

Schemat studni wodomierzowej

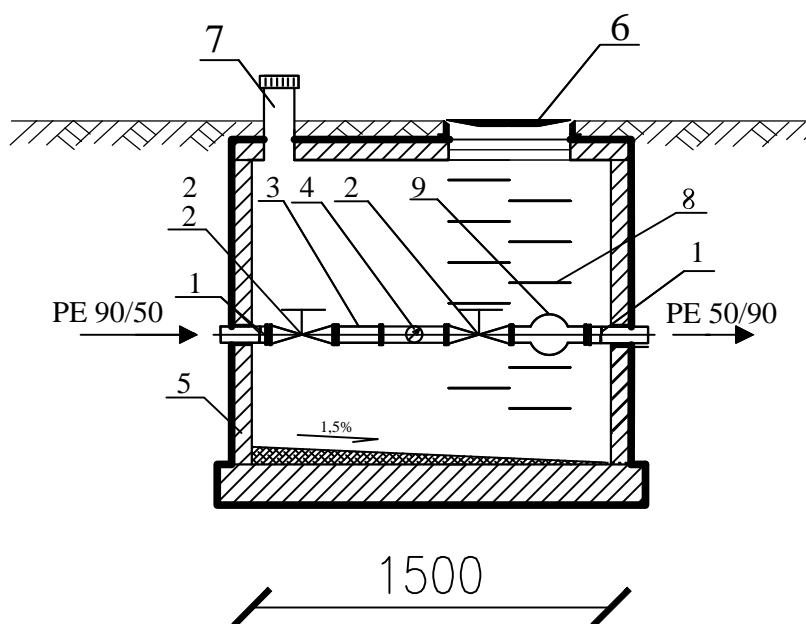

Studnia wodomierzowa Sw1

L.p.	Wyszczególnienie	Średnica	Ilość	Producent
1	tuleja kołnierzowa z ruchomym kołnierzem	50	2	WAVIN
2	zasuwa żeliwna kołnierzowa	50	2	AVK
3	króciec kompensacyjny L=20,0 cm	50	1	
4	wodomierz sprzężony DN50		1	
5	studnia betonowa o średnicy 1500 mm		1	
6	właz żeliwny typu lekkiego		1	
7	kominek wywietrznika D=150		1	
8	stopnie włazowe typ krakowski		10	
9	Zawór zwrotny antyskażeniowy EA291NF	50	1	

M i F O R FIRMA WIELOBRANŻOWA Wojciech Michałowski ul. Parkowa 9, 75-450 Koszalin	NAZWA I ADRES OBIEKTU	Punkt selektywnej zbiórki odpadów komunalnych PSZOK Koszalin, ul. Na Skwierzynkę, działka nr 1/2, 3/5, 3/6, 4, 5/1 obr. nr 014			SKALA	NR RYS.
	INWESTOR	Przedsiębiorstwo Gospodarki Komunalnej Spółka z o.o. ul. Komunalna 5, 75-724 Koszalin			-	S3
	PRZEDMIOT RYSUNKU	Schemat studni wodomierzowej			BRANŻA: SANITARNA	
		IMIĘ I NAZWISKO	NR UPRAWNIENI	DATA	PODPIS	
	PROJEKTOWAŁ:	mgr inż. Leszek ŁATOWSKI	UAN/U/7342/120/91 ZAP/IS/1475/01	10.2016r.		
OPRACOWAŁ:	mgr inż. Edward BRZÓSKA		10.2016r.			