

Jednostka projektująca:

**DROGOWA PRACOWNIA PROJEKTOWA**

**KRZYSZTOF ORZECHOWSKI**

**75-810 Koszalin, ul. Sasanek 6**

**TEL. 510-133-211**

**NIP: 669-238-94-30**

**REGON:320565473**

Temat:

**PROJEKT WYKONAWCZY (poprawiony)**

„Rozbudowa drogi powiatowej ul. Dzierżęcińskiej w zakresie budowy drogi rowerowej, chodnika, oświetlenia ulicznego oraz kanału technologicznego na odcinku od ul. Palmowej do ul. Lubiatowskiej w Koszalinie”.

**Branża: drogowa,**

**Działka, adres: Obręb 0042:** Dz, nr 11/9, 130, 131, 194/8, 23/1, 13/5, 22, 14, 23/1, 23/8, 24/1, 38, 71,

**Obręb 0043:** dz. nr 7/2, 1, 22/1, 2/3, 23/1, 44/1, 8 15/1, 15/2, 15/4, 16/1, 6 ,9, 16/5, 22/5, 15/1, 16/5, 7/1

**Obręb 0045:** dz. nr 1/12, 13, 7/23, 7/22, 7/24, 8/13, 8/26 , 10/2, 10/5, 11, 2, 3, 4, 6/2, 10/4, 7/1, 8/12, 8/14, 9, 16, 14, 45/1, 7/25, 8/11, 7/28

**Koszalin ul. Dzierżęcińska**

**Inwestor :** **Gmina Miasto Koszalin**  
**ul. Rynek Staromiejski 6-7**  
**75-007 Koszalin**

**Kategoria obiektu : XXV,**

Projektował: specjalność drogowa	mgr inż. Krzysztof Orzechowski ZAP/0058/POOD/10	
Sprawdziła: specjalność drogowa	mgr inż. Anna Sitek ZAP/0197/PWBD/15	

**Koszalin, sierpień 2020 r.**

## **Zawartość opracowania:**

- Opis techniczny
- Informacja BIOZ
- Projekt zagospodarowania terenu, rys. nr 1.1 – 1.4
- Przekroje konstrukcyjne, rys. nr 2.1 – 2.4
- Przekroje poprzeczne, rys. nr 3.1- 3.25
- Profil podłużny, rys. nr 4
- Tabela robót ziemnych

**Opis techniczny do projektu pt. „Rozbudowa drogi powiatowej ul. Dzierżecińskiej w zakresie budowy drogi rowerowej, chodnika, oświetlenia ulicznego oraz kanału technologicznego na odcinku od ul. Palmowej do ul. Lubiатовskiej w Koszalinie”.**

## **1. Podstawy opracowania.**

- Umowa z Inwestorem, dotycząca wykonania prac projektowych,
- Ustalenia do projektowania i kosztorysowania robót, prowadzone na bieżąco z przedstawicielami Inwestora,
- Mapa sytuacyjno-wysokościowa do celów projektowych w skali 1:500,
- Ustawa z dnia 21 marca 1985 r. o drogach publicznych - Dz.U.2016 poz. 1440 z późn. zmianami
- Rozporządzenie Ministra Transportu i Gospodarki Morskiej z dnia 2 marca 1999 w sprawie warunków technicznych jakim powinny odpowiadać drogi publiczne i ich usytuowanie (Dz. U. 2016r. poz. 124)
- normatywy techniczne (pomocnicze )
- uzupełniające pomiary i niwelacje,
- aktualne normy i przepisy prawne ze szczególnym uwzględnieniem Prawa Budowlanego,
- wizje i rozpoznania w terenie.

## **2. Zakres i cele opracowania.**

Niniejszy projekt obejmuje wykonanie robót drogowych oraz instalacyjnych, związanych z rozbudowa drogi powiatowej ul. Dzierżecińskiej w zakresie budowy drogi rowerowej, chodnika, oświetlenia ulicznego oraz kanału technologicznego na odcinku od ul. Palmowej do ul. Lubiатовskiej w Koszalinie.

W skład opracowania wchodzi:

- budowę chodników,
- budowa ścieżki rowerowej dwukierunkowej
- budowę kanału technologicznego
- budowę oświetlenia ulicznego
- budowę odcinka odwodnienia

- usunięcie kolizji z istniejącą infrastrukturą sieci wodociągowej, gazowej i elektroenergetycznej

- wycinkę drzew i krzewów

Projektowana rozbudowa drogi powiatowej ul. Dzierżęcińskiej w zakresie budowy drogi rowerowej, chodnika, oświetlenia ulicznego oraz kanału technologicznego na odcinku od ul. Palmowej do ul. Lubiatowskiej w Koszalinie podniesie bezpieczeństwo i standard ruchu pieszego oraz rowerzystów, a także wpłynie na uporządkowanie zagospodarowania terenu znajdującego się w bezpośrednim sąsiedztwie. Dodatkowo wpłynie na zwiększenie atrakcyjności okolicznego terenu.

Inwestycja położona jest na:

*Dziąłkach w obrębie 0042: Dz, nr 11/9, 130, 131, 194/8, 23/1, 13/5, 22, 14, 23/1, 23/8, 24/1, 38, 71,*

*w obrębie 0043: dz. nr 7/2, 1, 22/1, 2/3, 23/1, 44/1, 8 15/1, 15/2, 15/4, 16/1, 6, 9, 16/5, 22/5, 15/1, 16/5, 7/1*

*w obrębie 0045: dz. nr 1/12, 13, 7/23, 7/22, 7/24, 8/13, 8/26, 10/2, 10/5, 11, 2, 3, 4, 6/2, 10/4, 7/1, 8/12, 8/14, 9, 16, 14, 45/1, 7/25, 8/11, 7/28*

### **3. Opis stanu istniejącego i wpływu inwestycji na środowisko naturalne.**

Projektowana inwestycja zlokalizowana jest w obszarze miasta Rokosowo- Południe. Ulica Dzierżęcińska stanowi drogę kategorii powiatowej, klasy” zbiorczej.

Ulica Dzierżęcińska na odcinku opracowania (od Gołębkiej do ul. Lubiatowskiej) posiada utwardzoną jezdnię bitumiczną o szerokość od 5,5 do 6,0m. Szerokość pasa drogowego wyznaczonego zgodnie z planem miejscowym wynosi od 19 do 30m. Ulica ta obsługuje głównie dojazd do osiedla Rokosowo Południe.

Stan techniczny ulicy jest dobry. Odwodnienie ulicy odbywa się powierzchniowo na tereny przyległe zielone.

W pasie drogi znajduje się podziemna oraz nadziemna infrastruktura techniczna w postaci:

- sieć wodociągowa
- gazociąg
- kable telefoniczne
- sieć elektroenergetyczna

#### **wpływu inwestycji na środowisko naturalne oraz obszar oddziaływania obiektu**

W fazie realizacji przedsięwzięcie posiadać może pewien niekorzystny wpływ na środowisko, związany z typowym funkcjonowaniem placu budowy.

Objawi się on emisją zanieczyszczeń pyłowych i gazowych, a także zwiększonym natężeniem hałasu. Jednak ze względu na nieznaczny, okresowy i przejściowy charakter wpływ ten można uznać za akceptowalny, typowy dla każdej budowy.

W fazie eksploatacji przedsięwzięcie nie spowoduje zagrożeń dla stanu środowiska naturalnego. Zaprojektowane roboty zlokalizowane są bowiem terenach, które dotychczas faktycznie są w taki sam sposób użytkowane, czyli nie zmieni się w sposób istotny na niekorzyść stan zainwestowania w zakresie środowiska naturalnego, a w szczególności nie zostaną podniesione wskaźniki w zakresie wprowadzonych zanieczyszczeń do atmosfery oraz innych niekorzystnych wpływów w zakresie ochrony środowiska ( wzrost emisji nie przekraczający 20% oraz wzrost zużycia surowców, materiałów, paliw, energii nie przekraczający 20% ).

Niemniej Wykonawca zobligowany jest znać i stosować się do wszelkich przepisów określających warunki mające lub mogące mieć wpływ na środowisko naturalne.

Prawidłowa realizacja przedsięwzięcia związana jest bowiem z przestrzeganiem ostrych reżimów technologicznych, zastosowaniem wysokiej jakości sprzętu i materiałów budowlanych. Wynika to z obowiązujących aktów normatywno – prawnych, w tym przepisów dotyczących ochrony środowiska naturalnego, których znajomością musi się wykazywać zarówno Wykonawca jak i przedstawiciele Inwestora.

W szczególności zawsze należy pamiętać aby:

1. utrzymywać teren budowy i wykopy w stanie bez wody stojącej,
2. podejmować wszelkie uzasadnione kroki mające na celu stosowanie się do przepisów i norm w zakresie ochrony środowiska,
3. unikać powodowania nadmiernej uciążliwości dla osób lub własności społecznej, a wynikającej ze skażenia, hałasu lub innych przyczyn powstałych w następstwie realizacji inwestycji,
4. chronić istniejącą roślinność, przed jej zniszczeniem w toku realizacji zadania,
5. zapewnić prawidłowy recykling i odzysk materiałów rozbiórkowych. Odpady nie nadające się do przeróbki winne zostać zneutralizowane.

Zgodnie z Rozporządzenia Rady Ministrów z dnia 9 list. 2010r. W sprawie przedsięwzięć mogących znacząco oddziaływać na środowisko Dz. U. Z 2010r. Nr 213 poz. 1397, inwestycja polegająca na „Rozbudowa drogi powiatowej ul. Dzierżęcińskiej w zakresie budowy drogi rowerowej, chodnika, oświetlenia ulicznego oraz kanału technologicznego na odcinku od ul. Palmowej do ul. Lubiатовskiej w Koszalinie” nie zalicza się do przedsięwzięć mogących znacząco oddziaływać na środowisko.

### **Informacja dotycząca obszaru oddziaływania obiektu zgodnie z art.34 ust.5 PB**

Obszar oddziaływania został ustalony na podstawie Rozporządzenia Ministra Transportu i Gospodarki Morskiej z dnia 2 marca 1999r., w sprawie warunków technicznych, jakim powinny odpowiadać drogi publiczne i ich usytuowanie (Dz.U.2016.124)

***Obszar oddziaływania zamyka się w liniach rozgraniczających pas drogowy oraz liniach czasowego zajęcia terenu to jest:***

***W Obrębie 0042:*** Dz, nr 11/9, 130, 131, 194/8, 23/1, 13/5, 22, 14, 23/1, 23/8, 24/1, 38, 71,

***W obrębie 0043:*** dz. nr 7/2, 1, 22/1, 2/3, 23/1, 44/1, 8 15/1, 15/2, 15/4, 16/1, 6 ,9, 16/5, 22/5, 15/1, 16/5, 7/1

***W obrębie 0045:*** dz. nr 1/12, 13, 7/23, 7/22, 7/24, 8/13, 8/26 , 10/2, 10/5, 11, 2, 3, 4, 6/2, 10/4, 7/1, 8/12, 8/14, 9, 16, 14, 45/1, 7/25, 8/11, 7/28

## **4. Stan projektowany.**

### **Założenia do projektu:**

Kategoria drogi: powiatowa

Klasa drogi: Zbiorcza Z

Prędkość projektowana: 40km/h

Kategoria geotechniczna: I

Głębokość przemarzania: 0,8m

### **Rozwiązania sytuacyjno-wysokościowe.**

Zaprojektowano chodnik oraz ścieżką rowerową na odcinku od ulicy Gołębiej do ul. Lubiатовskiej. Długość projektowanego odcinka chodnika ze ścieżką rowerową wynosi. 1858,10m. Jest długość mierzona w osie ulicy Lubiатовskiej.

Szerokość projektowanego chodnika wynosi od 1,5 do 2,0m, ścieżki rowerowej 2m a ciągi pieszo rowerowego 3,0m.

Na odcinku od ulicy Gołębiej do posesji nr 44 zaprojektowano ciąg pieszo rowerowy z wyodrębnieniem konstrukcyjnym chodnika i ścieżka rowerową. Na odcinku od posesji nr 44 do skrzyżowania z ulicą łąkową zaprojektowano nako ciąg pieszo rowerowy nez wyodrębnienia konstrukcyjnego chodnika od ścieżki rowerowej.

Projektowany ciąg pieszo rowerowy przebiega częściowo w istniejących pasach technicznych drogi, a także konieczne jest poszerzenie istniejącego pasa drogowego o tereny przyległe nie będące pasem drogowym. Poszerzenia pasa drogowego zaprojektowano w obszarze objętym miejscowym planem zagospodarowani terenu przeznaczonym pod pas drogowy ulicy Lubiатовskiej.

Spadek poprzeczny zaprojektowano jaki jednostronny o pochyleniu 2%.

Przy krawędzi jezdni zaprojektowano 1m pobocza z kruszywa.

W celu usprawnienia odpływu wody z pasa drogowego zaprojektowano rowy odparowujące o gł. 0,5m i nachyleniu skarpy 1:1,5m

Przy przejściach dla pieszych zaprojektowano nawierzchnię chodnika z płytek chodnikowych z wypustkami tzw „płytki integracyjne”. Krawężnik na przejściach dla pieszych należy wbudować ze światłem 0cm.

Na całej długości oparcowania zaprojektowano przebudowę i budowę zjazdów indywidualne oraz przebudowę skrzyżowań. Skrzyżowania zaprojektowano o nawierzchni bitumicznej natomiast zjazdy z kostki betonowej. Szerokość zjazdów dopasowano do istniejących bram wjazdowych, natomiast nowo projektowane zjazdy zaprojektowano o szerokości 4,5-5,0m.

## **5. Konstrukcja**

### chodniki, zjazdy

- 8cm kostka betonowa- kolor szary (zjazdy kolor grafitowy)
- 3cm podsypka cem.- piaskowa
- 20cm podbudowa zasadnicza z mieszanki niezwiązanej z kruszywa -0/31,5 - C50/30
- 20cm warstwa ulepszzonego podłoża C1,5/2<4MPa
- Wymiana gruntu na piasek 0/2 grubość 49cm
- Istniejące podłoże gruntowe

### Ścieżka rowerowa,:

- 4cm warstwa ścieralna AC 8 S (kolor czerwony), dla KR1
- 5cm warstwa wiążąca AC 11, dla KR1
- 22cm podbudowa zasadnicza z mieszanki niezwiązanej z kruszywa -0/31,5 – C50/30
- 20cm warstwa ulepszanego podłoża C1,5/2 ≤ 4MPa
- Wymiana gruntu na piasek 0/2 grubość 49cm
- Istniejące podłoże gruntowe

### skrzyżowania bitumiczne, ciąg pieszo rowerowy:

- 4cm warstwa ścieralna AC 8 S , dla KR1
- 5cm warstwa wiążąca AC 11, dla KR1
- 22cm podbudowa zasadnicza z mieszanki niezwiązanej z kruszywa -0/31,5 – C50/30
- 20cm warstwa ulepszanego podłoża C1,5/2 ≤ 4MPa
- Wymiana gruntu na piasek 0/2 grubość 49cm
- Istniejące podłoże gruntowe

### Pobocze:

- 10cm mieszanki niezwiązanej z kruszywa -0/31,5 – C50/30
- Istniejące podłoże gruntowe

### Trawnik:

- 20cm humus wraz z obsianiem trawą
- Istniejące podłoże gruntowe

### Utwardzenie terenu:

- 20cm nawierzchnia z mieszanki niezwiązanej z kruszywa -0/31,5 – C50/30
- 20cm podsypka piaskowa gr. 20cm



## **6. Odwodnienie.**

Odwodnienie ulicy nie ulegnie zmianie. Odwodnienie odbywać się będzie powierzchniowo na tereny zielone oraz do projektowanych rowów odparowujących.

Na odcinku od posesji nr 42-40 zaprojektowano odwodnienie poprzez wpusty uliczne, które odprowadzą wodę z jezdni do pobliskiego rowu.

## **7. Zieleni.**

W związku z budową chodnika oraz ścieżki rowerowej nastąpi konieczność usunięcia drzew i krzewów kolidujących z projektowaną inwestycją. Na projekcie zagospodarowania terenu (plansza zieleni) zaznaczono drzewa i krzewy przeznaczone do wycinki. Pasy zieleni oraz skarpy zaprojektowano jako trawniki. Trawniki należy wykonać poprzez ułożenie warstwy humusu, zagęszczeniem go i obsianiem nasionami traw lub ułożenie trawników z rolki.

## **8. Ochrona konserwatorska**

Obszar objęty inwestycją zlokalizowany jest częściowo na terenie stanowisk archeologicznych zewidencjonowanych jako Dzierżęcino, stan 9, AZP 15-21/133, Dzierżęcino stan. 3, AZP 15-21/14, Dzierżęcino, stan. 13, AZP 15-21/137, Dzierżęcino, stan. 14, AZP 15-21/138. Przed pracami ziemnymi należy przeprowadzić interwencyjne badania archeologiczne.

## **9. Zabezpieczenie uzbrojenia podziemnego.**

W obrębie istniejącego uzbrojenia roboty bezwzględnie należy wykonywać ręcznie ! Przed przystąpieniem do robót w obrębie występowania urządzeń podziemnych, należy zgłosić ten fakt odpowiednim służbom eksploatacyjnym, celem pełnienia przez nie bieżącego dozoru nad prowadzonymi robotami - istniejącą armaturę zabezpieczyć i odpowiednio oznakować, by w czasie realizacji robót uniknąć jej „zaginięcia”. Po wykonaniu zaprojektowanych elementów należy istniejącą armaturę wyregulować ( w razie potrzeby wymienić zniszczone elementy na nowe ) do nowych rzędnych.

W przypadku odkrycia sieci i urządzeń nie naniesionych na mapach, Wykonawca winien bezwzględnie powiadomić o tym przedstawiciela Inwestora oraz przypuszczalnego właściciela urządzenia; w ramach sporządzania geodezyjnej inwentaryzacji powykonawczej należy nanieść na mapy również te urządzenia i sieci.

## **10. Uwagi uzupełniające i końcowe.**

Wszelkie roboty należy wykonywać zgodnie z obowiązującymi przepisami prawa, aktualnymi normami, zasadami sztuki budowlanej ze szczególnym uwzględnieniem Prawa Budowlanego oraz przepisów BHP, oraz wg Szczegółowych Specyfikacji Technicznych wykonania robót .

Do wykonawstwa zaprojektowanych robót należy stosować materiały atestowane oraz przeprowadzać wszystkie, wymagane przepisami badania techniczne ( w tym laboratoryjne ) w trakcie realizacji robót.

Należy zwrócić szczególną uwagę na istniejące punkty osnowy geodezyjnej tak aby ich nie zniszczyć (nie naruszyć) w trakcie prowadzenia robót. Naruszone lub zniszczone punkty muszą być odtworzone przez służby geodezyjne.

Wykonawca zobowiązany jest znać wszystkie przepisy wydane przez władze centralne i miejscowe oraz inne przepisy i wytyczne, które są w jakikolwiek sposób związane z robotami i będzie w pełni odpowiedzialny za przestrzeganie tych praw, przepisów i wytycznych podczas prowadzenia robót.

W szczególności należy znać i stosować się do wszystkich obowiązujących polskich norm, w tym europejskich norm zharmonizowanych z dyrektywą 89/106/EWG.

Wszelkie zmiany w dokumentacji wymagają parafowania przez projektanta lub osobę przez niego upoważnioną.

Obiekt winien wytyczyć geodeta uprawniony w oparciu o stronę graficzną projektu oraz państwowe repery wysokościowe. Zaleca się założenie reperów roboczych na placu budowy, aby umożliwić sprawną realizację robót.

Całość wykonanych robót zainwentaryzować geodezyjnie

***Sporządził:***

***mgr inż. Krzysztof Orzechowski***  
***ZAP/0058/POOD/10***

# INFORMACJA

## dotycząca bezpieczeństwa i ochrony zdrowia.

### I. Podstawy opracowania.

- zlecenie Inwestora zadania,
- ustawa z dnia 7 lipca 1994 r. Prawo budowlane ( Dz. U. z 2003 r. Nr 207, poz. 2016 z późniejszymi zmianami ),
- rozporządzenie Ministra Infrastruktury z dnia 23 czerwca 2003 r. w sprawie informacji dotyczącej bezpieczeństwa i ochrony zdrowia oraz planu bezpieczeństwa i ochrony zdrowia ( Dz. U. z 2003 r. Nr 120, poz. 1126 ),
- niniejszy projekt.

### II. Dane dotyczące przedmiotu opracowania.

#### 1. Nazwa i adres obiektu budowlanego

*„Rozbudowa drogi powiatowej ul. Dzierżęcińskiej w zakresie budowy drogi rowerowej, chodnika, oświetlenia ulicznego oraz kanału technologicznego na odcinku od ul. Palmowej do ul. Lubiатовskiej w Koszalinie”*

**Działka, adres: Obręb 0042:** Dz, nr 11/9, 130, 131, 194/8, 23/1, 13/5, 22, 14, 23/1, 23/8, 24/1, 38, 71,

**Obręb 0043:** dz. nr 7/2, 1, 22/1, 2/3, 23/1, 44/1, 8 15/1, 15/2, 15/4, 16/1, 6 ,9, 16/5, 22/5, 15/1, 16/5, 7/1

**Obręb 0045:** dz. nr 1/12, 13, 7/23, 7/22, 7/24, 8/13, 8/26 , 10/2, 10/5, 11, 2, 3, 4, 6/2, 10/4, 7/1, 8/12, 8/14, 9, 16, 14, 45/1, 7/25, 8/11, 7/28

#### 1.1. Inwestor ; podstawowa lokalizacja.

**Gmina Miasto Koszalin  
ul. Rynek Staromiejski 6-7  
75-007 Koszalin**

1.2. Imię, nazwisko oraz adres projektanta

- *Specjalność drogowa*

**mgr inż. Krzysztof Orzechowski**  
75-430 Koszalin  
ul. Sasanek 6

### **III. Opis zamierzenia budowlanego.**

Projekt obejmuje wykonanie robót drogowych, związanych z *Rozbudowa drogi powiatowej ul. Dzierżęcińskiej w zakresie budowy drogi rowerowej, chodnika, oświetlenia ulicznego oraz kanału technologicznego na odcinku od ul. Palmowej do ul. Lubiатовskiej w Koszalinie*

Przewiduje się realizację następujących elementów:

- Wycinka drzew i krzewów
- Rozbiórka: ogrodzeń nawierzchni chodników itp.
- Korytowanie wraz z profilowaniem i zagęszczeniem podłoża
- stabilizacja istniejącego podłoża gruntowego
- ułożenie i stabilizacja podłoża wzmocnionego
- Ułożenie i stabilizacja podbudowy z kruszywa
- Wbudowanie krawężników i obrzeży
- Ułożenie nawierzchni chodników, zjazdów oraz ścieżki rowerowej i pobocza

#### **1. Planowany zakres robót oraz kolejność ich realizacji.**

a/ roboty przygotowawcze i rozbiórkowe, w tym m.in.:

- wprowadzenie zabezpieczenia robót (opracowanej przez Wykonawcę robót)
- korytowanie wraz z profilowaniem
- wywóz nadmiaru gruntu
- wzmocnienie istniejącego podłoża gruntowego

b/ wykonanie nawierzchni, w tym m.in:

- ułożenie / wykonanie warstwy wzmocnionego gruntu

- ułożenie / wykonanie warstwy podbudowy z kruszywa
- ułożenie / wykonanie nawierzchni chodników, zjazdów, ścieżki rowerowej

#### **UWAGA :**

**Wszystkie roboty należy wykonywać zgodnie z PT oraz ze Specyfikacjami Technicznymi wykonania i odbioru robót, stanowiącymi załącznik do projektu wykonawczego.**

### **2. Wykaz istniejących obiektów budowlanych.**

W obszarze planowanej Inwestycji znajdują się jednostka wojskowa, domy jednorodzinne, oraz podziemna infrastruktura techniczna w postaci gazociągu, wodociągu, kable telekomunikacyjne.

### **3. Wskazanie elementów zagospodarowania terenu, które mogą stwarzać zagrożenie bezpieczeństwa i zdrowia ludzi.**

Projektowane roboty, a w szczególności ich charakter, wielkość i miejsce prowadzenia robót nie stwarzają szczególnie wysokiego ryzyka powstania zagrożenia bezpieczeństwa i zdrowia ludzi, o których mowa w § 6 rozporządzenie Ministra Infrastruktury z dnia 23 czerwca 2003 r. w sprawie informacji dotyczącej bezpieczeństwa i ochrony zdrowia oraz planu bezpieczeństwa i ochrony zdrowia ( Dz. U. z 2003 r. Nr 120, poz. 1126 ), a w szczególności przysypania ziemią, porażenia prądem elektrycznym lub upadku z wysokości.

Możliwe zagrożenia w trakcie prowadzenia robót:

- Ruch pojazdów i sprzętu budowy
- Potknięcie, poślizgnięcie, utrata równowagi, upadek pracownika podczas poruszania się po terenie budowy
- Hałas  $LA_{8h} > 55 \text{ dB(A)}$  Wibratory, zagęszczarki do gruntu, piły do cięcia nawierzchni kostki brukowej
- Uszkodzenia słuchu podczas długotrwałej eksploatacji.
- Uszkodzenie tkanki kostnej, stawów, układu nerwowego.
- Energia kinetyczna. Ruchome elementy, tnące , wystające, ostre krawędzie, ruchome i wirujące części maszyn i urządzeń . Okaleczenia, przygniecenia przez elementy będące w ruchu.

#### **4. Wskazanie dotyczące przewidywanych zagrożeń, występujących podczas realizacji robót budowlanych.**

W trakcie realizacji zaprojektowanych robót zagrożenie dla bezpieczeństwa i zdrowia ludzi stanowić może praca ciężkiego sprzętu budowlanego, koniecznego do wykonywania prac oraz ruch samochodowy odbywający się po – szczególnie w odniesieniu do robót ziemnych. W czasie realizacji robót należy zwrócić szczególną uwagę na istniejące uzbrojenie inżynieryjne, przebiegające w pasie robót oraz na należyte zabezpieczenie wykopów.

Publiczny charakter obiektu powoduje, iż szczególnym nadzorem należy objąć kwestię należytego zabezpieczenia terenu budowy i realizowanych robót przed osobami postronnymi, a w szczególności małoletnimi, oraz oznakować roboty w zakresie zapewnienia bezpieczeństwa ruchu drogowego.

Czas wystąpienia zagrożeń wynikających z prowadzonych robót jest czasem wykonywania tych robót.

#### **5. Wskazanie sposobu prowadzenia instruktażu pracowników przed przystąpieniem do realizacji robót szczególnie niebezpiecznych.**

Zgodnie z pkt III. 3. niniejszej informacji przedmiotowy projekt wykonawczy nie przewiduje wykonawstwa robót szczególnie niebezpiecznych.

Niemniej, przed przystąpieniem do wykonywania robót, Kierownik Budowy i służby BHP określą zasady postępowania w przypadku wystąpienia zagrożenia, przeszkolą pracowników w sprawie postępowania z osobami, których bezpieczeństwo i zdrowie jest zagrożone, wskażą konieczność zastosowania przez pracowników środków ochrony indywidualnej, wyznaczą osoby do bezpośredniego nadzoru, itp.

Całość zagadnień winna zostać sprecyzowana w sporządzonym przez Kierownika Budowy „Planie bezpieczeństwa i ochrony zdrowia”.

Plan winien uwzględnić specyfikę planowanej inwestycji i warunki prowadzenia robót budowlanych. Przy jego opracowywaniu posiłkować należy się:

- przepisami prawnymi, w tym wymaganiami w zakresie BHP i p. poz.,
- niniejszą informacją wraz z projektem.

#### **6. Wskazanie środków technicznych i organizacyjnych zapobiegających niebezpieczeństwom wynikającym z wykonywania robót budowlanych.**

Miejsca prowadzenia zaprojektowanych robót należy oznakować zgodnie z obowiązującymi przepisami w tym zakresie, Projektem Organizacji ruchu na czas budowy, ze szczególnym uwzględnieniem wykonania oznakowania i zabezpieczenia terenu budowy, w tym wykopów, zgodnie z warunkami BHP. Należy dopełnić wszystkich ustaleń i zaleceń, podanych powyżej w niniejszej informacji.

Przed przystąpieniem do robót Wykonawca powinien opracować i zatwierdzić projekt organizacji ruchu na czas prowadzenia robót.

***Sporządził:***

***mgr inż. Krzysztof Orzechowski***  
***ZAP/0058/POOD/10***



**LEGENDA:**

- linie rozgraniczające teren (pas drogowy klasy zbiorczej Z)
- czasowe zajęcia terenu
- oś jezdni
- obrzeża betonowe 8 x 30 na lawie betonowej, opornik betonowy 12 x 25cm
- krawężnik betonowy najazdowy 15 x 22 na lawie bet. z oporem
- krawężnik betonowy uliczny 15 x 30 na lawie bet. z oporem
- droga rowerowa- nawierzchnia bitumiczna kolor czerwony
- chodniki - kostka betonowa gr. 8cm
- ciąg pieszo rowerowy, skrzyżowania - nawierzchnia bitumiczna
- zjazdy- kostka betonowa gr. 8cm
- istniejąca oraz projektowana zielen- trawnik
- x drzewa i krzewy przeznaczone do wycinki
- PROJEKTOWANA SIĘĆ WODOCIĄGOWA Z RUR d60PE SDR 17 PE100
- HYDRANT NADZIEMNY DN80 - NOWA LOKALIZACJA
- x ISTNIEJĄCY HYDRANT DO PRZEŁOŻENIA
- PROJEKTOWANA STUDZIENKA REWIZYJNA DN400 PVC/PP
- PROJEKTOWANY WPUSZ BETONOWY DN500 Z OSADNIKIEM H=1,0m Z KRATA UCHYLNĄ
- PROJEKTOWANE PRZYŁĄCZE GAZOWE DO WYDŁUŻENIA Z RUR d63PE SDR11 RG PE100
- ISTNIEJĄCA SKRZYŃKA GAZOWA DO PRZEŚNIĘCIA
- projektowany kanał technologiczny
- projektowany słup oświetleniowy
- projektowany kabel oświetleniowy/ uśmienie kolizji
- projektowany słup oświetleniowy - doświetlenie przejścia dla pieszych
- x istniejące urządzenia do demontażu
- projektowana rura ostonowa

Rys. nr 1      Rys. nr 2

Drogiwa Pracownia Projektowa Krzysztof Orzechowski 75-810 Koszalin, ul. Swanek 6 tel. 510-133-211		Rys. nr 1.1 listopad 2019	skala 1:500
Investor	Gmina Miasto Koszalin, ul. Rynek Staromiejski 6-7, 75-007 Koszalin		
Nazwa zadania	Rozbudowa drogi powiatowej ul. Dzierżycińskiej w zakresie budowy drogi rowerowej, chodnika, oświetlenia ulicznego oraz kanału technologicznego na odcinku od ul. Palmowej do ul. Lubiatowskiej w Koszalinie		
Nazwa rysunku	Projekt zagospodarowania terenu		
Projektował spec. drogowy:	mgr inż. Krzysztof Orzechowski ZAP/0058/POOD/10		
Sprawdziła spec. drogowy:	mgr inż. Anna Sitek ZAP/0197/PWBD/15		





Rys. nr 2

- LEGENDA:**
- linie rozgraniczające teren (pas drogowy klasy zbiorczej Z)
  - czasowe zajęcia terenu
  - oś jezdni
  - obrzeża betonowe 8 x 30 na ławie betonowej, opornik betonowy 12 x 25cm
  - krawężnik betonowy najazdowy 15 x 22 na ławie bet. z oporem
  - krawężnik betonowy uliczny 15 x 30 na ławie bet. z oporem
  - droga rowerowa- nawierzchnia bitumiczna kolor czerwony
  - chodniki - kostka betonowa gr. 8cm
  - ciąg pieszo rowerowy, skrzyżowania - nawierzchnia bitumiczna
  - zjazdy- kostka betonowa gr. 8cm
  - istniejąca oraz projektowana zieleń- trawnik
  - ✗ drzewa i krzewy przeznaczone do wycinki
  - PROJEKTOWANA SIĘĆ WODOCIĄGOWA Z RUR de90PE SDR 17 PE100
  - ⊙ HYDRANT NADZIEMNY DN80 - NOWA LOKALIZACJA
  - ✗ ISTNIEJĄCY HYDRANT DO PRZEŁOŻENIA
  - PROJEKTOWANA STUDZIENKA REWIZYJNA DN400 PVC/PP
  - ⊙ PROJEKTOWANY WPUSZ BETONOWY DN500 Z OSADNIKIEM H=1,0m Z KRATA UCHYLNA
  - PROJEKTOWANE PRZYŁĄCZE GAZOWE DO WYDŁUŻENIA Z RUR de32PE SDR11 RC PE100
  - ⊙ ISTNIEJĄCA SKRZYŃKA GAZOWA DO PRZEŚUNĘCIA
  - projektowany kanał technologiczny
  - ⊙ projektowany słup oświetleniowy
  - projektowany kabel oświetleniowy/ usunięcie kolizji
  - ⊙ projektowany słup oświetleniowy - doświetlenie przejścia dla pieszych
  - ✗ istniejące urządzenia do demontażu
  - projektowana rura osłonowa

Rys. nr 3

Droga Pracownia Projektowa Krzysztof Orzechowski 75-810 Koszalin, ul. Sasanek 6 tel. 510-133-211		Rys. nr 1.2 listopad 2019	skala 1:500
Investor	Gmina Miasto Koszalin, ul. Rynek Staromiejski 6-7, 75-007 Koszalin		
Nazwa zadania	Rozbudowa drogi powiatowej ul. Dzierżycińskiej w zakresie budowy drogi rowerowej, chodnika, oświetlenia ulicznego oraz kanału technologicznego na odcinku od ul. Palmowej do ul. Lubiatowskiej w Koszalinie		
Nazwa rysunku	Projekt zagospodarowania terenu		
Projektował spec. drogową:	mgr inż. Krzysztof Orzechowski ZAP/0058/POOD/10		
Sprawdziła spec. drogową:	mgr inż. Anna Sitek ZAP/0197/PWBD/15		

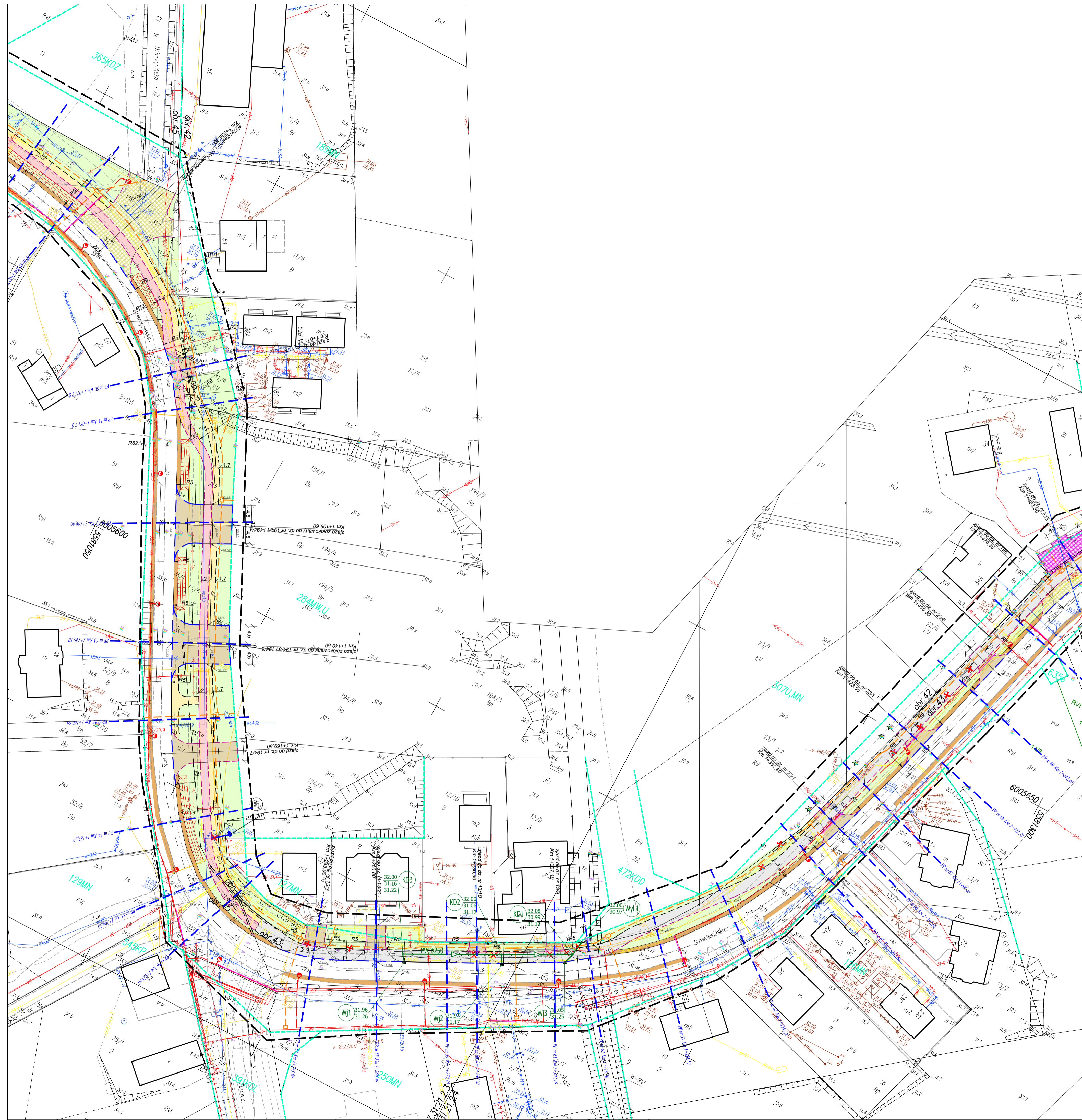

**LEGENDA:**

- linie rozgraniczające teren (pas drogowy klasy zbiorczej Z)
- czasowe zajęcia terenu
- oś jezdni
- obrzeża betonowe 8 x 30 na lawie betonowej, opornik betonowy 12 x 25cm
- krawężnik betonowy najazdowy 15 x 22 na lawie bet. z oporem
- krawężnik betonowy uliczny 15 x 30 na lawie bet. z oporem
- droga rowerowa - nawierzchnia bitumiczna kolor czerwony
- chodniki - kostka betonowa gr. 8cm
- ciąg pieszo rowerowy, skrzyżowania - nawierzchnia bitumiczna
- zjazdy - kostka betonowa gr. 8cm
- istniejąca oraz projektowana zieleń - trawnik
- utwardzenie terenu - kruszywo gr. 20cm
- x drzewa i krzewy przeznaczone do wycinki
- PROJEKTOWANA SIĘĆ WODOCIĄGOWA Z RUR Ø90PE SDR 17 PE100
- (H) HYDRANT NADZIEMNY DN80 - NOWA LOKALIZACJA
- x ISTNIEJĄCY HYDRANT DO PRZEŁOŻENIA
- PROJEKTOWANA STUDZIENKA REWIZYJNA DN400 PVC/PP
- (W) PROJEKTOWANY WPŁYT BETONOWY DN500 Z OSADNIKIEM H=1,0m Z KRATA UCHYLELNA
- PROJEKTOWANE PRZYŁĄCZE GAZOWE DO WYDŁUŻENIA Z RUR Ø63PE SDR11 RC PE100
- (SG) ISTNIEJĄCA SKRZYŃKA GAZOWA DO PRZESUNIĘCIA
- projektowany kanał technologiczny
- projektowany słup oświetleniowy
- projektowany kabel oświetleniowy/ usunięcie kolizji
- projektowany słup oświetleniowy - doświetlenie przejścia dla pieszych
- x istniejące urządzenia do demontażu
- projektowana rura osłonowa

	Drogowo Pracownia Projektowa Krzysztof Orzechowski 75-810 Koszalin, ul. Sasanek 6 tel. 510-133-211	Rys. nr 1.3 listopad 2019	skala <b>1:500</b>
Investor	Gmina Miasto Koszalin, ul. Rynek Staromiejski 6-7, 75-007 Koszalin		
Nazwa zadania	Rozbudowa drogi powiatowej ul. Dzierżycińskiej w zakresie budowy drogi rowerowej, chodnika, oświetlenia ulicznego oraz kanału technologicznego na odcinku od ul. Palmowej do ul. Lubiatowskiej w Koszalinie		
Nazwa rysunku	<b>Projekt zagospodarowania terenu</b>		
Projektował spec. drogową:	mgr inż. Krzysztof Orzechowski ZAP/0058/POCD/10		
Sprawdziła spec. drogową:	mgr inż. Anna Sitek ZAP/0197/PWBD/15		

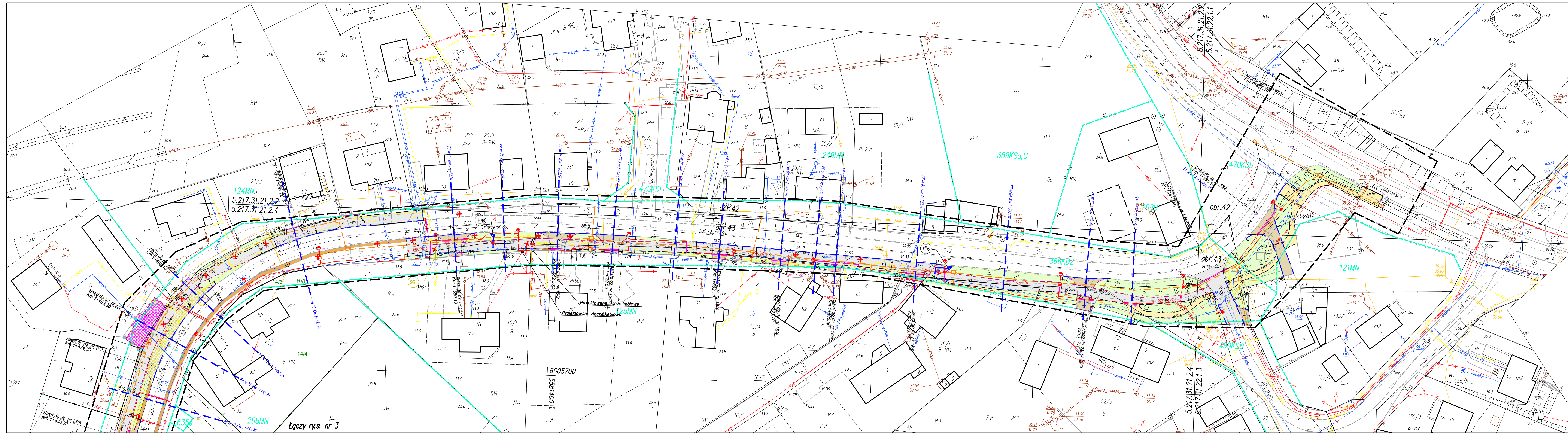

Łączy rys. nr 3

Rys. nr 4

- LEGENDA:**
- linie rozgraniczające teren (pas drogowy klasy zbiorczej Z)
  - czasowe zajęcie terenu
  - oś jezdni
  - obrzeża betonowe 8 x 30 na lawie betonowej, opornik betonowy 12 x 25cm
  - krawężnik betonowy najazdowy 15 x 22 na lawie bet. z oporem
  - krawężnik betonowy uliczny 15 x 30 na lawie bet. z oporem
  - droga rowerowa- nawierzchnia bitumiczna kolor czerwony
  - chodniki - kostka betonowa gr. 8cm
  - ciąg pieszo rowerowy, skrzyżowania - nawierzchnia bitumiczna
  - zjazdy- kostka betonowa gr. 8cm
  - istniejąca oraz projektowana zieleni- trawnik

- ✗ drzewa i krzewy przeznaczone do wycinki
- PROJEKTOWANA SIĘĆ WODOCIĄGOWA Z RUR de3PE SDR 17 PE100
- HYDRANT NADZIEMNY DN80 - NOWA LOKALIZACJA
- ✗ ISTNIEJĄCY HYDRANT DO PRZEŁOŻENIA
- PROJEKTOWANA STUDZIENKA REWIZYJNA DN400 PVC/PP
- PROJEKTOWANY WPUST BETONOWY DN500 Z OSADNIKIEM H=1,0m Z KRATA UCHYLNĄ
- PROJEKTOWANE PRZYŁĄCZE GAZOWE DO WYDŁUŻENIA Z RUR de32PE SDR11 RC PE100
- ISTNIEJĄCA SKRZYŃKA GAZOWA DO PRZEŚUNIĘCIA
- projektowany kanał technologiczny
- projektowany słup oświetleniowy
- projektowany kabel oświetleniowy/ usunięcie kolizji
- projektowany słup oświetleniowy - doświetlenie przejścia dla pieszych
- ✗ istniejące urządzenia do demontażu
- projektowana rura osłonowa

Drogonia Pracownia Projektowa Krzysztof Orzechowski 75-810 Koszalin, ul. Sasanek 6 tel. 510-133-211		Rys. nr 1.4 listopad 2019	skala 1:500
Investor	Gmina Miasto Koszalin, ul. Rynek Staromiejski 6-7, 75-007 Koszalin		
Nazwa zadania	Rozbudowa drogi powiatowej ul. Dzierżęcińskiej w zakresie budowy drogi rowerowej, chodnika, oświetlenia ulicznego oraz kanału technologicznego na odcinku od ul. Palmowej do ul. Lubińskiego w Koszalinie		
Nazwa rysunku	Projekt zagospodarowania terenu		
Projektował spec. drogową:	mgr inż. Krzysztof Orzechowski ZAP/0058/POOD/10		
Sprawdzał spec. drogową:	mgr inż. Anna Sitek ZAP/0197/PWBD/15		

przekrój A

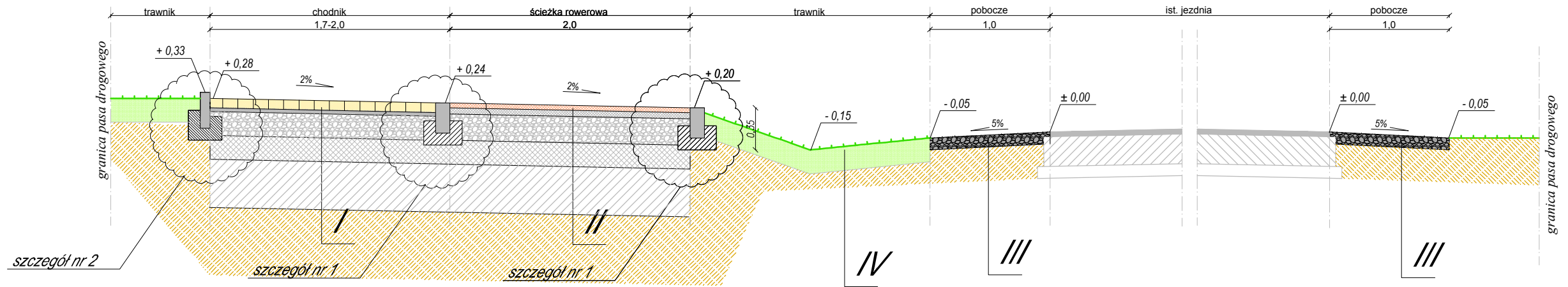

**I chodniki**  
 8cm kostka betonowa- kolor szary  
 3cm podsypka cem.- piaskowa  
 20cm podbudowa zasadnicza z mieszanki niezwiązanej z kruszywa -0/31,5 - C 50/30  
 20cm warstwa ulepszanego podłoża C1,5/2<4MPa  
 Wymiana gruntu na piasek 0/2 grubość 49cm  
 Istniejące podłoże gruntowe  
 Σ = 100cm

**II ścieżka rowerowa**  
 4cm warstwa ścierna z AC8S kolor czerwony  
 5cm warstwa wiążąca AC11W  
 22cm podbudowa zasadnicza z mieszanki niezwiązanej z kruszywa -0/31,5 - C 50/30  
 20cm warstwa ulepszanego podłoża C1,5/2<4MPa  
 Wymiana gruntu na piasek 0/2 grubość 49cm  
 Istniejące podłoże gruntowe  
 Σ = 100cm

**III pobocze**  
 10cm pobocza z kruszywa 0/31,5 - C 50/30  
 Istniejące podłoże gruntowe  
 Σ = 10cm

**IV trawnik**  
 20cm humusu wraz z obsianiem trawą  
 Istniejące podłoże gruntowe  
 Σ = 20cm

szczegół nr 1  
opornik betonowy

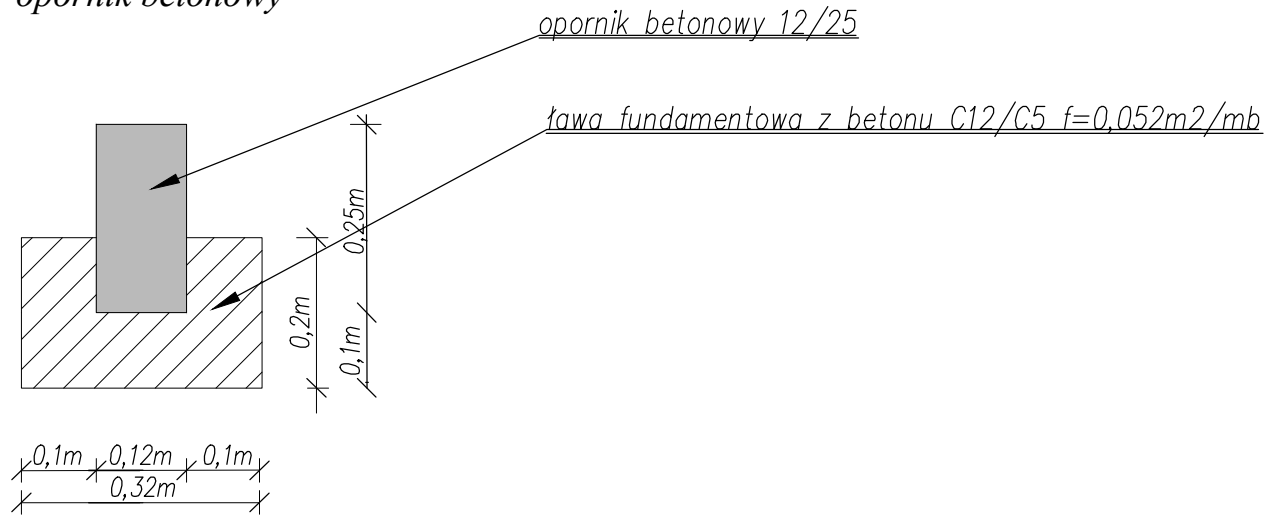

szczegół nr 2  
obrzeża betonowe

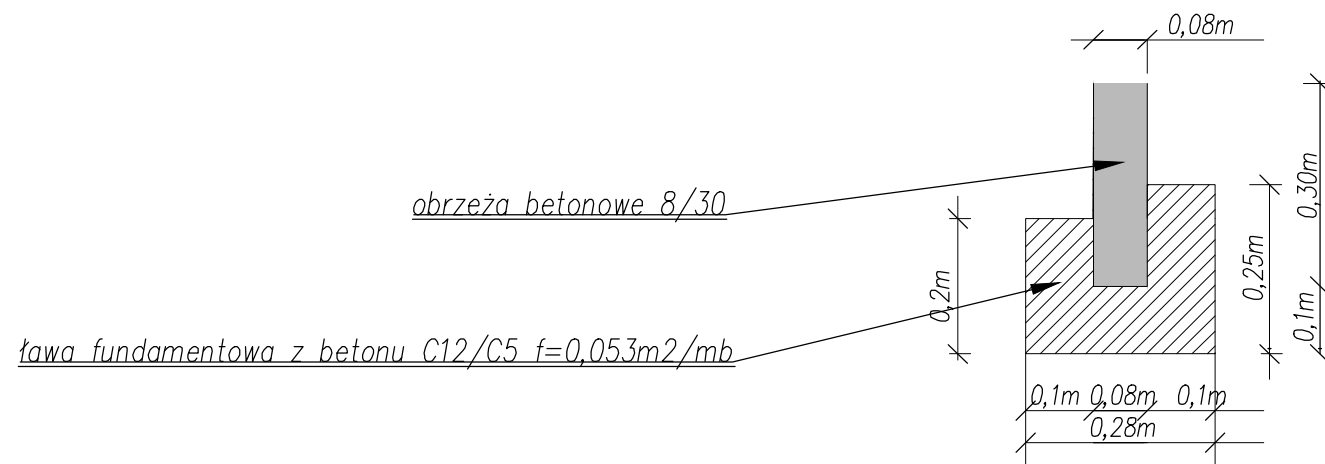

Przekroje konstrukcyjne/ przekroje normalne

Drogowa Pracownia Projektowa Krzysztof Orzechowski 75-810 Koszalin, ul. Sasanek 6 tel. 510-133-211		Rys. nr 2.1 listopad 2019	skala 1:500
Gmina Miasto Koszalin, ul. Rynek Staromiejski 6-7, 75-007 Koszalin			
Inwestor	Rozbudowa drogi powiatowej ul. Dzierżęcińskiej w zakresie budowy drogi rowerowej, chodnika, oświetlenia ulicznego oraz kanału technologicznego na odcinku od ul. Palmowej do ul. Lubiatowskiej w Koszalinie		
Nazwa zadania			
Nazwa rysunku	Przekroje konstrukcyjne/ przekroje normalne		
Projektował spec. drogową:	mgr inż. Krzysztof Orzechowski ZAP/0058/POOD/10		
Sprawdziła spec. drogową:	mgr inż. Anna Sitek ZAP/0197/PWBD/15		

przekrój C

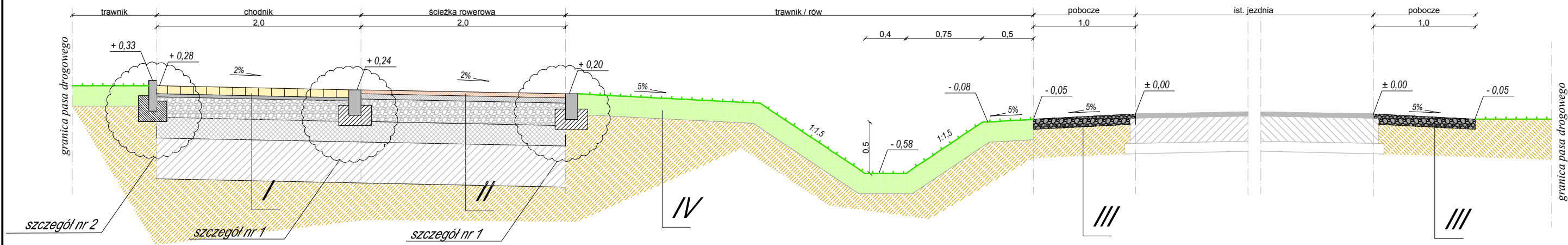

- I chodniki**
  - 8cm kostka betonowa- kolor szary
  - 3cm podsypka cem.- piaskowa
  - 20cm podbudowa zasadnicza z mieszanki niezwiązanej z kruszywa -0/31,5 - C 50/30
  - 20cm warstwa ulepszanego podłoża C1,5/2<4MPa
  - Wymiana gruntu na piasek 0/2 grubość 49cm
  - Istniejące podłoże gruntowe

Σ = 100cm
- II ścieżka rowerowa**
  - 4cm warstwa ściernalna z AC8S kolor czerwony
  - 5cm warstwa wiążąca AC11W
  - 22cm podbudowa zasadnicza z mieszanki niezwiązanej z kruszywa -0/31,5 - C 50/30
  - 20cm warstwa ulepszanego podłoża C1,5/2<4MPa
  - Wymiana gruntu na piasek 0/2 grubość 49cm
  - Istniejące podłoże gruntowe

Σ = 100cm

- III pobocze**
  - 10cm pobocza z kruszywa 0/31,5 - C 50/30
  - Istniejące podłoże gruntowe

Σ = 10cm
- IV trawnik**
  - 20cm humusu wraz z obsianiem trawą
  - Istniejące podłoże gruntowe

Σ = 20cm

szczegół nr 2  
obrzeża betonowe

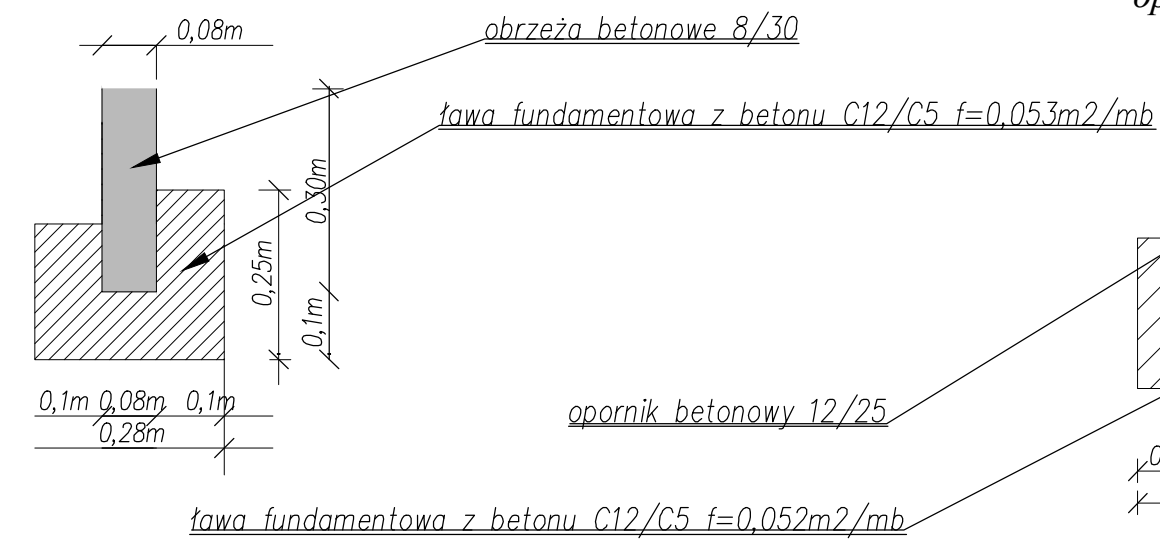

szczegół nr 1  
opornik betonowy

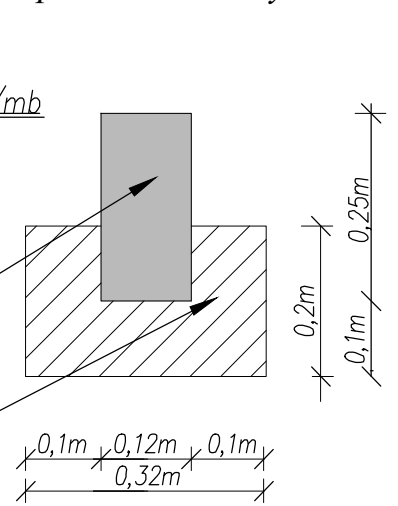

Przekroje konstrukcyjne/ przekroje normalne

Drogowa Pracownia Projektowa Krzysztof Orzechowski 75-810 Koszalin, ul. Sasanek 6 tel. 510-133-211		Rys. nr 2.2 listopad 2019	skala 1:500
Gmina Miasto Koszalin, ul. Rynek Staromiejski 6-7, 75-007 Koszalin			
Investor	Rozbudowa drogi powiatowej ul. Dzierżęcińskiej w zakresie budowy drogi rowerowej, chodnika, oświetlenia ulicznego oraz kanału technologicznego na odcinku od ul. Palmowej do ul. Lubiatowskiej w Koszalinie		
Nazwa zadania			
Nazwa rysunku	Przekroje konstrukcyjne/ przekroje normalne		
Projektował spec. drogową:	mgr inż. Krzysztof Orzechowski ZAP/0058/POOD/10		
Sprawdziła spec. drogową:	mgr inż. Anna Sitek ZAP/0197/PWBD/15		

przekrój B

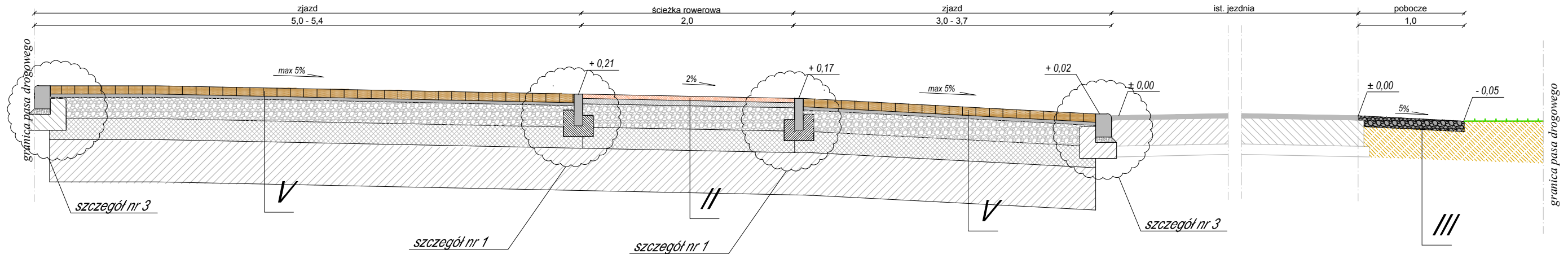

**II ścieżka rowerowa**  
 4cm warstwa ścierna z AC8S kolor czerwony  
 5cm warstwa wiążąca AC11W  
 22cm podbudowa zasadnicza z mieszanki niezwiązanej z kruszywa -0/31,5 - C 50/30  
 20cm warstwa ulepszonego podłoża C1,5/2<4MPa  
 Wymiana gruntu na piasek 0/2 grubość 49cm  
 Istniejące podłoże gruntowe  
 Σ = 100cm

**III pobocze**  
 10cm pobocza z kruszywa 0/31,5 - C 50/30  
 Istniejące podłoże gruntowe  
 Σ = 10cm

**V zjazd**  
 8cm kostka betonowa- kolor grafitowy  
 3cm podsypka cem.- piaskowa  
 20cm podbudowa zasadnicza z mieszanki niezwiązanej z kruszywa -0/31,5 - C 50/30  
 20cm warstwa ulepszonego podłoża C1,5/2<4MPa  
 Wymiana gruntu na piasek 0/2 grubość 49cm  
 Istniejące podłoże gruntowe  
 Σ = 100cm

szczegół nr 3  
krawężnik betonowy najazdowy na ławie z oporem

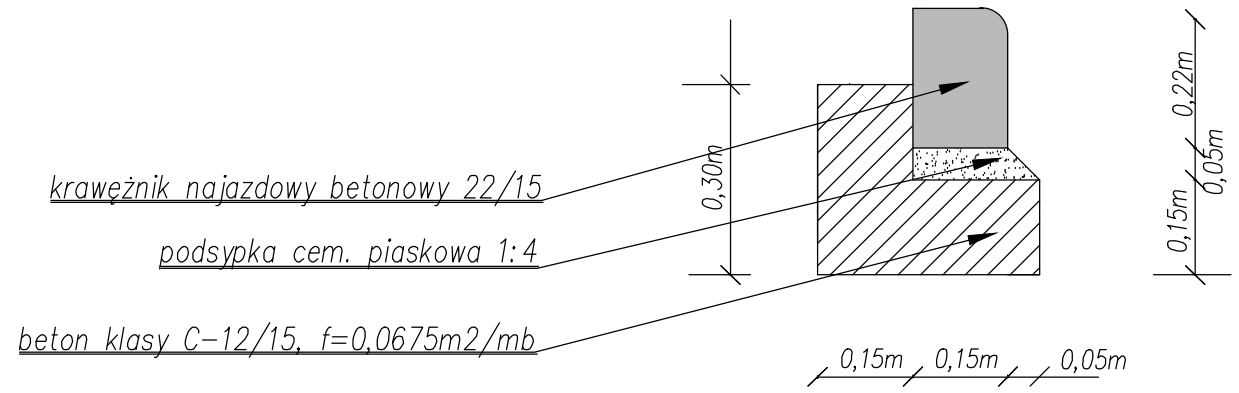

szczegół nr 1  
opornik betonowy

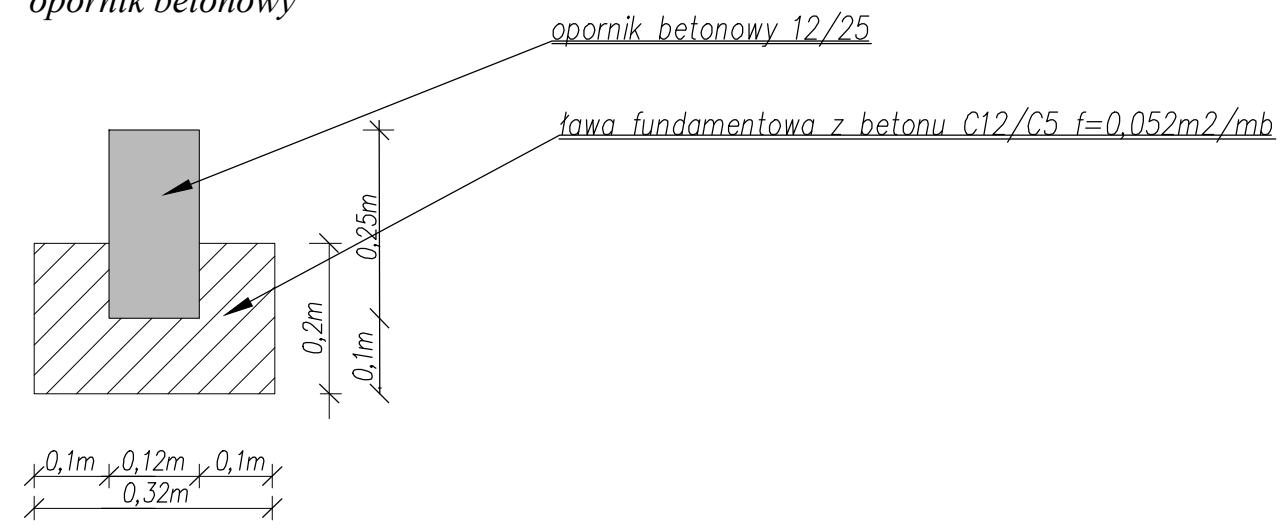

Drogowa Pracownia Projektowa Krzysztof Orzechowski 75-810 Koszalin, ul. Sasanek 6 tel. 510-133-211		Rys. nr 2.3 listopad 2019	skala 1:500
Gmina Miasto Koszalin, ul. Rynek Staromiejski 6-7, 75-007 Koszalin			
Inwestor Nazwa zadania	Rozbudowa drogi powiatowej ul. Dzierżęcińskiej w zakresie budowy drogi rowerowej, chodnika, oświetlenia ulicznego oraz kanału technologicznego na odcinku od ul. Palmowej do ul. Lubiatowskiej w Koszalinie		
Nazwa rysunku	Przekroje konstrukcyjne/ przekroje normalne		
Projektował spec. drogową:	mgr inż. Krzysztof Orzechowski ZAP/0058/POOD/10		
Sprawdziła spec. drogową:	mgr inż. Anna Sitek ZAP/0197/PWBD/15		

Przekroje konstrukcyjne/ przekroje normalne

przekrój B

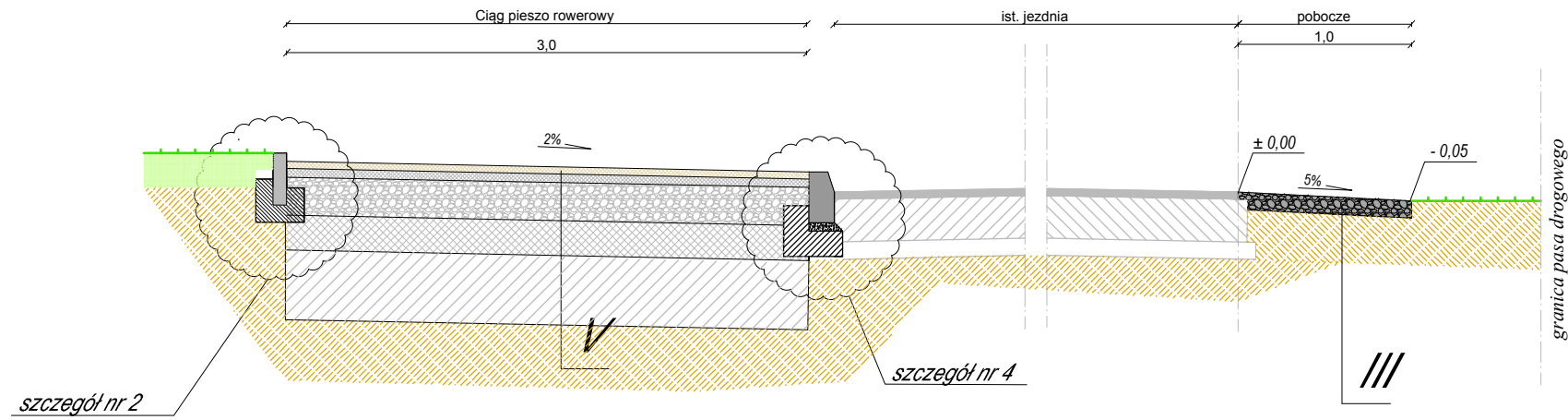

**szczegół nr 2**  
 Ciąg pieszo rowerowy  
 Σ = 100cm  
 4cm warstwa ścieralna z AC8S  
 5cm warstwa wiążąca AC11W  
 22cm podbudowa zasadnicza z mieszanki niezwiązanej z kruszywa -0/31,5 - C 50/30  
 20cm warstwa ulepszonego podłoża C1,5/2<4MPa  
 Wymiana gruntu na piasek 0/2 grubość 49cm  
 Istniejące podłoże gruntowe

**szczegół nr 4**  
 pobocze  
 Σ = 10cm  
 10cm pobocza z kruszywa 0/31,5 - C 50/30  
 Istniejące podłoże gruntowe

szczegół nr 4  
 krawężnik betonowy na ławie z oporem

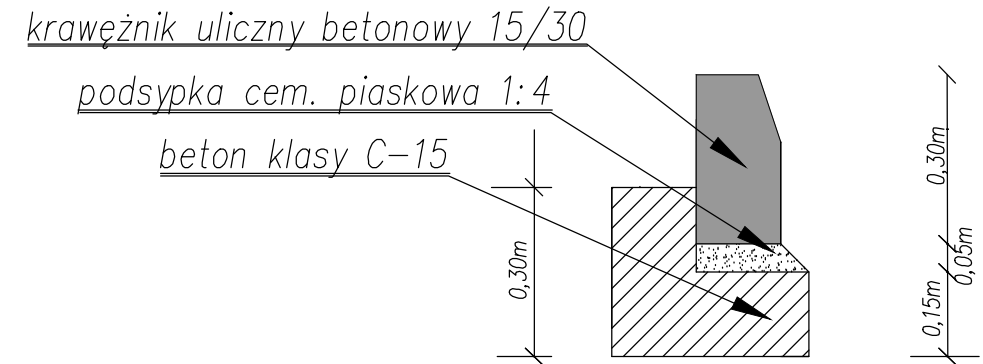

szczegół nr 2  
 obrzeża betonowe

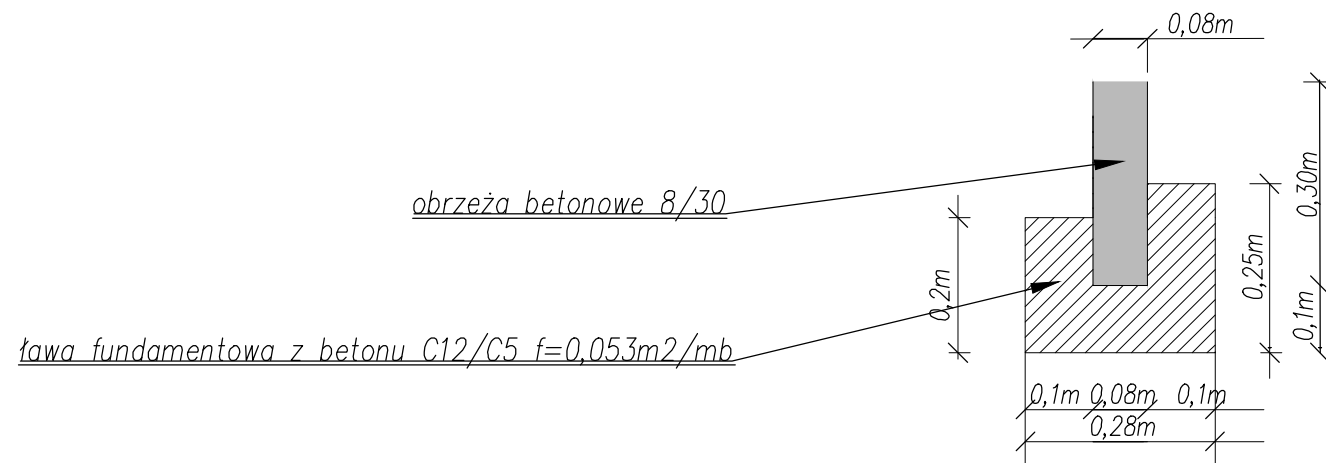

Drogowa Pracownia Projektowa Krzysztof Orzechowski 75-810 Koszalin, ul. Sasanek 6 tel. 510-133-211		Rys. nr 2.4 listopad 2019	skala 1:500
Gmina Miasto Koszalin, ul. Rynek Staromiejski 6-7, 75-007 Koszalin			
Inwestor Nazwa zadania	Rozbudowa drogi powiatowej ul. Dzierżęcińskiej w zakresie budowy drogi rowerowej, chodnika, oświetlenia ulicznego oraz kanału technologicznego na odcinku od ul. Palmowej do ul. Lubiatowskiej w Koszalinie		
Nazwa rysunku	Przekroje konstrukcyjne/ przekroje normalne		
Projektował spec. drogową:	mgr inż. Krzysztof Orzechowski ZAP/0058/POOD/10		
Sprawdziła spec. drogową:	mgr inż. Anna Sitek ZAP/0197/PWBD/15		

Pik = 0+000,00  
Skala 1:100/100

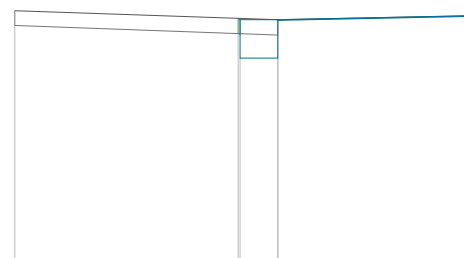

P.P. = 31,00

RZĘDNE PROJ.		34,30	34,28	34,28	34,33
RZĘDNE KONS.		33,77	33,77	34,27	34,32
RZĘDNE TEREN	34,40		34,28		34,33
ODLEGŁOŚCI	-6,00	-3,02	-3,00	-2,50	0,00

Pik = 0+011,30  
Skala 1:100/100

P.P. = 30,00

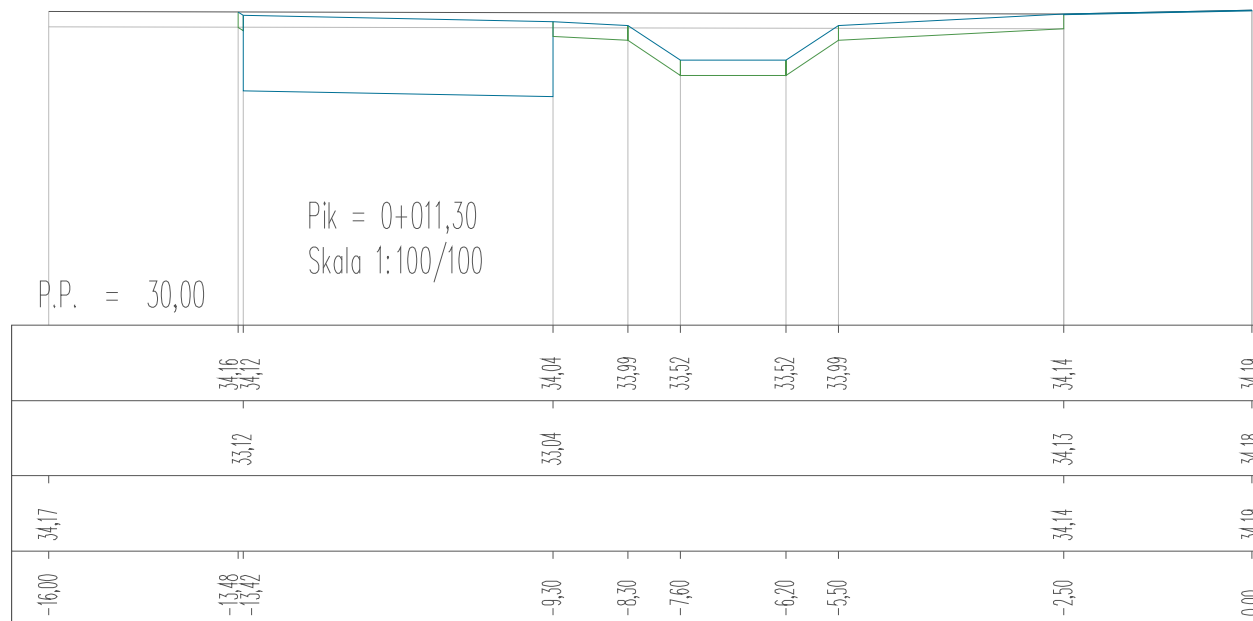

RZĘDNE PROJ.		34,16	34,12	34,04	33,99	33,52	33,52	33,99	34,14	34,19
RZĘDNE KONS.		33,12		33,04					34,13	34,18
RZĘDNE TEREN	34,17								34,14	34,19
ODLEGŁOŚCI	-16,00	-13,48	-13,12	-9,30	-8,30	-7,60	-6,20	-5,50	-2,50	0,00

Pik = 0+031,50  
Skala 1:100/100

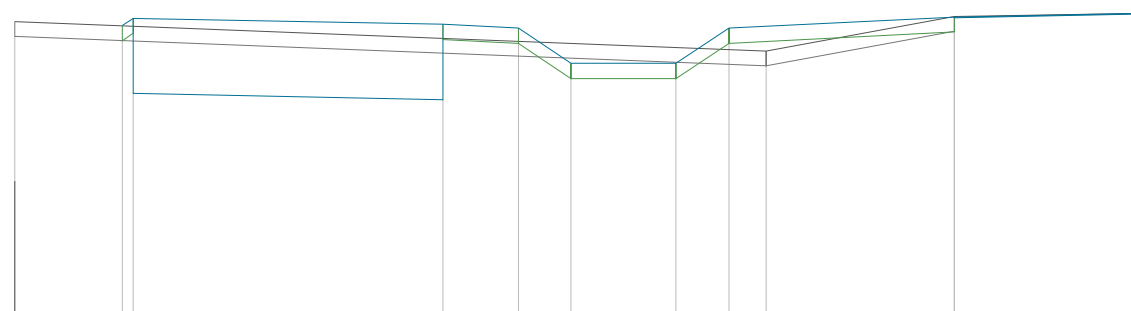

P.P. = 30,00

RZĘDNE PROJ.		34,06	34,16		34,08	34,03	33,56	33,56	34,03	34,18	34,23
RZĘDNE KONS.		33,16		33,08						34,17	34,22
RZĘDNE TEREN	34,12								33,73	34,19	34,23
ODLEGŁOŚCI	-15,00	-13,57	-13,42	-9,30	-8,30	-7,60	-6,20	-5,50	-5,00	-2,50	0,00

Pik = 0+068,10  
Skala 1:100/100

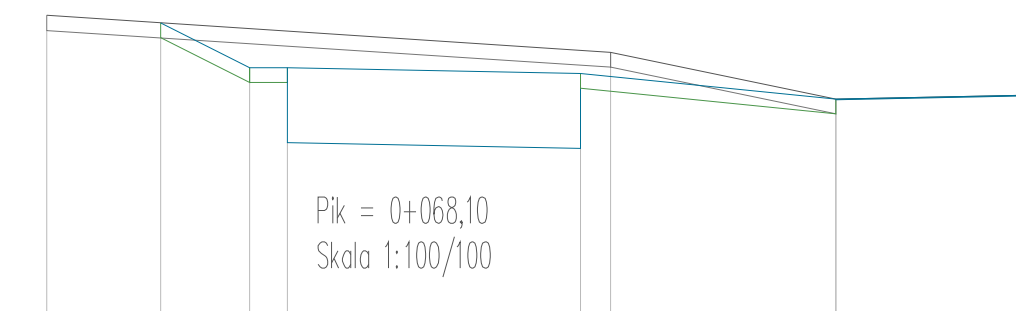

RZĘDNE PROJ.		35,10	34,51	34,51		34,43		34,09	34,14
RZĘDNE KONS.			33,51		33,43		34,08		34,13
RZĘDNE TEREN	35,20						34,09		34,14
ODLEGŁOŚCI	-13,00	-11,49	-10,30	-9,80	-5,90	-5,50	-2,50		0,00

Pik = 0+057,90  
Skala 1:100/100



P.P. = 31,00

RZĘDNE PROJ.		34,27	34,29		34,23		34,08	34,13
RZĘDNE KONS.		33,29		0,00		33,08	34,07	34,12
RZĘDNE TEREN	34,40			34,14		34,08		34,13
ODLEGŁOŚCI	-2,00	-15,93	-15,90	-9,50		-2,50		0,00

Drogowa Pracownia Projektowa Krzysztof Orzechowski 75-810 Koszalin, ul. Sasanek 6 tel. 510-133-211		Rys. nr 3.1 listopad 2019	skala 1:100/100
Investor	Gmina Miasto Koszalin, ul. Rynek Staromiejski 6-7, 75-007 Koszalin		
Nazwa zadania	Rozbudowa drogi powiatowej ul. Dzierżęcińskiej w zakresie budowy drogi rowerowej, chodnika, oświetlenia ulicznego oraz kanału technologicznego na odcinku od ul. Palmowej do ul. Lubiatowskiej w Koszalinie		
Nazwa rysunku	Przekroje poprzeczne		
Projektował spec. drogowy:	mgr inż. Krzysztof Orzechowski ZAP/0058/POOD/10		
Sprawdziła: spec. drogowy:	mgr inż. Anna Sitek ZAP/0197/PWBD/15		



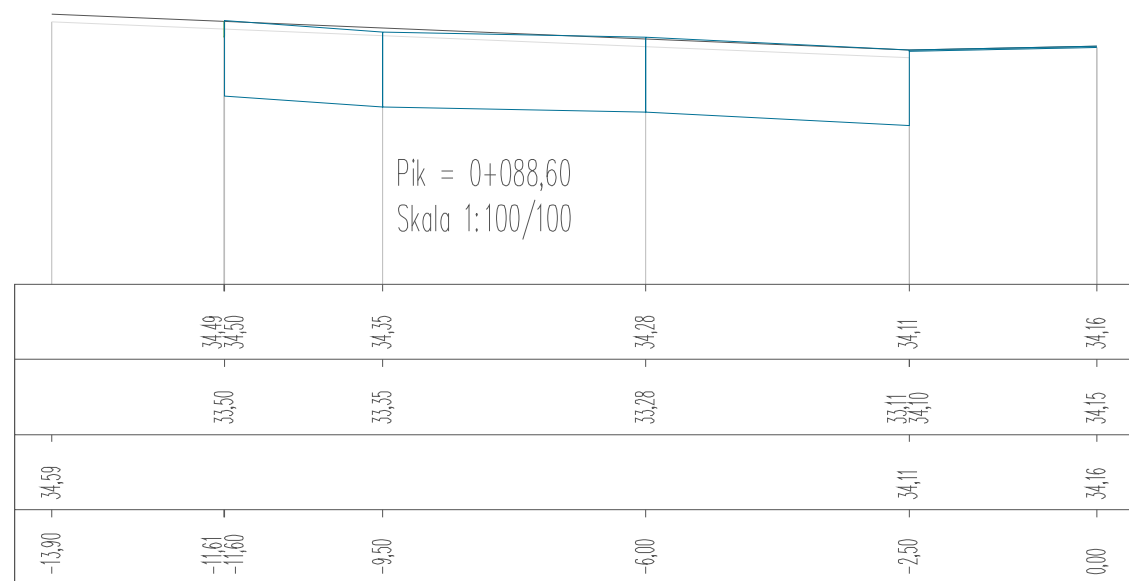

Pik = 0+114,30  
Skala 1:100/100

P.P. = 31,00

RZĘDNE PROJ.		34,09 34,10	34,25	34,18	34,13	34,18
RZĘDNE KONS.		33,10	33,25	33,18	33,13 34,12	34,17
RZĘDNE TEREN	34,08				34,13	34,18
ODLEGŁOŚCI	-13,50	-10,61 -10,60	-8,50	-5,00	-2,50	0,00

Pik = 0+132,60  
Skala 1:100/100

P.P. = 30,00

RZĘDNE PROJ.		33,87	33,91	33,84	33,80	33,85
RZĘDNE KONS.		32,87	32,91	32,84	32,80 33,79	33,84
RZĘDNE TEREN	33,87				33,80	33,85
ODLEGŁOŚCI	-10,50 -10,21	-8,20		-4,70	-2,50	0,00

Pik = 0+163,80  
Skala 1:100/100

		33,68 33,72	33,84	33,77	33,74	33,79
RZĘDNE PROJ.						
RZĘDNE KONS.		32,72	32,84	32,77	32,74 33,73	33,78
RZĘDNE TEREN	33,64				33,74	33,79
ODLEGŁOŚCI	-14,00	-9,05 -9,00	-7,30	-3,80	-2,50	0,00

Pik = 0+176,90  
Skala 1:100/100

P.P. = 30,00

RZĘDNE PROJ.			33,42 33,71 33,71		33,63 33,66	33,71
RZĘDNE KONS.			32,71		32,63 33,65	33,70
RZĘDNE TEREN	33,40				33,44 33,66	33,71
ODLEGŁOŚCI	-13,30	-8,97 -8,40 -7,90		-5,00 -4,00	-2,50	0,00

Drogowa Pracownia Projektowa Krzysztof Orzechowski 75-810 Koszalin, ul. Sasanek 6 tel. 510-133-211		Rys. nr 3.2 listopad 2019	skala 1:100/100
Investor	Gmina Miasto Koszalin, ul. Rynek Staromiejski 6-7, 75-007 Koszalin		
Nazwa zadania	Rozbudowa drogi powiatowej ul. Dzierżęcińskiej w zakresie budowy drogi rowerowej, chodnika, oświetlenia ulicznego oraz kanału technologicznego na odcinku od ul. Palmowej do ul. Lubiatowskiej w Koszalinie		
Nazwa rysunku	Przekroje poprzeczne		
Projektował spec. drogową:	mgr inż. Krzysztof Orzechowski ZAP/0058/POOD/10		
Sprawdziła spec. drogową:	mgr inż. Anna Sitek ZAP/0197/PWBD/15		

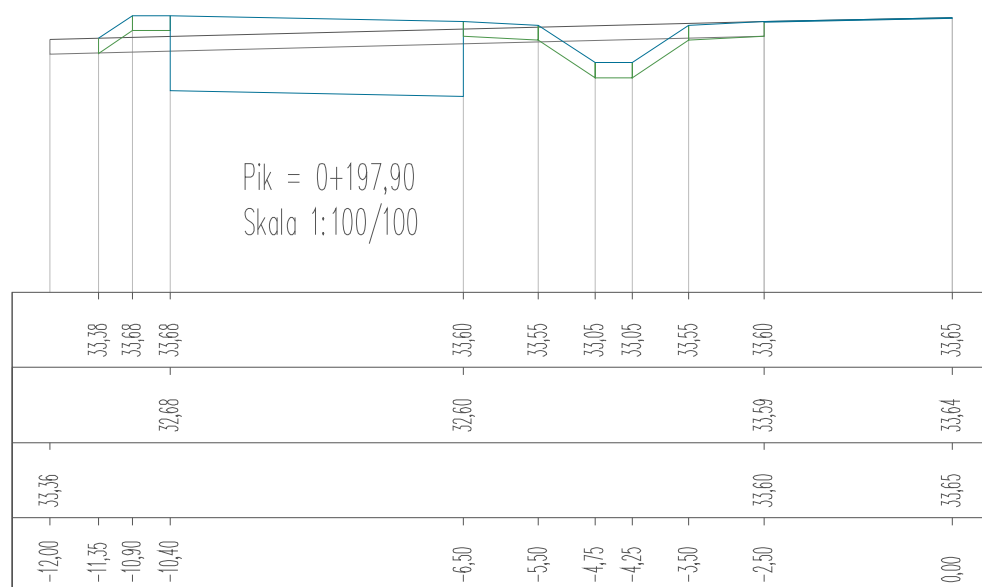

Pik = 0+217,30  
Skala 1:100/100

P.P. = 30,00

RZĘDNE PROJ.	33,54	33,76		33,69		33,61	33,66
RZĘDNE KONS.	32,54	32,76		32,69		32,61 33,60	33,65
RZĘDNE TEREN	33,54					33,61	33,66
ODLEGŁOŚCI	-12,00	-10,00		-6,50		-2,50	0,00

Pik = 0+245,10  
Skala 1:100/100

P.P. = 30,00

RZĘDNE PROJ.			33,42 33,58	33,68		33,61	33,53	33,58
RZĘDNE KONS.			32,58	32,68		32,61	32,53 33,52	33,57
RZĘDNE TEREN	33,37						33,53	33,58
ODLEGŁOŚCI	-16,00		-12,14 -11,90	-9,90		-6,40	-2,50	0,00

Pik = 0+265,50  
Skala 1:100/100

P.P. = 30,00

			33,51 33,64	33,64		33,57	33,53	33,03 33,03	33,53	33,58	33,63
				32,64		32,57				33,57	33,62
	33,47									33,58	33,63
	-16,00		-10,80 -10,60	-10,10		-6,20	-5,50	-4,75 -4,25	-3,50	-2,50	0,00

Pik = 0+294,30  
Skala 1:100/100

P.P. = 30,00

RZĘDNE PROJ.			33,41 33,62	33,59		33,52	33,45	33,50
RZĘDNE KONS.			32,62	32,59		32,52	32,45 33,44	33,49
RZĘDNE TEREN	33,38						33,45	33,50
ODLEGŁOŚCI	-17,00		-11,53 -11,20	-9,40		-5,90	-2,50	0,00

Drogowa Pracownia Projektowa Krzysztof Orzechowski 75-810 Koszalin, ul. Sasanek 6 tel. 510-133-211		Rys. nr 3.3 listopad 2019	skala 1:100/100
Investor	Gmina Miasto Koszalin, ul. Rynek Staromiejski 6-7, 75-007 Koszalin		
Nazwa zadania	Rozbudowa drogi powiatowej ul. Dzierżęcińskiej w zakresie budowy drogi rowerowej, chodnika, oświetlenia ulicznego oraz kanału technologicznego na odcinku od ul. Palmowej do ul. Lubiatowskiej w Koszalinie		
Nazwa rysunku	Przekroje poprzeczne		
Projektował spec. drogowy:	mgr inż. Krzysztof Orzechowski ZAP/0058/POOD/10		
Sprawdziła: spec. drogowy:	mgr inż. Anna Sitek ZAP/0197/PWBD/15		

Pik = 0+316,70  
Skala 1:100/100

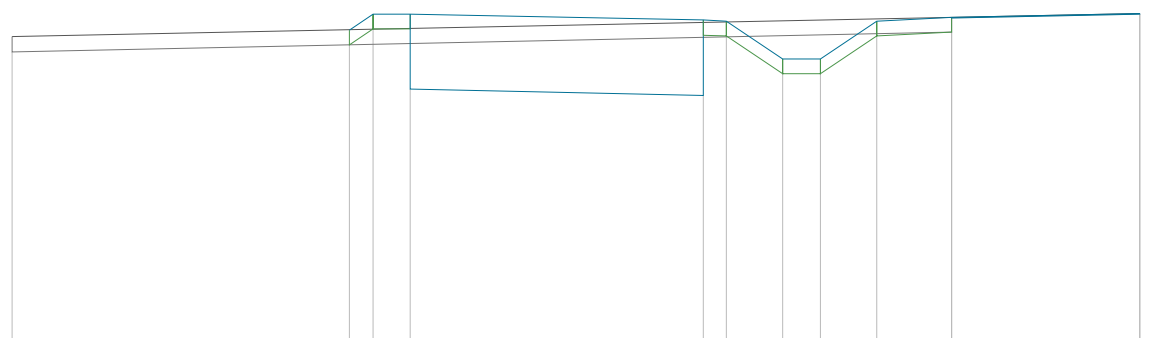

P.P. = 29,00

RZĘDNE PROJ.		33,18	33,39	33,39		33,32	33,30	32,80	32,80	33,30	33,35	33,40
RZĘDNE KONS.				32,39		32,32					33,34	33,39
RZĘDNE TEREN	33,09										33,35	33,40
ODLEGŁOŚCI	-15,00	-10,51	-10,20	-9,70		-5,80	-5,50	-4,75	-4,25	-3,50	-2,50	0,00

Pik = 0+340,90  
Skala 1:100/100

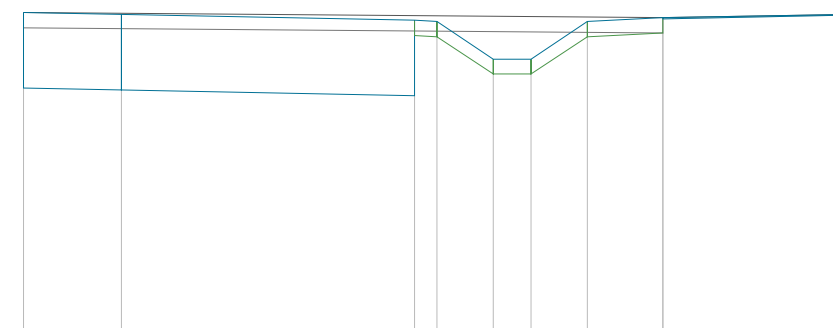

P.P. = 29,00

RZĘDNE PROJ.						33,17	33,16	32,66	32,66	33,16	33,21	33,26
RZĘDNE KONS.						32,17					33,20	33,25
RZĘDNE TEREN	33,28										33,21	33,26
ODLEGŁOŚCI	-11,00	-9,70				-5,80	-5,50	-4,75	-4,25	-3,50	-2,50	0,00

Pik = 0+368,60  
Skala 1:100/100

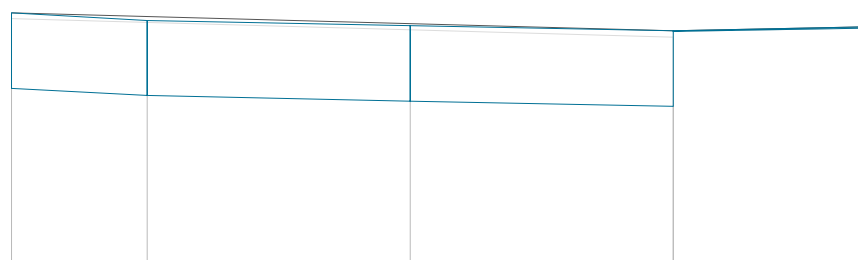

P.P. = 30,00

RZĘDNE PROJ.		33,39	33,29		33,22		33,15		33,20
RZĘDNE KONS.		32,39	32,29		32,22		32,15	33,14	33,19
RZĘDNE TEREN	33,39						33,15		33,20
ODLEGŁOŚCI	-11,30	-9,50		-6,00		-2,50		0,00	

Pik = 0+359,20  
Skala 1:100/100

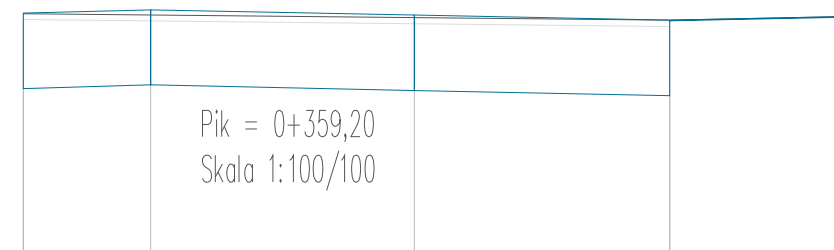

RZĘDNE PROJ.						33,23		33,16	33,21
RZĘDNE KONS.						32,23		32,16	33,20
RZĘDNE TEREN	33,25							33,16	33,21
ODLEGŁOŚCI	-11,10	-9,40		-5,90		-2,50		0,00	

Pik = 0+392,80  
Skala 1:100/100

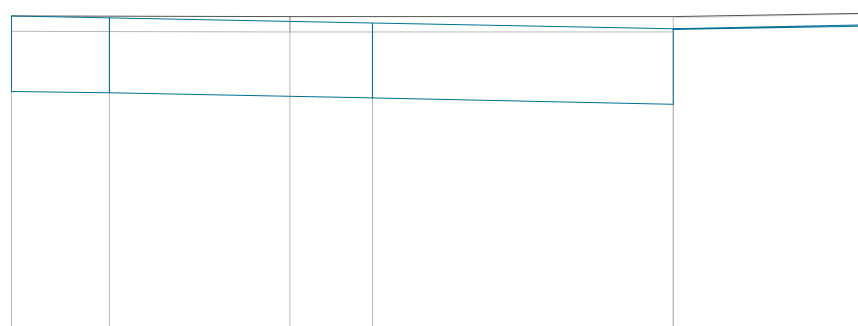

P.P. = 29,00

RZĘDNE PROJ.		33,16	33,14		33,07		32,99		33,04
RZĘDNE KONS.		32,16	32,14		32,07		31,99	32,98	33,03
RZĘDNE TEREN	33,16						33,15		33,20
ODLEGŁOŚCI	-11,30	-10,00		-7,60	-6,50		-2,50		0,00

Drogowa Pracownia Projektowa Krzysztof Orzechowski 75-810 Koszalin, ul. Sasanek 6 tel. 510-133-211		Rys. nr 3.4 listopad 2019	skala 1:100/100
Investor	Gmina Miasto Koszalin, ul. Rynek Staromiejski 6-7, 75-007 Koszalin		
Nazwa zadania	Rozbudowa drogi powiatowej ul. Dzierżęcińskiej w zakresie budowy drogi rowerowej, chodnika, oświetlenia ulicznego oraz kanału technologicznego na odcinku od ul. Palmowej do ul. Lubiatowskiej w Koszalinie		
Nazwa rysunku	Przekroje poprzeczne		
Projektował spec. drogowy:	mgr inż. Krzysztof Orzechowski ZAP/0058/POOD/10		
Sprawdziła: spec. drogowy:	mgr inż. Anna Sitek ZAP/0197/PWBD/15		

Pik = 0+417,30  
Skala 1:100/100

P.P. = 30,00

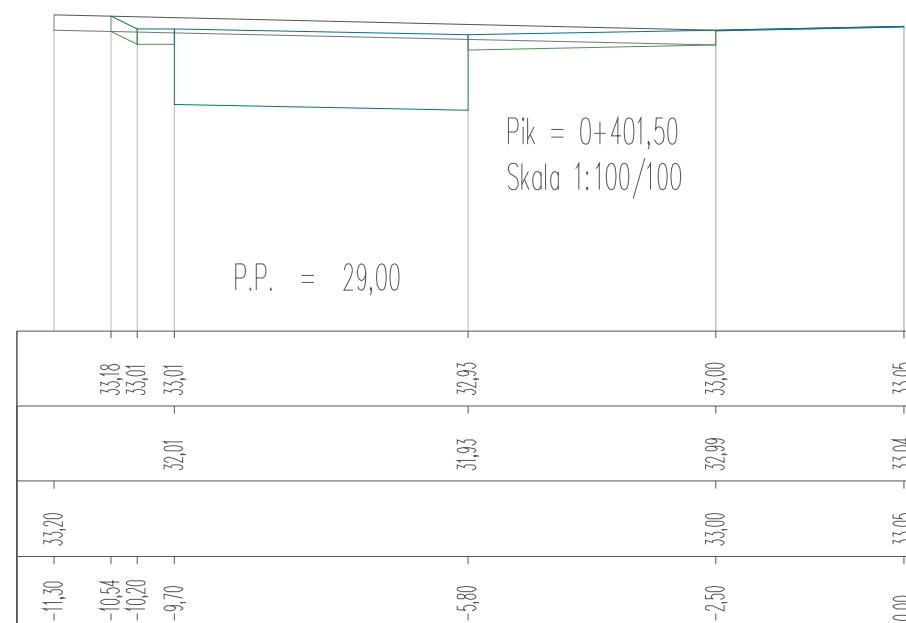
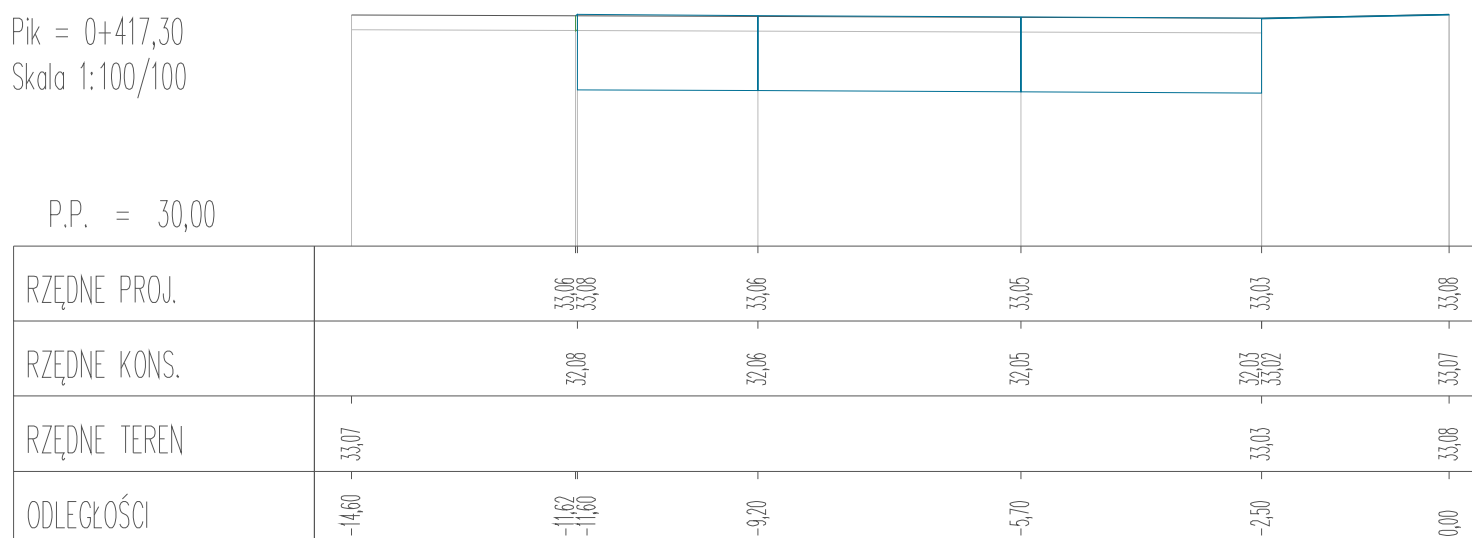

Pik = 0+441,30  
Skala 1:100/100

P.P. = 29,00

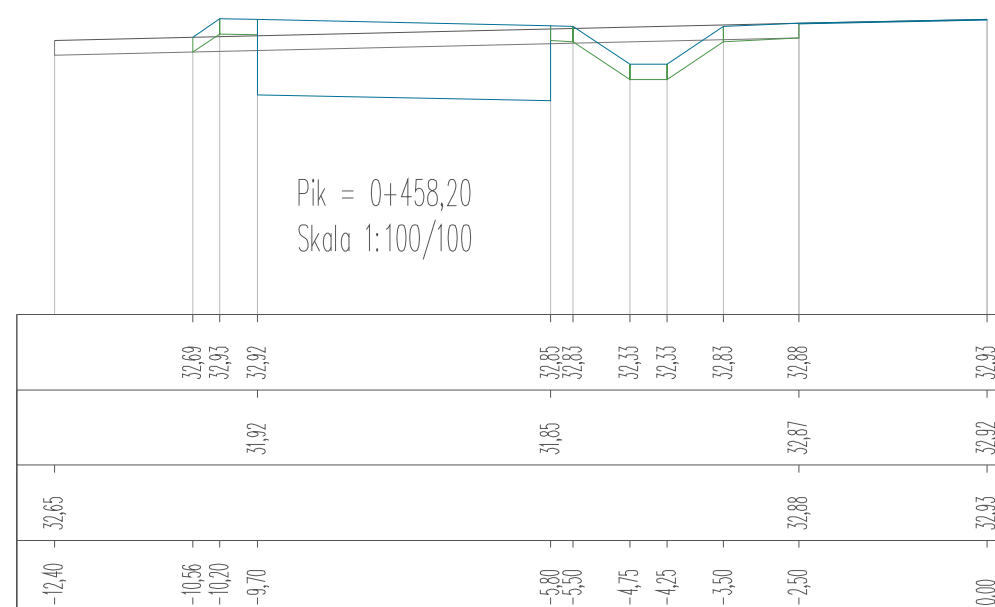
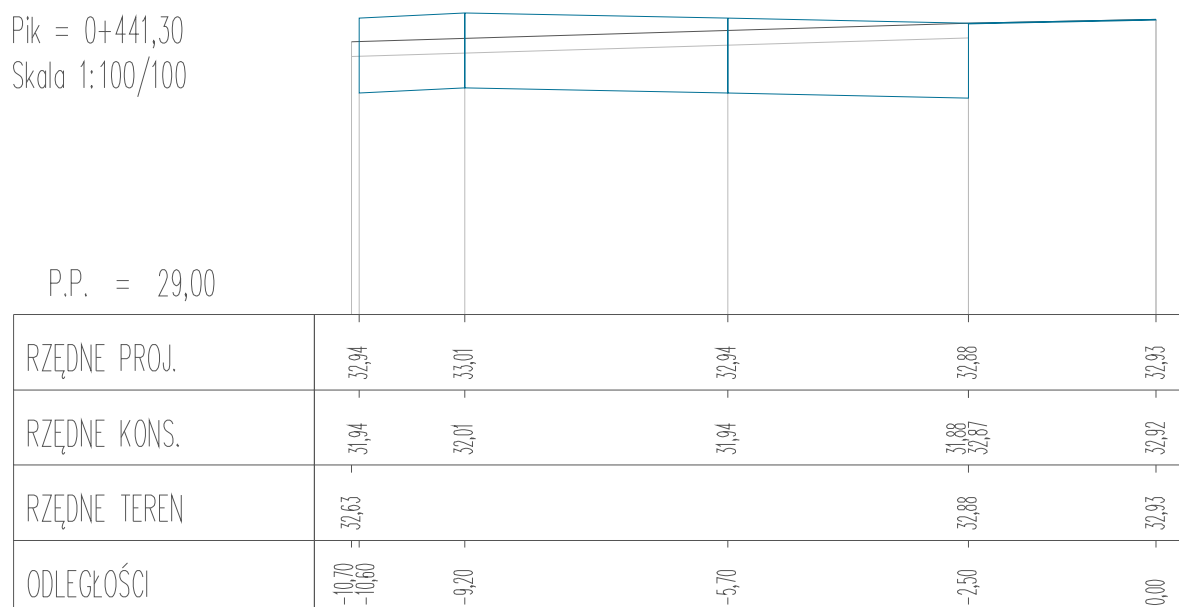

Pik = 0+467,00  
Skala 1:100/100

P.P. = 29,00

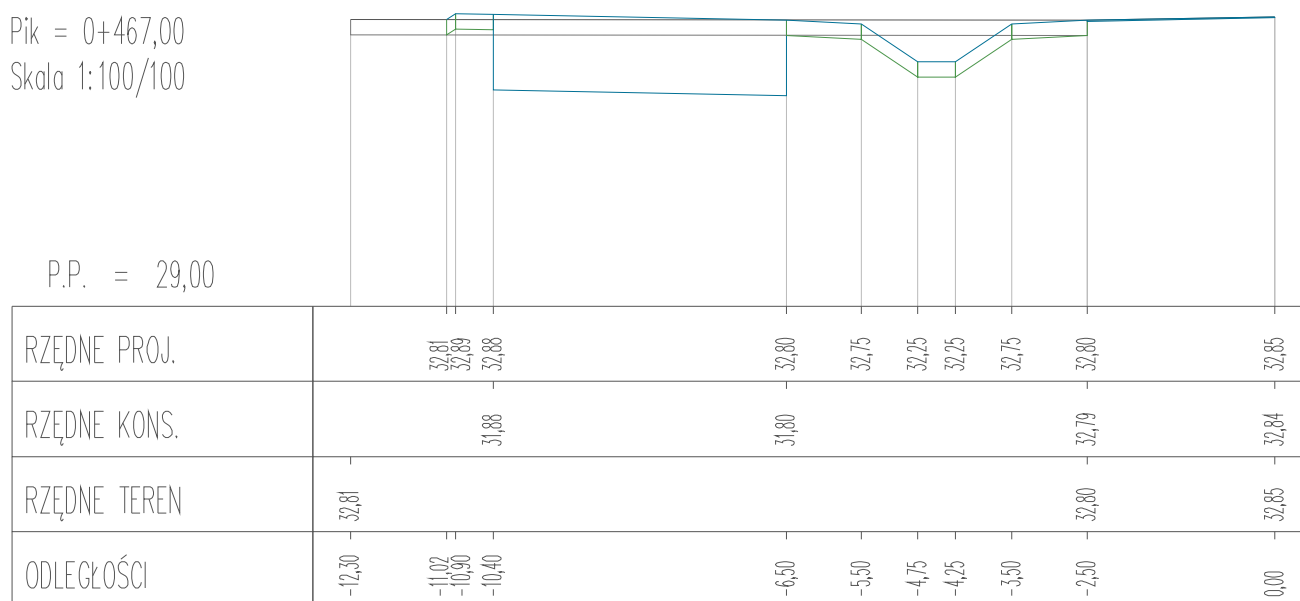

Drogowa Pracownia Projektowa Krzysztof Orzechowski 75-810 Koszalin, ul. Sasanek 6 tel. 510-133-211		Rys. nr 3.5 listopad 2019	skala 1:100/100
Investor	Gmina Miasto Koszalin, ul. Rynek Staromiejski 6-7, 75-007 Koszalin		
Nazwa zadania	Rozbudowa drogi powiatowej ul. Dzierżęcińskiej w zakresie budowy drogi rowerowej, chodnika, oświetlenia ulicznego oraz kanału technologicznego na odcinku od ul. Palmowej do ul. Lubiatowskiej w Koszalinie		
Nazwa rysunku	Przekroje poprzeczne		
Projektował spec. drogowy:	mgr inż. Krzysztof Orzechowski ZAP/0058/POOD/10		
Sprawdziła spec. drogowy:	mgr inż. Anna Sitek ZAP/0197/PWBD/15		

Pik = 0+492,50  
Skala 1:100/100

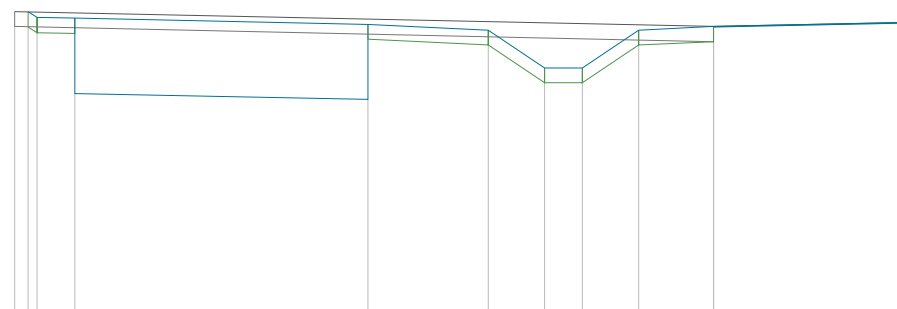

P.P. = 29,00

RZĘDNE PROJ.	33,04	32,96	32,95		32,87	32,79	32,29	32,29	32,79	32,84	32,89
RZĘDNE KONS.		31,95			31,87					32,83	32,88
RZĘDNE TEREN	33,04									32,84	32,89
ODLEGŁOŚCI	-11,80	-11,67	-11,50	-11,00	-7,10	-5,50	-4,75	-4,25	-3,50	-2,50	0,00

Pik = 0+517,40  
Skala 1:100/100

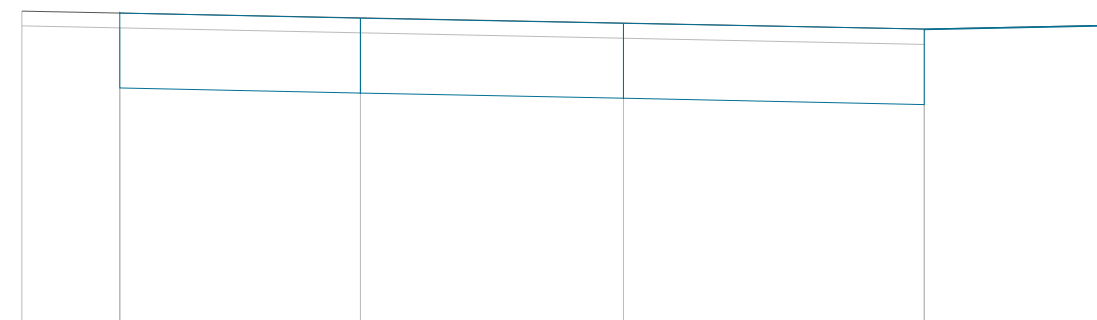

P.P. = 29,00

RZĘDNE PROJ.		33,16			33,10	33,03			32,95	33,00
RZĘDNE KONS.		32,16			32,10	32,03			31,95	32,99
RZĘDNE TEREN	33,19								32,95	33,00
ODLEGŁOŚCI	-14,50	-13,20			-10,00	-6,50			-2,50	0,00

Pik = 0+551,40  
Skala 1:100/100

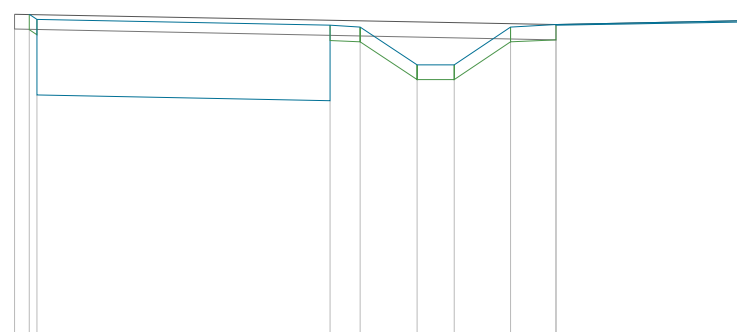

P.P. = 29,00

RZĘDNE PROJ.	33,45	33,38			33,30	33,28	32,78	32,78	33,28	33,31	33,36
RZĘDNE KONS.	32,38				32,30				33,30		33,35
RZĘDNE TEREN	33,45								33,31		33,36
ODLEGŁOŚCI	-9,70	-9,50	-9,40		-5,50	-5,10	-4,35	-3,85	-3,10	-2,50	0,00

Pik = 0+578,40  
Skala 1:100/100

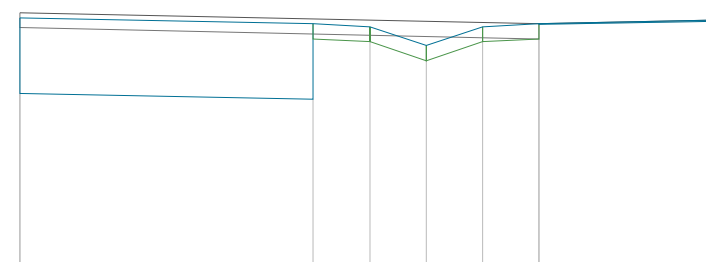

P.P. = 30,00

RZĘDNE PROJ.	33,47				33,39	33,35	33,10	33,35	33,39		33,44
RZĘDNE KONS.	32,47				32,39				33,38		33,43
RZĘDNE TEREN	33,54								33,39		33,44
ODLEGŁOŚCI	-9,40				-5,50	-4,75	-4,00	-3,25	-2,50		0,00

Pik = 0+600,10  
Skala 1:100/100

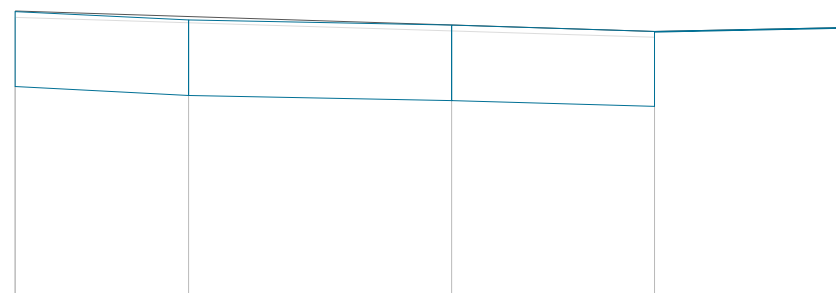

P.P. = 30,00

RZĘDNE PROJ.	33,78	33,66			33,59	33,51	33,56
RZĘDNE KONS.	32,78	32,66			32,59	32,51	33,55
RZĘDNE TEREN	33,78					33,51	33,56
ODLEGŁOŚCI	-11,00	-8,70			-5,20	-2,50	0,00

Drogowa Pracownia Projektowa Krzysztof Orzechowski 75-810 Koszalin, ul. Sasanek 6 tel. 510-133-211		Rys. nr 3.6 listopad 2019	skala 1:100/100
Investor	Gmina Miasto Koszalin, ul. Rynek Staromiejski 6-7, 75-007 Koszalin		
Nazwa zadania	Rozbudowa drogi powiatowej ul. Dzierżęcińskiej w zakresie budowy drogi rowerowej, chodnika, oświetlenia ulicznego oraz kanału technologicznego na odcinku od ul. Palmowej do ul. Lubiatowskiej w Koszalinie		
Nazwa rysunku	Przekroje poprzeczne		
Projektował spec. drogową:	mgr inż. Krzysztof Orzechowski ZAP/0058/POOD/10		
Sprawdziła spec. drogową:	mgr inż. Anna Sitek ZAP/0197/PWBD/15		

Pik = 0+623,60  
Skala 1:100/100

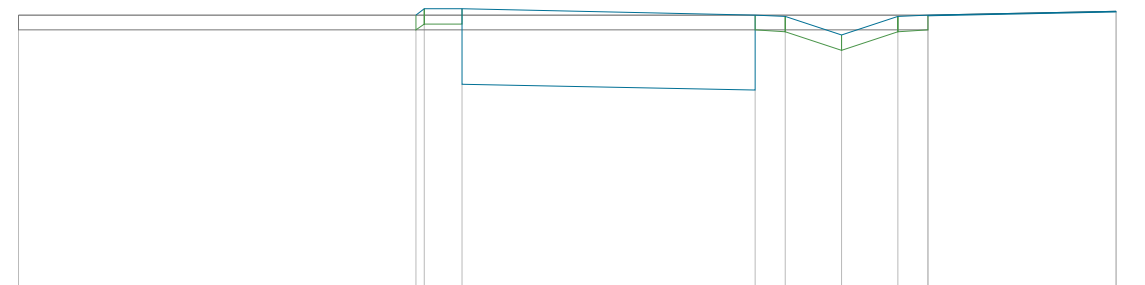

P.P. = 30,00

RZĘDNE PROJ.		33,64	33,72	33,72		33,64	33,62	33,37	33,62	33,64		33,69
RZĘDNE KONS.				32,72		32,64				33,63		33,68
RZĘDNE TEREN		33,64								33,64		33,69
ODLEGŁOŚCI		-14,60		-9,20	-8,70		-4,80	-4,40	-3,65	-2,90	-2,50	0,00

Pik = 0+636,20  
Skala 1:100/100

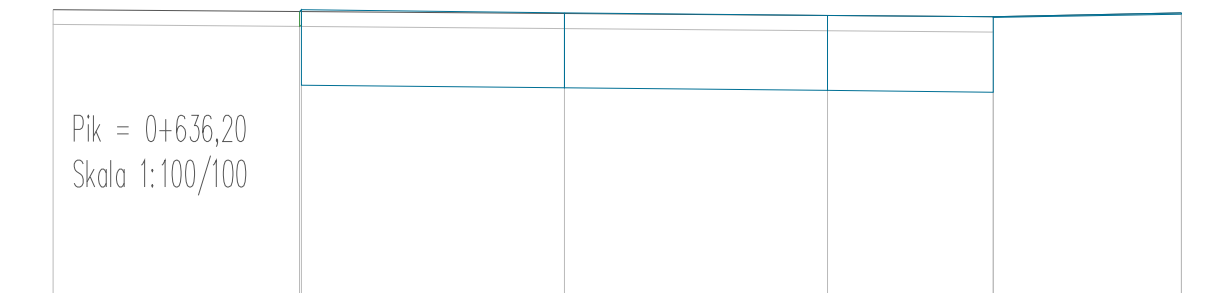

		33,79	33,81			32,78				33,74		33,72		33,77	
			32,81			32,78				32,74		32,72	33,71	33,76	
		33,82										33,72		33,77	
		-15,00		-11,73	-11,70					-8,20		-4,70		-2,50	0,00

Pik = 0+647,80  
Skala 1:100/100

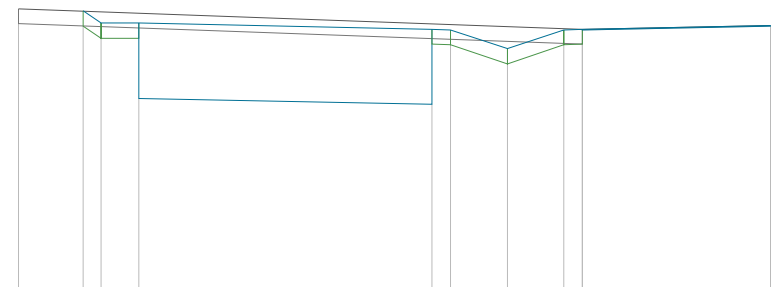

P.P. = 30,00

RZĘDNE PROJ.		33,97	33,81	33,81		33,73	33,72	33,47	33,72	33,73		33,78			
RZĘDNE KONS.				32,81		32,73			33,72			33,77			
RZĘDNE TEREN		34,00								33,73		33,78			
ODLEGŁOŚCI		-10,00		-9,14	-8,90	-8,40				-4,50	-4,25	-3,50	-2,75	-2,50	0,00

Pik = 0+671,50  
Skala 1:100/100

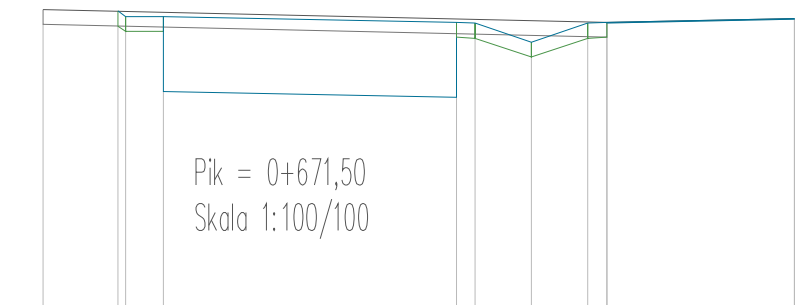

		34,21	34,14	34,14		34,06	34,05	33,80	34,05	34,06		34,11			
				33,14		33,06			34,05			34,10			
		34,23								34,06		34,11			
		-10,00		-9,00	-8,90	-8,40				-4,50	-4,25	-3,50	-2,75	-2,50	0,00

Pik = 0+686,00  
Skala 1:100/100

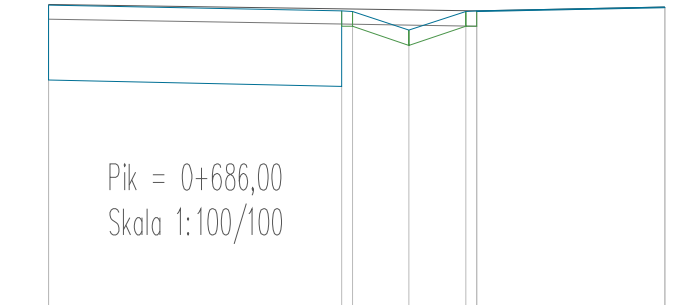

		34,29				34,21	34,20	33,95	34,20	34,21		34,26
						33,21			34,20			34,25
		34,30								34,21		34,26
		-8,20				-4,30	-4,15	-3,40	-2,65	-2,50		0,00

Pik = 0+708,40  
Skala 1:100/100

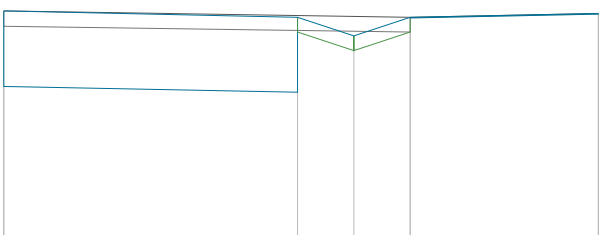

P.P. = 31,00

RZĘDNE PROJ.		34,34		34,26	34,01	34,26		34,31
RZĘDNE KONS.		33,34		33,26		34,25		34,30
RZĘDNE TEREN		34,34				34,26		34,31
ODLEGŁOŚCI		-7,90		-4,00	-3,25	-2,50		0,00

Pik = 0+729,70  
Skala 1:100/100

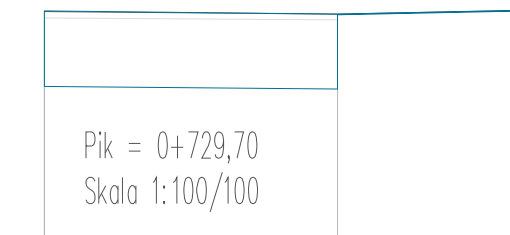

		34,34		34,30		34,35
		33,34		33,30	34,28	34,34
		34,33		34,30		34,35
		-6,40		-2,50		0,00

Drogowa Pracownia Projektowa Krzysztof Orzechowski 75-810 Koszalin, ul. Sasanek 6 tel. 510-133-211		Rys. nr 3.7 listopad 2019	skala 1:100/100
Investor	Gmina Miasto Koszalin, ul. Rynek Staromiejski 6-7, 75-007 Koszalin		
Nazwa zadania	Rozbudowa drogi powiatowej ul. Dzierżęcińskiej w zakresie budowy drogi rowerowej, chodnika, oświetlenia ulicznego oraz kanału technologicznego na odcinku od ul. Palmowej do ul. Lubiatowskiej w Koszalinie		
Nazwa rysunku	Przekroje poprzeczne		
Projektował spec. drogową:	mgr inż. Krzysztof Orzechowski ZAP/0058/POOD/10		
Sprawdziła spec. drogową:	mgr inż. Anna Sitek ZAP/0197/PWBD/15		

Pik = 0+740,80  
Skala 1:100/100

P.P. = 31,00

RZĘDNE PROJ.	34,39		34,29	34,12	34,29	34,34
RZĘDNE KONS.	33,39		33,29		34,28	34,33
RZĘDNE TEREN	34,35			34,29		34,34
ODLEGŁOŚCI	-8,40		-3,50	-3,00	-2,50	0,00

Pik = 0+762,60  
Skala 1:100/100

RZĘDNE PROJ.	34,33		34,25	34,13	34,25	34,30
RZĘDNE KONS.	33,33		33,25		34,24	34,29
RZĘDNE TEREN	34,20			34,25		34,30
ODLEGŁOŚCI	-7,10		-3,20	-2,85	-2,50	0,00

Pik = 0+783,70  
Skala 1:100/100

RZĘDNE PROJ.		33,91	34,20	34,20		34,12	34,04	34,12	34,17
RZĘDNE KONS.			33,20			33,12	34,11		34,16
RZĘDNE TEREN		33,91				34,12			34,17
ODLEGŁOŚCI	-10,00		-7,83	-7,40	-6,90	-4,50	-3,00	-2,75	-2,50

Pik = 0+810,90  
Skala 1:100/100

P.P. = 30,00

RZĘDNE PROJ.		33,90	33,98	33,98		33,91	33,41	33,41	33,91	33,99	34,04
RZĘDNE KONS.			32,98			32,91				33,98	34,03
RZĘDNE TEREN	33,89									33,99	34,04
ODLEGŁOŚCI	-12,00	-10,72	-10,60	-10,10		-6,20	-5,45	-4,95	-4,20	-2,50	0,00

Pik = 0+833,00  
Skala 1:100/100

RZĘDNE PROJ.		33,88	34,02	34,02		33,94	33,44	33,44	33,94	34,04	34,09
RZĘDNE KONS.			33,02			32,94				34,03	34,08
RZĘDNE TEREN	33,88									34,04	34,09
ODLEGŁOŚCI	-13,00	-11,11	-10,90	-10,40		-6,50	-5,75	-5,50	-3,25	-4,50	0,00

Pik = 0+853,70  
Skala 1:100/100

P.P. = 30,00

RZĘDNE PROJ.		33,94	34,00	34,00		33,92	33,42	33,42	33,92	34,02	34,07
RZĘDNE KONS.			33,00			32,92				34,01	34,06
RZĘDNE TEREN	33,94									34,02	34,07
ODLEGŁOŚCI	-13,00	-10,99	-10,90	-10,40		-6,50	-5,75	-5,50	-3,25	-4,50	0,00

Drogowa Pracownia Projektowa Krzysztof Orzechowski 75-810 Koszalin, ul. Sasanek 6 tel. 510-133-211		Rys. nr 3.8 listopad 2019	skala 1:100/100
Investor	Gmina Miasto Koszalin, ul. Rynek Staromiejski 6-7, 75-007 Koszalin		
Nazwa zadania	Rozbudowa drogi powiatowej ul. Dzierżęcińskiej w zakresie budowy drogi rowerowej, chodnika, oświetlenia ulicznego oraz kanału technologicznego na odcinku od ul. Palmowej do ul. Lubiatowskiej w Koszalinie		
Nazwa rysunku	Przekroje poprzeczne		
Projektował spec. drogowy:	mgr inż. Krzysztof Orzechowski ZAP/0058/POOD/10		
Sprawdziła spec. drogowy:	mgr inż. Anna Sitek ZAP/0197/PWBD/15		

Pik = 0+878,30  
Skala 1:100/100

P.P. = 30,00

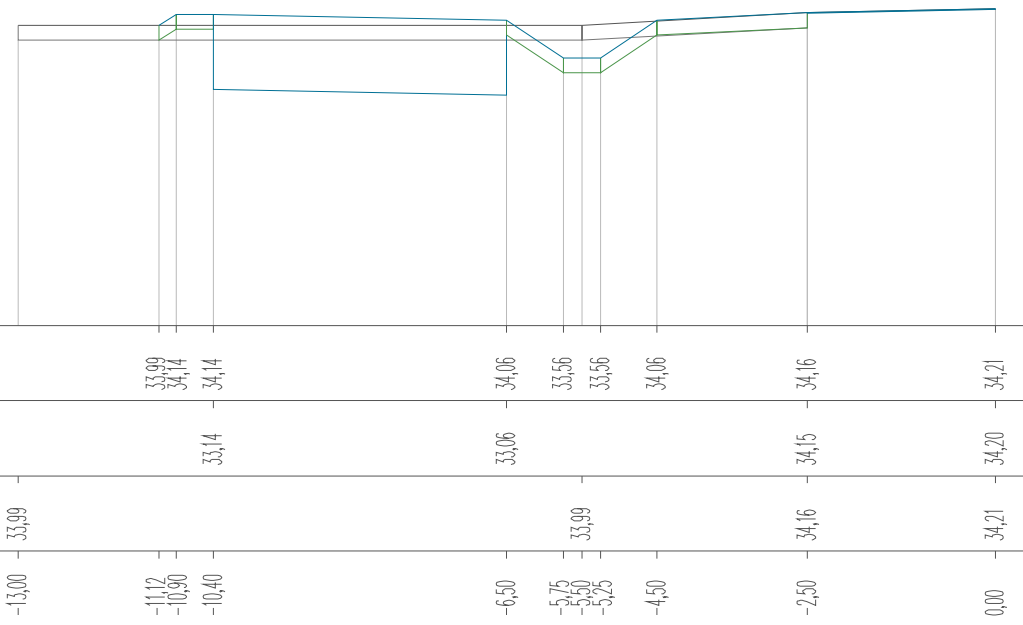

Pik = 0+902,00  
Skala 1:100/100

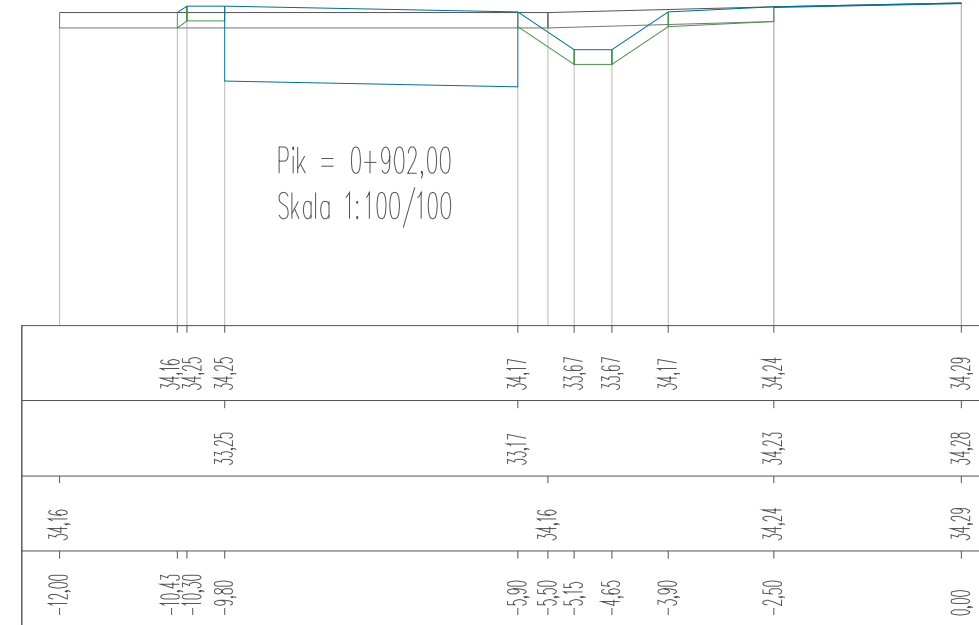

Pik = 0+921,70  
Skala 1:100/100

P.P. = 30,00



Pik = 0+942,10  
Skala 1:100/100

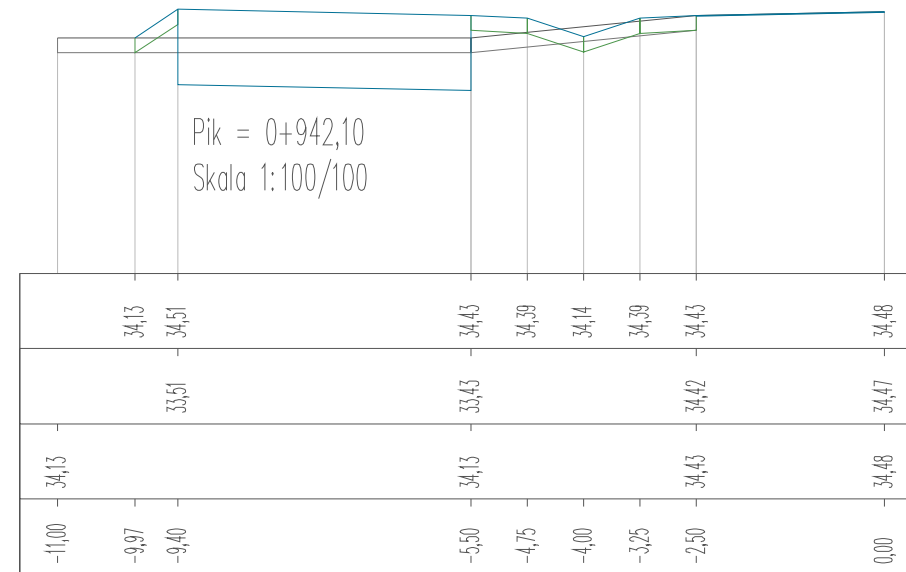

Pik = 0+962,60  
Skala 1:100/100

P.P. = 30,00

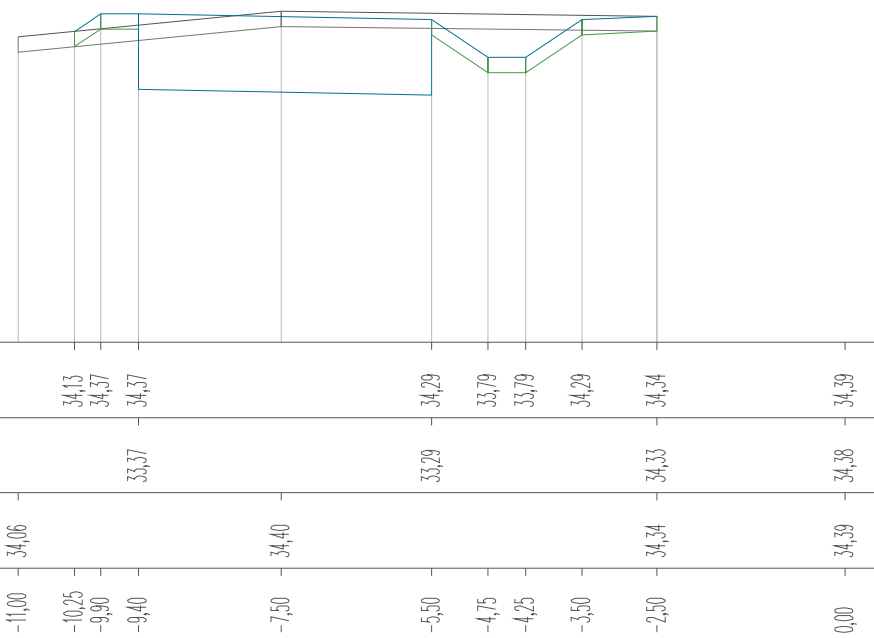

Drogowa Pracownia Projektowa Krzysztof Orzechowski 75-810 Koszalin, ul. Sasanek 6 tel. 510-133-211		Rys. nr 3.9 listopad 2019	skala 1:100/100
Investor	Gmina Miasto Koszalin, ul. Rynek Staromiejski 6-7, 75-007 Koszalin		
Nazwa zadania	Rozbudowa drogi powiatowej ul. Dzierżęcińskiej w zakresie budowy drogi rowerowej, chodnika, oświetlenia ulicznego oraz kanału technologicznego na odcinku od ul. Palmowej do ul. Lubiatowskiej w Koszalinie		
Nazwa rysunku	Przekroje poprzeczne		
Projektował spec. drogowy:	mgr inż. Krzysztof Orzechowski ZAP/0058/POOD/10		
Sprawdziła spec. drogowy:	mgr inż. Anna Sitek ZAP/0197/PWBD/15		



Pik = 0+982,90  
Skala 1:100/100

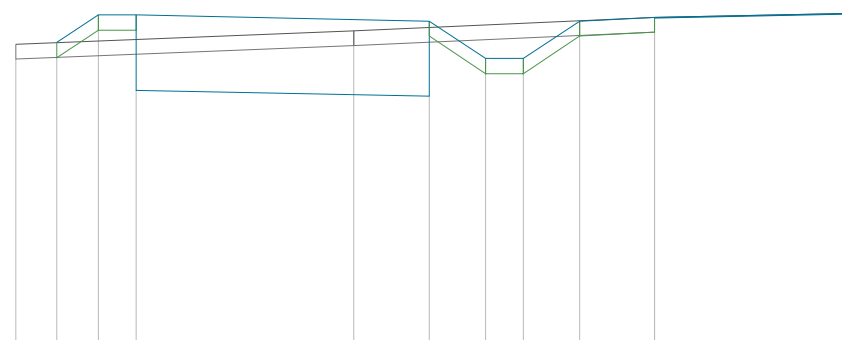

P.P. = 30,00

RZĘDNE PROJ.		34,02	34,39	34,39		34,31	33,81	33,81	34,31	34,36	34,41
RZĘDNE KONS.				33,39		33,31				34,35	34,40
RZĘDNE TEREN	34,00				34,18					34,36	34,41
ODLEGŁOŚCI	-11,00	-10,45	-9,90	-9,40	-6,50	-5,50	-4,75	-4,75	-3,50	-2,50	0,00

Pik = 1+005,90  
Skala 1:100/100

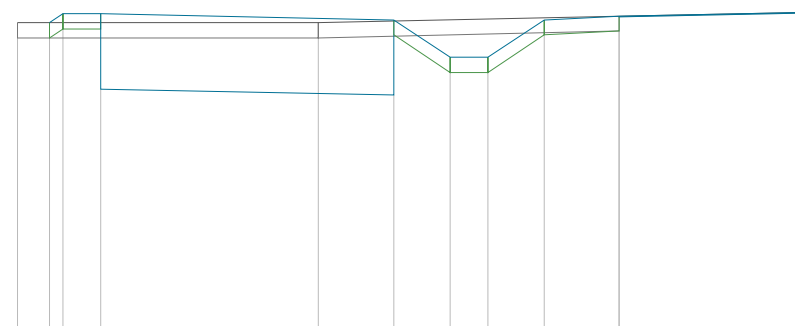

P.P. = 30,00

RZĘDNE PROJ.		34,10	34,22	34,22		34,14	33,64	33,64	34,14	34,19	34,24
RZĘDNE KONS.				33,22		33,14				34,18	34,23
RZĘDNE TEREN	34,10				34,10					34,19	34,24
ODLEGŁOŚCI	-10,50	-10,08	-9,90	-9,40	-6,50	-5,50	-4,75	-4,75	-3,50	-2,50	0,00

Pik = 1+022,10  
Skala 1:100/100

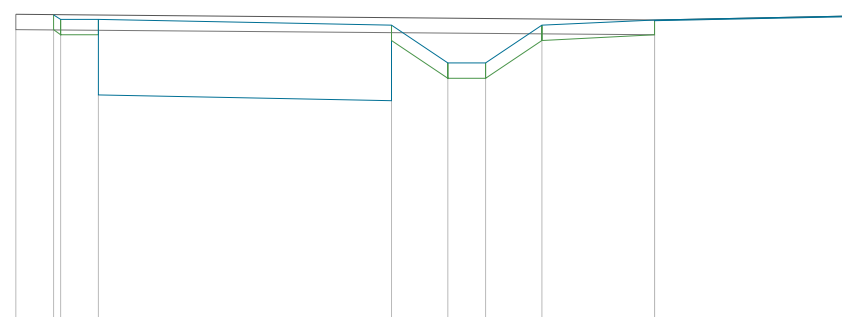

P.P. = 30,00

RZĘDNE PROJ.		34,07	34,00	34,00		33,92	33,42	33,42	33,92	34,00	34,05
RZĘDNE KONS.				33,00		32,92				33,99	34,04
RZĘDNE TEREN	34,07									34,00	34,05
ODLEGŁOŚCI	-11,00	-10,49	-10,40	-9,90	-6,00	-5,25	-4,75	-4,00	-2,50	0,00	

Pik = 1+071,20  
Skala 1:100/100

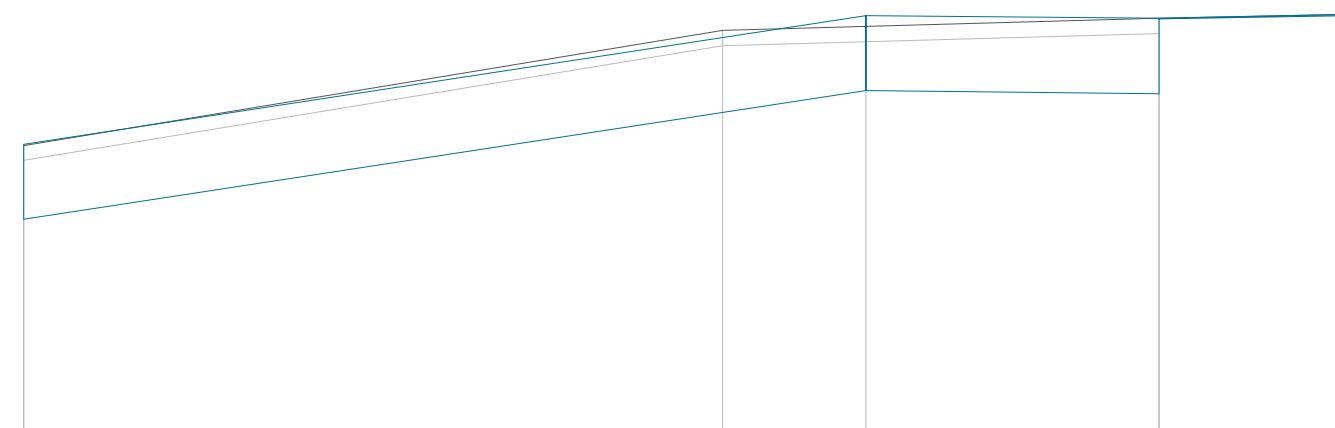

P.P. = 28,00

RZĘDNE PROJ.		31,92				33,63				33,59	33,64
RZĘDNE KONS.		30,92				32,63				32,59	33,63
RZĘDNE TEREN	31,90				33,45					33,59	33,64
ODLEGŁOŚCI	-17,60				-8,30	-6,40				-2,50	0,00

Drogowa Pracownia Projektowa Krzysztof Orzechowski 75-810 Koszalin, ul. Sasanek 6 tel. 510-133-211		Rys. nr 3.10 listopad 2019	skala 1:100/100
Investor	Gmina Miasto Koszalin, ul. Rynek Staromiejski 6-7, 75-007 Koszalin		
Nazwa zadania	Rozbudowa drogi powiatowej ul. Dzierżęcińskiej w zakresie budowy drogi rowerowej, chodnika, oświetlenia ulicznego oraz kanału technologicznego na odcinku od ul. Palmowej do ul. Lubiatowskiej w Koszalinie		
Nazwa rysunku	Przekroje poprzeczne		
Projektował spec. drogowa:	mgr inż. Krzysztof Orzechowski ZAP/0058/POOD/10		
Sprawdziła spec. drogowa:	mgr inż. Anna Sitek ZAP/0197/PWBD/15		

Pik = 1+080,70  
Skala 1:100/100

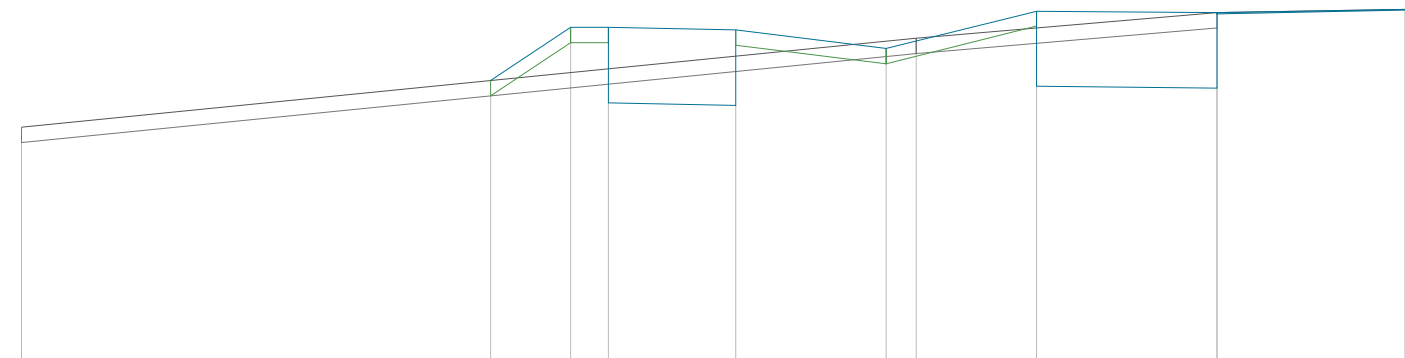

P.P. = 29,00

RZĘDNE PROJ.				32,71	33,42	33,42	33,38		33,13	33,63		33,61	33,66
RZĘDNE KONS.					32,42	32,42	32,38			32,63		32,61	33,65
RZĘDNE TEREN	32,09								33,27			33,61	33,66
ODLEGŁOŚCI	-18,40			-12,16	-11,10	-10,60	-8,90		-6,90	-6,50	-4,90	-2,50	0,00

Pik = 1+088,50  
Skala 1:100/100

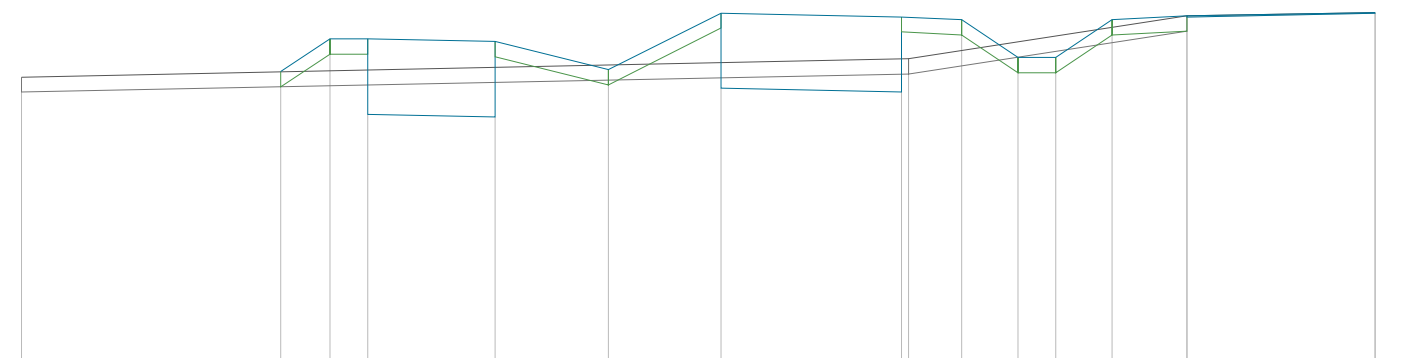

P.P. = 29,00

RZĘDNE PROJ.				32,89	33,33	33,33	33,29	32,92	33,67	33,62	33,58	33,08	33,08	33,58	33,63		33,68
RZĘDNE KONS.						32,33	32,29		32,67	32,62				33,62			33,67
RZĘDNE TEREN	32,82									33,06				33,63			33,68
ODLEGŁOŚCI	-18,00			-14,56	-13,90	-13,40	-11,70	-10,20	-8,70	-6,30	-6,20	-5,50	-4,75	-4,25	-3,50	-2,50	0,00

Pik = 1+109,60  
Skala 1:100/100

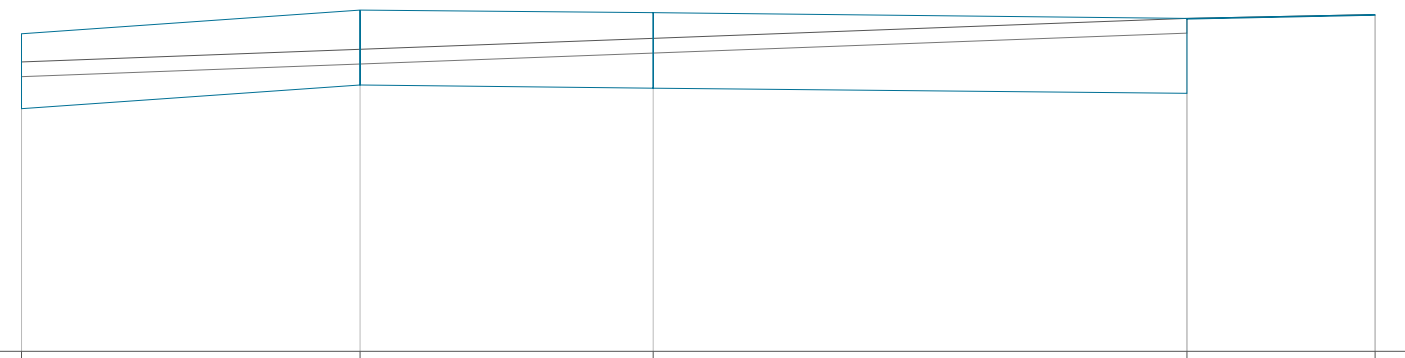

P.P. = 29,00

RZĘDNE PROJ.	33,23			33,54			33,50					33,43		33,48
RZĘDNE KONS.	32,23			32,54			32,50					32,43	33,42	33,47
RZĘDNE TEREN	32,85											33,43		33,48
ODLEGŁOŚCI	-18,00			-13,50			-9,60					-2,50		0,00

Drogowa Pracownia Projektowa Krzysztof Orzechowski 75-810 Koszalin, ul. Sasanek 6 tel. 510-133-211		Rys. nr 3.11 listopad 2019	skala 1:100/100
Investor	Gmina Miasto Koszalin, ul. Rynek Staromiejski 6-7, 75-007 Koszalin		
Nazwa zadania	Rozbudowa drogi powiatowej ul. Dzierżęcińskiej w zakresie budowy drogi rowerowej, chodnika, oświetlenia ulicznego oraz kanału technologicznego na odcinku od ul. Palmowej do ul. Lubiatowskiej w Koszalinie		
Nazwa rysunku	Przekroje poprzeczne		
Projektował spec. drogową:	mgr inż. Krzysztof Orzechowski ZAP/0058/POOD/10		
Sprawdziła spec. drogową:	mgr inż. Anna Sitek ZAP/0197/PWBD/15		

Pik = 1+140,50  
Skala 1:100/100

P.P. = 29,00

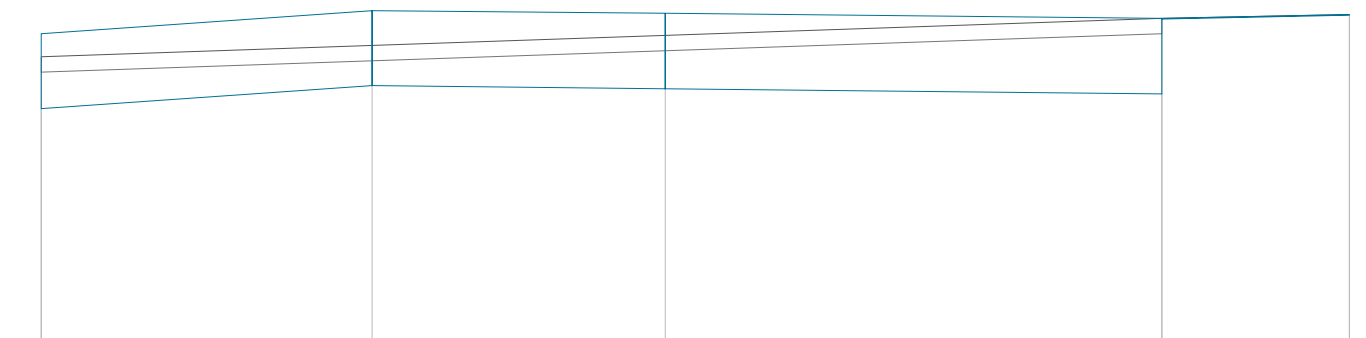

RZĘDNE PROJ.	33,13	33,44	33,40	33,33	33,38
RZĘDNE KONS.	32,13	32,44	32,40	32,33	33,37
RZĘDNE TEREN	32,82			33,33	33,38
ODLEGŁOŚCI	-17,40	-13,00	-9,10	-2,50	0,00

Pik = 1+204,30  
Skala 1:100/100



RZĘDNE PROJ.	32,30	32,54	32,54	32,46	32,40	32,15	32,40	32,46	32,51
RZĘDNE KONS.		31,54		31,46				32,45	32,50
RZĘDNE TEREN	32,30							32,46	32,51
ODLEGŁOŚCI	-11,50	-11,25	-10,90	-10,40	-6,50	-5,25	-4,50	-3,75	-2,50

Pik = 1+160,60  
Skala 1:100/100

P.P. = 29,00



RZĘDNE PROJ.		32,89	33,33	33,33	33,25	33,16	32,66	32,66	33,16	33,21	33,26
RZĘDNE KONS.			32,33		32,25					33,20	33,25
RZĘDNE TEREN	32,60	32,89								33,21	33,26
ODLEGŁOŚCI	-19,00	-15,06	-15,00	-14,40	-13,90	-10,00	-5,50	-4,75	-4,25	-3,50	-2,50

Pik = 1+225,80  
Skala 1:100/100



RZĘDNE PROJ.		32,02	32,19	32,19	32,11	32,10	31,85	32,10	32,11	32,16
RZĘDNE KONS.				31,19		31,11		32,10	32,11	32,15
RZĘDNE TEREN	31,99							32,11		32,16
ODLEGŁOŚCI	-12,00	-9,24	-9,00	-8,50	-4,60	-4,30	-3,55	-2,80	-2,50	0,00

Pik = 1+187,20  
Skala 1:100/100

P.P. = 29,00

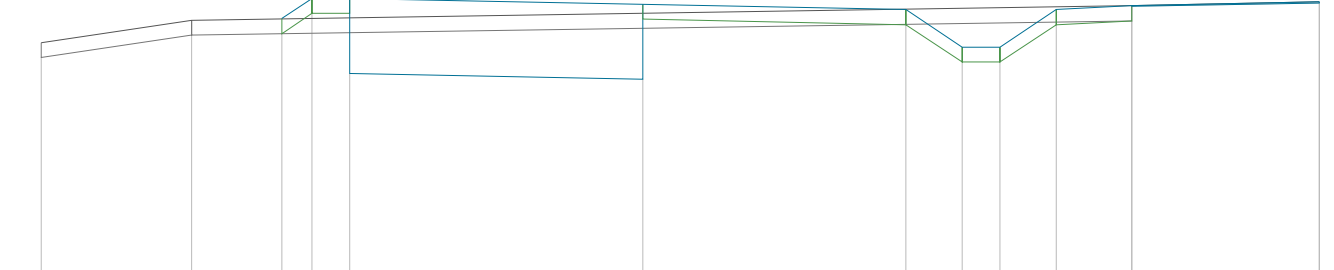

RZĘDNE PROJ.		32,72	32,99	32,99	32,91	32,84	32,34	32,34	32,84	32,89	32,94
RZĘDNE KONS.			31,99		31,91					32,88	32,93
RZĘDNE TEREN	32,40	32,70								32,89	32,94
ODLEGŁOŚCI	-17,00	-15,00	-13,80	-13,40	-12,90	-9,00	-5,50	-4,75	-4,25	-3,50	-2,50

Drogowa Pracownia Projektowa Krzysztof Orzechowski 75-810 Koszalin, ul. Sasanek 6 tel. 510-133-211		Rys. nr 3.12 listopad 2019	skala 1:100/100
Investor	Gmina Miasto Koszalin, ul. Rynek Staromiejski 6-7, 75-007 Koszalin		
Nazwa zadania	Rozbudowa drogi powiatowej ul. Dzierżęcińskiej w zakresie budowy drogi rowerowej, chodnika, oświetlenia ulicznego oraz kanału technologicznego na odcinku od ul. Palmowej do ul. Lubiatowskiej w Koszalinie		
Nazwa rysunku	Przekroje poprzeczne		
Projektował spec. drogowy:	mgr inż. Krzysztof Orzechowski ZAP/0058/POOD/10		
Sprawdziła spec. drogowy:	mgr inż. Anna Sitek ZAP/0197/PWBD/15		

Pik = 1+243,90  
Skala 1:100/100

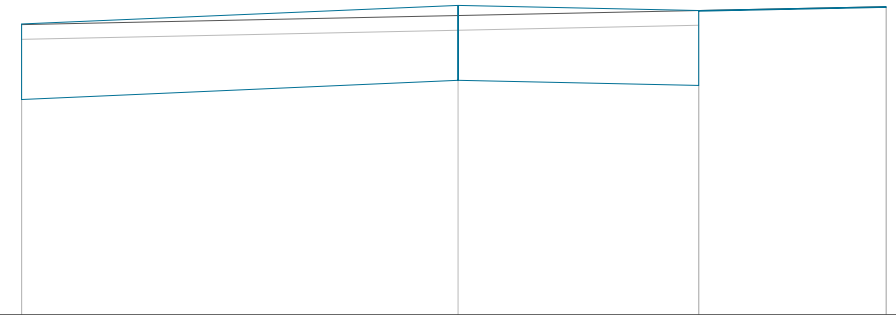

P.P. = 28,00

RZĘDNE PROJ.	31,86		32,11	32,05	32,10
RZĘDNE KONS.	30,86		31,11	31,05 32,04	32,09
RZĘDNE TEREN	31,86			32,05	32,10
ODLEGŁOŚCI	-11,50		-5,70	-2,50	0,00

Pik = 1+260,80  
Skala 1:100/100

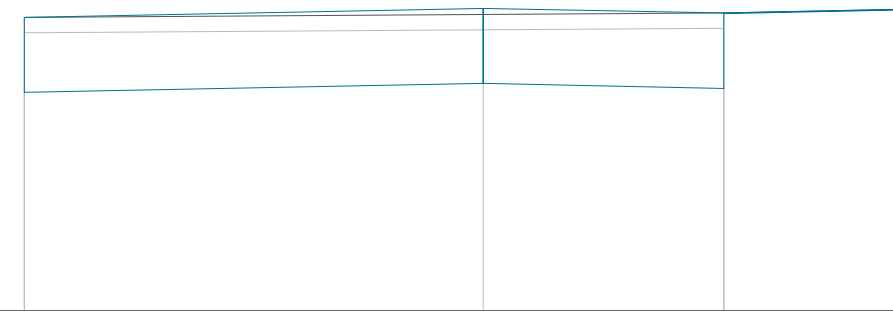

P.P. = 28,00

RZĘDNE PROJ.	31,90		32,02	31,96	32,01
RZĘDNE KONS.	30,90		31,02	30,96 31,95	32,00
RZĘDNE TEREN	31,90			31,96	32,01
ODLEGŁOŚCI	-11,80		-5,70	-2,50	0,00

Pik = 1+279,10  
Skala 1:100/100

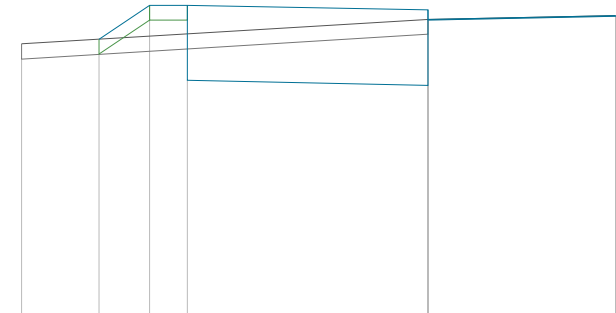

P.P. = 28,00

RZĘDNE PROJ.		31,70	32,15	32,15	32,09 31,97	32,02
RZĘDNE KONS.			31,15		31,09 31,96	32,01
RZĘDNE TEREN	31,64				31,97	32,02
ODLEGŁOŚCI	-7,90	-6,88	-6,20	-5,70	-2,50	0,00

Pik = 1+286,90  
Skala 1:100/100

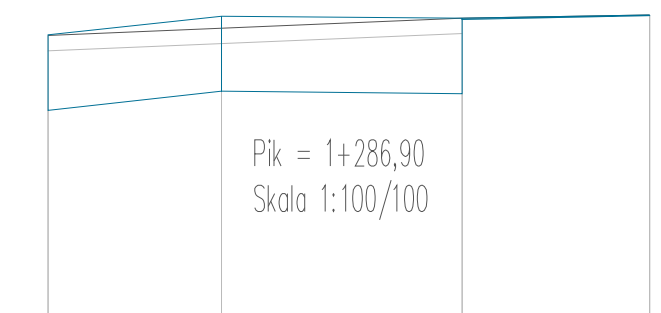

RZĘDNE PROJ.	31,76		32,01	31,98	32,05
RZĘDNE KONS.	30,76		31,01	30,98 31,97	32,02
RZĘDNE TEREN	31,75			31,98	32,05
ODLEGŁOŚCI	-8,00		-5,70	-2,50	0,00

Pik = 1+307,10  
Skala 1:100/100

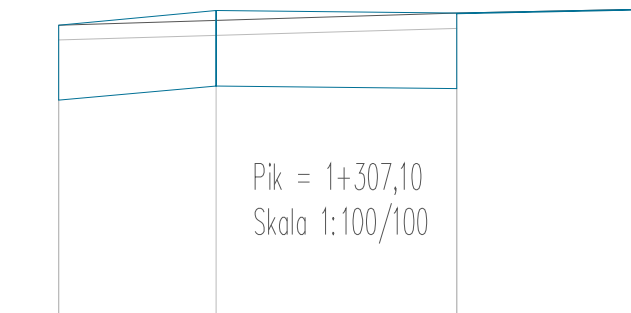

RZĘDNE PROJ.	31,89		32,08	32,05	32,10
RZĘDNE KONS.	30,89		31,08	31,05 32,04	32,09
RZĘDNE TEREN	31,89			32,05	32,10
ODLEGŁOŚCI	-7,80		-5,70	-2,50	0,00

Drogowa Pracownia Projektowa Krzysztof Orzechowski 75-810 Koszalin, ul. Sasanek 6 tel. 510-133-211		Rys. nr 3.13 listopad 2019	skala 1:100/100
Investor	Gmina Miasto Koszalin, ul. Rynek Staromiejski 6-7, 75-007 Koszalin		
Nazwa zadania	Rozbudowa drogi powiatowej ul. Dzierżęcińskiej w zakresie budowy drogi rowerowej, chodnika, oświetlenia ulicznego oraz kanału technologicznego na odcinku od ul. Palmowej do ul. Lubiatowskiej w Koszalinie		
Nazwa rysunku	Przekroje poprzeczne		
Projektował spec. drogowy:	mgr inż. Krzysztof Orzechowski ZAP/0058/POOD/10		
Sprawdziła: spec. drogowy:	mgr inż. Anna Sitek ZAP/0197/PWBD/15		

Pik = 1+316,70  
Skala 1:100/100

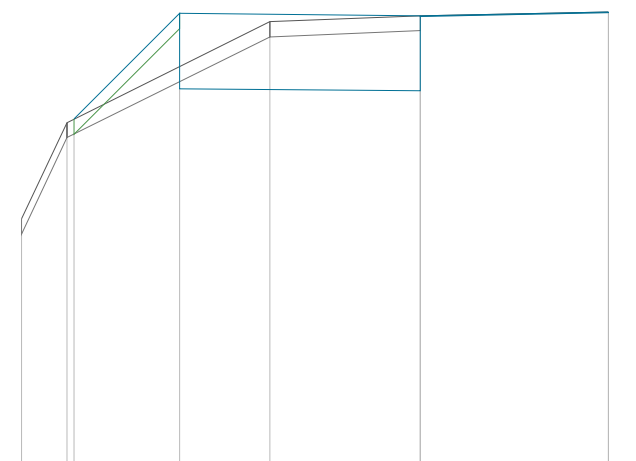

P.P. = 26,00

RZĘDNE PROJ.		30,64	32,04		32,01	32,06
RZĘDNE KONS.			31,04		31,01 32,00	32,05
RZĘDNE TEREN		29,31 30,59		31,93	32,01	32,06
ODLEGŁOŚCI		-7,80 -7,20 -7,10	-5,70	-4,50	-2,50	0,00

Pik = 1+335,50  
Skala 1:100/100

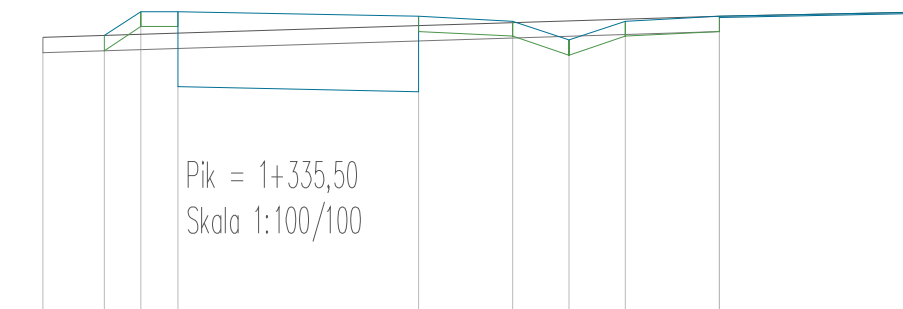

		31,73	32,04	32,04		31,98	31,92	31,67	31,92	31,98		32,03
				31,04		30,98				31,97		32,02
		31,70								31,98		32,03
		-11,50	-10,68	-10,20	-9,70		-6,50	-5,25	-4,50	-3,75	-2,50	0,00

Pik = 1+355,70  
Skala 1:100/100

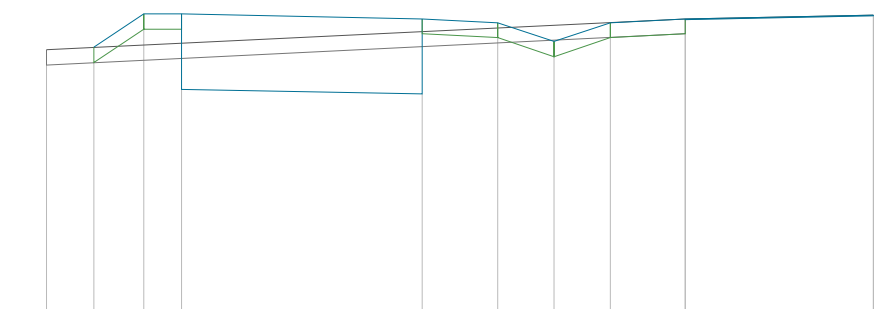

P.P. = 28,00

RZĘDNE PROJ.		31,65	32,09	32,09		32,03	31,98	31,73	31,98	32,03		32,08
RZĘDNE KONS.				31,09		31,03				32,02		32,07
RZĘDNE TEREN		31,62								32,03		32,08
ODLEGŁOŚCI		-11,00	-10,37	-9,70	-9,20		-6,00	-5,00	-4,25	-3,50	-2,50	0,00

Pik = 1+381,60  
Skala 1:100/100

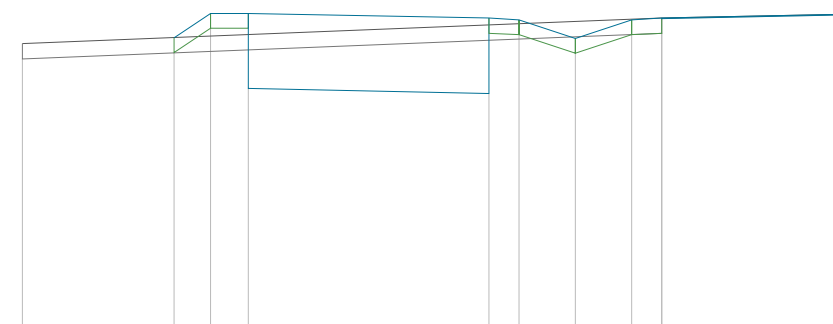

P.P. = 28,00

RZĘDNE PROJ.			31,98	32,30	32,30		32,24	32,22	31,97	32,22	32,24		32,29
RZĘDNE KONS.					31,30		31,24				32,23		32,28
RZĘDNE TEREN			31,90								32,24		32,29
ODLEGŁOŚCI		-11,00	-8,99	-8,50	-8,00		-4,80	-4,40	-3,65	-2,90	-2,50		0,00

Drogowa Pracownia Projektowa Krzysztof Orzechowski 75-810 Koszalin, ul. Sasanek 6 tel. 510-133-211		Rys. nr 3.14 listopad 2019	skala 1:100/100
Investor	Gmina Miasto Koszalin, ul. Rynek Staromiejski 6-7, 75-007 Koszalin		
Nazwa zadania	Rozbudowa drogi powiatowej ul. Dzierżęcińskiej w zakresie budowy drogi rowerowej, chodnika, oświetlenia ulicznego oraz kanału technologicznego na odcinku od ul. Palmowej do ul. Lubiatowskiej w Koszalinie		
Nazwa rysunku	Przekroje poprzeczne		
Projektował spec. drogowy:	mgr inż. Krzysztof Orzechowski ZAP/0058/POOD/10		
Sprawdziła: spec. drogowy:	mgr inż. Anna Sitek ZAP/0197/PWBD/15		

Pik = 1+392,80  
Skala 1:100/100

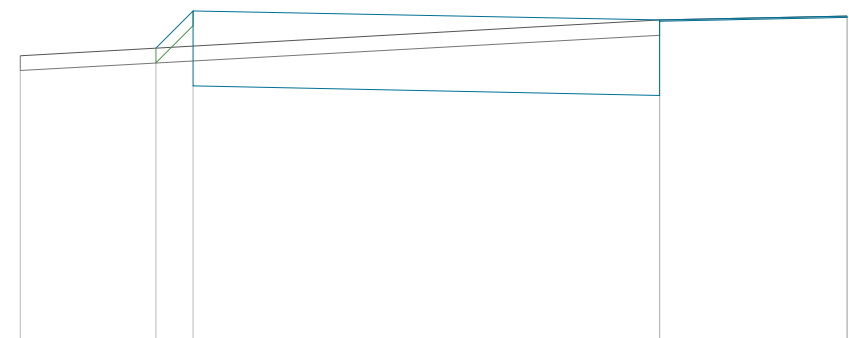

P.P. = 28,00

RZĘDNE PROJ.		31,90	32,39		32,27	32,32
RZĘDNE KONS.			31,39		31,27 32,26	32,31
RZĘDNE TEREN	31,80				32,27	32,32
ODLEGŁOŚCI	-11,00	-9,19	-8,70		-2,50	0,00

Pik = 1+405,40  
Skala 1:100/100

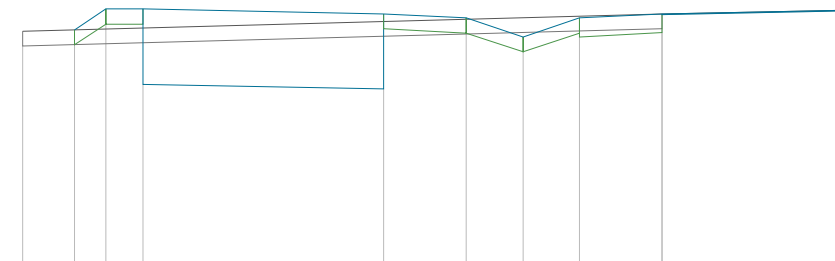

P.P. = 29,00

RZĘDNE PROJ.		32,12	32,39	32,39		32,33	32,28	32,03	32,28	32,33		32,38
RZĘDNE KONS.				31,39		31,33				32,32		32,37
RZĘDNE TEREN	32,10									32,33		32,38
ODLEGŁOŚCI	-11,00	-10,31	-9,90	-9,40		-6,20	-5,10	-4,35	-3,60	-2,50		0,00

Pik = 1+423,50  
Skala 1:100/100

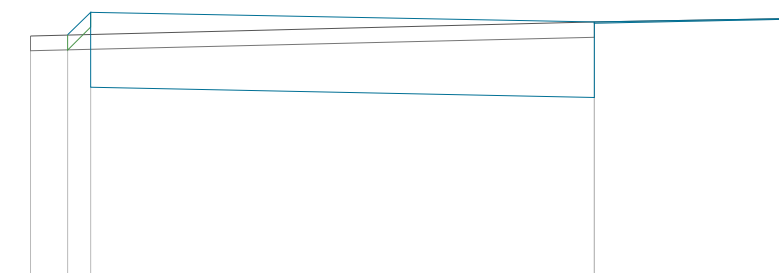

P.P. = 29,00

RZĘDNE PROJ.		32,21	32,51		32,38	32,43
RZĘDNE KONS.			31,51		31,38 32,37	32,42
RZĘDNE TEREN	32,20				32,38	32,43
ODLEGŁOŚCI	-10,00	-9,50	-9,20		-2,50	0,00

Pik = 1+442,40  
Skala 1:100/100

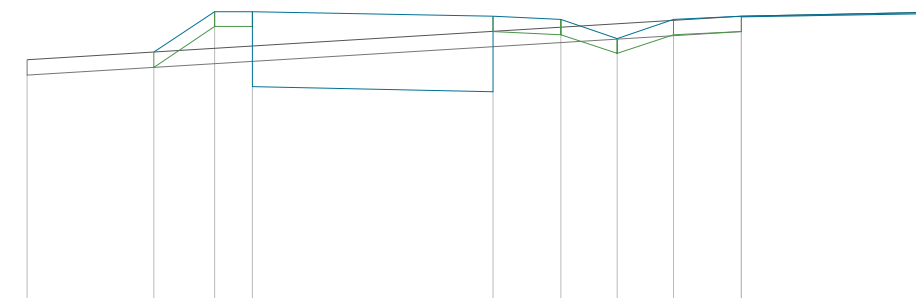

P.P. = 28,00

RZĘDNE PROJ.			31,81	32,35	32,35		32,29	32,25	32,00	32,25	32,29		32,34
RZĘDNE KONS.					31,35		31,29				32,28		32,33
RZĘDNE TEREN											32,29		32,34
ODLEGŁOŚCI	-12,00		-10,31	-9,50	-9,00		-5,80	-4,90	-4,15	-3,40	-2,50		0,00

Pik = 1+463,90  
Skala 1:100/100

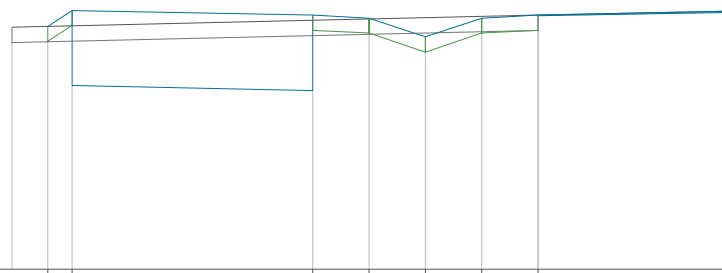

P.P. = 29,00

RZĘDNE PROJ.		32,23	32,44		32,38	32,34	32,09	32,34	32,38		32,43
RZĘDNE KONS.			31,44		31,38				32,37		32,42
RZĘDNE TEREN	32,22								32,38		32,43
ODLEGŁOŚCI	-9,50	-9,02	-8,70		-5,50	-4,75	-4,00	-3,25	-2,50		0,00

Drogowa Pracownia Projektowa Krzysztof Orzechowski 75-810 Koszalin, ul. Sasanek 6 tel. 510-133-211		Rys. nr 3.15 listopad 2019	skala 1:100/100
Investor	Gmina Miasto Koszalin, ul. Rynek Staromiejski 6-7, 75-007 Koszalin		
Nazwa zadania	Rozbudowa drogi powiatowej ul. Dzierżęcińskiej w zakresie budowy drogi rowerowej, chodnika, oświetlenia ulicznego oraz kanału technologicznego na odcinku od ul. Palmowej do ul. Lubiatowskiej w Koszalinie		
Nazwa rysunku	Przekroje poprzeczne		
Projektował spec. drogowy:	mgr inż. Krzysztof Orzechowski ZAP/0058/POOD/10		
Sprawdziła: spec. drogowy:	mgr inż. Anna Sitek ZAP/0197/PWBD/15		

Pik = 1+483,30  
Skala 1:100/100

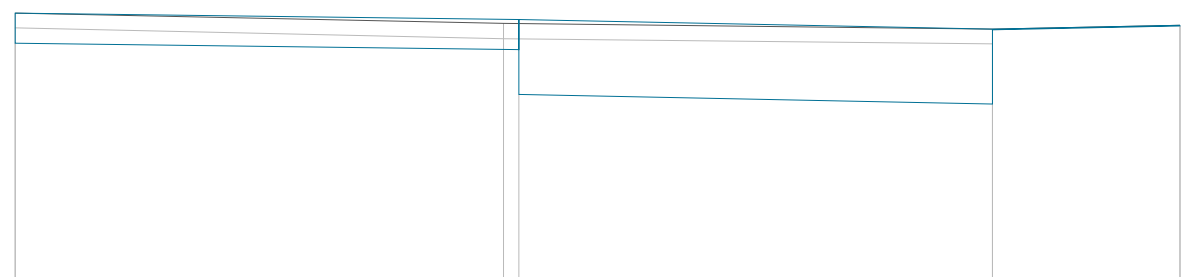

Pik = 1+498,10  
Skala 1:100/100



P.P. = 29,00

RZĘDNE PROJ.	32,57			32,49	32,36	32,41
RZĘDNE KONS.	32,17			32,09 31,99	31,36 31,35	32,40
RZĘDNE TEREN	32,57			32,43	32,36	32,41
ODLEGŁOŚCI	-15,50			-9,00 -8,80	-2,50	0,00

P.P. = 29,00

RZĘDNE PROJ.	32,54			32,47	32,52
RZĘDNE KONS.	31,54			31,47 32,46	32,51
RZĘDNE TEREN	32,52			32,47	32,52
ODLEGŁOŚCI	-9,70			-2,50	0,00

Pik = 1+519,30  
Skala 1:100/100

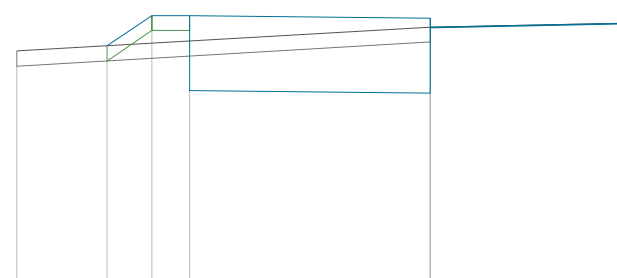

Pik = 1+531,70  
Skala 1:100/100

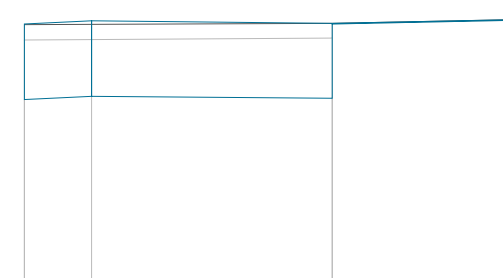

P.P. = 29,00

RZĘDNE PROJ.		32,30	32,70	32,70		32,67 32,55	32,60
RZĘDNE KONS.				31,70		31,67 31,54	32,59
RZĘDNE TEREN	32,23					32,55	32,60
ODLEGŁOŚCI	-8,00	-6,80	-6,20	-5,70		-2,50	0,00

P.P. = 29,00

RZĘDNE PROJ.	32,59	32,63		32,60	32,65
RZĘDNE KONS.	31,59	31,63		31,60 32,59	32,64
RZĘDNE TEREN	32,58			32,60	32,65
ODLEGŁOŚCI	-6,60	-5,70		-2,50	0,00

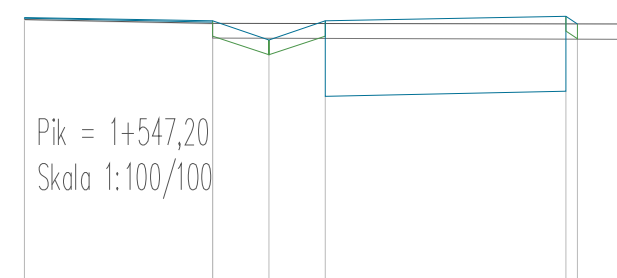

Pik = 1+547,20  
Skala 1:100/100

	32,68		32,63	32,38	32,63		32,69 32,59
	32,67		32,62		31,63		31,69
	32,65		32,60				32,59
	0,00		2,50	3,25	4,00		7,20 7,35 8,20

Pik = 1+564,80  
Skala 1:100/100

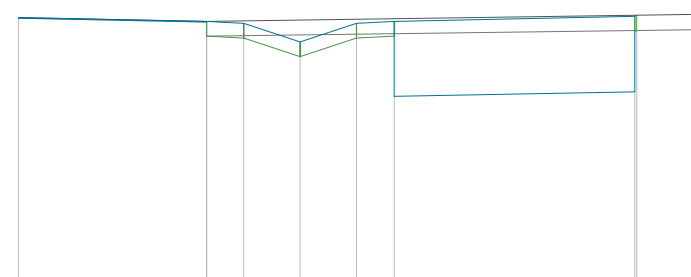

P.P. = 29,00

RZĘDNE PROJ.	32,73		32,68	32,65	32,40	32,65	32,68		32,74 32,76
RZĘDNE KONS.	32,72		32,67			31,68			31,74
RZĘDNE TEREN	32,73		32,68						32,77
ODLEGŁOŚCI	0,00		2,50	3,00	3,75	4,50	5,00		8,20 8,22 9,00

Drogowa Pracownia Projektowa Krzysztof Orzechowski 75-810 Koszalin, ul. Sasanek 6 tel. 510-133-211		Rys. nr 3.16 listopad 2019	skala 1:100/100
Investor	Gmina Miasto Koszalin, ul. Rynek Staromiejski 6-7, 75-007 Koszalin		
Nazwa zadania	Rozbudowa drogi powiatowej ul. Dzierżęcińskiej w zakresie budowy drogi rowerowej, chodnika, oświetlenia ulicznego oraz kanału technologicznego na odcinku od ul. Palmowej do ul. Lubiatowskiej w Koszalinie		
Nazwa rysunku	Przekroje poprzeczne		
Projektował spec. drogowy:	mgr inż. Krzysztof Orzechowski ZAP/0058/POOD/10		
Sprawdziła spec. drogowy:	mgr inż. Anna Sitek ZAP/0197/PWBD/15		

Pik = 1+580,10  
Skala 1:100/100

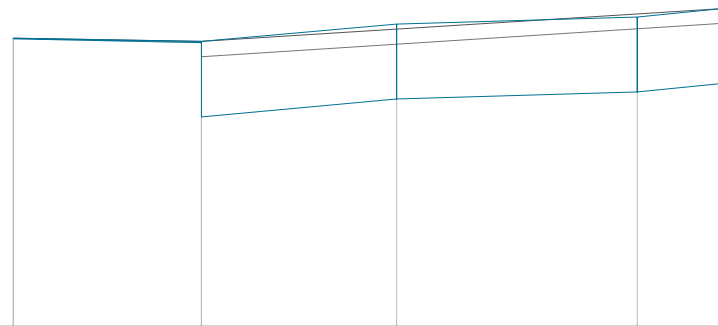

Pik = 1+595,60  
Skala 1:100/100

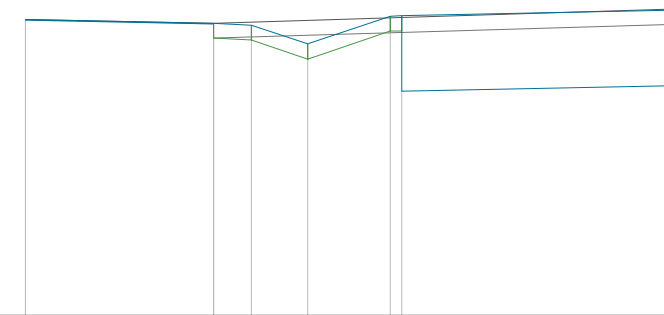

P.P. = 29,00

P.P. = 29,00

RZĘDNE PROJ.	32,83	32,78	33,01	33,11	33,22
RZĘDNE KONS.	32,82	32,77 31,78	32,01	32,11	32,22
RZĘDNE TEREN	32,83	32,78			33,22
ODLEGŁOŚCI	0,00	2,50	5,10	8,30	9,40

RZĘDNE PROJ.	32,93	32,88	32,85	32,60	32,97 32,98	33,06
RZĘDNE KONS.	32,92	32,87			31,98	32,06
RZĘDNE TEREN	32,93	32,88				33,07
ODLEGŁOŚCI	0,00	2,50	3,00	3,75	4,85 5,00	8,80

Pik = 1+612,50  
Skala 1:100/100

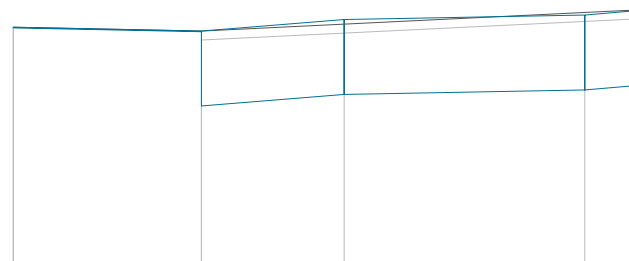

Pik = 1+629,60  
Skala 1:100/100

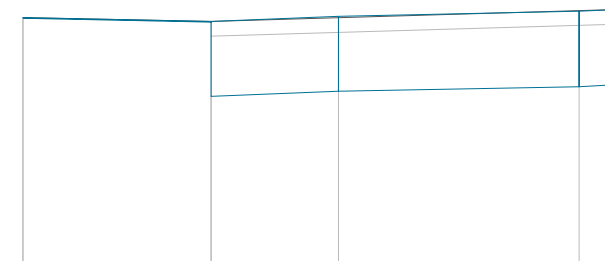

P.P. = 30,00

P.P. = 30,00

RZĘDNE PROJ.	33,14	33,09	33,24	33,31	33,36
RZĘDNE KONS.	33,13	33,08 32,09	32,24	32,31	32,36
RZĘDNE TEREN	33,14	33,09			33,37
ODLEGŁOŚCI	0,00	2,50	4,40	7,60	8,30

RZĘDNE PROJ.	33,27	33,22	33,29	33,35	33,38
RZĘDNE KONS.	33,26	33,21 32,22	32,29	32,35	32,38
RZĘDNE TEREN	33,27	33,22			33,38
ODLEGŁOŚCI	0,00	2,50	4,20	7,40	8,00

Pik = 1+648,80  
Skala 1:100/100

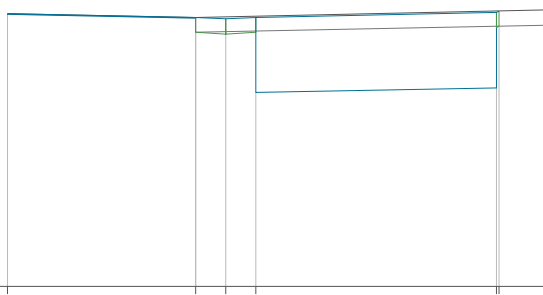

Pik = 1+662,70  
Skala 1:100/100

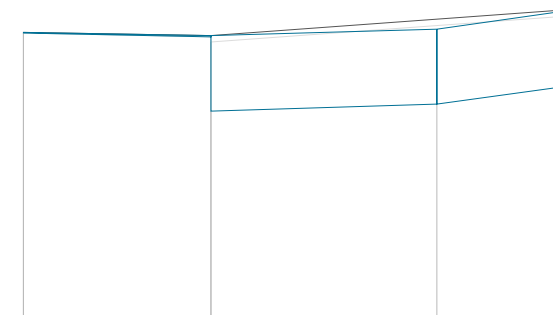

P.P. = 30,00

P.P. = 30,00

RZĘDNE PROJ.	33,63	33,58	33,56	33,58	33,64 33,67
RZĘDNE KONS.	33,62	33,57	33,56	32,58	32,64
RZĘDNE TEREN	33,63	33,58			33,68
ODLEGŁOŚCI	0,00	2,50	2,90	3,30	6,50 6,53 7,20

RZĘDNE PROJ.	33,90	33,85	33,94	34,19
RZĘDNE KONS.	33,89	33,84 32,85	32,94	33,19
RZĘDNE TEREN	33,90	33,85		34,20
ODLEGŁOŚCI	0,00	2,50	5,50	7,30

Drogowa Pracownia Projektowa Krzysztof Orzechowski 75-810 Koszalin, ul. Sasanek 6 tel. 510-133-211		Rys. nr 3.17 listopad 2019	skala 1:100/100
Investor	Gmina Miasto Koszalin, ul. Rynek Staromiejski 6-7, 75-007 Koszalin		
Nazwa zadania	Rozbudowa drogi powiatowej ul. Dzierżęcińskiej w zakresie budowy drogi rowerowej, chodnika, oświetlenia ulicznego oraz kanału technologicznego na odcinku od ul. Palmowej do ul. Lubiatowskiej w Koszalinie		
Nazwa rysunku	Przekroje poprzeczne		
Projektował spec. drogowy:	mgr inż. Krzysztof Orzechowski ZAP/0058/POOD/10		
Sprawdziła: spec. drogowy:	mgr inż. Anna Sitek ZAP/0197/PWBD/15		



Pik = 1+681,70  
Skala 1:100/100

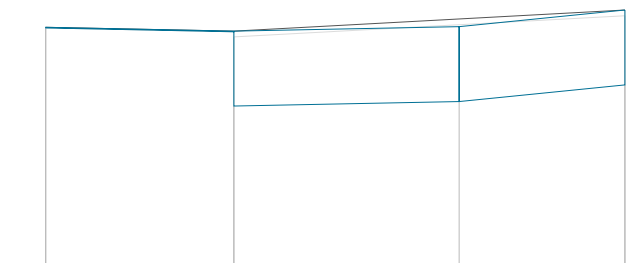

P.P. = 31,00

RZĘDNE PROJ.	34,24	34,19	34,25	34,47
RZĘDNE KONS.	34,23	34,18 34,19	33,25	33,47
RZĘDNE TEREN	34,24	34,19		34,47
ODLEGŁOŚCI	0,00	2,50	5,50	7,70

Pik = 1+692,50  
Skala 1:100/100



Pik = 1+698,80  
Skala 1:100/100

P.P. = 31,00

RZĘDNE PROJ.	34,52	34,47	34,50 34,50 34,51	
RZĘDNE KONS.	34,51	34,46 33,47	33,50	
RZĘDNE TEREN	34,52	34,47		34,53
ODLEGŁOŚCI	0,00	2,50	5,70 6,20 6,22	7,50

RZĘDNE PROJ.	34,62	34,57	34,63	34,71
RZĘDNE KONS.	34,61	34,56 33,57	33,63	33,71
RZĘDNE TEREN	34,62	34,57		34,71
ODLEGŁOŚCI	0,00	2,50	5,50	8,10

Pik = 1+723,70  
Skala 1:100/100

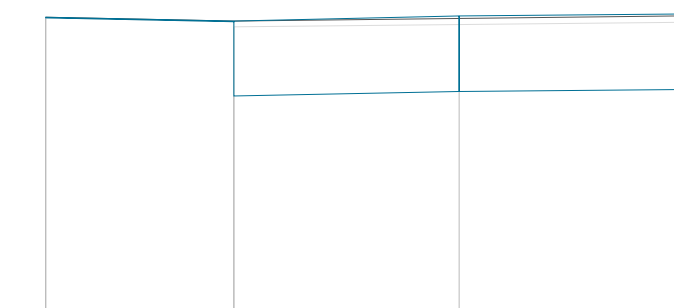

P.P. = 31,00

RZĘDNE PROJ.	35,03	34,98	35,04	35,07
RZĘDNE KONS.	35,02	34,97 33,98	34,04	34,07
RZĘDNE TEREN	35,03	34,98		35,04
ODLEGŁOŚCI	0,00	2,50	5,50	8,40

Pik = 1+751,00  
Skala 1:100/100

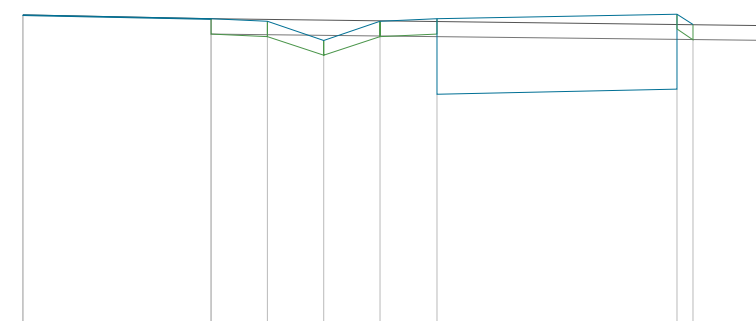

P.P. = 31,00

RZĘDNE PROJ.	35,23	35,18	35,14	34,89	35,14	35,18	35,24 35,10
RZĘDNE KONS.	35,22	35,17			34,18		34,24
RZĘDNE TEREN	35,23	35,18					35,09
ODLEGŁOŚCI	0,00	2,50	3,25	4,00	4,75	5,50	8,70 8,91

Pik = 1+770,60  
Skala 1:100/100

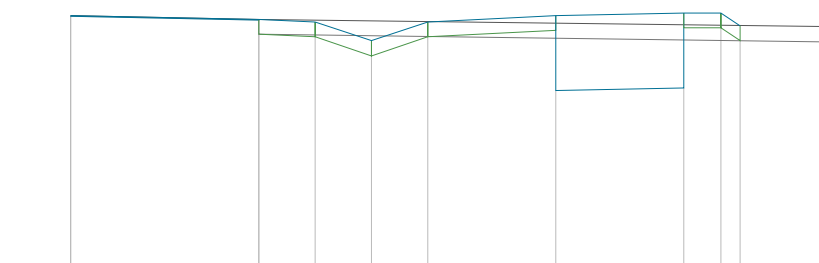

P.P. = 32,00

RZĘDNE PROJ.	35,46	35,41	35,37	35,12	35,37	35,46	35,49	35,49 35,32
RZĘDNE KONS.	35,45	35,40				34,46	34,49	
RZĘDNE TEREN	35,46	35,41						35,31
ODLEGŁOŚCI	0,00	2,50	3,25	4,00	4,75	6,45	8,15	8,65 8,90

Drogowa Pracownia Projektowa Krzysztof Orzechowski 75-810 Koszalin, ul. Sasanek 6 tel. 510-133-211		Rys. nr 3.18 listopad 2019	skala 1:100/100
Investor	Gmina Miasto Koszalin, ul. Rynek Staromiejski 6-7, 75-007 Koszalin		
Nazwa zadania	Rozbudowa drogi powiatowej ul. Dzierżęcińskiej w zakresie budowy drogi rowerowej, chodnika, oświetlenia ulicznego oraz kanału technologicznego na odcinku od ul. Palmowej do ul. Lubiatowskiej w Koszalinie		
Nazwa rysunku	Przekroje poprzeczne		
Projektował spec. drogową:	mgr inż. Krzysztof Orzechowski ZAP/0058/POOD/10		
Sprawdziła spec. drogową:	mgr inż. Anna Sitek ZAP/0197/PWBD/15		

Pik = 1+776,40  
Skala 1:100/100

P.P. = 32,00

RZĘDNE PROJ.	35,48	35,43	35,54	35,32
RZĘDNE KONS.	35,47	35,42 34,45	34,54	34,32
RZĘDNE TEREN	35,48	35,43		35,33
ODLEGŁOŚCI	0,00	2,50	7,90	13,30

Pik = 1+790,70  
Skala 1:100/100

RZĘDNE PROJ.	35,55	35,50	35,42	35,17	35,42	35,50	35,53	35,46
RZĘDNE KONS.	35,54	35,49				34,50	34,53	34,46
RZĘDNE TEREN	35,55	35,50						35,45
ODLEGŁOŚCI	0,00	2,50	4,15	4,90	5,65	7,30	9,00	16,00

Pik = 1+802,80  
Skala 1:100/100

P.P. = 32,00

RZĘDNE PROJ.	35,86	35,81	35,73	35,48	35,73	35,81	35,84	35,84	35,73	35,60
RZĘDNE KONS.	35,85	35,80				34,81	34,84			
RZĘDNE TEREN	35,86	35,81								35,60
ODLEGŁOŚCI	0,00	2,50	4,10	4,85	5,60	7,20	8,90	9,40	9,57	22,00

Pik = 1+835,10  
Skala 1:100/100

P.P. = 32,00

RZĘDNE PROJ.	36,04	35,99	35,84	36,10
RZĘDNE KONS.	36,03	35,98 34,99		35,10
RZĘDNE TEREN	36,04	35,99	35,84	36,10
ODLEGŁOŚCI	0,00	2,50	11,80	21,30

Drogowa Pracownia Projektowa Krzysztof Orzechowski 75-810 Koszalin, ul. Sasanek 6 tel. 510-133-211		Rys. nr 3.19 listopad 2019	skala 1:100/100
Investor	Gmina Miasto Koszalin, ul. Rynek Staromiejski 6-7, 75-007 Koszalin		
Nazwa zadania	Rozbudowa drogi powiatowej ul. Dzierżęcińskiej w zakresie budowy drogi rowerowej, chodnika, oświetlenia ulicznego oraz kanału technologicznego na odcinku od ul. Palmowej do ul. Lubiatowskiej w Koszalinie		
Nazwa rysunku	Przekroje poprzeczne		
Projektował spec. drogowy:	mgr inż. Krzysztof Orzechowski ZAP/0058/POOD/10		
Sprawdziła: spec. drogowy:	mgr inż. Anna Sitek ZAP/0197/PWBD/15		

Pik = 1+846,00  
Skala 1:100/100

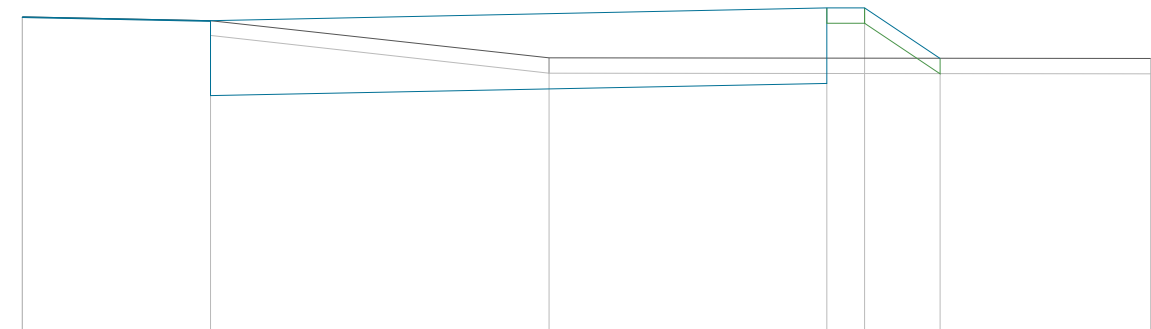

P.P. = 32,00

RZĘDNE PROJ.	36,22	36,17		36,33	36,33	35,66
RZĘDNE KONS.	36,21	36,16 35,17		36,33		
RZĘDNE TEREN	36,22	36,17	35,67			35,66
ODLEGŁOŚCI	0,00	2,50	7,00	10,70 11,20	12,21	15,00

Pik = 1+858,10  
Skala 1:100/100

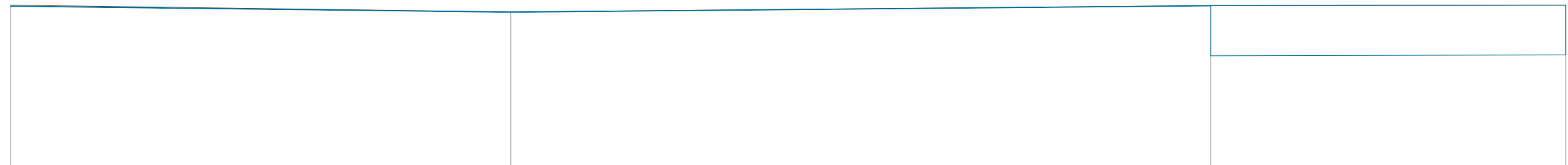

P.P. = 33,00

RZĘDNE PROJ.	36,20		36,08		36,21	36,22
RZĘDNE KONS.	36,19		36,07		36,20 35,21	35,22
RZĘDNE TEREN	36,22		36,08		36,21	36,22
ODLEGŁOŚCI	0,00		10,00		24,00	31,00

Drogowa Pracownia Projektowa Krzysztof Orzechowski 75-810 Koszalin, ul. Sasanek 6 tel. 510-133-211		Rys. nr 3.20 listopad 2019	skala 1:100/100
Investor	Gmina Miasto Koszalin, ul. Rynek Staromiejski 6-7, 75-007 Koszalin		
Nazwa zadania	Rozbudowa drogi powiatowej ul. Dzierżęcińskiej w zakresie budowy drogi rowerowej, chodnika, oświetlenia ulicznego oraz kanału technologicznego na odcinku od ul. Palmowej do ul. Lubiatowskiej w Koszalinie		
Nazwa rysunku	Przekroje poprzeczne		
Projektował spec. drogowa:	mgr inż. Krzysztof Orzechowski ZAP/0058/POOD/10		
Sprawdziła: spec. drogowa:	mgr inż. Anna Sitek ZAP/0197/PWBD/15		

TABELA ROBÓT ZIEMNYCH

PIKIETAŻ	POWIERZCHNIE [m2]		ODLEGŁOŚĆ [m]	OBJĘTOŚCI [m3]		ZUŻYCIE NA MIEJSCU		BILANS
	NASYP	WYKOP		NASYP	WYKOP	NADMIAR (*)		
0+000,00	0,00	0,16						0,00
0+011,30	0,00	5,42	11,30	0,00	31,54	0,00	31,54	31,54
0+031,50	0,81	3,15	20,20	8,18	86,54	8,18	78,36	109,90
0+057,90	0,00	10,30	26,40	10,69	177,54	10,69	166,85	276,74
0+068,10	0,00	5,82	10,20	0,00	82,24	0,00	82,24	358,98
0+088,60	0,00	8,23	20,50	0,00	143,99	0,00	143,99	502,97
0+114,30	0,00	6,68	25,70	0,00	191,60	0,00	191,60	694,57
0+132,60	0,00	5,91	18,30	0,00	115,21	0,00	115,21	809,78
0+163,80	0,00	4,72	31,20	0,00	165,84	0,00	165,84	975,62
0+176,90	0,30	2,25	13,10	1,97	45,68	1,97	43,72	1019,33
0+197,90	0,27	3,02	21,00	6,01	55,32	6,01	49,32	1068,65
0+217,30	0,00	6,62	19,40	2,64	93,52	2,64	90,88	1159,53
0+245,10	0,02	6,25	27,80	0,27	178,97	0,27	178,70	1338,23
0+265,50	0,08	3,57	20,40	1,00	100,15	1,00	99,15	1437,38
0+294,30	0,04	6,02	28,80	1,64	138,04	1,64	136,40	1573,78
0+316,70	0,14	3,33	22,40	1,94	104,78	1,94	102,83	1676,62
0+340,90	0,00	5,13	24,20	1,67	102,45	1,67	100,78	1777,39
0+359,20	0,00	7,63	18,30	0,00	116,74	0,00	116,74	1894,13
0+368,60	0,00	8,32	9,40	0,00	74,95	0,00	74,95	1969,09
0+392,80	0,00	8,10	24,20	0,00	198,66	0,00	198,66	2167,74
0+401,50	0,00	4,03	8,70	0,00	52,75	0,00	52,75	2220,49
0+417,30	0,00	7,21	15,80	0,00	88,80	0,00	88,80	2309,29
0+441,30	0,00	4,89	24,00	0,00	145,22	0,00	145,22	2454,52
0+458,20	0,16	3,27	16,90	1,37	69,00	1,37	67,63	2522,15
0+467,00	0,04	3,77	8,80	0,90	31,02	0,90	30,12	2552,27
0+492,50	0,00	4,44	25,50	0,54	104,69	0,54	104,16	2656,42
0+517,40	0,00	8,56	24,90	0,00	161,81	0,00	161,81	2818,24
0+551,40	0,00	4,18	34,00	0,00	216,52	0,00	216,52	3034,75
0+578,40	0,00	3,76	27,00	0,00	107,10	0,00	107,10	3141,85
0+600,10	0,00	7,97	21,70	0,00	127,28	0,00	127,28	3269,13
0+623,60	0,04	3,19	23,50	0,51	131,21	0,51	130,70	3399,83

0+636,20	0,00	7,28	12,60	0,28	65,96	0,28	65,68	3465,51
			11,60	0,00	64,79	0,00	64,79	
0+647,80	0,00	3,89	23,70	0,00	88,89	0,00	88,89	3530,30
0+671,50	0,00	3,61	14,50	0,00	50,98	0,00	50,98	3619,19
0+686,00	0,00	3,42	22,40	0,00	76,12	0,00	76,12	3670,16
0+708,40	0,00	3,37	21,30	0,00	73,94	0,00	73,94	3746,28
0+729,70	0,00	3,57	11,10	0,00	41,69	0,00	41,69	3820,22
0+740,80	0,00	3,94	21,80	0,00	74,49	0,00	74,49	3861,91
0+762,60	0,00	2,89	21,10	2,21	54,56	2,21	52,35	3936,40
0+783,70	0,21	2,28	27,20	3,43	83,50	3,43	80,08	3988,75
0+810,90	0,04	3,86	22,10	1,50	78,80	1,50	77,30	4068,82
0+833,00	0,09	3,27	20,70	1,29	72,85	1,29	71,56	4146,12
0+853,70	0,03	3,77	24,60	1,72	85,89	1,72	84,17	4217,68
0+878,30	0,11	3,21	23,70	1,87	80,61	1,87	78,74	4301,85
0+902,00	0,05	3,59	19,70	0,95	71,02	0,95	70,07	4380,60
0+921,70	0,05	3,62	20,40	4,03	55,89	4,03	51,86	4450,67
0+942,10	0,35	1,86	20,50	4,84	60,08	4,84	55,24	4502,53
0+962,60	0,12	4,00	20,30	3,97	69,72	3,97	65,75	4557,77
0+982,90	0,27	2,87	23,00	3,87	72,90	3,87	69,03	4623,53
1+005,90	0,07	3,47	16,20	0,57	63,36	0,57	62,80	4692,56
1+022,10	0,00	4,35	49,10	0,00	403,77	0,00	403,77	4755,35
1+071,20	0,00	12,10	9,50	4,97	68,32	4,97	63,35	5159,13
1+080,70	1,05	2,29	7,80	10,25	14,39	10,25	4,14	5222,47
1+088,50	1,58	1,40	21,10	16,69	94,06	16,69	77,37	5226,61
1+109,60	0,00	7,51	30,90	0,00	236,32	0,00	236,32	5303,98
1+140,50	0,00	7,78	20,10	9,35	103,38	9,35	94,03	5540,30
1+160,60	0,93	2,50	26,60	17,49	74,14	17,49	56,65	5634,33
1+187,20	0,38	3,07	17,10	4,90	50,28	4,90	45,38	5690,98
1+204,30	0,19	2,81	21,50	3,14	62,03	3,14	58,88	5736,36
1+225,80	0,10	2,96	18,10	0,94	86,47	0,94	85,53	5795,24
1+243,90	0,00	6,59	16,90	0,00	115,21	0,00	115,21	5880,77
1+260,80	0,00	7,04	18,30	3,08	80,53	3,08	77,45	5995,99
1+279,10	0,34	1,76	7,80	1,31	22,20	1,31	20,89	6073,43
1+286,90	0,00	3,93	20,20	0,00	79,07	0,00	79,07	6094,32
1+307,10	0,00	3,90	9,60	2,39	28,18	2,39	25,79	6173,40
1+316,70	0,50	1,98	18,80	7,64	38,34	7,64	30,70	6199,18
1+335,50	0,31	2,10						6229,88

1+355,70	0,46	1,81	20,20	7,84	39,55	7,84	31,71	6261,59
1+381,60	0,25	2,11	25,90	9,30	50,82	9,30	41,53	6303,12
1+392,80	0,12	3,51	11,20	2,07	31,49	2,07	29,42	6332,54
1+405,40	0,25	2,26	12,60	2,29	36,38	2,29	34,09	6366,64
1+423,50	0,04	4,37	18,10	2,64	60,04	2,64	57,40	6424,04
1+442,40	0,59	1,62	18,90	6,02	56,60	6,02	50,58	6474,61
1+463,90	0,06	2,32	21,50	7,06	42,33	7,06	35,28	6509,89
1+483,30	0,00	6,01	19,40	0,62	80,79	0,62	80,16	6590,06
1+498,10	0,00	5,68	14,80	0,00	86,49	0,00	86,49	6676,55
1+519,30	0,29	1,83	21,20	3,05	79,58	3,05	76,53	6753,08
1+531,70	0,00	3,18	12,40	1,78	31,04	1,78	29,25	6782,34
1+547,20	0,09	2,49	15,50	0,66	43,92	0,66	43,26	6825,59
1+564,80	0,00	2,92	17,60	0,75	47,59	0,75	46,83	6872,43
1+580,10	0,00	4,51	15,30	0,00	56,80	0,00	56,80	6929,23
1+595,60	0,00	3,33	15,50	0,00	60,69	0,00	60,69	6989,92
1+612,50	0,00	5,01	16,90	0,00	70,45	0,00	70,45	7060,38
1+629,60	0,00	4,37	17,10	0,00	80,24	0,00	80,24	7140,62
1+648,80	0,00	2,64	19,20	0,00	67,29	0,00	67,29	7207,91
1+662,70	0,00	4,73	13,90	0,00	51,20	0,00	51,20	7259,12
1+681,70	0,00	5,05	19,00	0,00	92,90	0,00	92,90	7352,02
1+692,50	0,00	3,02	10,80	0,00	43,57	0,00	43,57	7395,59
1+698,80	0,00	5,20	6,30	0,00	25,89	0,00	25,89	7421,47
1+723,70	0,00	5,30	24,90	0,00	130,67	0,00	130,67	7552,14
1+751,00	0,03	2,51	27,30	0,34	106,59	0,34	106,24	7658,38
1+770,60	0,18	1,37	19,60	2,01	37,98	2,01	35,97	7694,36
1+776,40	0,00	7,81	5,80	0,52	26,61	0,52	26,09	7720,44
1+790,70	0,00	7,05	14,30	0,00	106,25	0,00	106,25	7826,69
1+802,80	0,08	1,57	12,10	0,50	52,14	0,50	51,64	7878,33
1+835,10	0,00	13,13	32,30	1,34	237,31	1,34	235,97	8114,31
1+846,00	0,67	2,90	10,90	3,66	87,37	3,66	83,71	8198,02
1+858,10	0,00	7,17	12,10	4,06	60,95	4,06	56,89	8254,91
RAZEM				208,52	8463,43	208,52		

Nadmiar WYKOP 8254,91m3

(\*) - wartości ujemne NASYP, dodatnie WYKOP