



Inwestycja:

# **Dokumentacja projektowa budowy drogi zbiorczej ul. Ks. Jerzego Popiełuszki oraz dróg lokalnych ul. Prostej, Bocznej, Gajowej i Krakowskiej**

Stadium: **Specyfikacja Techniczna Wykonania i Odbioru Robót**

Część: **Budowa układu drogowego**

Egzemplarz: **1 z 2**

Zamawiający: **Gmina Miasto Koszalin  
ul. Rynek Staromiejski 6-7  
75-007 Koszalin**

Biuro projektów: **Polska Inżynieria sp. z o.o.,  
02-002 Warszawa, ul. Nowogrodzka 62B, lok. 19**

Adres inwestycji: woj. zachodniopomorskie, miasto Koszalin, ulice: ks. Jerzego Popiełuszki, Prosta, Boczna, Gajowa, Krakowska, Wielkopolska

Jednostka ewidencyjna: 326101\_1.0014 miasto Koszalin

Działki objęte liniami rozgraniczającymi obszar inwestycji:

**Obręb 0017, Dz. ew. nr: 29/1, 5/60, 5/6, 22/7, 606, 5/5, 662, 566, 564, 534/2, 7/2, 536/1, 26/1, 27/5, 4/15, 22/8, 565, 46/2**

Kategoria obiektu budowlanego: **IV, XXII, XXV,**

Kategoria geotechniczna: **II**

<u>Zespół projektowy</u>	<u>Imię i nazwisko</u>	<u>Nr uprawnień</u>	<u>Branża</u>	<u>Podpis</u>
Projektant:	<b>dr inż. Dariusz Godlewski</b>	MAZ/0401/POOD/10	<b>drogowa</b> .....	
Sprawdzający:	<b>mgr inż. Rafał Bielicki</b>	MAZ/0399/POOD/10	<b>drogowa</b> .....	

**Warszawa, kwiecień 2018**



## Spis treści

Lp.	Nazwa specyfikacji	Nr strony
1	D. M.00.00.00 WYMAGANIA OGÓLNE	5
2	D.01.01.01 ODTWORZENIE TRASY I PUNKTÓW WYSOKOŚCIOWYCH	27
3	D.01.02.01 USUNIĘCIE DRZEW I KRZEWÓW	31
4	D.01.02.01.A OCHRONA ISTNIEJĄCYCH DRZEW W OKRESIE BUDOWY DROGI	35
5	D.01.02.02 ZDJĘCIE WARSTWY HUMUSU	47
6	D.01.02.04 ROZBIÓRKA ELEMENTÓW ZAGOSPODAROWANIA TERENU	49
7	D.02.01.01 WYKONANIE WYKOPÓW W GRUNTACH NIESKALISTYCH	53
8	D.02.03.01 WYKONANIE NASYPÓW	59
9	D.04.01.02 WYKONANIE PROFILOWANIA I ZAGĘSZCZENIA PODŁOŻA	69
10	D.04.03.01 ZWIĄZANIA MIĘDZYWARSTWOWE	75
11	D.04.04.02 PODBUDOWA Z KRUSZYWA ŁAMANEGO STABILIZOWANEGO MECHANICZNIE	87
12	D.04.05.01 PODBUDOWA I ULEPSZONE PODŁOŻE Z GRUNTU LUB KRUSZYW STABILIZOWANYCH CEMENTEM (1,5MPa - 5 MPa)	95
13	D.04.07.01 PODBUDOWA Z BETONU ASFALTOWEGO	105
14	D.05.03.01 NAWIERZCHNIE Z KOSTKI KAMIENNEJ	121
15	D.05.03.05a NAWIERZCHNIA Z BETONU ASFALTOWEGO. WARSTWA WIĄŻĄCA.	125
16	D.05.03.05c NAWIERZCHNIA Z BETONU ASFALTOWEGO. WARSTWA ŚCIERALNA	139
17	D.05.03.13 WARSTWA ŚCIERALNA Z SMA DLA KR3 - KR6	159
18	D.07.01.01 OZNAKOWANIE POZIOME	173
19	D.07.02.01 OZNAKOWANIE PIONOWE	179
20	D.07.06.02 URZĄDZENIA BEZPIECZEŃSTWA RUCHU	195
21	D.08.01.01. KRAWĘŻNIKI BETONOWE	203
22	D.08.01.01.A KRAWĘŻNIKI KAMIENNE	207
23	D.08.02.01. CHODNIKI Z PŁYT WSKAŹNIKOWYCH I PŁYT USZORSTNIONYCH	217
24	D.08.02.02. NAWIERZCHNIA Z BRUKOWEJ KOSTKI BETONOWEJ	225
25	D.08.03.01. OBRZEŻA BETONOWE	235
26	D.09.01.01 ZIELEŃ PRZYDROŻNA	239



## D - M - 00.00.00 WYMAGANIA OGÓLNE

### 1. WSTĘP

#### 1.1 Przedmiot ST

Przedmiotem niniejszej specyfikacji technicznej są wymagania ogólne dotyczące wykonania i odbioru robót drogowych związanych z „BUDOWĄ DROGI ZBIORCZEJ UL. KS. JERZEGO POPIELUSZKI ORAZ DRÓG LOKALNYCH UL. PROSTEJ, BOCZNEJ, GAJOWEJ I KRAKOWSKIEJ”.

#### 1.2 Zakres stosowania ST

Specyfikacja techniczna (ST) stanowi obowiązującą podstawę jako dokument przetargowy i kontraktowy przy zlecaniu i realizacji robót na drogach.

#### 1.3 Zakres robót objętych ST

Ustalenia zawarte w niniejszej specyfikacji obejmują wymagania ogólne, wspólne dla robót objętych specyfikacjami technicznymi opracowanymi dla poszczególnych asortymentów robót drogowych. W przypadku braku szczegółowej specyfikacji dla danego asortymentu robót, ustalenia dotyczą również tego asortymentu robót.

#### 1.4 Określenia podstawowe

- 1.4.1 Budowla drogowa – obiekt budowlany, nie będący budynkiem, stanowiący całość techniczno-użytkową (droga) albo jego część stanowiącą odrębny element konstrukcyjny lub technologiczny (obiekt mostowy, korpus ziemny, węzeł).
- 1.4.2 Chodnik – wyznaczony pas terenu przy jezdni, względnie odsunięty od jezdni, przeznaczony dla ruchu pieszych.
- 1.4.3 Długość mostu – odległość pomiędzy zewnętrznymi krawędziami pomostu, a w przypadku mostów łukowych – odległość w świetle podstaw sklepienia mierzona w osi jezdni.
- 1.4.4 Droga – wydzielony pas terenu przeznaczony do ruchu lub postoju pojazdów oraz ruchu pieszych, wraz z wszelkimi urządzeniami technicznymi związanymi z prowadzeniem i zabezpieczeniem ruchu.
- 1.4.5 Droga tymczasowa (montażowa) – droga specjalnie przygotowana, przeznaczona do ruchu pojazdów obsługujących zadanie budowlane na czas jego wykonania, przewidziana do usunięcia po jego zakończeniu.
- 1.4.6 Dziennik budowy – zeszyt z ponumerowanymi stronami, opatrzony pieczęcią organu wydającego, wydany zgodnie z obowiązującymi przepisami, stanowiący urzędowy dokument przebiegu robót budowlanych, służący do notowania zdarzeń i okoliczności zachodzących w toku wykonywania robót, rejestrowania dokonywanych odbiorów robót, przekazywania poleceń i innej korespondencji technicznej pomiędzy Inżynierem/Kierownikiem Projektu, Wykonawcą i Projektantem.
- 1.4.7 Estakada – obiekt zbudowany nad przeszkodą terenową dla zapewnienia komunikacji drogowej i ruchu pieszego.
- 1.4.8 Inżynier – osoba wymieniona w danych kontraktowych wyznaczona przez Zamawiającego, o której wyznaczeniu poinformowany jest Wykonawca, odpowiedzialna za nadzorowanie robót i administrowanie kontraktem.
- 1.4.9 Jezdnia – część korony drogi przeznaczona do ruchu pojazdów.
- 1.4.10 Kierownik budowy - osoba wyznaczona przez Wykonawcę, upoważniona do kierowania robotami i do występowania w jego imieniu we wszystkich sprawach realizacji kontraktu.
- 1.4.11 Korona drogi – jezdnia z poboczami lub chodnikami, zatokami, pasami awaryjnego postoju i pasami dzielącymi jezdnie.
- 1.4.12 Konstrukcja nawierzchni - układ warstw nawierzchni wraz ze sposobem ich połączenia.
- 1.4.13 Konstrukcja nośna (przęsło lub przęsła obiektu mostowego) część obiektu oparta na podporach mostowych, tworząca ustrój niosący dla przeniesienia ruchu pojazdów lub pieszych.
- 1.4.14 Korpus drogowy - nasyp lub część wykopu, który jest ograniczony koroną drogi i skarpami rowów.
- 1.4.15 Koryto - element uformowany w korpusie drogowym w celu ułożenia w nim konstrukcji nawierzchni.
- 1.4.16 Księga (Rejestr) obmiarów - akceptowany przez Inżyniera/Kierownika projektu zeszyt z ponumerowanymi stronami, służący do wpisywania przez Wykonawcę obmiaru dokonywanych robót w formie wyliczeń, szkiców i innych dodatkowych załączników; wpisy w rejestrze obmiarów podlegają autoryzacji przez Inżyniera/Kierownika projektu.
- 1.4.17 Laboratorium - drogowe lub inne laboratorium badawcze, zaakceptowane przez Zamawiającego, niezbędne do przeprowadzenia wszelkich badań i prób związanych z oceną jakości materiałów oraz wykonanych robót.

- 1.4.18 **Materiały** - wszelkie tworzywa niezbędne do wykonania robót, zgodne z dokumentacją projektową i specyfikacjami technicznymi, zaakceptowane przez Inżyniera/Kierownika projektu.
- 1.4.19 **Most** - obiekt zbudowany nad przeszkodą wodną dla zapewnienia komunikacji drogowej oraz ruchu pieszego.
- 1.4.20 **Nawierzchnia** - warstwa lub zespół warstw służących do przejmowania i rozkładania obciążeń od ruchu na podłoże gruntowe i zapewniające dogodny warunki dla ruchu.

Warstwa ścieralna - górna warstwa nawierzchni poddana bezpośrednio oddziaływaniu ruchu i czynników atmosferycznych.

Warstwa wiążąca - warstwa znajdująca się między warstwą ścieralną a podbudową, zapewniająca lepsze rozłożenie naprężeń w nawierzchni i przekazywanie ich na podbudowę.

Warstwa wyrównawcza - warstwa służąca do wyrównania nierówności podbudowy lub profilu istniejącej nawierzchni.

Podbudowa - dolna część nawierzchni służąca do przenoszenia obciążeń od ruchu na podłoże. Podbudowa może składać się z podbudowy zasadniczej i podbudowy pomocniczej.

Podbudowa zasadnicza - górna część podbudowy spełniająca funkcje nośne w konstrukcji nawierzchni. Może ona składać się z jednej lub dwóch warstw.

Podbudowa pomocnicza - dolna część podbudowy spełniająca, obok funkcji nośnych, funkcje zabezpieczenia nawierzchni przed działaniem wody, mrozu i przenikaniem cząstek podłoża. Może zawierać warstwę mrozoochronną, odsączającą lub odcinającą.

Warstwa mrozoochronna - warstwa, której głównym zadaniem jest ochrona nawierzchni przed skutkami działania mrozu.

Warstwa odcinająca - warstwa stosowana w celu uniemożliwienia przenikania cząstek drobnego gruntu do warstwy nawierzchni leżącej powyżej.

Warstwa odsączająca - warstwa służąca do odprowadzenia wody przedostającej się do nawierzchni.

- 1.4.21 **Niveleta** - wysokościowe i geometryczne rozwinięcie na płaszczyźnie pionowego przekroju w osi drogi lub obiektu mostowego.
- 1.4.22 **Obiekt mostowy** - most, wiadukt, estakada, tunel, kładka dla pieszych i przepust.
- 1.4.23 **Objazd tymczasowy** - droga specjalnie przygotowana i odpowiednio utrzymana do prowadzenia ruchu publicznego na okres budowy.
- 1.4.24 **Odpowiednia zgodność** - zgodność wykonywanych robót z dopuszczalnymi tolerancjami, a jeżeli przedział tolerancji nie został określony - z przeciętnymi tolerancjami przyjmowanymi zwyczajowo dla danego rodzaju robót budowlanych.
- 1.4.25 **Pas drogowy** - wydzielony liniami granicznymi pas terenu przeznaczony do umieszczania w nim drogi i związanych z nią urządzeń oraz krzewów; pas drogowy może obejmować również teren przewidziany do rozbudowy drogi i budowy urządzeń chroniących ludzi i środowisko przed uciążliwościami powodowanymi przez ruch pojazdów na drodze.
- 1.4.26 **Pobocze** - część drogi przeznaczona do chwilowego postoju pojazdów, umieszczenia urządzeń organizacji i bezpieczeństwa ruchu oraz ruchu pieszych, służąca jednocześnie do bocznego oparcia konstrukcji nawierzchni.

- 1.4.27 **Podłoże nawierzchni** - grunt rodzimy lub nasypowy, leżący pod nawierzchnią do głębokości przemarzania.
- 1.4.28 **Podłoże ulepszone nawierzchni** - górna warstwa podłoża leżąca bezpośrednio pod nawierzchnią, ulepszone w celu umożliwienia przejęcia ruchu budowlanego i właściwego wykonania nawierzchni.
- 1.4.29 **Polecenie Inżyniera/Kierownika projektu** - wszelkie polecenia przekazane Wykonawcy przez Inżyniera/Kierownika projektu - w formie pisemnej, dotyczącej sposobu realizacji robót lub innych spraw związanych z prowadzeniem budowy.
- 1.4.30 **Projektant** - uprawniona osoba prawna lub fizyczna będąca autorem dokumentacji projektowej.
- 1.4.31 **Przedsięwzięcie budowlane** - kompleksowa realizacja nowego połączenia drogowego lub całkowita modernizacja/przebudowa trasy w planie i w przekroju podłużnym istniejącego połączenia.
- 1.4.32 **Przepust** - budowla o przekroju poprzecznym zamkniętym, przeznaczona do przeprowadzenia cieku, szlaku wędrówek zwierząt dziko żyjących lub urządzeń technicznych przez korpus drogowy.
- 1.4.33 **Przeszkoda naturalna** - element środowiska naturalnego, stanowiący utrudnienie w realizacji zadania budowlanego, na przykład dolina, rzeka, bagno, rzeka, itp.
- 1.4.34 **Przeszkoda sztuczna** - dzieło ludzkie, stanowiące utrudnienie w realizacji zadania budowlanego, na przykład droga, kolej, rurociąg, kanał ciąg pieszy itp.
- 1.4.35 **Przetargowa dokumentacja przetargowa** - część dokumentacji przetargowej, która wskazuje lokalizację, charakterystykę i wymiary obiektu będącego przedmiotem robót.
- 1.4.36 **Przyczółek** - skrajna podpora obiektu mostowego; może składać się z pełnej ściany, słupów i innych form konstrukcyjnych np. skrzyń, komór.
- 1.4.37 **Rekultywacja** - roboty mające na celu uprządkowanie i przywrócenie pierwotnych funkcji terenom naruszonym w czasie realizacji zadania budowlanego.
- 1.4.38 **Rozpiętość teoretyczna** - odległość pomiędzy punktami podparcia (łożyskami) przęsła mostowego.

- 1.4.39 Szerokość całkowita obiektu – odległość między zewnętrznymi krawędziami konstrukcji obiektu, mierzona w linii prostopadłej do osi podłużnej, obejmująca całkowitą szerokość konstrukcyjną ustroju niosącego.
- 1.4.40 Szerokość użytkowa obiektu - szerokość jezdni (nawierzchni) przeznaczona dla poszczególnych rodzajów ruchu oraz szerokość chodników mierzona w świetle poręczy mostowych z wyłączeniem konstrukcji przy jezdni dołem oddzielającej ruch kołowy od ruchu pieszego.
- 1.4.41 Ślepy kosztorys - wykaz robót z podaniem ich ilości w kolejności technologicznej ich wykonania.
- 1.4.42 Teren budowy - teren udostępniony przez Zmawiającego dla wykonania na nim robót oraz inne miejsca wymienione w kontrakcie jako tworzące część terenu budowy.
- 1.4.43 Tunel - obiekt zagłębiony poniżej poziomu terenu dla zapewnienia komunikacji drogowej i ruchu pieszego.
- 1.4.44 Wiadukt - obiekt zbudowany nad linia kolejową lub inną drogą dla bezkolizyjnego zapewnienia komunikacji drogowej i ruchu pieszego.
- 1.4.45 Zadanie budowlane - część przedsięwzięcia budowlanego, stanowiąca odrębną całość konstrukcyjną lub technologiczną, zdolna do samodzielnego pełnienia funkcji techniczno-użytkowych. Zadanie może polegać na wykonywaniu robót związanych z budową, modernizacją/przebudową, utrzymaniem oraz ochroną budowli drogowej lub jej elementu.

### 1.5 Ogólne wymagania dotyczące robót

Wykonawca jest odpowiedzialny za jakość wykonanych robót, bezpieczeństwo wszystkich czynności na terenie budowy, metody użyte na budowie oraz ich zgodność z dokumentacją projektową, specyfikacją i poleceniami Inżyniera.

#### 1.5.1 Teren budowy

##### 1.5.1.1 Przekazanie terenu budowy i dokumentów przez Zmawiającego

Zamawiający w terminie określonym w dokumentach kontraktowych przekazuje Wykonawcy teren budowy wraz ze wszystkimi wymaganymi uzgodnieniami prawnymi i administracyjnymi, dziennik budowy oraz dwa egzemplarze dokumentacji projektowej i dwa komplety STWiORB.

Przed przekazaniem terenu budowy Wykonawca przedstawi Inżynierowi/Kierownikowi projektu polisy ubezpieczeniowe zgodnie z warunkami określonymi w SIWZ oraz plan BIOZ.

Dane dotyczące osnowy geodezyjnej poziomej i wysokościowej oraz punktów granicznych należy pobrać z właściwego Powiatowego Ośrodka Dokumentacji Geodezyjnej i Kartograficznej. Po przekazaniu placu budowy Wykonawca wyznaczy i utrwali punkty główne trasy.

Na Wykonawcy spoczywa odpowiedzialność za ochronę przekazanych mu punktów pomiarowych do chwili odbioru ostatecznego robót. Uszkodzone lub zniszczone znaki geodezyjne Wykonawca odtworzy i utrwali na własny koszt.

Przed przekazaniem terenu budowy Wykonawca winien przedstawić Inżynierowi harmonogram robót, plan płatności oraz polisy ubezpieczeniowe zgodnie z warunkami określonymi w Specyfikacji Istotnych warunków Zamówienia.

##### 1.5.1.2 Informacja o budowie

O fakcie przystąpienia do robót Wykonawca powiadomi wszystkie służby porządkowe, w tym jednostki samorządu lokalnego i obwieści publicznie o ich rozpoczęciu w sposób uzgodniony z Inżynierem/Kierownikiem projektu oraz przez umieszczenie tablic informacyjnych na początku i na końcu zakresu robót (a w wypadku całkowitego wyłączenia z ruchu drogi wojewódzkiej wykonanie i ustawienie tablic informujących o terminach wyłączenia z dwutygodniowym wyprzedzeniem), których treść będzie uzgodniona przez Inżyniera/Kierownika projektu. Tablice informacyjne będą utrzymywane przez Wykonawcę w dobrym stanie przez cały okres realizacji robót.

Teren budowy powinien być oznaczony, a w miarę możliwości ogrodzony przed dostępem osób trzecich.

##### 1.5.1.3 Organizacja robót budowlanych

W wypadku realizacji organizacja robót budowlanych powinna w jak najmniejszym stopniu wpływać na utrudnienia ruchu na drodze, zarówno dla pojazdów, jak i pieszych. Pojazdy wyjeżdżające z budowy na drogi publiczne powinny mieć myte koła, a ewentualne zabrudzenia na drodze, powinny być na bieżąco usuwane.

##### 1.5.1.4 Ochrona i utrzymanie robót

Wykonawca będzie odpowiadał za ochronę robót i za wszelkie materiały i urządzenia używane do robót od daty rozpoczęcia do daty wydania potwierdzenia zakończenia robót przez Inżyniera/Kierownika projektu.

Wykonawca będzie utrzymywać roboty do czasu odbioru ostatecznego. Utrzymanie powinno być prowadzone w taki sposób, aby budowla drogowa lub jej elementy były w zadowalającym stanie przez cały czas, do momentu odbioru ostatecznego.

Jeśli Wykonawca w jakimkolwiek czasie zaniedba utrzymanie, to na polecenie Inżyniera/Kierownika projektu powinien rozpocząć roboty utrzymaniowe nie później niż w 24 godziny po otrzymaniu tego polecenia

#### **1.5.1.5 Zaplecze dla potrzeb Wykonawcy**

Organizacja zaplecza w celu magazynowania materiałów, parkowania samochodów (ewentualnie ich przeglądów i drobnych napraw), zapewnienia pomieszczeń socjalnych dla pracowników (szatni, toalet, stołówek) jest obowiązkiem Wykonawcy.

#### **1.5.1.6 Organizacja ruchu na budowie**

Ruch na budowie powinien się odbywać na podstawie aktualnego projektu tymczasowej organizacji ruchu po jej komisyjnym odbiorze, w wypadku budowy nowej drogi na terenie budowy powinny być wykonane tymczasowe drogi, na których w miarę potrzeby powinna być wdrożona tymczasowa organizacja ruchu i ustawione znaki drogowe. Na drogach tymczasowych obowiązują ogólne zasady ruchu drogowego.

#### **1.5.1.7 Zabezpieczenie terenu budowy**

Wykonawca jest zobowiązany do utrzymania ruchu publicznego na terenie budowy, w okresie trwania realizacji kontraktu, aż do zakończenia i odbioru ostatecznego robót i zminimalizowania utrudnień.

Przed przystąpieniem do robót Wykonawca przedstawi Inżynierowi/Kierownikowi projekt uzgodniony z odpowiednim zarządem drogi i organem zarządzającym ruchem, projekt organizacji ruchu i zabezpieczenia robót w okresie trwania budowy. W zależności od potrzeb i postępu robót projekt organizacji ruchu powinien być na bieżąco aktualizowany przez Wykonawcę. Każda zmiana, w stosunku do zatwierdzonego projektu organizacji ruchu, wymaga każdorazowo ponownego uzgodnienia i zatwierdzenia projektu.

W czasie wykonywania robót Wykonawca dostarczy, zainstaluje i będzie obsługiwał wszystkie tymczasowe urządzenia zabezpieczające takie jak: zapory, światła ostrzegawcze, sygnały, itp., zapewniając w ten sposób bezpieczeństwo pojazdów i pieszych.

Do obowiązków Wykonawcy należy udostępnienie Zamawiającemu odcinków drogi stanowiącej całość funkcjonalno-użytkową umożliwiającą zwalczanie śliskości zimowej i usuwanie śniegu; w przeciwnym przypadku prowadzenie zimowego utrzymania zgodnie ze standardami utrzymania obowiązującymi w ZDW w Łodzi dla danej drogi, wraz z jej kosztami ponosi Wykonawca. Realizacja zadania przez ZDW i jego odpowiedzialność ogranicza się wyłącznie do czynności dotyczących zimowego utrzymania jezdni; stroną odpowiedzialną za pozostałe czynności dotyczące bezpieczeństwa i organizacji ruchu na terenie budowy jest Wykonawca.

Wykonawca jest zobowiązany do zabezpieczenia terenu budowy w okresie trwania realizacji kontraktu aż do zakończenia i odbioru ostatecznego robót.

Wykonawca dostarczy, zainstaluje i będzie utrzymywał tymczasowe urządzenia zabezpieczające, w tym: ogrodzenia, poręcze, oświetlenie, sygnały i znaki ostrzegawcze oraz wszelkie inne środki niezbędne do ochrony robót i bezpieczeństwa użytkowników i pracowników.

W miejscach przylegających do dróg otwartych dla ruchu, Wykonawca ogrodzi lub wyraźnie oznakuje teren budowy, w sposób uzgodniony z Inżynierem/Kierownikiem projektu.

Wjazdy i wyjazdy z terenu budowy przeznaczone dla pojazdów i maszyn pracujących przy realizacji robót, Wykonawca odpowiednio oznakuje w sposób zgodny z projektem organizacji ruchu uzgodnionym i zatwierdzonym.

Wymaga się, aby na odcinkach drogi dopuszczonych do ruchu Wykonawca nie pozostawiał na nawierzchni jezdni i poboczach uskoków poprzecznych i podłużnych, mogących stanowić zagrożenie warunków bezpieczeństwa ruchu drogowego lub utrudniać prowadzenie robót utrzymaniowych.

Wykonawca jest zobowiązany do uzgadniania uciążliwych transportów z administratorami dróg oraz do wykonania „przeгляdu zerowego” stanu tych dróg przed przystąpieniem do robót. Wyniki tego przeglądu Wykonawca przekaze Inżynierowi/Kierownikowi projektu i Ubezpieczycielowi. O fakcie przeglądu Wykonawca powiadomi administratora drogi. Wykonawca sporządzi inwentaryzację fotograficzną stanu dróg i podpisze z administratorami dróg dwustronne protokoły potwierdzające ich stan.

#### **1.5.1.8 Zabezpieczenie jezdni i chodników**

W czasie wykonywania robót Wykonawca zadba o czystość i zimowe utrzymanie jezdni i chodników, znajdujących się na przekazanym mu terenie budowy. W wypadku rozbiórek istniejących chodników lub jezdni Wykonawca przygotowuje jezdnie i chodniki tymczasowe o utwardzonej i wyrównanej nawierzchni. Projekt jezdni i chodników tymczasowych podlega uzgodnieniu z Zamawiającym w zakresie organizacji ruchu, lokalizacji i konstrukcji oraz akceptacji Inżyniera/Kierownika projektu.

Koszt zabezpieczenia terenu budowy nie podlega odrębnej zapłacie i przyjmuje się, że jest włączony w cenę kontraktową w ramach poszczególnych pozycji kosztorysu.

### **1.5.2 Dokumentacja projektowa i powykonawcza**

Dokumentacja projektowa będzie zawierać rysunki, obliczenia i dokumenty zgodne z wykazem podanym w szczegółowych warunkach umowy, uwzględniającym podział na dokumentację projektową:

- Zamawiającego - tzn. wykaz pozycji, które stanowią przetargową dokumentację projektową oraz projektową dokumentację wykonawczą,



- Wykonawcy - zawierająca dokumentację projektową, którą Wykonawca opracuje w ramach ceny kontraktowej.

Dokumentacja Projektowa przekazywana przez Zamawiającego Wykonawcy w ramach Specyfikacji Istotnych Warunków Zamówienia powinna zawierać:

- Istotne dla stron postanowienia umowy,
- Dokumentację projektową,
- Specyfikacje techniczne wykonania i odbioru robót budowlanych,
- Przedmiary robót.

Dokumentacja Projektowa, którą Wykonawca opracuje we własnym zakresie w ramach ceny kontraktowej to w szczególności:

- plan BIOZ,
- geodezyjna dokumentacja powykonawcza,
- projekty Technologii i Organizacji Robót oraz Programy Zapewnienia Jakości, jeżeli są wymagane,
- projekty fundamentów i konstrukcji wsporczych dla znaków drogowych wg stałej organizacji ruchu (wymagane przez Zamawiającego),
- projekty rozbiórek, jeżeli będą wymagane,
- projekty rusztowań i deskowań elementów betonowych,
- projekty warsztatowe elementów wyposażenia wiaduktu: łożysk, dylatacji, balustrad, barier, odwodnienia itp.,
- projekt próbnego obciążenia obiektu mostowego, jeżeli będzie taka konieczność,
- projekty technologii betonowania konstrukcji żelbetowych,
- projekty warsztatowe konstrukcji stalowych, jeżeli takie będą wykonywane,
- projekty przełożenia infrastruktury na czas budowy wraz z wymaganymi uzgodnieniami i decyzjami (jeżeli są wymagane),
- projekty szczegółowe tablic drogowych stałej organizacji ruchu (jeżeli są wymagane), ,
- projekty zabezpieczenia skarp wykopów (jeżeli są wymagane),
- projekty wykonawcze ścianek szczelnych, umocnień wykopów i ich rozparcia,
- projekty wykonawcze przecisków i przewiertów,
- inwentaryzację fotograficzną stanu technicznego dróg oraz budynków przed realizacją zadania wraz z podpisaniem dwustronnych protokołów z ich właścicielami,
- dokumentację fotograficzną prowadzonych robót, w szczególności dla robót zanikających,
- operat odbiorowy,
- program gospodarki odpadami zgodnie z wymaganiami przepisów ustawy o odpadach,
- inne projekty robocze wymienione w STWiORB.

**Wykonawca powinien również uzyskać wszystkie wymagane uzgodnienia. Projekty powinny być wykonywane przez osoby uprawnione.**

Wyżej wymienione projekty winny być uzgodnione z Inżynierem/Kierownikiem projektu i zatwierdzone. Wszelkie koszty wynikające z powyższego nie podlegają odrębnej zapłacie i przyjmuje się, że są wliczone w cenę kontraktową.

Do obowiązków Wykonawcy będzie należeć:

- opracowanie programu gospodarowania odpadami niebezpiecznymi i złożenie wniosku o jego zatwierdzenie przed rozpoczęciem robót rozbiórkowych,
- uzyskanie decyzji zatwierdzającej program gospodarki odpadami niebezpiecznymi,
- sporządzenie informacji o wytwarzanych odpadach oraz o sposobach gospodarowania wytworzonymi odpadami i złożenie jej do właściwego organu ochrony środowiska przed rozpoczęciem robót rozbiórkowych, zgodnie z obowiązującymi przepisami prawa.

Opracowania muszą być przekazane do zatwierdzenia w terminie uzgodnionym z Zamawiającym, przed harmonogramowymi terminami rozpoczęcia odpowiednich robót, chyba, że ustalono inaczej. Opóźnienia w powyższym terminie są jednoznaczne z opóźnieniami z winy Wykonawcy w terminach realizacji Robót.

Jeżeli w trakcie wykonywania Robót okaże się koniecznym uzupełnienie rysunków z uwagi na wybraną technologię Wykonawcy, Wykonawca sporządzi odpowiednie rysunki i specyfikacje na własny koszt w 4 egzemplarzach i przedłoży je Inżynierowi/Kierownikowi projektu do zatwierdzenia.

Opracowania te muszą być przekazane do zatwierdzenia na 14 dni przed harmonogramowym terminem rozpoczęcia robót, za wyjątkiem opracowań dla których ustalono inne terminy wykonania. Wszelkie koszty związane z przygotowaniem, zaopiniowaniem i uzgodnieniem w/w dokumentacji są zawarte w cenie kontraktowej i nie będą podlegały odrębnej zapłacie.

#### Dokumentacja powykonawcza

Wykonawca powinien dostarczyć Inżynierowi/Kierownikowi projektu rysunki powykonawcze w przejrzystej, prostej formie w dwóch egzemplarzach dla każdego ukończonego odcinka robót/obiektu, który będzie przekazany do użycia, zgodnie z zapisami z umową. Na rysunkach należy zaznaczyć wprowadzone w czasie budowy zmiany. Zmiany powinny być opisane przez Projektanta jako nieistotne i podpisane. Opóźnienia w przekazaniu dokumentacji powykonawczej będą traktowane jako opóźnienia w terminowym wykonaniu robót.

Wykonawca winien na etapie przygotowania oferty zapoznać się z całą dokumentacją i ująć w cenie kontraktowej wszystkie wynikające z niej wymagania i roboty. Brak wyszczególnienia w p.9 STWiORB wymagań wyszczególnionych w innych częściach dokumentacji projektowej nie może być podstawą roszczeń finansowych

### **1.5.3 Nadzór autorski**

Nadzór autorski będzie prowadzony przez Projektanta zgodnie z Prawem Budowlanym (art. 20 ust 1 pkt. 4) i będzie obejmował:

- stwierdzenia w toku wykonywania robót budowlanych zgodności realizacji z projektem,
- uzgadniania możliwości wprowadzenia rozwiązań zamiennych w stosunku do przewidzianych w projekcie, zgłoszonych przez kierownika budowy lub inspektora nadzoru inwestorskiego (po uzyskaniu stanowiska Inwestora, że zmiana jest zgodna z Warunkami Kontraktu) ich akceptacja i opisanie na rysunkach w dokumentacji powykonawczej.

### **1.5.4 Zgodność robót z dokumentacją projektową i STWiORB**

Dokumentacja projektowa, STWiORB i wszystkie dodatkowe dokumenty przekazane Wykonawcy przez Inżyniera/Kierownika projektu stanowią część umowy, a wymagania określone w choćby jednym z nich są obowiązujące dla Wykonawcy tak, jakby zawarte były w całej dokumentacji.

W przypadku rozbieżności w ustaleniach poszczególnych dokumentów obowiązuje kolejność ich ważności wymieniona w „**Kontraktowych warunkach ogólnych**” („Ogólnych warunkach umowy”).

Wykonawca nie może wykorzystywać błędów lub opuszczeń w dokumentach kontraktowych, a o ich wykryciu winien natychmiast powiadomić Inżyniera/Kierownika projektu, który podejmie decyzję o wprowadzeniu odpowiednich zmian i poprawek. W przypadku rozbieżności, wymiary podane na piśmie są ważniejsze od wymiarów określonych na podstawie odczytu ze skali rysunku.

Wszystkie materiały będą zgodne z dokumentacją projektową i STWiORB.

Dane określone w dokumentacji projektowej i w STWiORB będą uważane za wartości docelowe, od których dopuszczalne są odchylenia w ramach określonego przedziału tolerancji. Cechy materiałów i elementów budowli muszą wykazywać zgodność z określonymi wymaganiami, a rozrzuty tych cech nie mogą przekraczać dopuszczalnego przedziału tolerancji.

W przypadku, gdy materiały lub roboty nie będą w pełni zgodne z dokumentacją projektową lub STWiORB i wpłynię to na niezadowalające właściwości elementu budowli, to takie materiały zostaną zastąpione innymi, a elementy budowli rozebrane i wykonane ponownie na koszt Wykonawcy.

Wykonawca, na etapie przygotowania oferty, winien zapoznać się z całą dokumentacją i ująć wszystkie wynikające z niej wymagania i roboty w cenie kontraktowej poszczególnych pozycji. Brak wyszczególnienia w p.9 odpowiedniej STWIORB wymagań wyszczególnionych w innych częściach Dokumentacji Projektowej nie może być podstawą roszczeń finansowych.

#### **1.5.5 Ochrona środowiska w czasie wykonywania robót**

Wykonawca ma obowiązek znać i przestrzegać w czasie prowadzenia robót wszelkie przepisy dotyczące ochrony środowiska naturalnego, w tym zalecenia Decyzji Środowiskowej oraz w zezwoleniu na realizację inwestycji drogowej (ZRID).

W okresie trwania budowy i wykończania robót Wykonawca powinien:

- utrzymywać teren budowy i wykopy w stanie bez występujących zastoisk wody stojącej,
- podejmować wszelkie uzasadnione kroki mające na celu stosowanie się do przepisów i norm dotyczących ochrony środowiska na terenie i wokół terenu budowy oraz będzie unikać uszkodzeń lub uciążliwości dla osób lub własności społecznej i innych, a wynikających z nadmiernego hałasu, wibracji, zanieczyszczenia lub innych przyczyn powstałych w następstwie jego sposobu działania.

Stosując się do tych wymagań Wykonawca będzie miał szczególny wzgląd na:

- lokalizację baz, warsztatów, magazynów, składowisk, ukopów i dróg dojazdowych,

Środki ostrożności i zabezpieczenia przed:

- zanieczyszczeniem zbiorników i cieków wodnych pyłami lub substancjami toksycznymi,
- zanieczyszczeniem powietrza pyłami i gazami,
- możliwością powstania pożaru.

Wycinkę drzew i krzewów, związaną z realizacją zadania należy prowadzić w ustalonych prawnie terminach. W wypadku wykonywania prac w innych terminach wymagana jest zgoda odpowiednich służb ochrony środowiska. Podczas wycinki drzew i krzaków, nad prawidłowością wykonywania robót bez szkody dla środowiska czuwać będzie nadzór przyrodniczy, w szczególności ornitologiczny, jeżeli jest wymagany. Koszty Nadzoru przyrodniczego i / lub ornitologicznego pokrywa Wykonawca w ramach ceny kontraktowej.

Wykonawca będzie odpowiedzialny za wszelkie szkody w środowisku powstałe w czasie realizacji robót. Uznaje się, że wszelkie koszty związane z wypełnieniem wymagań ochrony środowiska, określonych powyżej nie podlegają odrębnej zapłacie i są uwzględnione w cenie kontraktowej.

#### **1.5.6 Ochrona przeciwpożarowa**

Wykonawca będzie przestrzegać przepisów ochrony przeciwpożarowej w całym okresie trwania budowy. Wykonawca będzie utrzymywać, wymagany na podstawie odpowiednich przepisów sprawny sprzęt przeciwpożarowy, na terenie baz produkcyjnych, w pomieszczeniach biurowych, mieszkalnych, magazynach oraz w maszynach i pojazdach. Materiały łatwopalne będą składowane w sposób zgodny z odpowiednimi przepisami i zabezpieczone przed dostępem osób trzecich. Wykonawca będzie odpowiedzialny za wszelkie straty spowodowane pożarem wywołanym jako rezultat realizacji robót albo spowodowane przez personel Wykonawcy.

#### **1.5.7 Materiały szkodliwe dla otoczenia**

Materiały, które w sposób trwały są szkodliwe dla otoczenia, nie będą dopuszczone do użycia.

Nie dopuszcza się użycia materiałów wywołujących szkodliwe promieniowanie o stężeniu większym od dopuszczalnego, określonego odpowiednimi przepisami.

Materiały, które są szkodliwe dla otoczenia tylko w czasie robót, a po zakończeniu robót ich szkodliwość zanika (np. materiały pylaste) mogą być użyte pod warunkiem przestrzegania wymagań technologicznych w budowaniu.

Postępowanie z odpadami i opakowaniami po materiałach chemii budowlanej powinno być zgodne z wymaganiami określonymi przez ich producenta, zawartymi w kartach charakterystyki wg REACH.

#### **1.5.8 Ochrona własności publicznej i prywatnej**

Wykonawca odpowiada za ochronę instalacji na powierzchni ziemi i za urządzenia podziemne, takie jak rurociągi, kable itp. oraz uzyska od odpowiednich władz będących właścicielami tych urządzeń potwierdzenie informacji dostarczonych mu przez Zamawiającego w ramach planu ich lokalizacji. Wykonawca zapewni właściwe oznaczenie i zabezpieczenie przed uszkodzeniem tych instalacji i urządzeń w czasie trwania budowy.

Uznaje się, że wszelkie koszty związane z wypełnieniem przepisowych wymagań nie podlegają odrębnej zapłacie i są uwzględnione w cenie kontraktowej.

Wykonawca przed rozpoczęciem robót jest zobowiązany do zinwentaryzowania przebudowywanej sieci oraz do sprawdzenia zgodności z mapą do celów projektowych i uzgodnieniem ZUD.

Wykonawca zobowiązany jest umieścić w swoim harmonogramie rezerwę czasową dla wszelkiego rodzaju robót, które mają być wykonane w zakresie przełożenia instalacji i urządzeń podziemnych na terenie budowy i powiadomić Inżyniera/Kierownika projektu i władze lokalne o zamiarze rozpoczęcia robót. O fakcie przypadkowego uszkodzenia tych instalacji Wykonawca bezzwłocznie powiadomi Inżyniera/Kierownika projektu i zainteresowane władze oraz będzie z nimi współpracował dostarczając wszelkiej pomocy potrzebnej przy dokonywaniu napraw. Wykonawca będzie odpowiadać za wszelkie spowodowane przez jego działania uszkodzenia instalacji na powierzchni ziemi urządzeń podziemnych wykazanych w dokumentach dostarczonych mu przez Zamawiającego.

Jeżeli teren budowy przylega do terenów z zabudową mieszkaniową, Wykonawca będzie realizować roboty w sposób powodujący minimalne niedogodności dla mieszkańców. Wykonawca odpowiada za wszelkie uszkodzenia zabudowy mieszkaniowej w sąsiedztwie budowy, spowodowane jego działalnością.

Inżynier/Kierownik projektu będzie na bieżąco informowany o wszystkich umowach zawartych pomiędzy Wykonawcą a właścicielami nieruchomości i dotyczących korzystania z własności i dróg wewnętrznych. Jednakże, ani Inżynier/Kierownik projektu ani Zamawiający nie będą ingerować w takie porozumienia, o ile nie będą one sprzeczne z postanowieniami zawartymi w warunkach umowy.

#### **1.5.9. Ochrona interesu osób trzecich**

Wykonawca będzie tak prowadził roboty budowlane, aby nie był naruszony interes osób trzecich w szczególności, aby mieszkańcy mieli stały dostęp do drogi publicznej, mogli bez przeszkód i ograniczeń korzystać z dostępnych mediów (woda, kanalizacja, energia elektryczna, ciepło, środki łączności, itp.), a ewentualne ograniczenia były zapowiedziane z wyprzedzeniem i ograniczone do niezbędnego minimum.

#### **1.5.10. Ograniczenie obciążeń osi pojazdów**

Wykonawca będzie stosować się do ustawowych ograniczeń nacisków osi na drogach publicznych przy transporcie materiałów i wyposażenia na i z terenu robót. Wykonawca uzyska wszelkie niezbędne zezwolenia i uzgodnienia od właściwych władz co do przewozu nietypowych wagowo ładunków (ponadnormatywnych) i o każdym takim przewozie będzie powiadamiał Inżyniera/Kierownika projektu. Inżynier/Kierownik projektu może polecić, aby pojazdy nie spełniające tych warunków zostały usunięte z terenu budowy.

Wykonawca poniesie wszelkie koszty związane z naprawami dróg publicznych, które zostały uszkodzone przez transport Wykonawcy nieprzestrzegający przepisów o ruchu drogowym.

#### **1.5.11. Bezpieczeństwo i higiena pracy**

Podczas realizacji robót Wykonawca będzie przestrzegać przepisów dotyczących bezpieczeństwa i higieny pracy. Wszyscy pracownicy Wykonawcy i podwykonawców przejdą szkolenie ogólne BHP, a każdy pracownik odbędzie szkolenie stanowiskowe BHP. W szczególności Wykonawca ma obowiązek zadbać, aby personel nie wykonywał pracy w warunkach niebezpiecznych, szkodliwych dla zdrowia oraz nie spełniających odpowiednich wymagań sanitarnych. Wykonawca zapewni i będzie utrzymywał wszelkie urządzenia zabezpieczające, socjalne oraz sprzęt i odpowiednią odzież dla ochrony życia i zdrowia osób zatrudnionych na budowie oraz dla zapewnienia bezpieczeństwa publicznego.

Uznaje się, że wszelkie koszty związane z wypełnieniem wymagań określonych powyżej nie podlegają odrębnej zapłacie i są uwzględnione w cenie kontraktowej. Zamawiający zastrzega sobie prawo kontroli BHP placu budowy, Wykonawca zobowiązuje się przestrzegać zaleceń dotyczących Bezpieczeństwa i Higieny Pracy.

#### **1.5.12. Stosowanie się do prawa i innych przepisów**

Wykonawca zobowiązany jest znać wszystkie zarządzenia wydane przez władze centralne i miejscowe oraz inne przepisy, regulaminy i wytyczne, które są w jakikolwiek sposób związane z wykonywanymi robotami i będzie w pełni odpowiedzialny za przestrzeganie tych postanowień podczas prowadzenia robót.

Wykonawca będzie przestrzegać praw patentowych i będzie w pełni odpowiedzialny za wypełnienie wszelkich wymagań prawnych odnośnie znaków firmowych, nazw lub innych chronionych praw w odniesieniu do sprzętu, materiałów lub urządzeń użytych lub związanych z wykonywaniem robót i w sposób ciągły będzie informować Inżyniera/Kierownika projektu o swoich działaniach, przedstawiając kopie zezwoleń i inne odnośne dokumenty. Wszelkie straty, koszty postępowania, obciążenia i wydatki wynikłe z lub związane z naruszeniem jakichkolwiek praw patentowych pokryje Wykonawca.

#### **1.5.13. Równoważność norm i zbiorów przepisów prawnych**

Gdziekolwiek w dokumentach kontraktowych powołane są konkretne normy i przepisy, które spełniać mają materiały, sprzęt i inne towary oraz wykonane i zbadane roboty, będą obowiązywać postanowienia najnowszego

wydania lub poprawionego wydania powołanych norm i przepisów. Powołania niedatowane norm i wytycznych dotyczą zawsze ostatniego wydania normy lub wytycznych.

#### 1.5.14. Prace archeologiczne

Wykonawca jest zobowiązany na własny koszt zapewnić prowadzenie stałego nadzoru archeologicznego nad całością robót ziemnych (jeżeli jest wymagane). W przypadku odkrycia podczas robót obiektu archeologicznego, co do którego istnieje przypuszczenie, że jest zabytkiem, Wykonawca jest zobowiązany do niezwłocznego przerwania robót, które mogą doprowadzić do uszkodzenia obiektu, jego zabezpieczenia i niezwłocznego powiadomienia Wojewódzkiego Konserwatora Zabytków, a jeśli to niemożliwe właściwego wójta, burmistrza lub Prezydenta miasta oraz Zamawiającego. Koszty zabezpieczenia obiektu i miejsca oraz koszty związane z prowadzeniem badań archeologicznych poniesie Zamawiający. Jeżeli wskutek odkrycia nastąpi opóźnienie prac Inżynier/Kierownik projektu po uzgodnieniu z Wykonawcą i Zamawiającym ustali wydłużenie czasu na ukończenie kontraktu, jeżeli będzie to konieczne.

Wszelkie wykopaliska, monety, przedmioty wartościowe, budowle oraz inne pozostałości o znaczeniu geologicznym lub archeologicznym odkryte na terenie budowy będą uważane za własność Skarbu Państwa.

Wznowienie wstrzymanych robót może nastąpić na polecenie Inżyniera, na podstawie zezwolenia Wojewódzkiego Konserwatora Zabytków. Wykonawca przedłoży zatwierdzone przez Konserwatora Zabytków sprawozdanie z nadzoru.

#### 1.5.15. Niewypały, niewybuchy

Przed rozpoczęciem robót Wykonawca jest zobowiązany sprawdzić teren budowy pod kątem występowania niewybuchów. W razie natrafienia w czasie prowadzenia prac na niewypały/niewybuchy Wykonawca zobowiązany jest do niezwłocznego przerwania robót, zabezpieczenia terenu oraz wezwania odpowiednich służb (policja, straż pożarna, pogotowie saperskie) i niezwłocznego powiadomienia Inżyniera/Kierownika. Koszty zabezpieczenia terenu oraz przestoju na czas prowadzenia akcji usuwania niewypałów/niewybuchów przez jednostkę specjalistyczną poniesie Wykonawca.

#### 1.5.16. Nadzór przyrodniczy

Wykonawca zobowiązany jest zapewnić stały nadzór przyrodniczy (jeżeli jest wymagany) podczas realizacji robót. Zalecenia zespołu nadzorującego muszą być uwzględnione podczas prowadzenia robót budowlanych. W szczególności konieczne jest prowadzenie nadzoru ornitologicznego polegającego na inwentaryzacji i późniejszym monitoringu siedlisk ptaków w rejonie inwestycji oraz podejmowanie działań mających na celu wyeliminowanie lub ograniczenie negatywnych działań na siedliska ptaków, np. przez bieżące dostosowanie harmonogramu prac do uwarunkowań. Należy także prowadzić kontrolę podjętych działań minimalizujących/ograniczających.

Nadzór ornitologiczny powinien także obejmować działania:

uzyskanie wymaganych prawem decyzji w przypadku kolizji/oddziaływania na poszczególne gatunki chronione, zgodnie z ustawą o ochronie przyrody,

przewodzą monitoring stanu siedlisk i populacji gatunków znajdujących się w bezpośrednim sąsiedztwie wykonywanych robót, na które inwestycja może oddziaływać,

w przypadku zaobserwowania niekorzystnego wpływu prowadzonych prac na środowisko (np. siedliska lub populacje) należy szybko reagować i podjąć działania uniemożliwiające powstanie szkody w środowisku.

#### 1.6 Kody cpv

Dla każdego realizowanego zadania należy je opisać nazwą podając, czego dotyczy zadanie (modernizacje, remont, przebudowa, budowa), numer drogi, kilometrą, zakres robót oraz kod CPV, zgodnie z Wspólnym Słownikiem Zamówień Publicznych. Poniżej podano najczęściej używane kody CPV, stosowane podczas robót realizowanych przez Zarządy Dróg Wojewódzkich.

45230000-8	<u>Roboty budowlane w zakresie budowy rurociągów, linii komunikacyjnych i elektroenergetycznych, autostrad, dróg, lotnisk i kolei; wyrównywanie terenu</u>
45233000-9	<u>Roboty w zakresie konstruowania, fundamentowania oraz wykonywania nawierzchni autostrad, dróg</u>
45233100-0	<u>Roboty w zakresie budowy autostrad, dróg</u>
45233120-6	<u>Roboty w zakresie budowy dróg</u>
45233121-3	<u>Roboty w zakresie budowy dróg głównych</u>
45233123-7	<u>Roboty budowlane w zakresie dróg podrzędnych</u>
45233129-9	<u>Roboty budowlane w zakresie skrzyżowań dróg</u>
45233130-9	<u>Roboty budowlane w zakresie dróg krajowych</u>
45233131-6	<u>Roboty budowlane w zakresie dróg krajowych na estakadach</u>

D - M - 00.00.00 WYMAGANIA OGÓLNE

45233139-3	<u>Roboty budowlane w zakresie konserwacji dróg krajowych</u>
45233141-9	<u>Roboty w zakresie konserwacji dróg</u>
45233142-6	<u>Roboty w zakresie naprawy dróg</u>
45233220-7	<u>Roboty w zakresie nawierzchni dróg</u>
45233224-5	<u>Roboty budowlane w zakresie dróg dwupasmowych</u>
45233225-2	<u>Roboty budowlane w zakresie dróg jednopasmowych</u>
45233226-9	<u>Roboty budowlane w zakresie dróg dojazdowych</u>
45233250-6	<u>Roboty w zakresie nawierzchni, z wyjątkiem dróg</u>
45233253-7	<u>Roboty w zakresie nawierzchni dróg dla pieszych</u>
45233260-9	<u>Roboty budowlane w zakresie dróg pieszych</u>
71631480-8	<u>Usługi kontroli dróg</u>

## 2 MATERIAŁY

### 2.1 Źródła pochodzenia materiałów

Co najmniej na dwa tygodnie (zgodnie z umową) przed zaplanowanym wykorzystaniem jakichkolwiek materiałów przeznaczonych do robót, Wykonawca przedstawi Inżynierowi/Kierownikowi projektu do zatwierdzenia odpowiednie świadectwa badań oraz dokumenty potwierdzające dopuszczenie materiałów do wbudowania zgodnie z wymaganiami specyfikacji szczegółowych.

Zatwierdzenie partii materiałów z danego źródła nie oznacza automatycznie, że wszelkie materiały i wszystkie partie materiału z danego źródła uzyskają zatwierdzenie.

Wykonawca zobowiązany jest do prowadzenia badań w celu wykazania, że materiały uzyskane z dopuszczonego źródła w sposób ciągły spełniają wymagania STWiORB w czasie realizacji robót.

**Wszystkie stosowane materiały i wyroby muszą być prawnie dopuszczone do obrotu i stosowania w myśl Ustawy o wyrobach budowlanych [6] i Rozporządzenia nr 305/2011 Parlamentu Europejskiego i Rady Europy [14] lub Ustawy o ocenie zgodności [7] i innych dyrektyw WE, którym podlegają.**

**Wykonawca przedłoży recepty na mieszanki mineralno – asfaltowe oraz na betony cementowe zaakceptowane przez niezależne laboratorium na podstawie zarobu próbnego, najpóźniej na 14 dni przed przystąpieniem do wbudowania, chyba że zostanie ustalone inaczej.**

### 2.2 Pozyskiwanie materiałów miejscowych

Wykonawca odpowiada za uzyskanie pozwoleń od właścicieli i odnośnych władz na pozyskanie materiałów ze źródeł miejscowych włączając w to źródła wskazane przez Zamawiającego.

Wykonawca ponosi odpowiedzialność za spełnienie wymagań ilościowych i jakościowych materiałów pochodzących ze źródeł miejscowych. Wykonawca ponosi wszystkie koszty, z tytułu wydobycia materiałów, dzierżawy i inne jakie okażą się potrzebne w związku z dostarczeniem materiałów do robót oraz rekultywacja terenu po zakończeniu robót.

Humus i nadkład czasowo zdjęte z terenu wykopów, dokopów i miejsc pozyskania materiałów miejscowych będą formowane w hałdy i wykorzystane przy zasypce i rekultywacji terenu po ukończeniu robót. Wszystkie odpowiednie materiały pozyskane z wykopów na terenie budowy lub z innych miejsc wskazanych w dokumentach umowy będą wykorzystane do robót lub odwiezione na odkład odpowiednio do wymagań umowy lub wskazań Inżyniera/Kierownika projektu.

Wykonawca nie będzie prowadzić żadnych wykopów w obrębie terenu budowy poza tymi, które zostały wyszczególnione w dokumentach umowy, chyba, że uzyska na to pisemną zgodę Inżyniera/Kierownika projektu. Eksploatacja źródeł materiałów będzie zgodna z wszelkimi regulacjami prawnymi obowiązującymi na danym obszarze.

### 2.3 Materiały/wyroby nie odpowiadające wymaganiom

Materiały nie odpowiadające wymaganiom zostaną przez Wykonawcę usunięte z terenu budowy na jego koszt. Każdy rodzaj robót, w którym znajdują się nie zbadane i nie zaakceptowane materiały, Wykonawca wykonuje na własne ryzyko, licząc się z jego nieprzyjęciem, usunięciem i niezapłaceniem.

### 2.4 Wariantowe stosowanie materiałów/wyrobów

Jeżeli dokumentacja projektowa [lub specyfikacje] przewiduje możliwość wariantowego zastosowania materiału w wykonywanych robotach, Wykonawca powiadomi Inżyniera o swoim zamiarze co najmniej 3 tygodnie przed użyciem tego materiału/wyrobu albo w okresie dłuższym, jeżeli będzie to wymagane z uwagi na wykonanie badań wymaganych przez Inżyniera.

Wybrany i zaakceptowany rodzaj materiału/wyrobu nie może być następnie zmieniany bez zgody Inżyniera.

### 2.5 Przechowywanie i składowanie materiałów/wyrobów

Wykonawca zapewni, aby tymczasowo składowane materiały, do czasu, gdy będą one użyte do robót, były zabezpieczone przed zanieczyszczeniami, zachowały swoje właściwości i były dostępne do kontroli przez Inżyniera/Kierownika projektu.

Składowanie materiałów chemii budowlanej powinno być zawsze zgodne z zaleceniami ich producentów, szczególnie w zakresie temperatur, zawartymi w kartach REACH lub instrukcjach.

Składowanie urządzeń związanych z przepompowniami ścieków, przebudową instalacji elektrycznej, telekomunikacji, urządzeniami brd, itp. powinno chronić je przed warunkami atmosferycznymi oraz dewastacją i kradzieżą.

## 2.6 Wytwornie i Laboratoria

### 2.6.1 Wytwornie

Wytwornie materiałów mogą być kontrolowane zarówno przed ich zatwierdzeniem, jak i w trakcie robót przez Inżyniera/ Kierownika projektu w celu sprawdzenia zgodności stosowanych metod produkcji z wymaganiami.

Próbki materiałów mogą być pobierane w celu sprawdzenia ich właściwości. Wyniki tych kontroli będą stanowić podstawę do akceptacji określonej partii materiałów pod względem zgodności z wymaganiami specyfikacji.

W przypadku, gdy Inżynier/Kierownik projektu będzie przeprowadzał inspekcję wytworni, muszą być spełnione następujące warunki:

- a) Inżynier/Kierownik projektu będzie miał zapewnioną współpracę i pomoc Wykonawcy oraz producenta materiałów w czasie przeprowadzania inspekcji,
- b) Inżynier/Kierownik projektu będzie miał wolny dostęp, w dowolnym czasie, do tych części wytworni, gdzie odbywa się produkcja materiałów przeznaczonych do realizacji robót,

Jeżeli produkcja odbywa się w miejscu nie należącym do Wykonawcy, Wykonawca uzyska dla Inżyniera/Kierownika projektu zezwolenie do przeprowadzenia inspekcji i badań w tych miejscach.

Zatwierdzeniom podlegają:

- Wytwornie mieszanek mineralno-asfaltowych (MMA),
- Betoniarnie, dostarczające betony konstrukcyjne,
- Wytwornie konstrukcji stalowych, wytwarzające konstrukcje mostowe na potrzeby zadania.

Wytwornie MMA i wytwornie konstrukcji stalowych powinny posiadać aktualne certyfikaty Zakładowej Kontroli Produkcji (ZKP), zgodnie z odpowiednimi normami europejskimi.

### 2.6.2 Laboratorium Wykonawcy

Wykonawcy na żądanie Inżyniera/Kierownika projektu powinno przedstawić dokumenty Laboratorium kontrolnego:

- wykaz badań, które laboratorium będzie wykonywało wraz z podaniem norm/procedur badania i ewentualnie posiadanych akredytacji,
- posiadany sprzętu pomiarowo-badawczego koniecznego wykonania badań (jak określono wyżej), wraz ze świadectwami kalibracji, sprawdzeń, walidacji,
- warunki lokalowe zgodnych z wymaganiami norm (jak określono wyżej),
- kompetencje personelu.

Inżynier/Kierownik projektu będzie mieć dostęp do pomieszczeń laboratoryjnych, w celu ich inspekcji. Inżynier/Kierownik projektu będzie przekazywać Wykonawcy pisemne informacje o stwierdzonych w trakcie inspekcji niedociągnięciach dotyczących urządzeń laboratoryjnych, sprzętu, zaopatrzenia laboratorium, pracy personelu lub metod badawczych. Jeżeli niedociągnięcia te będą tak poważne, że mogą wpłynąć ujemnie na wyniki badań, Inżynier/Kierownik projektu natychmiast wstrzyma użycie do robót badanych materiałów i dopuści je do użycia dopiero wtedy, gdy niedociągnięcia w pracy laboratorium Wykonawcy zostaną usunięte i stwierdzona zostaną odpowiednie właściwości tych materiałów.

Wszystkie koszty związane z organizowaniem i prowadzeniem badań materiałów ponosi Wykonawca.

## 2.7 Materiały z rozbiórek i materiały odpadowe

Wszystkie elementy i materiały z rozbiórek, nadmiar destruktu z frezowania oraz materiały rozbiórkowe przydatne Zamawiającemu stanowią własność Zamawiającego i zostaną dostarczone na koszt Wykonawcy do punktu wskazanego przez Zamawiającego w umowie. Pozyskane z wycinki dłużyce oraz konary drzew o średnicy powyżej 10 cm również stanowią własność Zamawiającego i zostaną dostarczone we wskazane miejsce na koszt Wykonawcy.

Pozostałe materiały z rozbiórek stanowiące odpady zostaną z budowy możliwie szybko usunięte.

Koszt związany z rozbiórką, transportem, utylizacją odpadów w/w materiałów Wykonawca powinien zawrzeć w cenie kontraktowej, w odpowiednich pozycjach kosztorysowych. Zasady postępowania z odpadami powinny być zgodne z Ustawą z 14 grudnia 2012 r. o odpadach (Dz.U.2013.21 z późniejszymi zmianami).

Jeżeli zaistnieje taka potrzeba lub wynika to z uzgodnień z właścicielami sieci uzbrojenia terenu, elementy pochodzące z rozbiórek sieci uzbrojenia terenu Wykonawca zdemontuje i przetransportuje w miejsce uzgodnione z odpowiednim właścicielem tych sieci na koszt własny na odległość do 50 km. Koszt transportu w miejsca wskazane przez właścicieli sieci uzbrojenia terenu nie podlega osobnej zapłacie i jest zawarty w cenie kontraktowej.

Materiały zawierające azbest. Obowiązki Wykonawcy prac polegających na bezpiecznym usuwaniu wyrobów zawierających azbest, sposoby i warunki bezpiecznego usuwania wyrobów zawierających azbest, warunki przygotowania do transportu i transport odpadów zawierających azbest do miejsca ich składowania oraz wymagania, jakim powinno odpowiadać oznakowanie odpadów zawierających azbest w szczegółowy sposób określa



Rozporządzenie Ministra Gospodarki, Pracy i Polityki Społecznej z dnia 2.04.2004 w sprawie sposobów i warunków bezpiecznego użytkowania i usuwania wyrobów zawierających azbest (Dz.U.2004.71.649 z późniejszymi zmianami).

### **3 SPRZĘT**

Wykonawca jest zobowiązany do używania jedynie takiego sprzętu, który nie spowoduje niekorzystnego wpływu na wykonywane roboty. Sprzęt używany do robót powinien być zgodny z ofertą Wykonawcy i powinien odpowiadać pod względem typów i ilości wskazaniom zawartym w STWiORB, PZJ lub projekcie organizacji robót, zaakceptowanym przez Inżyniera/Kierownika projektu. W przypadku braku ustaleń w wymienionych wyżej dokumentach, sprzęt powinien być uzgodniony i zaakceptowany przez Inżyniera/Kierownika projektu.

Liczba i wydajność sprzętu powinny gwarantować przeprowadzenie robót, zgodnie z zasadami określonymi w dokumentacji projektowej, STWiORB i wskazaniach Inżyniera/ Kierownika projektu.

Sprzęt będący własnością Wykonawcy lub wynajęty do wykonania robót ma być utrzymywany w dobrym stanie i gotowości do pracy. Powinien być zgodny z normami ochrony środowiska i przepisami dotyczącymi jego użytkowania.

Wykonawca dostarczy Inżynierowi/Kierownikowi projektu kopie dokumentów potwierdzających dopuszczenie sprzętu do użytkowania i badań okresowych, tam gdzie jest to wymagane przepisami.

Wykonawca będzie konserwować sprzęt jak również naprawiać lub wymieniać sprzęt niesprawny.

Wybrany sprzęt, po akceptacji Inżyniera/Kierownika projektu, nie może być później zmieniany bez jego zgody. Jakikolwiek sprzęt, maszyny, urządzenia i narzędzia nie gwarantujące zachowania warunków umowy, zostaną przez Inżyniera/Kierownika projektu nie dopuszczone do robót.

### **4 TRANSPORT**

Wykonawca jest zobowiązany do stosowania jedynie takich środków transportu, które nie wpłyną niekorzystnie na wykonywane roboty i właściwości przewożonych materiałów.

Liczba środków transportu powinna zapewniać prowadzenie robót zgodnie z zasadami określonymi w dokumentacji projektowej, STWiORB i wskazaniach Inżyniera/ Kierownika projektu, w terminie przewidzianym umową.

Rodzaj środków transportu powinien być dostosowany do przewożonych materiałów, zabezpieczać je przed utratą ich właściwości, degradacją wskutek warunków atmosferycznych, wysokich i/lub niskich temperatur, opadów deszczu i śniegu. Materiały powinny być zabezpieczone przed przemieszczaniem się, spadnięciem i/lub wypadnięciem z pojazdów, tak, aby nie stwarzać zagrożeń w ruchu drogowym.

Przy ruchu na drogach publicznych pojazdy będą spełniać wymagania dotyczące przepisów ruchu drogowego w odniesieniu do dopuszczalnych nacisków na oś i innych parametrów technicznych. Środki transportu nie spełniające tych warunków nie mogą być użyte do realizacji robót.

Wykonawca będzie usuwać na bieżąco, na własny koszt, wszelkie zanieczyszczenia, uszkodzenia spowodowane jego pojazdami na drogach publicznych (jezdniach i chodnikach) oraz dojazdach do terenu budowy.

### **5 WYKONANIE ROBÓT**

#### **5.1 Wymagania ogólne**

Wykonawca jest odpowiedzialny za prowadzenie robót zgodnie z warunkami umowy oraz za odpowiednie właściwości zastosowanych materiałów i wykonywanych robót, za ich zgodność z dokumentacją projektową, wymaganiami STWiORB, PZJ, projektem organizacji robót opracowanym przez Wykonawcę oraz poleceniami Inżyniera/Kierownika projektu.

Kolejność robót przyjęta w projektach musi zapewniać usunięcie kolizji z elementami istniejącymi i projektowanymi. Wykonawca jest odpowiedzialny za stosowane metody wykonywania robót. Decyzje Inżyniera/Kierownika projektu dotyczące akceptacji lub odrzucenia materiałów i elementów robót będą oparte na wymaganiach określonych w dokumentach umowy, dokumentacji projektowej i w STWiORB, a także w normach i wytycznych oraz aktualnym stanie prawnym. Przy podejmowaniu decyzji Inżynier/Kierownik projektu uwzględni wyniki badań materiałów i robót, rozrzuty normalnie występujące przy produkcji i przy badaniach materiałów, doświadczenia z przeszłości, wyniki badań naukowych oraz inne czynniki wpływające na rozważaną kwestię.

Przed przystąpieniem do robót Wykonawca uzgodni projekty technologii i organizacji robót, programy zapewnienia jakości i projekty uzupełniające z Inżynierem. Wszelkie koszty z tego tytułu są zawarte w cenie kontraktowej.

Roboty budowlane Wykonawca będzie prowadzić jedynie na działkach objętych pozwoleniem na budowę. W przypadku konieczności zajęcia działek sąsiednich, przyległych, nieobjętych pozwoleniem na budowę, Wykonawca jest zobowiązany uzyskać stosowne dokumenty i uzgodnienia z właścicielem nieruchomości umożliwiające wejście czasowe i jest zobowiązany zastosować odpowiednie środki techniczne minimalizujące uciążliwość działań dla otoczenia.

Wykonawca jest odpowiedzialny za wytyczenie w planie i wyznaczenie wysokości wszystkich elementów robót zgodnie z wymiarami i rzędnymi określonymi w dokumentacji projektowej lub przekazanymi na piśmie przez Inżyniera/Kierownika projektu. Wykonawca jest odpowiedzialny za ochronę wszystkich punktów pomiarowych i ich

oznaczeń w czasie trwania robót. Jeżeli znaki pomiarowe pobrane od właściwego PODGKiA zostaną zniszczone przez Wykonawcę w czasie prowadzenia robót, zostaną odtworzone lub przeniesione na koszt Wykonawcy.

Przed przystąpieniem do prac geodezyjnych i kartograficznych Wykonawca jest zobowiązany zgłosić prace do ośrodka dokumentacji, pozyskać aktualne dane odnośnie osnowy sytuacyjno-wysokościowej, a następnie po zakończeniu budowy, złożyć operat z pomiaru wykonanego do państwowego zasobu geodezyjno-kartograficznego. Pracami geodezyjnymi i kartograficznymi powinna kierować osoba posiadająca odpowiednie uprawnienia zawodowe.

Obsługa geodezyjna obejmuje w szczególności:

- założenie osnowy realizacyjnej, w dowiązaniu do punktów osnowy państwowej,
- wykonanie pomiaru kontrolnego w pasie włączenia do istniejącej sytuacji,
- oznaczenie pasa realizacji inwestycji,
- wytyczenie punktów głównych trasy i obiektów mostowych,
- bieżącą obsługę geodezyjną budowy,
- pomiary przemieszczeń i odkształceń prowadzone w miarę potrzeby do końca okresu gwarancyjnego,
- inwentaryzację powykonawczą,
- odtworzenie granic pasa drogowego po zakończeniu inwestycji oraz dochodzących granic przyległych posesji na liniach rozgraniczających.

Błędy popełnione przez Wykonawcę w wytyczeniu i wyznaczaniu robót zostaną usunięte przez Wykonawcę na własny koszt. Podczas prac Wykonawca zwróci szczególną uwagę na zachowanie w stanie nienaruszonym i nieprzesuniętym punktów geodezyjnych, podlegających ochronie.

Sprawdzenie wytyczenia robót lub wyznaczenia wysokości przez Inżyniera/ Kierownika projektu nie zwalnia Wykonawcy od odpowiedzialności za ich zgodność z dokumentacją.

Wykonawca jest obowiązany sprawdzić skrajnie pod istniejącymi oraz nowoprojektowanymi obiektami oraz sieciami na każdym etapie budowy.

W razie konieczności Wykonawca przestawi objekty kultu religijnego, usunie lub przestawi reklamy i billboardy, a koszt takich operacji zostanie uwzględniony w cenie kontraktowej.

Każdorazowo przed przystąpieniem do robót ziemnych należy wykonać przekopy kontrolne w celu identyfikacji uzbrojenia podziemnego. W wypadku ich wystąpienia Wykonawca wykona projekt zabezpieczenia urządzenia na czas prowadzenia robót w uzgodnieniu z jego właścicielem. Wszelkie koszty nie podlegają odrębnej zapłacie i należy je uwzględnić w cenie kontraktowej.

Wykonawca powinien się zapoznać z dokumentacją projektową i ustalić miejsca kolizyjne oraz opracować szczególnie przejść infrastruktury przez elementy konstrukcyjne. Wszelkie koszty nie podlegają odrębnej zapłacie i należy je uwzględnić w cenie kontraktowej.

Wykonawca jest zobowiązany do oczyszczenia terenu z pozostałości fundamentów i części pali oraz gruzu. Wszelkie koszty nie podlegają odrębnej zapłacie i należy je uwzględnić w cenie kontraktowej.

Wykonawca będzie prowadził roboty według przyjętej i uzgodnionej z Inżynierem/Kierownikiem projektu technologii. Opracuje konieczne i wymagane specyfikacjami szczegółowymi projekty i opracowania.

Przed przystąpieniem do usuwania kolizji Wykonawca powiadomi gestorów sieci (energetycznych, teletechnicznych, itp.), co najmniej 21 dni wcześniej o planowanych robotach. Zastosowany do tych robót sprzęt, materiały i roboty nie podlegają odrębnej zapłacie i należy je uwzględnić w cenie kontraktowej.

## 5.2 Roboty towarzyszące i tymczasowe

Prace towarzyszące są to prace niezbędne do wykonania robót podstawowych, niezaliczane do robót tymczasowych, w tym geodezyjne wytyczanie i inwentaryzacja powykonawcza. Zakłada się, że wartość tych robót została przez Wykonawcę wliczona w cenę kontraktową. Roboty tymczasowe są to wszelkie roboty niezbędne do wykonania zamówienia podstawowego. Zakłada się, że wartość tych robót została przez Wykonawcę wliczona w cenę kontraktową.

## 5.3 Tyczenie robót

Celem właściwego tyczenia elementów projektu Zamawiający prześle w wersji elektronicznej:

- plan zagospodarowania terenu.

Oraz wydruk raportu tyczenia osi układu drogowego (jeżeli zajdzie taka potrzeba).

Ponieważ dane te nie są zabezpieczone przed zmianami, w przypadku błędów odczytu odpowiedzialność ponosi Wykonawca, a rozstrzygająca jest wartość z odczytu z nieedytowalnego nośnika danych CDR.

Wykonawca wyznaczy na podstawie danych współrzędne „x” i „y” dla potrzebnych elementów, a dla współrzędnych „z” obowiązuje następująca zasada:

- dla elementów zlokalizowanych na terenie istniejącym współrzędną „z” elementu jest nowe „z” terenu istniejącego,
- dla elementów zlokalizowanych na terenie zmienionym przez projekt (nasypy, wykopy, itp.) współrzędną elementu „z” jest nowe „z” projektowanego terenu.

Sieci lokalizuje się na głębokościach określonych w Projekcie wykonawczym przez niwelety lub na podstawie podanych zasad ogólnych.

#### 5.4 Roboty nie odpowiadające wymaganiom

Jeżeli inżynier/Kierownik stwierdzi, że roboty zostały wykonane nieprawidłowo, a fakt ten będzie potwierdzony badaniami i sprawdzeniami, to Wykonawca na własny koszt roboty wadliwe poprawi, a jeżeli nie będzie to możliwe to usunie i wykona ponownie i prawidłowo.

## 6 KONTROLA JAKOŚCI ROBÓT

### 6.1 Program zapewnienia jakości - PZJ

Wykonawca jest zobowiązany opracować i przedstawić do akceptacji Inżyniera/ Kierownika projektu program zapewnienia jakości dla całości zadania i poszczególnych asortymentów robót, jeżeli są wymagane. W programie zapewnienia jakości Wykonawca powinien określić, zamierzony sposób wykonywania robót, możliwości techniczne, kadrowe i plan organizacji robót gwarantujący wykonanie robót zgodnie z dokumentacją projektową, STWiORB oraz ustaleniami. Program zapewnienia jakości powinien zawierać:

a) część ogólną opisującą:

- organizację wykonania robót, w tym terminy i sposób prowadzenia robót,
- organizację ruchu na budowie wraz z oznakowaniem robót,
- sposób zapewnienia bhp.,
- wykaz zespołów roboczych, ich kwalifikacje i przygotowanie praktyczne,
- wykaz osób odpowiedzialnych za jakość i terminowość wykonania poszczególnych elementów robót,
- system (sposób i procedurę) proponowanej kontroli i sterowania jakością wykonywanych robót,
- potwierdzenie wykonywania badań kontrolnych przez zaakceptowane laboratorium,
- sposób oraz formę gromadzenia wyników badań laboratoryjnych, zapisów pomiarów, a także wyciąganych wniosków i zastosowanych korekt w procesie technologicznym, proponowany sposób i formę przekazywania tych informacji Inżynierowi/Kierownikowi projektu,

b) część szczegółową opisującą dla każdego asortymentu robót:

- wykaz maszyn i urządzeń stosowanych na budowie z ich parametrami technicznymi oraz wyposażeniem w mechanizmy do sterowania i urządzenia pomiarowo-kontrolne,
- rodzaje i ilość środków transportu oraz urządzeń do magazynowania i załadunku materiałów, spoiw, lepiszczy, kruszyw itp.,
- sposób zabezpieczenia i ochrony ładunków przed utratą ich właściwości w czasie transportu,
- sposób i procedurę pomiarów i badań (rodzaj i częstotliwość, pobieranie próbek, legalizacja i sprawdzanie urządzeń, itp.) prowadzonych podczas dostaw materiałów, wytwarzania mieszanek i wykonywania poszczególnych elementów robót, wraz z wymaganymi poziomami właściwości zgodnie ze specyfikacją,
- sposób postępowania z materiałami i robotami nie odpowiadającymi wymaganiom.

### 6.2 Zasady kontroli jakości robót

Celem kontroli robót będzie potwierdzenie osiągnięcia założonych parametrów robót.

Wykonawca jest odpowiedzialny za pełną kontrolę robót i materiałów. Wykonawca zapewni odpowiedni system kontroli, włączając personel, laboratorium, sprzęt, zaopatrzenie i wszystkie urządzenia niezbędne do pobierania próbek i badań materiałów oraz robót.

Przed zatwierdzeniem systemu kontroli Inżynier/Kierownik projektu może zażądać od Wykonawcy przeprowadzenia badań w celu zademonstrowania, że badania są prowadzone zgodnie z wymaganiami odpowiednich norm.

Wykonawca będzie przeprowadzać pomiary i badania materiałów oraz robót z częstotliwością zapewniającą zgodną z zapisami specyfikacji.

Minimalne wymagania co do zakresu badań i ich częstotliwość są określone w STWiORB, normach i wytycznych. W przypadku, gdy nie zostały one tam określone, Inżynier/ Kierownik projektu ustali jaki zakres kontroli jest konieczny, aby zapewnić wykonanie robót zgodnie z umową.

### 6.3 Pobieranie próbek

Próbki będą pobierane losowo. Zaleca się stosowanie statystycznych metod pobierania próbek, opartych na zasadzie, że wszystkie jednostkowe elementy produkcji mogą być z jednakowym prawdopodobieństwem wytypowane do badań.

Inżynier/Kierownik projektu będzie mieć zapewnioną możliwość udziału w pobieraniu próbek.

Pojemniki do pobierania próbek będą dostarczone przez Wykonawcę i będą zgodne z wymaganiami norm na badania. Wykonawca umożliwi pobranie próbek przez laboratorium Inżyniera/Zamawiającego. Próbki będą odpowiednio opisane i oznakowane, w sposób zaakceptowany przez Inżyniera/Kierownika projektu.

Na zlecenie Inżyniera/Kierownika projektu Wykonawca będzie przeprowadzać dodatkowe badania tych materiałów, które budzą wątpliwości co do ich właściwości, o ile kwestionowane materiały nie zostaną przez Wykonawcę usunięte lub ulepszone z własnej woli. Koszty tych dodatkowych badań pokrywa Wykonawca tylko w przypadku stwierdzenia nie spełnienia wymagań specyfikacji; w przeciwnym przypadku koszty te pokrywa Zamawiający.

#### **6.4 Badania i pomiary**

Wszystkie badania i pomiary będą przeprowadzone zgodnie z wymaganiami norm powołanych w specyfikacjach. Przed przystąpieniem do pomiarów lub badań, Wykonawca powiadomi Inżyniera/ Kierownika projektu o rodzaju, miejscu i terminie pomiaru lub badania. Po wykonaniu pomiaru lub badania, Wykonawca przedstawi na piśmie ich wyniki do akceptacji Inżyniera/ Kierownika projektu.

#### **6.5 Raporty, sprawozdania z badań**

Wykonawca będzie przekazywać Inżynierowi/Kierownikowi projektu kopie raportów (sprawozdań) z wynikami badań jak najszybciej, nie później jednak niż w terminie określonym w programie zapewnienia jakości.

Wyniki badań (kopie) będą przekazywane Inżynierowi/Kierownikowi projektu na formularzach według norm przedmiotowych na badania lub, w wypadku ich braku, na formularzach zaakceptowanych przez Inżyniera.

#### **6.6 Badania prowadzone przez Inżyniera/Kierownika projektu**

Inżynier/Kierownik projektu jest uprawniony do dokonywania kontroli, pobierania próbek i badania materiałów w miejscu ich wytwarzania/pozyskiwania, a Wykonawca i producent materiałów powinien udzielić mu niezbędnej pomocy.

Inżynier/Kierownik projektu, dokonując weryfikacji systemu kontroli robót prowadzonego przez Wykonawcę, poprzez między innymi swoje badania, będzie oceniać zgodność materiałów i robót z wymaganiami STWiORB na podstawie wyników własnych badań kontrolnych jak i wyników badań dostarczonych przez Wykonawcę.

Inżynier/Kierownik projektu może pobierać próbki materiałów i prowadzić badania niezależnie od Wykonawcy, ale w jego obecności, na swój koszt. Jeżeli wyniki tych badań wykażą, że raporty Wykonawcy są niewiarygodne, to Inżynier/Kierownik projektu oprze się wyłącznie na własnych badaniach przy ocenie zgodności materiałów i robót z dokumentacją projektową i STWiORB. Może również zlecić, sam lub poprzez Wykonawcę, przeprowadzenie powtórnych lub dodatkowych badań arbitrażowych niezależnemu laboratorium. W takim wypadku całkowite koszty za pobieranie próbek i badania potwierdzające kwestionowane wyniki ponosi Wykonawca a w przeciwnym przypadku Zamawiający.

#### **6.7 Dokumenty materiałów i badań**

Inżynier/Kierownik projektu może dopuścić do użycia tylko te materiały, które są prawnie dopuszczone do obrotu i stosowania oraz zapewniają uzyskanie wymaganych standardów i jakości, czyli materiały zgodne z STWiORB. Kopie wyników badań w ramach kontroli jakości będą dostarczone przez Wykonawcę Inżynierowi/Kierownikowi projektu i będą podstawą (wraz z dokumentami materiałowymi i protokołami odbiorów) podstawą płatności.

#### **6.8 Dokumenty budowy**

##### **(1) Dziennik budowy**

Dziennik budowy jest wymaganym dokumentem prawnym obowiązującym Zamawiającego i Wykonawcę w okresie od przekazania Wykonawcy terenu budowy do końca okresu gwarancyjnego. Odpowiedzialność za prowadzenie dziennika budowy zgodnie z obowiązującymi przepisami [1] spoczywa na Wykonawcy.

Każdy zapis w dzienniku budowy będzie opatrzony datą jego dokonania, podpisem osoby, która dokonała zapisu, z podaniem jej imienia i nazwiska oraz stanowiska służbowego. Zapisy będą czytelne, dokonane trwałą techniką, w porządku chronologicznym, bezpośrednio jeden pod drugim, bez przerw.

Załączone do dziennika budowy protokoły i inne dokumenty będą oznaczone kolejnym numerem załącznika i opatrzone datą i podpisem Wykonawcy i Inżyniera/ Kierownika projektu.

Do dziennika budowy należy wpisywać w szczególności:

- osoby odpowiedzialne: dane personalne i uprawnienia Kierownika Budowy i Inspektorów Nadzoru
- datę przekazania Wykonawcy terenu budowy,
- terminy rozpoczęcia i zakończenia poszczególnych elementów robót,
- przebieg robót, trudności i przeszkody w ich prowadzeniu, okresy i przyczyny przerw w robotach,
- uwagi i polecenia Inżyniera/Kierownika projektu,
- daty zarządzenia wstrzymania robót, z podaniem powodu,
- zgłoszenia i daty odbiorów robót zanikających i ulegających zakryciu, częściowych i ostatecznych odbiorów robót,

- wyjaśnienia, uwagi i propozycje Wykonawcy,
- stan pogody: warunki atmosferyczne w okresie wykonywania robót podlegających ograniczeniom lub wymaganiom szczególnym w związku z warunkami klimatycznymi, między innymi: temperatura, siła wiatru, opady,
- zgodność rzeczywistych warunków geotechnicznych z ich opisem w dokumentacji projektowej,
- dane dotyczące czynności geodezyjnych (pomiarowych) dokonywanych przed i w trakcie wykonywania robót,
- dane dotyczące sposobu wykonywania zabezpieczenia robót,
- inne istotne informacje o przebiegu robót.

Propozycje, uwagi i wyjaśnienia Wykonawcy, wpisane do dziennika budowy będą przedłożone Inżynierowi/Kierownikowi projektu do ustosunkowania się.

Decyzje Inżyniera/Kierownika projektu wpisane do dziennika budowy Wykonawca podpisuje z zaznaczeniem ich przyjęcia lub zajęciem stanowiska.

Wpis projektanta do dziennika budowy obliguje Inżyniera/Kierownika projektu do ustosunkowania się. Projektant nie jest jednak stroną umowy i nie ma uprawnień do wydawania poleceń Wykonawcy robót.

#### (2) Karta obmiarów

Karta obmiarów stanowi dokument pozwalający na rozliczenie faktycznego postępu każdego z elementów robót. Obmiary wykonanych robót przeprowadza się w sposób ciągły w jednostkach przyjętych w kosztorysie i wpisuje do karty obmiarów.

#### (3) Dokumenty laboratoryjne

Orzeczenia o jakości materiałów, recepty robocze i kontrolne wyniki badań Wykonawcy będą gromadzone w formie uzgodnionej w programie zapewnienia jakości. Dokumenty te stanowią załączniki do odbioru robót, winny być udostępnione na każde życzenie Inżyniera/Kierownika projektu.

#### (4) Pozostałe dokumenty budowy

Do dokumentów budowy zalicza się, oprócz wymienionych w punktach (1) - (3) następujące dokumenty:

1. pozwolenie na realizację zadania budowlanego,
2. protokoły przekazania terenu budowy,
3. umowy cywilno-prawne z osobami trzecimi i inne umowy cywilno-prawne,
4. protokoły odbioru robót,
5. protokoły z narad i ustaleń,
6. korespondencję na budowie,
7. dzienniki montażu.

#### (5) Przechowywanie dokumentów budowy

Dokumenty budowy będą przechowywane na terenie budowy w miejscu odpowiednio zabezpieczonym. Zaginięcie któregośkolwiek z dokumentów budowy spowoduje jego natychmiastowe odtworzenie w formie przewidzianej prawem. Wszelkie dokumenty budowy będą zawsze dostępne dla Inżyniera/Kierownika projektu i przedstawiane do wglądu na życzenie Zamawiającego.

## **7 OBMIAR ROBÓT**

### **7.1 Ogólne zasady obmiaru robót**

Obmiar robót będzie określać faktyczny zakres i ilość wykonywanych robót zgodnie z dokumentacją projektową i STWiORB, w jednostkach ustalonych w kosztorysie.

Obmiaru robót dokonuje Wykonawca po powiadomieniu Inżyniera/ Kierownika projektu o zakresie obmierzanych robót i terminie obmiaru, co najmniej na 3 dni przed tym terminem. Karty obmiarów będą sporządzane na podstawie obmiarów geodezyjnych i pomiarów liniowych.

Jakikolwiek błąd lub przeoczenie (opuszczenie) w ilościach podanych w ślepym kosztorysie lub gdzie indziej w STWiORB nie zwalnia Wykonawcy od obowiązku ukończenia wszystkich robót. Błędne dane zostaną poprawione wg poleceń Inżyniera/Kierownika projektu wydanych na piśmie.

Obmiar gotowych robót będzie przeprowadzony z częstotnością wymaganą do celu miesięcznej płatności na rzecz Wykonawcy lub w innym czasie określonym w umowie lub oczekiwanym przez Wykonawcę i Inżyniera/Kierownika projektu.

### **7.2 Zasady określania ilości robót i materiałów**

Długości i odległości pomiędzy wyszczególnionymi punktami skrajnymi będą obmierzone wzdłuż linii osiowej. Jeśli STWiORB właściwe dla danych robót nie wymagają tego inaczej, objętości wyliczone w m<sup>3</sup> będą wynikiem pomnożenia długości przez średni przekrój. Ilości, które mają być określone wagowo, będą ważone w tonach lub kilogramach zgodnie z wymaganiami STWiORB.

### **7.3 Urządzenia i sprzęt pomiarowy**

Urządzenia i sprzęt pomiarowy zostaną dostarczone przez Wykonawcę. Jeżeli urządzenia te lub sprzęt wymagają badań atestujących to Wykonawca będzie posiadać ważne świadectwa legalizacji. Wszystkie urządzenia pomiarowe będą przez Wykonawcę utrzymywane w dobrym stanie, w całym okresie trwania robót.

#### 7.4 Wagi i zasady ważenia

Wykonawca dostarczy i zainstaluje urządzenia wagowe odpowiadające odnośnym wymaganiom STWiORB. Wykonawca będzie utrzymywać to wyposażenie zapewniając w sposób ciągły zachowanie dokładności wg norm zatwierdzonych przez Inżyniera/Kierownika projektu.

#### 7.5 Czas przeprowadzenia obmiaru

Obmiary będą przeprowadzone przed częściowym lub ostatecznym odbiorem robót lub elementów robót, a także w przypadku wystąpienia dłuższej przerwy w robotach. Roboty pomiarowe wykonuje geodeta, sporządzając szkice z podaniem niezbędnych wymiarów.

Obmiar robót podlegających zakryciu/zanikających przeprowadza się po ich wykonaniu przed zakryciem. Roboty pomiarowe do obmiaru oraz nieodzwonne obliczenia będą wykonane w sposób zrozumiały i jednoznaczny. Wymiary skomplikowanych powierzchni lub brył będą uzupełnione odpowiednimi szkicami umieszczonymi na karcie obmiarów. W razie braku miejsca szkice mogą być dołączone w formie oddzielnego załącznika do karty obmiarów, którego wzór zostanie uzgodniony z Inżynierem/Kierownikiem projektu.

Obmiary będą przeprowadzone przed częściowym lub końcowym odbiorem robót. Obmiar robót zanikających przeprowadza się w czasie ich wykonywania, a robót podlegających zakryciu przed zakryciem. Nieodzwonne do obmiaru obliczenia będą prowadzone w sposób zrozumiały i jednoznaczny oraz będą uzupełnione szkicami, których wzór zostanie uzgodniony z Inżynierem/ Kierownikiem projektu, oraz z dokumentacją fotograficzną, skatalogowaną w sposób nie budzący wątpliwości co do momentu jej wykonania i obiektu, który dokumentuje. Obliczenia ze szkicami i dokumentacją fotograficzną zostaną każdorazowo dołączone do dokumentów odbiorowych poszczególnych robót, a ich wyniki zapisane w karcie obmiaru i potwierdzone przez Inżyniera/ Kierownika projektu.

### 8 ODBIÓR ROBÓT

#### 8.1 Rodzaje odbiorów robót

W zależności od ustaleń odpowiednich STWiORB, roboty i elementy robót podlegają następującym rodzajom odbiorów:

- a) odbiorowi robót zanikających i ulegających zakryciu,
- b) odbiorowi częściowemu,
- c) odbiorowi ostatecznemu,
- d) odbiorowi pogwarancyjnemu.

#### 8.2 Odbiór robót zanikających i ulegających zakryciu

Odbiór robót zanikających i ulegających zakryciu polega na finalnej ocenie ilości i jakości wykonywanych robót, które w dalszym procesie realizacji ulegną zakryciu. Odbiór robót zanikających i ulegających zakryciu będzie dokonany w czasie umożliwiającym wykonanie ewentualnych korekt i poprawek bez hamowania ogólnego postępu robót. Odbioru robót dokonuje Inżynier/Kierownik projektu.

Gotowość danej roboty lub elementu robót do odbioru zgłasza Wykonawca wpisem do dziennika budowy z i jednoczesnym powiadomieniem Inżyniera/Kierownika projektu. Odbiór będzie przeprowadzony niezwłocznie, lub najpóźniej w ciągu 3 dni roboczych od daty zgłoszenia wpisem do dziennika budowy i powiadomienia o tym Inżyniera/Kierownika projektu.

Prawidłowość wykonania danej roboty lub elementu robót zgodną z wymaganiami i jej ilość stwierdza Inżynier/Kierownik projektu na podstawie dokumentów zawierających komplet wyników badań laboratoryjnych i przedłożonych dokumentów potwierdzających spełnienie wymagań specyfikacji i w oparciu o przeprowadzone pomiary, inwentaryzacje robót zanikających, w konfrontacji z dokumentacją projektową, STWiORB i uprzednimi ustaleniami.

#### 8.3 Odbiór częściowy

Odbiór częściowy polega na odbiorze ilości i ocenie zgodności z wymaganiami wykonanych częściowo robót. Gotowość danej roboty wykonanej częściowo do odbioru częściowego zgłasza Wykonawca wpisem do dziennika budowy z jednoczesnym powiadomieniem Inżyniera/Kierownika projektu. Odbiór będzie przeprowadzony niezwłocznie lub najpóźniej w ciągu 7 dni roboczych od daty zgłoszenia i powiadomienia o tym Inżyniera/Kierownika projektu.

Prawidłowość wykonania danej części roboty zgodną z wymaganiami i ilość stwierdza Inżynier/Kierownik projektu na podstawie dokumentów zawierających komplet wyników badań i sprawdzeń oraz przedłożonych dokumentów potwierdzających spełnienie wymagań specyfikacji dotyczących odbieranej częściowo części robót i w oparciu o przeprowadzone pomiary, w konfrontacji z dokumentacją projektową, STWiORB i uprzednimi ustaleniami

#### 8.4 Odbiór ostateczny robót

##### 8.4.1 Zasady odbioru ostatecznego robót

Odbiór ostateczny polega na finalnej ocenie rzeczywistego wykonania robót w odniesieniu do ich ilości, zgodności z wymaganiami i wartości.

Całkowite zakończenie robót oraz gotowość do odbioru ostatecznego będzie stwierdzona przez Wykonawcę wpisem do dziennika budowy z bezzwłocznym powiadomieniem na piśmie o tym fakcie Inżyniera/Kierownika projektu.

Odbiór ostateczny robót nastąpi w terminie ustalonym w dokumentach umowy, licząc od dnia potwierdzenia przez Inżyniera/Kierownika projektu zakończenia robót i przyjęcia dokumentów wymienionych w punkcie 8.4.2. Odbioru ostatecznego robót dokona komisja wyznaczona przez Zamawiającego w obecności Inżyniera/Kierownika projektu i Wykonawcy. Komisja dokonująca odbioru ostatecznego robót, po przeprowadzeniu wizji lokalnej robót, dokona ich oceny wizualnej oraz oceny ich zgodności z wymaganiami STWiORB oraz dokumentacją projektową na podstawie przedłożonych dokumentów wymienionych w punkcie 8.4.2. W toku odbioru ostatecznego robót komisja zapozna się z realizacją ustaleń przyjętych w trakcie odbiorów robót zanikających i ulegających zakryciu, zwłaszcza w zakresie wykonania robót uzupełniających i robót poprawkowych.

W przypadkach niewykonania wyznaczonych robót poprawkowych, uzupełniających lub wykończeniowych, komisja przerwie swoje czynności i ustali nowy termin odbioru ostatecznego.

W przypadku stwierdzenia przez komisję, że standard wykonywanych robót w poszczególnych asortymentach nieznacznie odbiega od wymaganej dokumentacją projektową i STWiORB z uwzględnieniem tolerancji i że stwierdzone odchyłki nie mają większego wpływu na właściwości eksploatacyjne obiektu i bezpieczeństwo ruchu, komisja wnioskuje o dokonanie potrąceń, oceniając na podstawie dokumentów odbiorowych pomniejszoną wartość wykonywanych robót w stosunku do wartości przyjętej w dokumentach umowy.

#### 8.4.2 Dokumenty do odbioru ostatecznego

Podstawowym dokumentem do dokonania odbioru ostatecznego robót jest protokół odbioru ostatecznego robót sporządzony wg wzoru ustalonego przez Zamawiającego.

Przed odbiorem ostatecznym, w terminie zgodnie z umową, Wykonawca jest zobowiązany przygotować następujące dokumenty:

- dokumentację projektową podstawową z naniesionymi zmianami (i podpisem Projektanta poświadczającym, że zmiany są nieistotne) oraz dokumentację dodatkową, jeśli została sporządzona w trakcie realizacji umowy (robót),
- recepty (np.: mieszanki betonowe, MMA itp.) i ustalenia technologiczne,
- dzienniki budowy i rozliczenie końcowe (oryginały),
- wyniki pomiarów kontrolnych oraz sprawozdania z badań i oznaczeń laboratoryjnych, zgodne z wymaganiami STWiORB oraz zapisami PZJ,
- prośby o zatwierdzenie materiału akceptowane przez Inżyniera/Kierownika projektu wraz z dokumentami materiałów potwierdzającymi ich prawidłowe dopuszczenie do obrotu i stosowania, a więc:
  - informacje o wyrobie, dla wyrobów znakowanych znakiem budowlanym,
  - deklaracje właściwości użytkowych, dla wyrobów znakowanych CE,
  - oświadczenie wykonawcy o zgodności wyrobu z dokumentacją projektową, w trybie art. 10 Ustawy [6].
- opinię technologiczną sporządzoną na podstawie wszystkich wyników badań i pomiarów załączonych do dokumentów odbioru, wykonanych zgodnie z STWiORB i PZJ, potwierdzającą zastosowanie materiałów prawidłowo dopuszczonych do obrotu i stosowania, o wymaganych właściwościach użytkowych i uzyskanie odpowiednich parametrów ich wbudowania (na podstawie badań określonych w STWiORB w ilości wynikającej z wymaganej częstotliwości dokonywania tych badań i obmiaru robót).
- rysunki (dokumentacje) na wykonanie robót towarzyszących (np. na przełożenie linii telefonicznej, energetycznej, gazowej, oświetlenia itp.) oraz protokoły odbioru i przekazania tych robót właścicielom (gestorom) tych urządzeń,
- geodezyjną inwentaryzację powykonawczą robót i sieci uzbrojenia terenu wraz ze szkicami, także wymagana decyzją pozwolenia wodno-prawnego,
- kopię mapy zasadniczej powstałej w wyniku geodezyjnej inwentaryzacji powykonawczej,
- oświadczenie Kierownika budowy.

W przypadku, gdy wg komisji, roboty pod względem przygotowania dokumentacyjnego nie będą gotowe do odbioru ostatecznego, komisja w porozumieniu z Wykonawcą wyznaczy ponowny termin odbioru ostatecznego robót.

Wszystkie zarządzone przez komisję roboty związane z usuwaniem wad i usterek będą zestawione wg wzoru ustalonego przez Zamawiającego.

Termin usuwania wad i usterek wyznaczy komisja.

#### 8.5 Odbiór pogwarancyjny

Odbiór po okresie rękojmi polega na ocenie wykonanych robót związanych z usunięciem wad stwierdzonych w trakcie prowadzenia przeglądów technicznych w okresie rękojmi.

Odbiór po okresie rękojmi będzie dokonany na podstawie oceny wizualnej obiektu z uwzględnieniem zasad opisanych w punkcie 8.4 „Odbiór ostateczny robót”.

## 9 PODSTAWA PŁATNOŚCI

### 9.1 Ustalenia ogólne

Podstawą płatności jest:

- cena jednostkowa skalkulowana przez Wykonawcę za jednostkę obmiarową ustaloną dla danej pozycji kosztorysu.
- wartość (kwota) podana przez Wykonawcę w danej pozycji kosztorysu - dla pozycji kosztorysowych wycenionych ryczałtowo. Inżynier może wziąć pod uwagę podział kwoty ryczałtowej proponowany przez Wykonawcę, zgodnie z odpowiednią klauzulą Warunków Ogólnych Kontraktu.

Płatności będą podlegały ilości robót wynikające z dokumentacji projektowej potwierdzone obmiarami robót.

Cena jednostkowa lub kwota ryczałtowa pozycji kosztorysowej będzie uwzględniać wszystkie czynności, wymagania i badania składające się na jej wykonanie, określone dla tej roboty w STWiORB i w dokumentacji projektowej.

Ceny jednostkowe lub kwoty ryczałtowe robót będą obejmować:

- robociznę bezpośrednią wraz z towarzyszącymi kosztami,
- wartość użytych materiałów wraz z kosztami zakupu, magazynowania, ewentualnych ubytków i transportu na teren budowy,
- porządkowanie terenu,
- koszty wynikające z opisów podanych w p. 1.5,
- wartość pracy sprzętu wraz z towarzyszącymi kosztami,
- koszty pośrednie, zysk kalkulacyjny i ryzyko oraz ubezpieczenia,
- podatki obliczone zgodnie z obowiązującymi przepisami,
- inwentaryzacja robót zanikających.

Ceny jednostkowe należy podawać w wartości netto zaokrąglone do 1 grosza.

W skład kosztów pośrednich wchodzi: płace personelu i kierownictwa budowy, pracowników nadzoru i laboratorium, koszty urządzenia i eksploatacji zaplecza budowy, w tym doprowadzenie wody, energii elektrycznej, budowa dróg dojazdowych, itp., koszty oznakowania robót, wydatki związane z BHP, usługi obce, koszty użyczenia gruntów, opłaty za dzierżawę terenu, koszty transportu odpadów do miejsc utylizacji, koszty projektów uzupełniających i uzgodnień, koszty utrzymania obiektów tymczasowych w należytych stanie technicznym, koszty wynikające z korzystania z terenów PKP, koszty zapewnienia komunikacji zastępczej na czas robót i zamknięć torowych, koszty porządkowania terenu PKP, ekspertyzy dotyczące wykonywanych robót, koszty nadzoru gestorów sieci nad ich przebudową i usuwaniem kolizji, koszty ochrony przyrody i zabytków na czas prowadzenia robót, koszty ubezpieczeń i wynagrodzenia zarządów przedsiębiorstwa Wykonawcy, koszty dokumentacji powykonawczej, oraz ryzyka Wykonawcy z tytułu innych wydatków mogących wystąpić w okresie realizacji robót i okresie gwarancyjnym.

### 9.2 Roboty towarzyszące i tymczasowe - objazdy, przejazdy i organizacja ruchu

Koszt wybudowania objazdów/przejazdów i organizacji ruchu obejmuje:

- a) opracowanie oraz uzgodnienie z Inżynierem/Kierownikiem projektu i odpowiednimi instytucjami projektów objazdów/przejazdów i organizacji ruchu na czas trwania budowy, wraz z dostarczeniem kopii tych projektów Inżynierowi/Kierownikowi projektu,
- b) ustawienie tymczasowego oznakowania i oświetlenia zgodnie z projektem organizacji ruchu i wymaganiami bezpieczeństwa ruchu,
- c) opłaty/dzierżawy terenu,
- d) przygotowanie terenu,
- e) konstrukcję tymczasowej nawierzchni, ramp, chodników, krawężników, barier, oznakowań i drenażu,
- f) tymczasową przebudowę urządzeń obcych.

Koszt utrzymania objazdów/przejazdów i organizacji ruchu obejmuje:

- a) oczyszczanie, przestawienie, przykrycie i usunięcie tymczasowych oznakowań pionowych, poziomych, barier i świateł,
- b) utrzymanie płynności ruchu publicznego,
- c) utrzymanie i naprawa objazdów i przejazdów.

Koszt likwidacji objazdów/przejazdów i organizacji ruchu obejmuje:

- a) usunięcie wbudowanych materiałów i oznakowania,
- b) doprowadzenie terenu do stanu pierwotnego
- c) uzyskanie protokołów zdawczo-odbiorczego .



## 10 PRZEPISY ZWIĄZANE

### Normy

Niniejsza specyfikacja przywołuje normy PN-EN niedatowane. Przyjęto, że w przypadku powołań niedatowanych, należy stosować ostatnie wydanie normy.

### Ustawy i Rozporządzenia

1. Ustawa z dnia 7 lipca 1994 r. Prawo budowlane (Dz.U.1994.89.414 z późniejszymi zmianami).
2. Ustawa z dnia 29 stycznia 2004 Prawo Zamówień Publicznych ( Dz.U.2004.19.177. z późniejszymi zmianami)
3. Ustawa z dnia 18 lipca 2001 r. Prawo wodne (Dz.U.2001.198.2041 z późniejszymi zmianami)
4. Ustawa z dnia 17 maja 1989 r. Prawo geodezyjne i kartograficzne (Dz.U.1989.30.163 z późniejszymi zmianami)
5. Ustawa z dnia 21 marca 1985 r. o drogach publicznych (Dz. U. 1985.14.60 z późniejszymi zmianami)
6. Ustawa z dnia 16 kwietnia 2004 r. o wyrobach budowlanych (Dz. U. 2004.92. 881 z późniejszymi zmianami) wraz z aktami wykonawczymi do ustawy
7. Ustawa z 30 sierpnia 2002 o systemie oceny zgodności (Dz.U.166.1360 z późniejszymi zmianami)
8. Ustawa z 14 grudnia 2012 r. o odpadach (Dz.U.2013.0021 z późniejszymi zmianami)
9. Rozporządzenie Ministra Infrastruktury z dnia 26 czerwca 2002 r. w sprawie dziennika budowy, montażu i rozbiórki, tablicy informacyjnej oraz ogłoszenia zawierającego dane dotyczące bezpieczeństwa pracy i ochrony zdrowia (Dz.U.2002.108.953 wraz z późniejszymi zmianami)
10. Rozporządzenie Ministra Transportu i Gospodarki Morskiej z dnia 2 marca 1999 r. w sprawie warunków technicznych, jakim powinny odpowiadać drogi publiczne i ich usytuowanie (Dz.U.199.43.430 z późniejszymi zmianami)
11. Rozporządzenie Ministra Transportu i Gospodarki Morskiej z dnia 30 maja 2000 r. w sprawie warunków technicznych, jakim powinny odpowiadać drogowe obiekty inżynierskie i ich usytuowanie (Dz.U.200.63.735 z późniejszymi zmianami)
12. Rozporządzenie Ministra Transportu i Gospodarki Morskiej z dnia 10 września 1998 r. w sprawie warunków technicznych, jakim powinny odpowiadać budowle kolejowe i ich usytuowanie (Dz.U.1998.151.987 z późniejszymi zmianami)
13. Rozporządzenie Ministra Infrastruktury z dnia 11 sierpnia 2004 r. w sprawie sposobów deklarowania zgodności wyrobów budowlanych oraz sposobu znakowania ich znakiem budowlanym (Dz.U.2004.198.2041 z późniejszymi zmianami)
14. ROZPORZĄDZENIE PARLAMENTU EUROPEJSKIEGO I RADY (UE) NR 305/2011
15. z dnia 9 marca 2011 r. ustanawiające zharmonizowane warunki wprowadzania do obrotu wyrobów budowlanych i uchylające dyrektywę Rady 89/106/EWG
16. ROZPORZĄDZENIE (WE) NR 1907/2006 PARLAMENTU EUROPEJSKIEGO I RADY z dnia 18 grudnia 2006 r. w sprawie rejestracji, oceny, udzielania zezwoleń i stosowanych ograniczeń w zakresie chemikaliów (REACH), utworzenia Europejskiej Agencji Chemikaliów, zmieniające dyrektywę 1999/45/WE oraz uchylające rozporządzenie Rady (EWG) nr 793/93 i rozporządzenie Komisji (WE) nr 1488/94, jak również dyrektywę Rady 76/769/EWG i dyrektywy Komisji 91/155/EWG, 93/67/EWG, 93/105/WE i 2000/21/WE
17. ROZPORZĄDZENIE PARLAMENTU EUROPEJSKIEGO I RADY (WE) NR 1272/2008 z dnia 16 grudnia 2008 r. w sprawie klasyfikacji, oznakowania i pakowania substancji i mieszanin, zmieniające i uchylające dyrektywy 67/548/EWG i 1999/45/WE oraz zmieniające rozporządzenie (WE) nr 1907/2006
18. ROZPORZĄDZENIE KOMISJI (UE) NR 453/2010 z dnia 20 maja 2010 r. zmieniające rozporządzenie (WE) nr 1907/2006 Parlamentu Europejskiego i Rady w sprawie rejestracji, oceny, udzielania zezwoleń i stosowanych ograniczeń w zakresie chemikaliów (REACH)



## D - 01.01.01 ODTWORZENIE TRASY I PUNKTÓW WYSOKOŚCIOWYCH

### 1. WSTĘP

#### 1.1 Przedmiot ST

Przedmiotem niniejszej specyfikacji technicznej są wymagania ogólne dotyczące wykonania i odbioru robót drogowych, związanych z „BUDOWĄ DROGI ZBIORCZEJ UL. KS. JERZEGO POPIEŁUSZKI ORAZ DRÓG LOKALNYCH UL. PROSTEJ, BOCZNEJ, GAJOWEJ I KRAKOWSKIEJ”.

#### 1.2 Zakres stosowania ST

Wytyczne STWiORB stosowane są jako dokument przetargowy i kontraktowy przy realizacji robót określonych w punkcie 1.1 na drogach.

#### 1.3 Zakres robót objętych ST

Ustalenia zawarte w niniejszej specyfikacji dotyczą zasad prowadzenia robót związanych z wszystkimi czynnościami umożliwiającymi i mającymi na celu odtworzenie w terenie przebiegu trasy drogowej oraz położenia obiektów inżynierskich.

#### 1.4 Odtworzenie trasy i punktów wysokościowych

- W zakres robót pomiarowych, związanych z odtworzeniem trasy i punktów wysokościowych wchodzi:
- sprawzenie wyznaczenia sytuacyjnego i wysokościowego punktów głównych osi trasy i punktów wysokościowych,
  - uzupełnienie osi trasy dodatkowymi punktami (wyznaczenie osi),
  - wyznaczenie dodatkowych punktów wysokościowych (reperów roboczych),
  - wyznaczenie przekrojów poprzecznych,
  - zastabilizowanie punktów w sposób trwały, ochrona ich przed zniszczeniem oraz oznakowanie w sposób ułatwiający odszukanie i ewentualne odtworzenie.

#### 1.5 Określenia podstawowe

##### 1.5.1 Punkty główne trasy - punkty załamania osi trasy, punkty kierunkowe oraz początkowy i końcowy punkt trasy.

Pozostałe określenia podstawowe są zgodne z obowiązującymi, odpowiednimi polskimi normami i z definicjami podanymi w ST D-M-00.00.00 „Wymagania ogólne” pkt 1.4.

#### 1.6 Określenia podstawowe

Ogólne wymagania dotyczące robót podano w ST D-M-00.00.00 „Wymagania ogólne” pkt 1.5.

### 2 MATERIAŁY

#### 2.1 Ogólne wymagania dotyczące materiałów

Ogólne wymagania dotyczące materiałów, ich pozyskiwania i składowania podano w ST D-M-00.00.00 „Wymagania ogólne” pkt 2.

#### 2.2 Rodzaje materiałów

Do utrwalenia punktów głównych trasy należy stosować pale drewniane z gwoździem lub prętem stalowym, słupki betonowe albo rury metalowe o długości około 0,50 metra.

Pale drewniane umieszczone poza granicą robót ziemnych, w sąsiedztwie punktów załamania trasy, powinny mieć średnicę od 0,15 do 0,20 m i długość od 1,5 do 1,7 m.

Do stabilizacji pozostałych punktów należy stosować paliki drewniane średnicy od 0,05 do 0,08 m i długości około 0,30 m, a dla punktów utrwalanych w istniejącej nawierzchni bolce stalowe średnicy 5 mm i długości od 0,04 do 0,05 m.

„Świadki” powinny mieć długość około 0,50 m i przekrój prostokątny.

### 3 SPRZĘT

#### 3.1 Ogólne wymagania dotyczące sprzętu

Ogólne wymagania dotyczące sprzętu podano w ST D-M-00.00.00 „Wymagania ogólne” pkt 3.

#### 3.2 Sprzęt pomiarowy

Do odtworzenia sytuacyjnego trasy i punktów wysokościowych należy stosować następujący sprzęt:

- teodolity lub tachimetry,
- niwelatory,
- dalmierze,
- tyczki,
- łaty,

- taśmy stalowe, szpilki.

Sprzęt stosowany do odtworzenia trasy drogowej i jej punktów wysokościowych powinien gwarantować uzyskanie wymaganej dokładności pomiaru.

#### 4 TRANSPORT

##### 4.1 Ogólne wymagania dotyczące transportu

Ogólne wymagania dotyczące transportu podano w ST D-M-00.00.00 „Wymagania ogólne” pkt 4.

##### 4.2 Transport sprzętu i materiałów

Sprzęt i materiały do odtworzenia trasy można przewozić dowolnymi środkami transportu.

#### 5 WYKONANIE ROBÓT

##### 5.1 Ogólne zasady wykonania robót

Ogólne zasady wykonania robót podano w ST D-M-00.00.00 „Wymagania ogólne” pkt 5.

##### 5.2 Zasady wykonywania prac pomiarowych

Prace pomiarowe powinny być wykonane zgodnie z obowiązującą Ustawą o infrastrukturze informacji przestrzennej oraz Rozporządzeniem Ministra Administracji i Cyfryzacji w sprawie osnów geodezyjnych, grawimetrycznych i magnetycznych..

Przed przystąpieniem do robót Wykonawca powinien przejąć od Zamawiającego dane zawierające lokalizację i współrzędne punktów głównych trasy oraz reperów.

W oparciu o materiały dostarczone przez Zamawiającego, Wykonawca powinien przeprowadzić obliczenia i pomiary geodezyjne niezbędne do szczegółowego wytyczenia robót.

Prace pomiarowe powinny być wykonane przez osoby posiadające odpowiednie kwalifikacje i uprawnienia.

Wykonawca powinien natychmiast poinformować Inżyniera o wszelkich błędach wykrytych w wytyczeniu punktów głównych trasy i (lub) reperów roboczych. Błędy te powinny być usunięte na koszt Zamawiającego.

Wykonawca powinien sprawdzić czy rzędne terenu określone w dokumentacji projektowej są zgodne z rzeczywistymi rzędnymi terenu. Jeżeli Wykonawca stwierdzi, że rzeczywiste rzędne terenu istotnie różnią się od rzędnych określonych w dokumentacji projektowej, to powinien powiadomić o tym Inżyniera. Ukształtowanie terenu w takim rejonie nie powinno być zmieniane przed podjęciem odpowiedniej decyzji przez Inżyniera. Wszystkie roboty dodatkowe, wynikające z różnic rzędnych terenu podanych w dokumentacji projektowej i rzędnych rzeczywistych, akceptowane przez Inżyniera, zostaną wykonane na koszt Zamawiającego. Zaniechanie powiadomienia Inżyniera oznacza, że roboty dodatkowe w takim przypadku obciążą Wykonawcę.

Wszystkie roboty, które bazują na pomiarach Wykonawcy, nie mogą być rozpoczęte przed zaakceptowaniem wyników pomiarów przez Inżyniera.

Punkty wierzchołkowe, punkty główne trasy i punkty pośrednie osi trasy muszą być zaopatrzone w oznaczenia określające w sposób wyraźny i jednoznaczny charakterystykę i położenie tych punktów. Forma i wzór tych oznaczeń powinny być zaakceptowane przez Inżyniera.

Wykonawca jest odpowiedzialny za ochronę wszystkich punktów pomiarowych i ich oznaczeń w czasie trwania robót. Jeżeli znaki pomiarowe przekazane przez Zamawiającego zostaną zniszczone przez Wykonawcę świadomie lub wskutek zaniedbania, a ich odtworzenie jest konieczne do dalszego prowadzenia robót, to zostaną one odtworzone na koszt Wykonawcy.

Wszystkie pozostałe prace pomiarowe konieczne dla prawidłowej realizacji robót należą do obowiązków Wykonawcy.

##### 5.3 Sprawdzenie wyznaczenia punktów głównych osi trasy i punktów wysokościowych

Punkty wierzchołkowe trasy i inne punkty główne powinny być zastabilizowane w sposób trwały, przy użyciu pali drewnianych lub słupków betonowych, a także dowiązane do punktów pomocniczych, położonych poza granicą robót ziemnych. Maksymalna odległość pomiędzy punktami głównymi na odcinkach prostych nie może przekraczać 500 m.

Zamawiający powinien założyć robocze punkty wysokościowe (repery robocze) wzdłuż osi trasy drogowej, a także przy każdym obiekcie inżynierskim.

Maksymalna odległość między reperami roboczymi wzdłuż trasy drogowej w terenie płaskim powinna wynosić 500 metrów, natomiast w terenie falistym i górskim powinna być odpowiednio zmniejszona, zależnie od jego konfiguracji.

Repery robocze należy założyć poza granicami robót związanych z wykonaniem trasy drogowej i obiektów towarzyszących. Jako repery robocze można wykorzystać punkty stałe na stabilnych, istniejących budowach wzdłuż trasy drogowej. O ile brak takich punktów, repery robocze należy założyć w postaci słupków betonowych lub grubych kształtowników stalowych, osadzonych w gruncie w sposób wykluczający osiadanie, zaakceptowany przez Inżyniera.

Rzędne reperów roboczych należy określać z taką dokładnością, aby średni błąd niwelacji po wyrównaniu był mniejszy od 4 mm/km, stosując niwelację podwójną w nawiązaniu do reperów państwowych.

Repery robocze powinny być wyposażone w dodatkowe oznaczenia, zawierające wyraźne i jednoznaczne określenie nazwy reperu i jego rzędnej.

#### **5.4 Odtworzenie osi trasy**

Tyczenie osi trasy należy wykonać w oparciu o dokumentację projektową oraz inne dane geodezyjne przekazane przez Zamawiającego, przy wykorzystaniu sieci poligonizacji państwowej albo innej osnowy geodezyjnej, określonej w dokumentacji projektowej.

Oś trasy powinna być wyznaczona w punktach głównych i w punktach pośrednich w odległości zależnej od charakterystyki terenu i ukształtowania trasy, lecz nie rzadziej niż co 50 metrów.

Dopuszczalne odchylenie sytuacyjne wytyczonej osi trasy w stosunku do dokumentacji projektowej nie może być większe niż 3 cm. Rzędne niwelety punktów osi trasy należy wyznaczyć z dokładnością do 1 cm w stosunku do rzędnych niwelety określonych w dokumentacji projektowej.

Do utrwalenia osi trasy w terenie należy użyć materiałów wymienionych w pkt 2.2.

Usunięcie pali z osi trasy jest dopuszczalne tylko wówczas, gdy Wykonawca robót zastąpi je odpowiednimi palami po obu stronach osi, umieszczonych poza granicą robót.

#### **5.5 Wyznaczenie przekrojów poprzecznych**

Wyznaczenie przekrojów poprzecznych obejmuje wyznaczenie krawędzi nasypów i wykopów na powierzchni terenu (określenie granicy robót), zgodnie z dokumentacją projektową oraz w miejscach wymagających uzupełnienia dla poprawnego przeprowadzenia robót i w miejscach zaakceptowanych przez Inżyniera.

Do wyznaczania krawędzi nasypów i wykopów należy stosować dobrze widoczne paliki lub wiechy. Wiechy należy stosować w przypadku nasypów o wysokości przekraczającej 1 metr oraz wykopów głębszych niż 1 metr. Odległość między palikami lub wiechami należy dostosować do ukształtowania terenu oraz geometrii trasy drogowej. Odległość ta co najmniej powinna odpowiadać odstępowi kolejnych przekrojów poprzecznych.

Profilowanie przekrojów poprzecznych musi umożliwiać wykonanie nasypów i wykopów o kształcie zgodnym z dokumentacją projektową.

### **6 KONTROLA JAKOŚCI ROBÓT**

#### **6.1 Ogólne zasady kontroli jakości robót**

Ogólne zasady kontroli jakości robót podano w ST D-M-00.00.00 „Wymagania ogólne” pkt 6.

#### **6.2 Kontrola jakości prac pomiarowych**

Kontrolę jakości prac pomiarowych związanych z odtworzeniem trasy i punktów wysokościowych należy prowadzić według ogólnych zasad określonych w przepisach krajowych oraz zgodnie z wymaganiami podanymi w pkt 5.4.

### **7 OBMIAR ROBÓT**

#### **7.1 Ogólne zasady obmiaru robót**

Ogólne zasady obmiaru robót podano w ST D-M-00.00.00 „Wymagania ogólne” pkt 7.

#### **7.2 Jednostka obmiarowa**

Jednostką obmiarową jest km (kilometr) odtworzonej trasy w terenie.

Obmiar robót związanych z wyznaczeniem obiektów jest częścią obmiaru robót mostowych.

### **8 ODBIÓR ROBÓT**

#### **8.1 Ogólne zasady odbioru robót**

Ogólne zasady odbioru robót podano w ST D-M-00.00.00 „Wymagania ogólne” pkt 8.

#### **8.2 Sposób odbioru robót**

Odbiór robót związanych z odtworzeniem trasy w terenie następuje na podstawie szkiców i dzienników pomiarów geodezyjnych lub protokołu z kontroli geodezyjnej, które Wykonawca przedkłada Inżynierowi.

### **9 PODSTAWA PŁATNOŚCI**

#### **9.1 Ogólne ustalenia dotyczące podstawy płatności**

Ogólne ustalenia dotyczące podstawy płatności podano w ST D-M-00.00.00 „Wymagania ogólne” pkt 9.

#### **9.2 Cena jednostki obmiarowej**

Cena 1 km wykonania robót obejmuje:

- sprawdzenie wyznaczenia punktów głównych osi trasy i punktów wysokościowych,
- uzupełnienie osi trasy dodatkowymi punktami,
- wyznaczenie dodatkowych punktów wysokościowych,

**D - 01.01.01 ODTWORZENIE TRASY I PUNKTÓW WYSOKOŚCIOWYCH**

- wyznaczenie przekrojów poprzecznych z ewentualnym wytyczeniem dodatkowych przekrojów,
- zastabilizowanie punktów w sposób trwały, ochrona ich przed zniszczeniem i oznakowanie ułatwiające odszukanie i ewentualne odtworzenie.

Płatność robót związanych z wyznaczeniem obiektów mostowych jest ujęta w koszcie robót mostowych.

## **10 PRZEPISY ZWIĄZANE**

Niniejsze zestawienie obejmuje przepisy niedatowane. Przyjęto, że w przypadku powołań niedatowanych, należy stosować ostatnie wydanie przepisu.

1. Ustawa o infrastrukturze informacji przestrzennej
2. Ustawa Prawo geodezyjne i kartograficzne
3. Rozporządzenie Ministra Administracji i Cyfryzacji w sprawie osnów geodezyjnych, grawimetrycznych i magnetycznych

## D - 01.02.01 USUNIĘCIE DRZEW I KRZEWÓW

### 1. WSTĘP

#### 1.1 Przedmiot ST

Przedmiotem niniejszej specyfikacji technicznej są wymagania ogólne dotyczące wykonania i odbioru robót drogowych, związanych z „BUDOWĄ DROGI ZBIORCZEJ UL. KS. JERZEGO POPIEŁUSZKI ORAZ DRÓG LOKALNYCH UL. PROSTEJ, BOCZNEJ, GAJOWEJ I KRAKOWSKIEJ”.

#### 1.2 Zakres stosowania ST

Wytyczne STWiORB stosowane są jako dokument przetargowy i kontraktowy przy realizacji robót określonych w punkcie 1.1 na drogach.

#### 1.3 Zakres robót objętych ST

Ustalenia zawarte w niniejszej specyfikacji dotyczą zasad prowadzenia robót związanych z usunięciem drzew i krzewów, wykonywanych w ramach robót przygotowawczych.

#### 1.4 Określenia podstawowe

Stosowane określenia podstawowe są zgodne z obowiązującymi, odpowiednimi normami oraz z definicjami podanymi w ST D-M-00.00.00 „Wymagania ogólne” pkt 1.4.

#### 1.5 Określenia podstawowe

Ogólne wymagania dotyczące robót podano w ST D-M-00.00.00 „Wymagania ogólne” pkt 1.5.

### 2 MATERIAŁY

Nie występują.

### 3 SPRZĘT

#### 3.1 Ogólne wymagania dotyczące sprzętu

Ogólne wymagania dotyczące sprzętu podano w ST D-M-00.00.00 „Wymagania ogólne” pkt 3.

#### 3.2 Sprzęt pomiarowy

Do wykonywania robót związanych z usunięciem drzew i krzewów należy stosować:

- piły mechaniczne,
- specjalne maszyny przeznaczone do karczowania pni oraz ich usunięcia z pasa drogowego,
- spycharki,
- koparki lub ciągniki ze specjalnym osprzętem do prowadzenia prac związanych z wyrębem drzew.

### 4 TRANSPORT

#### 4.1 Ogólne wymagania dotyczące transportu

Ogólne wymagania dotyczące transportu podano w ST D-M-00.00.00 „Wymagania ogólne” pkt

#### 4.2 Transport pni i karpiny

Pnie, karpinę oraz gałęzie należy przewozić transportem samochodowym. Pnie przedstawiające wartość jako materiał użytkowy (np. budowlany, meblarski itp.) powinny być transportowane w sposób nie powodujący ich uszkodzeń.

### 5 WYKONANIE ROBÓT

#### 5.1 Ogólne zasady wykonania robót

Ogólne zasady wykonania robót podano w ST D-M-00.00.00 „Wymagania ogólne” pkt 5.

#### 5.2 Zasady oczyszczania terenu z drzew i krzaków

Roboty związane z usunięciem drzew i krzewów obejmują wycięcie i wykarczowanie drzew i krzewów, wywiezienie pni, karpiny i gałęzi poza teren budowy na miejsce wskazane przez Zamawiającego oraz zasypanie dołów. Pozostałości po karczowaniu oraz drobne gałęzie zaleca się przerobić na zrębki przy pomocy rębaka do gałęzi. Teren pod budowę drogi w pasie robót ziemnych, w miejscach dokopów i w innych miejscach wskazanych w dokumentacji projektowej, powinien być oczyszczony z drzew i krzewów.

Zgoda na prace związane z usunięciem drzew powinna być uzyskana przez Zamawiającego.

Wycinkę drzew o właściwościach materiału użytkowego należy wykonywać w tzw. sezonie rębnym, ustalonym przez Inżyniera.

W miejscach dokopów i tych wykopów, z których grunt jest przeznaczony do wbudowania w nasypy, teren należy oczyścić z roślinności, wykarczować pnie i usunąć korzenie tak, aby zawartość części organicznych w gruntach przeznaczonych do wbudowania w nasypy nie przekraczała 2%.

W miejscach nasypów teren należy oczyścić tak, aby części roślinności nie znajdowały się na głębokości do 60 cm poniżej niwelety robót ziemnych i linii skarp nasypu, z wyjątkiem przypadków podanych w punkcie 5.3.

Roślinność istniejąca w pasie robót drogowych, nie przeznaczona do usunięcia, powinna być przez Wykonawcę zabezpieczona przed uszkodzeniem. Jeżeli roślinność, która ma być zachowana, zostanie uszkodzona lub zniszczona przez Wykonawcę, to powinna być ona odtworzona na koszt Wykonawcy, w sposób zaakceptowany przez odpowiednie władze.

### 5.3 Usunięcie drzew i krzaków

Pnie drzew i krzaków znajdujące się w pasie robót ziemnych, powinny być wykarczowane, za wyjątkiem następujących przypadków:

- w obrębie nasypów - jeżeli średnica pni jest mniejsza od 8 cm i istniejąca rzędna terenu w tym miejscu znajduje się co najmniej 2 metry od powierzchni projektowanej korony drogi albo powierzchni skarpy nasypu. Pnie pozostawione pod nasypami powinny być ścięte nie wyżej niż 10 cm ponad powierzchnią terenu. Powyższe odstępstwo od ogólnej zasady, wymagającej karczowania pni, nie ma zastosowania, jeżeli przewidziano stopniowanie powierzchni terenu pod podstawę nasypu,

- w obrębie wyokrąglenia skarpy wykopu przecinającego się z terenem. W tym przypadku pnie powinny być ścięte równo z powierzchnią skarpy albo poniżej jej poziomu.

Poza miejscami wykopów doły po wykarczowanych pniach należy wypełnić gruntem przydatnym do budowy nasypów i zagęścić, zgodnie z wymaganiami zawartymi w ST D-02.00.00 „Roboty ziemne”.

Doły w obrębie przewidywanych wykopów, należy tymczasowo zabezpieczyć przed gromadzeniem się w nich wody.

Wykonawca ma obowiązek prowadzenia robót w taki sposób, aby drzewa przedstawiające wartość jako materiał użytkowy (np. budowlany, meblarski itp.) nie utraciły tej właściwości w czasie robót.

Młode drzewa i inne rośliny przewidziane do ponownego sadzenia powinny być wykopane z dużą ostrożnością, w sposób który nie spowoduje trwałych uszkodzeń, a następnie zasadzone w odpowiednim gruncie.

### 5.4 Zniszczenie pozostałości po usuniętej roślinności

Sposób zniszczenia pozostałości po usuniętej roślinności powinien być zgodny z ustaleniami ST lub wskazaniami Inżyniera.

Zaleca się przerobienie gałęzi na zrebki za pomocą specjalistycznego sprzętu. Prace te powinny odpowiadać zaleceniom producenta sprzętu. Nieużyteczne pozostałości po przeróbce powinny być usunięte przez Wykonawcę z terenu budowy.

Nie zaleca się spalania roślinności usuniętej w czasie robót przygotowawczych ze względu na zanieczyszczanie atmosfery oraz marnowanie cennego materiału drzewnego.

## 6 KONTROLA JAKOŚCI ROBÓT

### 6.1 Ogólne zasady kontroli jakości robót

Ogólne zasady kontroli jakości robót podano w ST D-M-00.00.00 „Wymagania ogólne” pkt 6.

### 6.2 Kontrola robót przy usuwaniu drzew i krzaków

Sprawdzenie jakości robót polega na wizualnej ocenie kompletności usunięcia roślinności, wykarczowania korzeni i zasypania dołów. Zagęszczenie gruntu wypełniającego doły powinno spełniać odpowiednie wymagania określone w ST D-02.03.01 „Wykonanie nasypów”.

## 7 OBMIAR ROBÓT

### 7.1 Ogólne zasady obmiaru robót

Ogólne zasady obmiaru robót podano w ST D-M-00.00.00 „Wymagania ogólne” pkt 7.

### 7.2 Jednostka obmiarowa

Jednostką obmiarową robót związanych z usunięciem drzew i krzewów jest:

- dla pojedynczych drzew - sztuka,
- dla krzaków oraz lasów - hektar.

## 8 ODBIÓR ROBÓT

### 8.1 Ogólne zasady odbioru robót

Ogólne zasady odbioru robót podano w ST D-M-00.00.00 „Wymagania ogólne” pkt 8.

### 8.2 Odbiór robót zanikających i ulegających zakryciu

Odbiorowi robót zanikających i ulegających zakryciu podlega sprawdzenie dołów po wykarczowanych pniach, przed ich zasypaniem.



## **9 PODSTAWA PŁATNOŚCI**

### **9.1 Ogólne ustalenia dotyczące podstawy płatności**

Ogólne ustalenia dotyczące podstawy płatności podano w ST D-M-00.00.00 „Wymagania ogólne” pkt 9.

### **9.2 Cena jednostki obmiarowej**

Płatność należy przyjmować na podstawie jednostek obmiarowych według pkt 7.

Cena wykonania robót obejmuje:

- wycięcie i wykarczowanie drzew i krzewów,
- wywiezienie pni, karpiny i gałęzi poza teren budowy lub przerobienie gałęzi na zrębki,
- zasypanie dołów,
- uporządkowanie miejsca prowadzonych robót.

## **10 PRZEPISY ZWIĄZANE**

Nie występują.



## D.01.02.01.A OCHRONA ISTNIEJĄCYCH DRZEW W OKRESIE BUDOWY DROGI

### 1. WSTĘP

#### 1.1 Przedmiot ST

Przedmiotem niniejszej specyfikacji technicznej są wymagania ogólne dotyczące wykonania i odbioru robót drogowych, związanych z „BUDOWĄ DROGI ZBIORCZEJ UL. KS. JERZEGO POPIELUSZKI ORAZ DRÓG LOKALNYCH UL. PROSTEJ, BOCZNEJ, GAJOWEJ I KRAKOWSKIEJ”.

#### 1.2 Zakres stosowania ST

Wytyczne STWiORB stosowane są jako dokument przetargowy i kontraktowy przy realizacji robót określonych w punkcie 1.1 na drogach.

#### 1.3 Zakres robót objętych ST

Ustalenia zawarte w niniejszej specyfikacji dotyczą zasad wykonania i odbioru robót trwających w okresie budowy drogi, związanych z ochroną i zabezpieczeniem istniejących drzew zlokalizowanych:

- w pasie wykonywania budowlanych robót drogowych, które dokumentacja projektowa, ST lub Inżynier przewiduje pozostawić po zakończeniu budowy,
- na terenie tymczasowych dróg dojazdowych do placu budowy, placów manewrowych i zaplecza budowy, z uwzględnieniem tymczasowego zabezpieczenia na okres budowy, stałego zabezpieczenia na okres po zakończeniu budowy i pielęgnacji drzew uszkodzonych w czasie prowadzenia robót.

#### 1.4 Określenia podstawowe

- 1.4.1 **Drzewo** – roślina wieloletnia drzewiasta o silnie zdrewniałym pędzie głównym (pniu).
- 1.4.2 **Korona** – górna część drzewa utworzona przez jego pędy boczne.
- 1.4.3 **Ziemia urodzajna** – ziemia posiadająca właściwości zapewniające roślinom prawidłowy rozwój.
- 1.4.4 **Forma pienna** – forma drzew z pniami wysokości od 1,8 do 2,2 m, z wyraźnym nie przyciętym przewodnikiem i uformowaną koroną.
- 1.4.5 **Bryła korzeniowa** – uformowana bryła ziemi z przerastającymi ją korzeniami rośliny.
- 1.4.6 **Pozostałe określenia podstawowe** są zgodne z obowiązującymi, odpowiednimi polskimi normami i z definicjami podanymi w ST D-M-00.00.00 „Wymagania ogólne” [1] pkt 1.4.

#### 1.5 Ogólne wymagania dotyczące robót

Ogólne wymagania dotyczące robót podano w ST D-M-00.00.00 „Wymagania ogólne” pkt 1.5.

### 2. MATERIAŁY

#### 2.1 Ogólne wymagania dotyczące materiałów

Ogólne wymagania dotyczące materiałów, ich pozyskiwania i składowania, podano w ST D-M-00.00.00 „Wymagania ogólne” pkt 2.

#### 2.2 Materiały do wykonania robót

##### 2.2.1 Zgodność materiałów z dokumentacją projektową

Materiały do wykonania robót powinny być zgodne z ustaleniami dokumentacji projektowej lub ST.

##### 2.2.2 Stosowane materiały

Przy ochronie i zabezpieczeniu istniejących drzew w okresie budowy drogi można stosować następujące materiały:

- a) materiały do wykonania tymczasowej ochrony drzew, jak:
  - deski iglaste grubości min. 20 mm, słupki drewniane, żerdzie, itp.,

- maty słomiane,
- zużyte opony samochodowe,
- drut, taśmę stalową, gwoździe,
- wodę,

b) materiały pielęgnacyjne drzew uszkodzonych, jak:

- preparaty emulsyjne, powierzchniowe,
- środki impregnujące,
- wodę.

Materiały stosowane do tymczasowej ochrony drzew i materiały pielęgnacyjne powinny być zaproponowane przez Wykonawcę i zaakceptowane przez Inżyniera.

Zaleca się, aby elementy stalowe były ocynkowane lub w inny sposób zabezpieczone przed korozją,

### **3. SPRZĘT**

#### **3.1 Ogólne wymagania dotyczące sprzętu.**

Ogólne wymagania dotyczące sprzętu podano w ST DM-00.00.00. „Wymagania ogólne”. pkt. 3.

#### **3.2 Sprzęt stosowany do wykonania robót**

Przy wykonywaniu robót Wykonawca, w zależności od potrzeb, powinien wykazać się możliwością korzystania ze sprzętu dostosowanego do przyjętej metody robót:

a) sprzętu do tymczasowej ochrony drzew:

- ręcznego sprzętu do prac ziemnych jak szpadle, drażki, łopaty,
- samochodu skrzyniowego do transportu,
- sprzętu do podlewania, z ew. przewożnymi zbiornikami do wody, ew. wiadrami, konewkami,
- wyposażenia pomocniczego, drobnych narzędzi, drabin itp.,

b) sprzętu do pielęgnacji drzew uszkodzonych:

- ręcznego sprzętu pomocniczego, jak: piły, sekatory, dłuta, noże, skrobaki,
- ręcznego sprzętu do robót ziemnych, jak szpadle, łopaty itp.

Sprzęt powinien odpowiadać wymaganiom określonym w dokumentacji projektowej, ST, instrukcjach producentów lub propozycji Wykonawcy i powinien być zaakceptowany przez Inżyniera.

### **4. TRANSPORT**

#### **4.1 Ogólne wymagania dotyczące transportu.**

Ogólne wymagania dotyczące transportu podano w ST D-M-00.00.00. „Wymagania ogólne” pkt. 4.

#### **4.2 Transport materiałów**

Materiały do wykonania robót można przewozić dowolnymi środkami transportu, w warunkach zabezpieczających je przed zanieczyszczeniem, zmieszaniem z innymi materiałami i nadmiernym zawilgoceniem lub wysuszeniem.

## 5. WYKONANIE ROBÓT

### 5.1 Ogólne zasady wykonywania robót

Ogólne zasady wykonania robót podano w ST D-M-00.00.00. „Wymagania ogólne”. pkt. 5.

### 5.2 Zasady wykonywania robót

Sposób wykonania robót powinien być zgodny z dokumentacją projektową i ST. W przypadku braku wystarczających danych można korzystać z ustaleń podanych w niniejszej specyfikacji oraz z informacji podanych w załącznikach.

Podstawowe czynności przy wykonywaniu robót obejmują:

- a) roboty przygotowawcze,
- b) roboty zabezpieczające drzewo lub czynności pielęgnacyjne,
- c) roboty wykończeniowe.

#### 5.2.1 Roboty przygotowawcze

Przed przystąpieniem do robót należy, na podstawie dokumentacji projektowej, ST lub wskazań Inżyniera:

- ustalić lokalizację drzewa podlegającego zabezpieczeniu,
- usunąć przeszkody, np. drzewa, krzaki, elementy ogrodzeń itd.

Zaleca się korzystanie z ustaleń ST D-01.00.00 [2] w zakresie niezbędnym do wykonania robót przygotowawczych oraz z ustaleń ST D-02.00.00 [3] przy występowaniu robót ziemnych.

#### 5.2.2 Tymczasowe zabezpieczenie drzew, na okres budowy

Tymczasowe zabezpieczenie drzew, które pozostaną w terenie po zakończeniu robót drogowych, a są narażone na uszkodzenia w czasie robót budowlanych, wymaga wykonania wszystkich czynności:

- w sposób uniemożliwiający uszkodzenie mechaniczne drzew,
- tylko ręcznie w zasięgu korony drzewa i w odległości co najmniej 2 m na zewnątrz od obrysu korony drzewa, przy czym wyjątkowe zastosowanie sprzętu mechanicznego wymaga zgody Inżyniera.

W zasięgu korony drzewa i w odległości co najmniej 2 m na zewnątrz od obrysu korony drzewa (lub w strefie 4 × 4 m wokół drzewa) nie powinno dopuścić się do:

- wykonania placów składowych i dróg dojazdowych,
- poruszania się sprzętu mechanicznego,
- składowania materiałów budowlanych,
- zmian poziomu gruntu.

Zaleca się, aby w strefie do 10 m od pnia drzewa nie składować cementu, kruszywa, olejów, paliw i lepiszczy.

Zaleca się, aby roboty ziemne w obrębie korzeni drzewa nie były prowadzone w okresie wegetacji roślin, a szczególnie w okresie letnim. Najkorzystniejszym okresem do wykonania tych robót są miesiące od października do kwietnia.

Zaleca się, aby czasowe wykopy instalacyjne wykonywane w strefie korzeniowej drzew były wykonywane wyłącznie ręcznie. Za deskowaniem czasowego wąskiego wykopu powinno się wykonać osłonę korzeni w formie szczeliny o szerokości 0,3 ÷ 0,5 m i głębokości 1,5 ÷ 2,0 m wypełnionej kompostem i torfem. Wskazane jest wykonanie takiej osłony rok wcześniej niż właściwy wykop. Z osłon takich można zrezygnować pod warunkiem wykonania robót instalacyjnych poza okresem wegetacji roślin (patrz rys. 1).

Zabezpieczenie drzewa na okres budowy drogi powinno obejmować:

- owinięcie pnia matami słomianymi (np. w ilości 4 m<sup>2</sup> na jeden pień) lub zużyтыми oponami samochodowymi, a następnie oszalowanie ich deskami do wysokości pierwszych gałęzi.

**D-01.02.01.A OCHRONA ISTNIEJĄCYCH DRZEW W OKRESIE BUDOWY DROGI**

Dolna część każdej deski powinna opierać się na podłożu, będąc lekko wkopaną w grunt lub obsypaną ziemią. Oszalowanie powinno być otoczone opaskami z drutu lub taśmy stalowej w odległości wzajemnej co 40÷60 cm,

- przykrycie odkrytych korzeni matami słomianymi w ilości około 4 m<sup>2</sup> na jedno drzewo,
- podlewanie drzewa wodą w ilości około 20 dm<sup>3</sup> na jedno drzewo przez cały okres trwania robót, w zależności od warunków atmosferycznych oraz wskazań Inżyniera.

Po zakończeniu robót należy wykonać demontaż zabezpieczenia drzewa, obejmujący:

- rozebranie konstrukcji zabezpieczającej drzewo,
- usunięcie materiałów zabezpieczających,
- lekkie spulchnienie ziemi w strefie korzeniowej drzewa.

### **5.2.3 Pielęgnacja drzew, uszkodzonych w czasie prowadzenia robót budowlanych**

Drzewa uszkodzone w czasie prowadzenia robót powinny być natychmiast poddane zabiegom pielęgnacyjnym.

Należy wykonać następujące zabiegi pielęgnacyjne uzależnione od rodzaju uszkodzenia:

a) przy uszkodzeniu korzeni:

- zmniejszyć koronę drzewa, proporcjonalnie do ubytku korzeni,
- wykonać cięcia sanitarne korzeni pod kątem prostym, dokonując cięcia tam, gdzie zaczyna się korzeń zdrowy (żywy),
- zabezpieczyć powierzchnię ran preparatem impregnującym,
- posypać glebę na bieżąco zabezpieczone korzenie,
- zastąpić, przynajmniej w najbliższym otoczeniu uszkodzonych korzeni, dotychczasową ziemię glebą bardziej zasobną,

b) przy uszkodzeniu gałęzi:

- wykonywać cięcia gałęzi o średnicy powyżej 3 cm zawsze trzyetapowo,
- zabezpieczyć natychmiast powstałą ranę po usunięciu żywej gałęzi:

- o średnicy do 10 cm, zaszmarowując w całości preparatem o działaniu powierzchniowym,
- o średnicy ponad 10 cm, zabezpieczając dwuskładnikowo, tj. krawędzie rany (miejsca, z których będzie wyrastała tkanka żywa – kalus) i drewno czynne (pierzścień o grubości 1,5 ÷ 2 cm) – środkiem o działaniu powierzchniowym, a pozostałą część rany wewnątrz pierścienia – środkiem impregnującym,

c) przy ubytkach powierzchniowych:

- wygładzić i uformować powierzchnię rany,
- uformować krawędź rany (ubytku),
- zabezpieczyć całą powierzchnię rany, z tym, że świeże rany zabezpieczyć jedynie przez zaszmarowanie w całości preparatem emulsyjnym, powierzchniowym typu Dendromal, Lak-Balsam lub Funaben.

### **5.2.4 Roboty wykończeniowe**

Roboty wykończeniowe powinny być zgodne z dokumentacją projektową i ST. Do robót wykończeniowych należą prace związane z dostosowaniem wykonanych robót do istniejących warunków terenowych, takie jak:

- odtworzenie przeszkód czasowych, usuniętych,

- niezbędne uzupełnienia zniszczonej w czasie robót roślinności, np. zatrawienia,

## 6. KONTROLA JAKOŚCI ROBÓT

### 6.1 Ogólne zasady kontroli jakości robót

Ogólne zasady kontroli jakości robót podano w ST DM-00.00.00. „Wymagania ogólne”. pkt. 6.

### 6.2 Badania przed przystąpieniem do robót

Przed przystąpieniem do robót Wykonawca powinien:

- uzyskać wymagane dokumenty, dopuszczające wyroby budowlane do obrotu i powszechnego stosowania (aprobaty techniczne, certyfikaty zgodności, deklaracje zgodności, ew. badania materiałów wykonane przez dostawców itp.),
- ew. wykonać własne badania właściwości materiałów przeznaczonych do wykonania robót, określone w pktcie 2 lub ustalone przez Inżyniera,
- sprawdzić cechy zewnętrzne gotowych materiałów z tworzyw i prefabrykowanych.

Wszystkie dokumenty oraz wyniki badań Wykonawca przedstawia Inżynierowi do akceptacji.

### 6.3 Badania w czasie robót

#### 6.3.1 Badania wykonania tymczasowej ochrony drzew

Badania wykonania tymczasowej ochrony drzew dotyczą sprawdzenia:

- obudowy drzewa w zakresie spełniania warunków zabezpieczenia przed uszkodzeniami mechanicznymi, wymienionymi w pktcie 5.4,
- zaopatrzenia drzewa w wodę i powietrze, zgodnie z pktem 5.4,
- ewentualnych uszkodzeń drzewa, w tym pnia, korzeni i konarów, w czasie robót zabezpieczających.

#### 6.3.2 Badania robót pielęgnacyjnych drzew uszkodzonych

Roboty pielęgnacyjne drzew uszkodzonych w czasie budowy drogi polegają na sprawdzeniu, w nawiązaniu do ustaleń pktu 5.6:

- zabezpieczeń glebę uszkodzonych korzeni,
- stopnia zaopatrzenia drzewa w wodę i powietrze.

## 7. OBMIAR ROBÓT

### 7.1 Ogólne zasady obmiaru robót

Ogólne zasady obmiaru robót podano w ST D-M-00.00.00. „Wymagania ogólne” pkt. 7.

### 7.2 Jednostka obmiarowa

Jednostką obmiarową jest sztuka zabezpieczonego drzewa.

## 8. ODBIÓR ROBÓT

### 8.1 Ogólne zasady odbioru robót

Ogólne zasady odbioru robót podano w ST D-M-00.00.00 „Wymagania ogólne” [1] pkt 8.

Roboty uznaje się za wykonane zgodnie z dokumentacją projektową, ST i wymaganiami Inżyniera, jeżeli wszystkie pomiary i badania z zachowaniem tolerancji wg pkt 6, dały wyniki pozytywne.

## 8.2 Odbiór robót zanikających i ulegających zakryciu

Odbiorowi robót zanikających i ulegających zakryciu podlegają:

- a) w zakresie robót stałego zabezpieczenia drzew – roboty określone w odpowiednich ST, wymienionych w pktcie 5.5 niniejszej specyfikacji,
- b) w zakresie robót pielęgnacyjnych drzew uszkodzonych – cięcie i zabezpieczenie uszkodzonych korzeni oraz wymiana gruntu w najbliższym otoczeniu uszkodzonych korzeni.

## 9. PODSTAWA PŁATNOŚCI

### 9.1 Ogólne ustalenia dotyczące podstawy płatności

Ogólne ustalenia dotyczące podstawy płatności podano w ST D-M-00.00.00 „Wymagania ogólne” [1] pkt

### 9.2 Cena jednostki obmiarowej

Cena zabezpieczenia 1 sztuki drzewa obejmuje:

- roboty przygotowawcze, pomiarowe,
- pozyskanie miejsca składowania materiałów,
- dostarczenie materiałów i sprzętu,
- wykonanie zabezpieczenia drzewa lub pielęgnacji drzewa uszkodzonego, zgodnie z wymaganiami dokumentacji projektowej i specyfikacji technicznej,
- przeprowadzenie pomiarów i badań wymaganych w niniejszej specyfikacji technicznej,
- odwiezienie sprzętu,
- uporządkowanie terenu robót.

### 9.3 Sposób rozliczenia robót tymczasowych i prac towarzyszących

Cena wykonania robót określonych niniejszą ST obejmuje:

- roboty tymczasowe, które są potrzebne do wykonania robót podstawowych, ale nie są przekazywane Zamawiającemu i są usuwane po wykonaniu robót podstawowych,
- prace towarzyszące, które są niezbędne do wykonania robót podstawowych, niezaliczane do robót tymczasowych, jak geodezyjne wytyczenie robót itd.

–

## 10. PRZEPISY ZWIĄZANE

### 10.1 Ogólne specyfikacje techniczne (ST)

1. D-M-00.00.00 Wymagania ogólne
2. D-01.00.00 Roboty przygotowawcze
3. D-02.00.00 Nawierzchnia z betonowej kostki brukowej dla dróg i ulic oraz placów i chodników



4. D-09.01.01 Zieleń drogowa

**4.1 Ogólne specyfikacje techniczne (ST)**

1. Zasady ochrony środowiska w drogownictwie. Dział 4. Ochrona środowiska w budowie dróg. GDDP, Warszawa 2002

**11. ZAŁĄCZNIKI**

### ZASADY TYMCZASOWEGO ZABEZPIECZENIA DRZEW (wg [5])

Tymczasowe zabezpieczenie drzewa, które pozostanie w terenie po zakończeniu robót drogowych i jest narażone na uszkodzenia związane z robotami drogowymi, wykonuje się przede wszystkim:

- na obszarze pasa robót drogowych, poza jezdnią, gdy nie zajdą zmiany poziomu gruntu,
- na terenie zaplecza budowy drogi,
- w pobliżu dróg tymczasowych, związanych z dojazdem do placu budowy.

Wokół każdego zagrożonego drzewa z zagrożoną bryłą korzeniową, zaleca się wydzielić strefę bezpieczeństwa o minimalnych wymiarach  $4 \times 4$  m, wygradzoną płotem z desek lub żerdzi. Konstrukcja wygradzenia oparta jest na słupkach, wbitych w narożnikach. Wzmocnienie wygradzenia dokonuje się drutem lub taśmą stalową, opasującą całość wygradzenia. Wokół wygradzenia, w połowie jego wysokości, zaleca się umieścić pomalowaną deskę, zwracającą uwagę na wykonane zabezpieczenie. Na rysunku 6 przedstawiono przykład zabezpieczenia drzewa i jego bryły korzeniowej z lokalizacją urządzeń i materiałów placu budowy.

Zaleca się, aby w strefie do 10 m od pnia drzewa nie składować cementu, kruszywa, olejów, paliw i lepiszczy, jako materiałów powodujących duże zagęszczenie gruntu względnie niebezpiecznych dla gleb w przypadku awarii, np. wycieku.

Drzewa, przy których głównym zadaniem jest ochrona ich pnia, mogą być zabezpieczane w sposób bezpośrednio chroniący pień.

### ZAŁĄCZNIK 2

#### ZASADY STAŁEGO ZABEZPIECZENIA DRZEW NA TERENIE BUDOWY DRUGI (wg N.P. Ornatski: Drogi i ochrona przyrody, Transport 1982)

Pozostawienie istniejących drzew (niewycinanie ich) przy budowie drogi powinno być najszerzej stosowaną praktyką projektową i wykonawczą.

Najczęściej drzewa pozostawia się na zewnętrznym terenie granicznym pasa drogowego (pasa wyłączenia), na obszarze przyszłych miejsc obsługi podróży, parkingów, miejsc wypoczynku i w pasach dzielących dróg dwujezdniowych, pod warunkiem, że w zasadzie:

- teren projektowany będzie obniżony lub podwyższony w stosunku do terenu istniejącego, w sposób pozwalający na zastosowanie rozwiązań technicznych, umożliwiających pozostawienie drzewa na stałe w terenie,
- drzewo nie ograniczy widoczności poziomej i pionowej na drodze,
- system korzeniowy drzewa nie będzie zagrażał niszczeniem konstrukcji jezdni drogi.

Drzewa, które przewidziano do pozostawienia, w czasie wykonywania robót ziemnych mogą być poddane niekorzystnym oddziaływaniom, np.:

- w wykopach mogą nastąpić podcięcia korzeni oraz pogorszenie nawodnienia bryły korzeniowej,
- w nasypach, zasypanie dolnej części drzewa może spowodować gnicie pnia oraz utrudnienie dostępu powietrza i wody do korzeni.

Decyzja o pozostawieniu drzewa zależy od stanu zdrowia drzewa i sposobu pogorszenia tego stanu w zależności od wysokości nasypu, gatunku drzewa, głębokości bryły korzeniowej i warunków nawodnienia. Drzewa z głębokim systemem korzeniowym, takie jak dąb, są bardziej odporne na zasypanie dolnej części pnia niż drzewa z powierzchniowym systemem korzeniowym, takie jak wiąz, topole, wierzby, akacje. Rodzaj gruntu wpływa również na możliwość pogorszenia stanu drzewa. Ciężka gleba gliniasta może pogarszać stan korzeni nawet przy kilkucentymetrowej nadsypce terenu, natomiast grunty piaszczyste są mniej szkodliwe przy grubszej warstwie. Zasyпка żwirem lub kruszywem kamiennym nie jest zbyt szkodliwa, gdyż umożliwia łatwiejsze napowietrzenie i nawodnienie korzeni, a ułożenie warstwy  $5 \div 10$  cm żwiru zwykle powoduje wypuszczenie nowych korzeni w tę warstwę. Również obniżenie terenu o  $10 \div 15$  cm wokół drzewa spowoduje jego szybkie dostosowanie się do nowych warunków.

Przy głębszych wykopach (ponad 0,5 m), wymagane są specjalne konstrukcje chroniące drzewo, zwykle w postaci studni szczelnie chroniących ucieczkę wody lub muru kamiennego układanego na sucho. Przy nasypach z gruntu związłego wokół drzewa z rozwiniętą bryłą korzeniową, wykonuje się wokół pnia okrągłą studnię na wysokość nasypu. Odległość od ściany studni do pnia średnicy 8-10 cm powinno wynosić co najmniej 50 cm. Na terenach zamieszkałych wewnątrz studni pozostawia się puste, a wierzch studni przykrywa się metalowym rusztem. Poza terenami zamieszkałymi, studnię wypełnia się piaskiem i ew. węglem drzewnym w stosunku 1:1, a na wierzchu układa się warstwę 10÷12 cm żwiru lub kruszywa, tak aby warstwa ta zrównana była z poziomem otaczającego gruntu. W zależności od potrzeb można zastosować odwodnienie studni sączkami żwirowymi lub ceramicznymi i z tworzyw sztucznych.

Pojedyncze cenne drzewa można zabezpieczyć przy większej różnicy obniżonego terenu, np. przy wysokości 1 ÷ 1,2 m usypać ścięty stożek gruntowy ze skarpami 1:1. Jeśli teren zostanie obniżony na głębokość większą od 1 m, wokół drzewa wykonuje się ściankę oporową o kształcie okrągłym lub prostokątnym z kamienia, klinkieru lub betonu, z otworami. Na terenie miejsc wypoczynkowych ściankę wokół drzewa można wykorzystać jako ławkę, odpowiednio ją dostosowując do odpoczynku podróżnych (rys. 2c).

### ZAŁĄCZNIK 3

#### RYSUNKI

Rys. 1. Wykonywanie wykopów instalacyjnych w obrębie strefy korzeniowej drzew (wg [5])

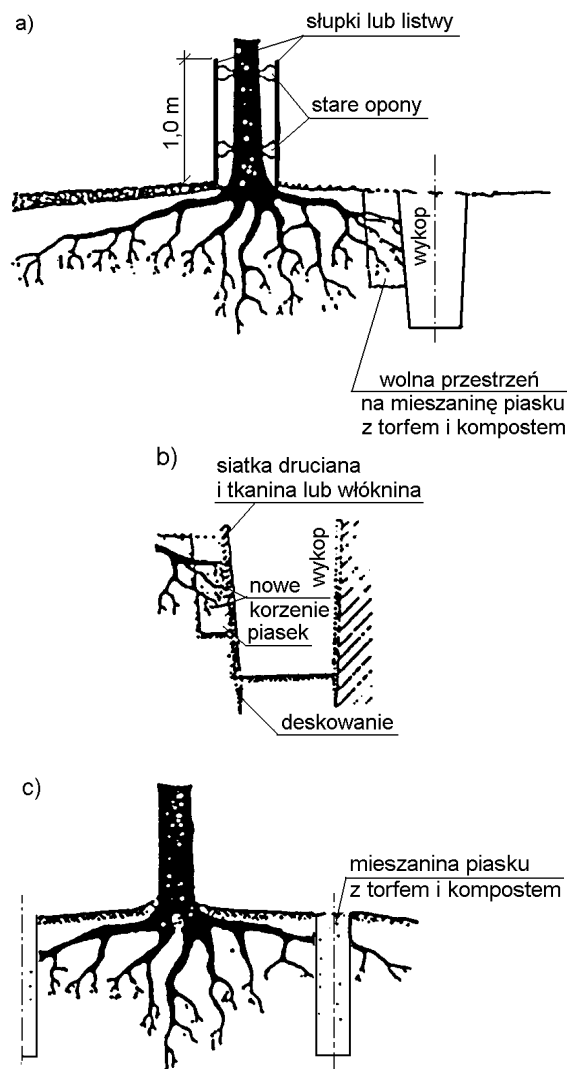

- a) przekrój ogólny, b) szczegół wykopu, c) wstępna faza zabezpieczenia, wykonywana najlepiej rok przed właściwym wykopem

Rys. 2. Zabezpieczenie drzew przy obniżeniu terenu, po wykonaniu wykopów  
(wg N.P. Ornatski: Drogi i ochrona przyrody, Transport 1982)

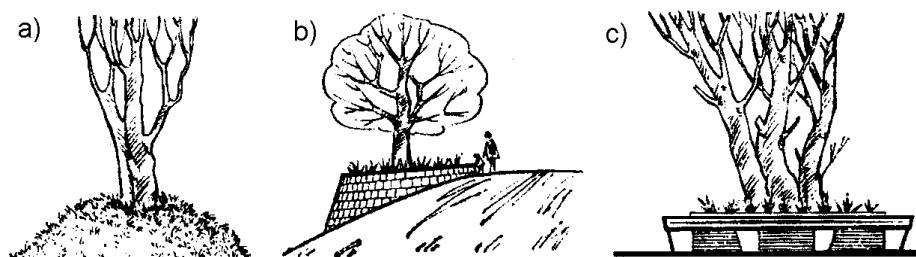

- a) pozostawiony ścięty stożek z gruntu, ochraniający korzenie drzewa
- b) ścianka podporowa z kamienia wokół drzewa pozostawionego na skarpie
- c) ścianka oporowa dostosowana do odpoczynku podróżnych przez wykonanie ławki na jej górnej powierzchni

Rys. 3. Niecka o łagodnym pochyleniu, dostosowująca drzewo do otaczającego terenu podwyższonego o  $0,2 \div 0,4$  m  
(wg [5])

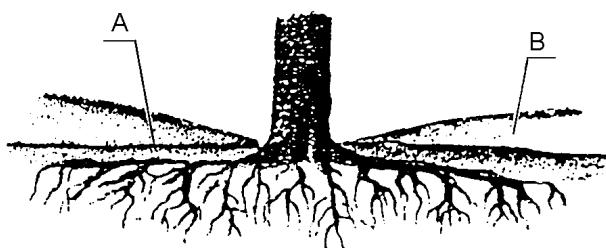

A - pierwotny poziom gruntu B - obsypka z lekkiej ziemi

Rys. 4. Pień drzewa obsypany na wysokość  $0,2 \div 0,5$  m ze specjalnymi napowietrzającymi warstwami żwirowymi (wg [5])

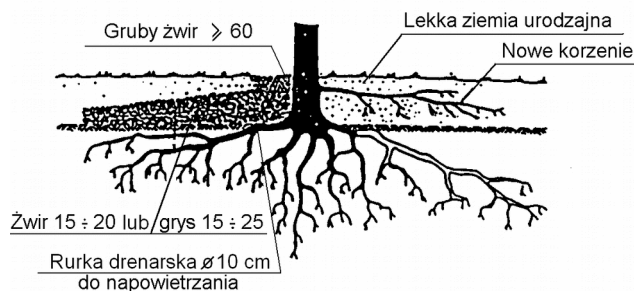

Rys. 5. Studzienka zabezpieczająca pień drzewa przy podwyższeniu terenu powyżej 0,5 m (wg [5])

Przekrój - wariant I

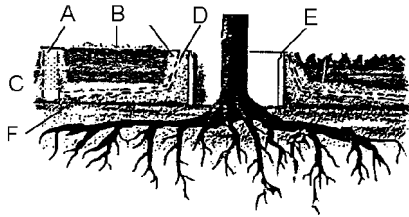

Przekrój - wariant II

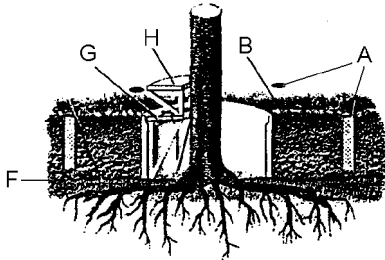

Objaśnienia:

A – szyb napowietrzający z ażurowym przykryciem,

B – nowy poziom terenu,

C – żwir,

D – perforowane rurki drenarskie,

E – krąg betonowy,

F – dawny poziom terenu,

G – metalowa krata, H – ławka

Rzut z góry

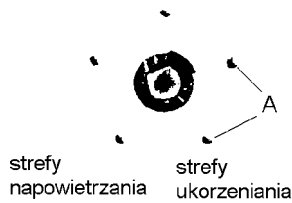

strefy

napowietrzania

strefy

ukorzenia

Rys. 6. Przykład ekologicznego zabezpieczenia drzewa z bryłą korzeniową na placu składowym (wg [5])

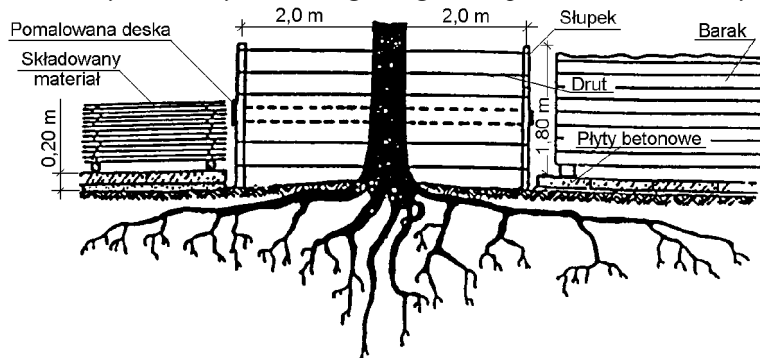

(Oprócz wygrodzenia drzewa płotem z desek lub żerdzi pokazano z lewej sposób składowania materiału, a z prawej lokalizację baraku budowy)



## D - 01.02.02 ZDJĘCIE WARSTWY HUMUSU

### 1. WSTĘP

#### Przedmiot ST

Przedmiotem niniejszej specyfikacji technicznej (ST) są wymagania dotyczące wykonania i odbioru robót związanych ze zdjęciem warstwy humusu i/lub darniny w trakcie prac nad „BUDOWĄ DROGI ZBIORCZEJ UL. KS. JERZEGO POPIEŁUSZKI ORAZ DRÓG LOKALNYCH UL. PROSTEJ, BOCZNEJ, GAJOWEJ I KRAKOWSKIEJ”.

#### Zakres stosowania ST

Specyfikacja techniczna (ST) stanowi obowiązującą podstawę stosowaną jako dokument przetargowy i kontraktowy przy zleceniu i realizacji robót na drogach.

#### Zakres robót objętych ST

Ustalenia zawarte w niniejszej specyfikacji dotyczą zasad prowadzenia robót związanych ze zdjęciem warstwy humusu i/lub darniny, wykonywanych w ramach robót przygotowawczych.

#### Określenia podstawowe

Stosowane określenia podstawowe są zgodne z obowiązującymi, odpowiednimi polskimi normami oraz z definicjami podanymi w ST D-M-00.00.00 „Wymagania ogólne” pkt 1.4.

#### Ogólne wymagania dotyczące robót

Ogólne wymagania dotyczące robót podano w ST D-M-00.00.00 „Wymagania ogólne” pkt 1.5.

### 2. MATERIAŁY

Nie występują.

### 3. SPRZĘT

#### Ogólne wymagania dotyczące sprzętu

Ogólne wymagania dotyczące sprzętu podano w ST D-M-00.00.00 „Wymagania ogólne” pkt 3.

#### Sprzęt do zdjęcia humusu i/lub darniny

Do wykonania robót związanych ze zdjęciem warstwy humusu lub/i darniny należy stosować:

- równiarki,
- spycharki,
- łopaty, szpadle i inny sprzęt do ręcznego wykonywania robót ziemnych - w miejscach, gdzie prawidłowe wykonanie robót sprzętem zmechanizowanym nie jest możliwe,
- koparki/ładowarki i samochody samowyladowcze - w przypadku transportu na odległość wymagającą zastosowania takiego sprzętu,
- noże do cięcia darniny.

### 4. TRANSPORT

#### Ogólne wymagania dotyczące transportu

Ogólne wymagania dotyczące transportu podano w ST D-M-00.00.00 „Wymagania ogólne” pkt 4.

#### Transport humusu i darniny

Humus należy przemieszczać z zastosowaniem równiarek lub spycharek albo przewozić transportem samochodowym. Wybór środka transportu zależy od odległości, warunków lokalnych i przeznaczenia humusu.

## 5. WYKONANIE ROBÓT

### Ogólne zasady wykonania robót

Ogólne zasady wykonania robót podano w ST D-M-00.00.00 „Wymagania ogólne” pkt 5.

Teren pod budowę drogi w pasie robót ziemnych, w miejscach dokopów i w innych miejscach wskazanych w dokumentacji projektowej powinien być oczyszczony z humusu i/lub darniny. Zdjęcie warstwy humusu

Warstwa humusu powinna być zdjęta z przeznaczeniem do późniejszego użycia przy umacnianiu skarp, zakładaniu trawników, sadzeniu drzew i krzewów oraz do innych czynności określonych w dokumentacji projektowej. Zagospodarowanie nadmiaru humusu powinno być wykonane zgodnie z ustaleniami ST lub wskazaniami Inżyniera.

Humus należy zdejmować mechanicznie z zastosowaniem równiarek lub spycharek. W wyjątkowych sytuacjach, gdy zastosowanie maszyn nie jest wystarczające dla prawidłowego wykonania robót, względnie może stanowić zagrożenie dla bezpieczeństwa robót (zmienna grubość warstwy humusu, sąsiedztwo budowli), należy dodatkowo stosować ręczne wykonanie robót, jako uzupełnienie prac wykonywanych mechanicznie.

Warstwę humusu należy zdjąć z powierzchni całego pasa robót ziemnych oraz w innych miejscach określonych w dokumentacji projektowej lub wskazanych przez Inżyniera.

Grubość zdejmowanej warstwy humusu (zależna od głębokości jego zalegania, wysokości nasypu, potrzeb jego wykorzystania na budowie itp.) powinna być zgodna z ustaleniami dokumentacji projektowej, ST lub wskazana przez Inżyniera, według faktycznego stanu występowania. Stan faktyczny będzie stanowił podstawę do rozliczenia czynności związanych ze zdjęciem warstwy humusu.

Zdjęty humus należy składować w regularnych pryzmach. Miejsca składowania humusu powinny być przez Wykonawcę tak dobrane, aby humus był zabezpieczony przed zanieczyszczeniem, a także najeżdżaniem przez pojazdy. Nie należy zdejmować humusu w czasie intensywnych opadów i bezpośrednio po nich, aby uniknąć zanieczyszczenia gliną lub innym gruntem nieorganicznym.

Jeżeli zdjęty humus nie będzie wykorzystywany do ponownego ułożenia należy uzgodnić z Zamawiającym miejsce odwiezienia poza teren budowy.

## 6. KONTROLA JAKOŚCI ROBÓT

### Ogólne zasady kontroli jakości robót

Ogólne zasady kontroli jakości robót podano w ST D-M-00.00.00 „Wymagania ogólne” pkt 6.

### Kontrola usunięcia humusu lub/i darniny

Sprawdzenie jakości robót polega na wizualnej ocenie kompletności usunięcia humusu lub/i darniny.

## 7. OBMIAR ROBÓT

### Ogólne zasady obmiaru robót

Ogólne zasady obmiaru robót podano w ST D-M-00.00.00 „Wymagania ogólne” pkt 7.

### Jednostka obmiarowa

Jednostką obmiarową jest m<sup>3</sup> (metr sześcienny) zdjętej warstwy humusu lub/i darniny.

## 8. ODBIÓR ROBÓT

Ogólne zasady odbioru robót podano w ST D-M-00.00.00 „Wymagania ogólne” pkt 8.

## 9. PODSTAWA PŁATNOŚCI

### Ogólne ustalenia dotyczące podstawy płatności

Ogólne ustalenia dotyczące podstawy płatności podano w ST D-M-00.00.00 „Wymagania ogólne” pkt 9.

### Cena jednostki obmiarowej

Cena 1 m<sup>3</sup> wykonania robót obejmuje zdjęcie humusu wraz z hałdowaniem w pryzmy wzdłuż drogi lub odwiezieniem na odkład,

## 10. PRZEPISY ZWIĄZANE

Nie występują.



## D - 01.02.04 ROZBIÓRKA ELEMENTÓW ZAGOSPODAROWANIA TERENU

### 1. WSTĘP

#### 1.1 Przedmiot ST

Przedmiotem niniejszej specyfikacji technicznej (ST) są wymagania dotyczące wykonania i odbioru robót związanych z wykonaniem robót rozbiórkowych związanych z „BUDOWĄ DROGI ZBIORCZEJ UL. KS. JERZEGO POPIELUSZKI ORAZ DRÓG LOKALNYCH UL. PROSTEJ, BOCZNEJ, GAJOWEJ I KRAKOWSKIEJ”.

#### 1.2 Zakres stosowania ST

Specyfikacja techniczna (ST) stanowi obowiązującą podstawę stosowaną jako dokument przetargowy i kontraktowy przy zleceniu i realizacji robót na drogach.

#### 1.3 Zakres robót objętych ST

Ustalenia zawarte w niniejszej specyfikacji dotyczą zasad prowadzenia robót związanych z rozbiórką:

- warstw nawierzchni,
- krawężników, obrzeży i oporników,
- ław podkrawężnikowych,
- chodników,
- zjazdów,
- poboczy,
- znaków drogowych.

#### 1.4 Określenia podstawowe

Stosowane określenia podstawowe są zgodne z obowiązującymi, odpowiednimi polskimi normami oraz z definicjami podanymi w ST D-M-00.00.00 „Wymagania ogólne” pkt 1.4.

#### 1.5 Ogólne wymagania dotyczące robót

Ogólne wymagania dotyczące robót podano w ST D-M-00.00.00 „Wymagania ogólne” pkt 1.5.

### 2 MATERIAŁY

#### 2.1 Ogólne wymagania dotyczące materiałów

Ogólne wymagania dotyczące materiałów, ich pozyskiwania i składowania, podano w ST D-M-00.00.00 „Wymagania ogólne” pkt 2.

### 3 SPRZĘT

#### 3.1 Ogólne wymagania dotyczące sprzętu

Ogólne wymagania dotyczące sprzętu podano w ST D-M-00.00.00 „Wymagania ogólne” pkt 3.

#### 3.2 Sprzęt do rozbiórki

Do wykonania robót związanych z rozbiórką elementów dróg, ogrodzeń może być wykorzystany sprzęt podany poniżej, lub inny zaakceptowany przez Inżyniera:

- spycharki,
- ładowarki,
- żurawie samochodowe,
- samochody ciężarowe,
- zrywarki,
- młoty pneumatyczne,
- piły mechaniczne,
- frezarki nawierzchni,
- koparki,
- inny sprzęt do robót ręcznych jak młoty, kilofy itp.

### 4 TRANSPORT

#### 4.1 Ogólne wymagania dotyczące transportu

Ogólne wymagania dotyczące transportu podano w ST D-M-00.00.00 „Wymagania ogólne” pkt 4.

#### 4.2 Transport materiałów z rozbiórki

Materiał z rozbiórki można przewozić dowolnym środkiem transportu. Z zastrzeżeniem, że materiały które można ponownie wykorzystać w procesie budowlanym należy przewozić w sposób zapobiegający wymieszaniu z innymi materiałami.

## 5 WYKONANIE ROBÓT

### 5.1 Ogólne zasady wykonania robót

Ogólne zasady wykonania robót podano w ST D-M-00.00.00 „Wymagania ogólne” pkt 5.

### 5.2 Wykonanie robót rozbiórkowych

Roboty rozbiórkowe elementów dróg, ogrodzeń i innych wymienionych w punkcie 1.3 obejmują usunięcie z terenu budowy wszystkich elementów zgodnie z dokumentacją projektową, ST lub wskazanych przez Inżyniera.

Jeśli dokumentacja projektowa nie zawiera dokumentacji inwentaryzacyjnej lub/i rozbiórkowej, Inżynier może polecić Wykonawcy sporządzenie takiej dokumentacji, w której zostanie określony przewidziany odzysk materiałów.

Roboty rozbiórkowe można wykonywać mechanicznie lub ręcznie w sposób określony w ST lub przez Inżyniera.

W przypadku usuwania warstw nawierzchni z zastosowaniem frezarek drogowych, należy spełnić warunki określone w ST D - 05.03.11.00. FREZOWANIE NAWIERZCHNI ASFALTOWEJ NA ZIMNO.

Wszystkie elementy możliwe do powtórnego wykorzystania powinny być usuwane bez powodowania zbędnych uszkodzeń. O ile uzyskane elementy nie stają się własnością Wykonawcy, powinien on przewieźć je na miejsce określone w ST lub wskazane przez Inżyniera.

Elementy i materiały, które zgodnie z umową kontraktową stają się własnością Wykonawcy, powinny być usunięte z terenu budowy.

Doły (wykopy) powstałe po rozbiórce elementów dróg, ogrodzeń znajdujące się w miejscach, gdzie zgodnie z dokumentacją projektową będą wykonane wykopy drogowe, powinny być tymczasowo zabezpieczone. W szczególności należy zapobiec gromadzeniu się w nich wody opadowej.

Doły w miejscach, gdzie nie przewiduje się wykonania wykopów drogowych należy wypełnić, warstwami, odpowiednim gruntem do poziomu otaczającego terenu i zagęścić zgodnie z wymaganiami określonymi w odpowiedniej ST.

## 6 KONTROLA JAKOŚCI ROBÓT

### 6.1 Ogólne zasady kontroli jakości robót

Ogólne zasady kontroli jakości robót podano w ST D-M-00.00.00 „Wymagania ogólne” pkt 6.

### 6.2 Kontrola jakości robót rozbiórkowych

Kontrola jakości robót polega na wizualnej ocenie kompletności wykonanych robót rozbiórkowych oraz sprawdzeniu stopnia uszkodzenia elementów przewidzianych do powtórnego wykorzystania.

Zagęszczenie gruntu wypełniającego ewentualne doły po usuniętych elementach nawierzchni, ogrodzeń powinno spełniać odpowiednie wymagania określone w ST.

## 7 OBMIAR ROBÓT

### 7.1 Ogólne zasady obmiaru robót

Ogólne zasady obmiaru robót podano w ST D-M-00.00.00 „Wymagania ogólne” pkt 7.

### 7.2 Jednostka obmiarowa

Jednostką obmiarową robót związanych z rozbiórką elementów dróg i ogrodzeń jest:

- dla nawierzchni - m<sup>2</sup> (metr kwadratowy),
- dla krawężnika, opornika, obrzeża, ścieków prefabrykowanych, ogrodzeń, - m (metr),
- dla znaków i tablic drogowych oraz elementów bezpieczeństwa ruchu, wiat przystankowych – sztuka (szt.),

## 8 ODBIÓR ROBÓT

Ogólne zasady odbioru robót podano w ST D-M-00.00.00 „Wymagania ogólne” pkt 8.

## 9 PODSTAWA PŁATNOŚCI

### 9.1 Ogólne ustalenia dotyczące podstawy płatności

Ogólne ustalenia dotyczące podstawy płatności podano w ST D-M-00.00.00 „Wymagania ogólne” pkt 9.

### 9.2 Cena jednostki obmiarowej

Cena wykonania robót obejmuje:

- a) dla rozbiórki warstw nawierzchni:
  - wyznaczenie powierzchni przeznaczonej do rozbiórki,
  - rozkucie i zerwanie nawierzchni,
  - ew. przesortowanie materiału uzyskanego z rozbiórki, w celu ponownego jej użycia, z ułożeniem na poboczu,
  - załadunek i wywiezienie materiałów z rozbiórki,
  - wyrównanie podłoża i uporządkowanie terenu rozbiórki;
- b) dla rozbiórki krawężników, obrzeży i oporników:

- odkopanie krawężników, obrzeży i oporników wraz z wyjęciem i oczyszczeniem,
  - zerwanie podsypki cementowo-piaskowej i ew. ław,
  - załadunek i wywiezienie materiału z rozbiórki,
  - wyrównanie podłoża i uporządkowanie terenu rozbiórki;
- c) dla rozbiórki chodników:
- ręczne wyjęcie płyt chodnikowych (kostki betonowej, granitowej), lub rozkucie i zerwanie innych materiałów chodnikowych,
  - ew. przesortowanie materiału uzyskanego z rozbiórki w celu ponownego jego użycia, z ułożeniem na poboczu,
  - zerwanie podsypki cementowo-piaskowej,
  - zerwanie ewentualnej podbudowy zgodnie z dokumentacją projektową.
  - załadunek i wywiezienie materiałów z rozbiórki,
  - wyrównanie podłoża i uporządkowanie terenu rozbiórki;
- d) dla rozbiórki zjazdów:
- rozkucie i zerwanie nawierzchni zjazdów,
  - ewentualne przesortowanie materiału uzyskanego z rozbiórki w celu ponownego jego użycia, z ułożeniem w miejsce wskazane przez Inspektora,
  - wyrównanie podłoża i przygotowanie podłoża do ułożenia nowych warstw nawierzchni lub uporządkowanie terenu rozbiórki zgodnie z Dokumentacją projektową;
  -
- e) dla rozbiórki poboczy:
- rozkucie i zerwanie nawierzchni poboczy
  - ewentualne przesortowanie materiału uzyskanego z rozbiórki w celu ponownego jego użycia, z ułożeniem w miejsce wskazane przez Inspektora,
  - wyrównanie podłoża i przygotowanie podłoża do ułożenia nowych warstw nawierzchni lub uporządkowanie terenu rozbiórki zgodnie z Dokumentacją projektową;
- f) dla rozbiórki ogrodzeń:
- demontaż elementów ogrodzenia,
  - odkopanie i wydobycie słupków wraz z fundamentem,
  - zasypanie dołów po słupkach z zagęszczeniem do uzyskania  $I_s^3 1,00$ ,
  - ew. przesortowanie materiału uzyskanego z rozbiórki, w celu ponownego jego użycia, z ułożeniem w stosy na poboczu,
  - załadunek i wywiezienie materiałów z rozbiórki,
  - uporządkowanie terenu rozbiórki;
- g) dla rozbiórki znaków i tablic drogowych oraz urządzeń bezpieczeństwa ruchu:
- demontaż znaków i tablic drogowych ze słupków,
  - odkopanie i wydobycie słupków,
  - zasypanie dołów po słupkach wraz z zagęszczeniem do uzyskania  $I_s^3 1,00$ ,
  - uporządkowanie terenu rozbiórki lub przygotowanie podłoża pod ustawienie nowego znaku;

UWAGA. W każdej pozycji dotyczącej rozbiórki należy ująć wywóz gruzu oraz koszty utylizacji gruzu.

## 10 PRZEPISY ZWIĄZANE

Nie występują.



## D - 02.01.01 WYKONANIE WYKOPÓW W GRUNTACH NIESKALISTYCH

### 1. WSTĘP

#### 1.1 Przedmiot ST

Przedmiotem niniejszej specyfikacji technicznej są wymagania ogólne dotyczące wykonania i odbioru robót drogowych, związanych z „BUDOWĄ DROGI ZBIORCZEJ UL. KS. JERZEGO POPIEŁUSZKI ORAZ DRÓG LOKALNYCH UL. PROSTEJ, BOCZNEJ, GAJOWEJ I KRAKOWSKIEJ”.

#### 1.2 Zakres stosowania ST

Wytyczne STWiORB stosowane są jako dokument przetargowy i kontraktowy przy realizacji robót określonych w punkcie 1.1 na drogach.

#### 1.3 Zakres robót objętych ST

Ustalenia zawarte w niniejszej STWiORB dotyczą zasad prowadzenia robót ziemnych związanych z wykonaniem wykopów pod projektowane drogi w gruntach nieskalistych, zgodnie z dokumentacją projektową. Zakres robót obejmuje:

- wykonanie wykopów pod projektowane drogi w gruntach nieskalistych z przeznaczeniem gruntu do utylizacji.

#### 1.4 Określenia podstawowe

Podstawowe określenia zostały podane w DM.00.00.00., ponadto

**1.4.1 Budowla ziemna** – budowla wykonana w gruncie lub z gruntu albo rozdrobnionych odpadów przemysłowych, spełniająca warunki stateczności i odwodnienia oraz przyjmująca obciążenia od środków transportowych i urządzeń na i w korpusie drogowym.

**1.4.2 Głębokość wykopu** – różnica rzędnej terenu i rzędnej robót ziemnych, wyznaczonych w osi wykopu.

**1.4.3 Wykop głęboki** – wykop, którego głębokość przekracza 3 m.

**1.4.4 Podłoże nawierzchni** – grunt rodzimy lub nasypowy leżący bezpośrednio pod konstrukcją nawierzchni do głębokości przemarzania.

**1.4.5 Podłoże budowli ziemnej** (nasypu i wykopu) – strefa gruntu rodzimego poniżej spodu budowli, w której właściwości gruntu mają wpływ na projektowanie, wykonanie i eksploatację budowli.

**1.4.6 Skarpa** – zewnętrzna umocniona boczna powierzchnia nasypu lub wykopu o kształcie i nachyleniu dostosowanym do właściwości gruntu, wymagań i lokalnych uwarunkowań.

**1.4.7 Wskaźnik zagęszczenia gruntu** – wielkość charakteryzująca zagęszczenie gruntu, określona wg wzoru:  $I_s = \rho_d / \rho_{ds}$

w którym:

$I_s$  – wskaźnik zagęszczenia gruntu, badany zgodnie z normą [2],

$\rho_d$  – gęstość objętościowa szkieletu zagęszczonego gruntu w  $[Mg/m^3]$ ,

$\rho_{ds}$  – maksymalna gęstość objętościowa szkieletu gruntowego przy wilgotności optymalnej,

określona w normalnej próbie Proctora, zgodnie z [3 lub 4], służąca do oceny zagęszczenia gruntu w robotach ziemnych, w  $[Mg/m^3]$ .

**1.4.8 Wskaźnik odkształcenia gruntu** – wielkość charakteryzująca stan zagęszczenia gruntu, określona wg wzoru:  $I_0 = E_2 / E_1$

w którym:

$I_0$  – wskaźnik odkształcenia gruntu,

$E_1$  – moduł odkształcenia gruntu, oznaczony w pierwszym obciążeniu badanej warstwy, zgodnie z PN-S-02205,

$E_2$  – moduł odkształcenia gruntu, oznaczony w powtórny obciążeniu badanej warstwy, zgodnie z PN-S-02205.

**1.4.9 Wskaźnik różnoziarnistości** –  $C_u$ , gdzie  $C_u = d_{60}/d_{10}$ ;  $d_{60}$  – wymiar oczek sita przez które przechodzi 60% ziaren;  $d_{10}$  – wymiar oczek sita przez które przechodzi 10% ziaren.

**1.4.10 Grunt skalisty** – grunt rodzimy, lity lub spękany, którego próbki nie wykazują zmian objętości, ani nie rozpadają się (rozmakają) pod działaniem wody destylowanej i mają wytrzymałość na ścislenie  $R_c > 0,2$  MPa

**1.4.11 Grunt nieskalisty** – grunt rodzimy lub autogeniczny nie spełniający warunku 1.4.10.

#### 1.5 Określenia podstawowe

Ogólne wymagania dotyczące robót podano w ST D-M-00.00.00 „Wymagania ogólne” pkt 1.5.

Wykonawca robót jest odpowiedzialny za ich wykonanie zgodnie z Dokumentacją Projektową oraz wymaganiami STWiORB, PZJ i poleceniami Inżyniera/Kierownika projektu.

Niezbędne dane istotne z punktu widzenia:

- organizacji i ochrony robót budowlanych;
- zabezpieczenia interesu publicznego, prywatnego i interesu osób trzecich;
- ochrony środowiska;
- ochrony pożarowej;
- warunków bezpieczeństwa pracy;
- zaplecza dla potrzeb Wykonawcy;
- warunków organizacji ruchu;
- zabezpieczenia terenu budowy;
- zabezpieczenia chodników i jezdni;

podano w STWiORB DM 00.00.00 Wymagania Ogólne.

Roboty ziemne należy prowadzić pod nadzorem geotechnicznym.

## 2 MATERIAŁY

Ogólne wymagania dotyczące materiałów podano w DM.00.00.00.

Materiał występujący w podłożu wykopu jest gruntem rodzimym, który będzie stanowił podłoże pod nasyp lub konstrukcję drogi. Zgodnie z Katalogiem typowych konstrukcji nawierzchni podatnych i półsztywnych (GDDKIA załącznik do Zarządzenia Generalnego Dyrektora nr 31/2014) powinien charakteryzować się grupą nośności G<sub>1</sub> lub G<sub>2</sub>. Gdy podłoże zaklasyfikowano do innej grupy nośności, należy podłoże doprowadzić do grupy nośności G<sub>1</sub> zgodnie z dokumentacją projektową.

Grunty i kruszywa przeznaczone do robót ziemnych powinny spełniać wymagania określone w tabelicy 1.

**Tabela 1. Przydatność gruntów do wykonywania budowy ziemnych wg [1].**

przeznaczenie	przydatne	przydatne z zastrzeżeniami	treść zastrzeżenia
na dolne warstwy nasypów poniżej strefy przemarzania	1. rozdrobnione grunty skaliste twarde oraz grunty kamieniste, zwietrzelinowe, rumosze i otoczaki 2. żwiry i pospółki, również gliniaste 3. piaski grubo, średnio i drobnoziarniste, naturalne i łamane 4. piaski gliniaste z domieszką frakcji żwirowo - kamienistej (morenowe) o wskaźniku różnoziarnistości $U \leq 15$ 5. żuźle wielkopieczowe i inne metalurgiczne ze starych zwalów (powyżej 5 lat) 6. łupki przywęglowe przepalone 7. wysiewki kamienne o zawartości frakcji ilowej poniżej 2%	1. rozdrobnione grunty skaliste <u>miękkie</u> 2. zwietrzliny i rumosze gliniaste 3. piaski pylaste, piaski gliniaste, pyły piaszczyste <u>i pyły</u> 4. piaski próchniczne, z wyjątkiem pylastych piasków <u>próchnicznych</u> 5. gliny piaszczyste, gliny i gliny pylaste oraz inne o $w_L < 35\%$ 6. gliny piaszczyste zwięzłe, gliny zwięzłe i gliny pylaste zwięzłe oraz inne grunty o granicy płynności $w_L$ od 35 do 60% 7. wysiewki kamienne gliniaste o zawartości frakcji ilowej ponad 2% 8. żuźle wielkopieczowe i inne metalurgiczne z nowego studzenia (do 5 lat) 9. ilołupki przywęglowe <u>nieprzepalone</u> 10. popioły lotne i mieszaniny popiołowo - żuźlowe	- gdy pory w gruncie skalistym będą wypełnione gruntem lub materiałem drobnoziarnistym - gdy będą wbudowane w miejsca suche lub zabezpieczone od wód gruntowych i powierzchniowych - do nasypów nie wyższych niż 3 m, zabezpieczonych przed zawilgoceniem - w miejscach suchych lub przejściowo zawilgoconych - do nasypów nie wyższych niż 3 m: zabezpieczonych przed zawilgoceniem lub po ulepszeniu spoiwami - gdy zwierciadło wody gruntowej znajduje się na głębokości większej od kapilarności biernej gruntu podłoża - o ograniczonej podatności na rozpad - łączne straty masy do 5% - gdy wolne przestrzenie zostaną wypełnione materiałem drobnoziarnistym - gdy zalegają w miejscach suchych lub są izolowane od wody
na górne warstwy nasypów w strefie przemarzania	1. żwiry i pospółki 2. piaski grubo i średnioziarniste 3. ilołupki przywęglowe przepalone zawierające mniej niż 15% ziarn mniejszych od 0,075 mm 4. wysiewki kamienne o uziarnieniu odpowiadającym	1. żwiry i pospółki gliniaste 2. piaski pylaste i gliniaste 3. pyły piaszczyste i pyły 4. gliny o granicy płynności mniejszej niż 35% 5. mieszaniny popiołowo - żuźlowe z węgla kamiennego 6. wysiewki kamienne gliniaste o zawartości frakcji ilowej $> 2\%$	- pod warunkiem ulepszenia tych gruntów spoiwami, takimi jak: cement, wapno, aktywne popioły itp. - drobnoziarniste i nierozpadowe: straty masy do 1% - o wskaźniku nośności $w_{nos} \leq 10$

przeznaczenie	przydatne	przydatne z zastrzeżeniami	treść zastrzeżenia
	pospółkom lub zwirom	7. żuźle wielkopieczowe i inne metalurgiczne 8. piaski drobnoziarniste	
w wykopach i miejscach zerowych do głębokości przemarzania	grunty niewysadzinowe	grunty wątpliwe i wysadzinowe	- gdy są ulepszone spoiwami (cementem, wapnem, aktywnymi popiołami itp.)

### 3 SPRZĘT

#### 3.1 Ogólne wymagania dotyczące sprzętu

Ogólne wymagania i ustalenia dotyczące sprzętu określono w DM.00.00.00.

Wykonawca jest zobowiązany do używania jedynie takiego rodzaju sprzętu, który nie spowoduje niekorzystnego wpływu na właściwości gruntu w miejscu jego naturalnego zalegania, w czasie odpajania, transportu, wbudowania i zagęszczania. Sprzęt używany w robotach ziemnych powinien być zgodny z ofertą Wykonawcy i uzyskać akceptację Inżyniera/Kierownika projektu.

### 4 TRANSPORT

Ogólne wymagania i ustalenia dotyczące transportu określono w DM.00.00.00.

Wybór środków transportu oraz metod transportu powinien być dostosowany do kategorii gruntu (materiału), jego objętości, technologii odpajania i załadunku oraz od odległości transportu. Wykonawca ma obowiązek tak zorganizować transport, aby zapewnić bezpieczeństwo zarówno w obrębie pasa drogowego, jak i poza nim.

### 5 WYKONANIE ROBÓT

Ogólne zasady prowadzenia robót podano w DM.00.00.00.

#### 5.1 Zasady prowadzenia robót

Sposób wykonania skarp wykopu powinien gwarantować ich stateczność w całym okresie prowadzenia robót, a naprawa uszkodzeń, wynikających z nieprawidłowego ukształtowania skarp wykopu, braku ich stateczności lub innych odstępstw od dokumentacji projektowej obciąża Wykonawcę. Wykonawca powinien wykonywać wykopy w taki sposób, aby grunty o różnym stopniu przydatności do budowy nasypów były odpajane oddzielnie, w sposób uniemożliwiający ich wymieszanie. Odstępstwo od powyższego wymagania, uzasadnione skomplikowanym układem warstw geotechnicznych, wymaga zgody Inżyniera/Kierownika projektu. Odspojone grunty przydatne do wykonania nasypów powinny być bezpośrednio wbudowane w nasyp lub przewiezione na odkład. O ile Inżynier/Kierownik projektu dopuści czasowe składowanie odspojonych gruntów, należy je odpowiednio zabezpieczyć przed nadmiernym przesychnieniem lub zawilgoceniem.

#### 5.2 Wymagania dotyczące zagęszczenia i nośności podłoża

Wykonawca powinien skontrolować wskaźnik zagęszczenia gruntów rodzimych, zalegających w strefie podłoża nasypu, do głębokości 0,5 m od powierzchni terenu. Jeżeli wartość wskaźnika zagęszczenia  $I_s$  jest mniejsza niż określona w tabelicy 2, Wykonawca powinien dowieść podłoża tak, aby powyższe wymaganie zostało spełnione. Jeżeli wartości wskaźnika zagęszczenia  $I_s$  określone w tabelicy 1 i na rys 1. nie mogą być osiągnięte przez bezpośrednie zagęszczanie podłoża, to należy podjąć środki w celu ulepszenia gruntu podłoża, umożliwiające uzyskanie wymaganych wartości wskaźnika zagęszczenia  $I_s$ .

**Tabela 2. Wymagane wartości wskaźnika zagęszczenia  $I_s$  i modułu odkształcenia  $E_2$   
– podłoże w wykopie.**

podłoże w wykopie	minimalna wartość $I_s$ dla KR 3 - KR 6*	minimalna wartość $E_2$ dla KR 3 - KR 6* niespoiste (spoiste)
powierzchnia robót ziemnych	1,00	120 (120)
górną warstwę podłoża w wykopie: od pow. robót ziemnych do 0,20 m poniżej	1,00	80 (60)
podłoże w wykopie: pomiar na głębokości 0,50 m od powierzchni robót ziemnych	1,0	60 (45)

\*KR 3-6 drogi o ruchu ciężkim i bardzo ciężkim z wyłączeniem autostrad i dróg ekspresowych.

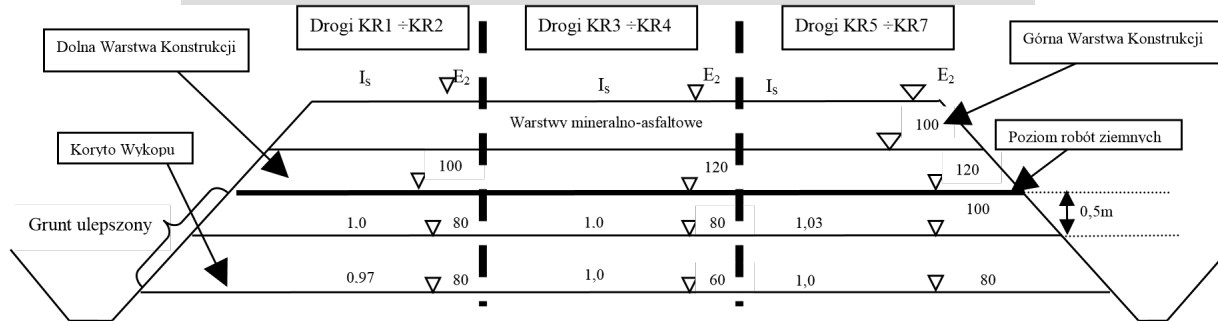

Podłoże gruntowe

Rys. 1. Wartości wymagane w podłożu wykopów: wskaźnika zagęszczenia  $I_s$  i wtórnego modułu odkształcenia  $E_2$  [1].

Zagęszczenie gruntu w wykopach - w podłożu wykopu, określane jest na podstawie:

- wskaźnika zagęszczenia  $I_s$ ,
- modułu odkształcenia  $E_2$ .

Wskaźnik zagęszczenia  $I_s$ , będzie wyznaczany na podstawie badań gęstości objętościowych szkieletu gruntu jak określono w punkcie 1.4.7.

Moduły odkształcenia, pierwotny  $E_1$  i wtórny  $E_2$  należy oznaczyć przez obciążenie płytą VSS o średnicy 300 mm zgodnie z załącznikiem B normy PN-S-02205:1998 Drogi samochodowe. Roboty ziemne. Wymagania i badania. Końcowe obciążenie doprowadza się do 0,25 MPa przy badaniu podłoża lub nasypu.

Jako zastępcze kryterium oceny wymaganego zagęszczenia gruntów, dla których trudne jest określenie wskaźnika zagęszczenia  $I_s$ , przyjmuje się wartość wskaźnika odkształcenia  $I_0$ , wyznaczanego jak określono w punkcie 1.4.8.

Wskaźnik odkształcenia  $I_0$  nie powinien być większy niż:

- a) dla żwirów, pospółek i piasków:
  - 2,2 przy wymaganej wartości  $I_s \geq 1,00$ ,
  - 2,5 przy wymaganej wartości  $I_s < 1,00$ ,
- b) dla gruntów drobnoziarnistych o równomiernym uziarnieniu (pyłów, glin, glin pylastych, glin zwęzłych, ilów) - 2,00.

Jeżeli grunty rodzime w wykopach i miejscach zerowych nie spełniają wymaganego wskaźnika zagęszczenia i/ lub nośności, to przed ułożeniem konstrukcji nawierzchni należy je dociąć. Jeżeli wartości wskaźnika zagęszczenia określone w tabelicy 1 nie mogą być osiągnięte przez bezpośrednie zagęszczenie gruntów rodzimych, to należy podjąć środki w celu ulepszenia gruntu podłoża, umożliwiające uzyskanie wymaganych wartości wskaźnika zagęszczenia. Możliwe do zastosowania środki jak na przykład, stabilizację cementem, wapnem, popiołami lub wymianę gruntu proponuje Wykonawca oraz przedstawia do akceptacji Inżynierowi/ Kierownikowi projektu wraz z opisem proponowanej technologii i proponowanych materiałów. Ulepszenie gruntu podłoża należy do obowiązków Wykonawcy w ramach wykonania wykopów i podłoża pod konstrukcję.

### 5.3 Ruch budowlany

Nie należy dopuszczać ruchu budowlanego po dnie wykopu o ile grubość warstwy gruntu (nadkładu) powyżej rzędnych robót ziemnych jest mniejsza niż 0,3 m. Z chwilą przystąpienia do ostatecznego profilowania dna wykopu dopuszcza się po nim jedynie ruch maszyn wykonujących tę czynność budowlaną. Może odbywać się jedynie sporadyczny ruch pojazdów, które nie spowodują uszkodzeń powierzchni robót ziemnych. Naprawa uszkodzeń powierzchni robót ziemnych, wynikających z niedotrzymania podanych powyżej warunków obciąża Wykonawcę robót ziemnych.

## 6 KONTROLA JAKOŚCI ROBÓT

Ogólne zasady kontroli jakości robót podano w ST D-M-00.00.00 „Wymagania ogólne” pkt 6.



### 6.1 Kontrola wykonania wykopów

Kontrola wykonania wykopów polega na sprawdzeniu zgodności z wymaganiami określonymi w dokumentacji projektowej i STWiORB. W czasie kontroli szczególną uwagę należy zwrócić na:

- spół sposób odspajania gruntów nie pogarszający ich właściwości,
- zapewnienie stateczności skarp,
- odwodnienie wykopów w czasie wykonywania robót i po ich zakończeniu,
- dokładność wykonania wykopów (usytuowanie i wykończenie) należy kontrolować zgodnie z tablicą 2 i 3,
- zagęszczenie i nośność podłoża należy kontrolować zgodnie z tablicą 2 i 3.

Częstotliwość oraz zakres badań i pomiarów budowli ziemnych przedstawiono w tablicy 3.

**Tablica 3. Częstotliwość oraz zakres badań i pomiarów.**

lp.	rodzaj pomiaru lub badania	minimalna częstotliwość
1	szerokość korpusu ziemnego	pomiar taśmą, łątą o dł. 3 m i poziomą lub niwelatorem w odstępach co 200 m na prostych, co 100 m na łukach o promieniach powyżej 100 m i co 50 m na łukach o promieniach nie większych od 100 m
2	szerokość dna rowów	
3	pochylenie skarp	
4	równość powierzchni	
5	rzędne powierzchni korpusu	pomiar niwelatorem w trzech punktach co 200 m
6	spadki podłużne	pomiar niwelatorem co 200 m
7	Spadki poprzeczne i ukształtowanie osi w planie*	10 razy na 1 km
8	zagęszczenie	w 2 punktach na dziennej działce roboczej, lecz nie rzadziej niż raz na 600 m <sup>2</sup>
9	badanie nośności VSS	badanie nośności należy wykonać na powierzchni robót ziemnych, co najmniej raz na 2000 m <sup>2</sup> powierzchni i w miejscach wątpliwych wskazanych przez Inżyniera/Kierownika projektu

\* Dodatkowe pomiary spadków poprzecznych i ukształtowania osi w planie należy wykonać w punktach głównych łuków poziomych

Dokładność wykonania budowli ziemnych określono w tablicy 4.

**Tablica 4. Dokładność wykonania budowli ziemnych.**

lp.	część budowli	jednostka	dokładność
1	podłoże nawierzchni: - nierówność powierzchni *), - pochylenie poprzeczne, - niweleta powierzchni.	cm	±3
		%	±0,5
		cm	+1, -3
2	korpus pod podłoże ulepszone: - oś korpusu, odchyłka w planie, - szerokość górnej powierzchni, - nierówność górnej powierzchni *), - pochylenie poprzeczne, - niweleta górnej powierzchni, - pochylenie warstw gruntów małoprzepuszczalnych.	cm	±5
		cm	±5
		cm	±4
		%	±1
		cm	+2, -3
3	skarpy: - nierówność pow. pod ziemią urodzajną*), - nierówność pow. ziemi urodzajnej *).	cm	±10
		cm	±5
4	rowy: - szerokość, - rzędne.	cm	+5
		cm	+1, -3

\*) nierówności mierzone łątą o dł. 4 m.

### 6.2 Postępowanie z robotami wadliwymi

Jeżeli wymagane wartości wskaźnika zagęszczenia  $I_s$  oraz nośności podłoża czyli modułu odkształcenia  $E_2$  i/lub wskaźnika odkształcenia gruntu  $I_0$  określone w punkcie 5.2. nie mogą być osiągnięte przez bezpośrednie zagęszczanie podłoża, to należy podjąć działania w celu ulepszenia gruntu podłoża, umożliwiające uzyskanie wymaganego zagęszczenia i nośności. Wykonawca przedstawi proponowane rozwiązanie wraz z propozycją materiałów Inżynierowi/Kierownikowi projektu do akceptacji.

## 7 OBMIAR ROBÓT

### 7.1 Ogólne zasady obmiaru robót

Ogólne zasady obmiaru robót podano w ST D-M-00.00.00 „Wymagania ogólne” pkt 7.

### 7.2 Jednostka obmiarowa

Jednostką obmiarową jest m<sup>3</sup> (metr sześcienny) wykonanego wykopu.

## 8 ODBIÓR ROBÓT

Ogólne zasady odbioru robót podano w ST D-M-00.00.00 „Wymagania ogólne” pkt 8.

## 9 PODSTAWA PŁATNOŚCI

### 9.1 Ogólne ustalenia dotyczące podstawy płatności

Ogólne ustalenia dotyczące podstawy płatności podano w ST D-M-00.00.00 „Wymagania ogólne” pkt 9.

### 9.2 Cena jednostki obmiarowej

Cena wykonania 1 m<sup>3</sup> wykopów w gruntach nieskalistych obejmuje:

- prace pomiarowe i badawcze, roboty przygotowawcze, oznakowanie robót,
- obniżenie poziomu zwierciadła wód gruntowych (jeżeli jest wymagane),
- wykonanie wykopu z transportem urobku na nasyp lub odkład, obejmujące: odspojenie, przemieszczenie, załadunek, przewiezienie i wyładunek,
- zabezpieczenie skarp wykopów przed erozją na czas prowadzenia wszystkich robót, do czasu zastabilizowania skarp,
- odwodnienie wykopu,
- profilowanie powierzchni wykopu, rowów, skarp, ewentualnie stabilizacja podłoża,
- wykonanie wszystkich elementów wykopu zgodnie z Projektem, wymaganiami STWiORB i PZJ, w tym co do dokładności wykonania, zagęszczenia i nośności,
- przeprowadzenie pomiarów i badań laboratoryjnych wymaganych w STWiORB,
- rekultywację terenu i jego uporządkowanie.

## 10 PRZEPISY ZWIĄZANE

### 10.1 Normy

1. PN-S-02205:1998 Drogi samochodowe. Roboty ziemne. Wymagania i badania.
2. BN-77/8931-12 Oznaczanie wskaźnika zagęszczenia gruntu.
3. PN-B-04481:1988 Grunty budowlane. Badania próbek gruntu.
4. PN-EN 13286-2 Mieszanki niezwiązane i związane hydraulicznie. Część 2: Metody badań laboratoryjnych gęstości na sucho i zawartości wody. Zagęszczanie metodą Proktora.

### 10.2 Inne przepisy

1. Katalog typowych konstrukcji nawierzchni podatnych i półsztywnych – załącznik do zarządzenia nr 31/2014 Generalnego Dyrektora Dróg Krajowych i Autostrad z 16.06.2014 r.

## D - 02.03.01 WYKONANIE NASYPÓW

### 1. WSTĘP

#### 1.1 Przedmiot ST

Przedmiotem niniejszej specyfikacji technicznej są wymagania ogólne dotyczące wykonania i odbioru robót drogowych, związanych z „BUDOWĄ DROGI ZBIORCZEJ UL. KS. JERZEGO POPIEŁUSZKI ORAZ DRÓG LOKALNYCH UL. PROSTEJ, BOCZNEJ, GAJOWEJ I KRAKOWSKIEJ”.

#### 1.2 Zakres stosowania ST

Wytyczne STWiORB stosowane są jako dokument przetargowy i kontraktowy przy realizacji robót określonych w punkcie 1.1 na drogach.

#### 1.3 Zakres robót objętych ST

Ustalenia zawarte w niniejszej STWiORB dotyczą zasad prowadzenia robót ziemnych związanych z wykonywaniem nasypów pod projektowane drogi w gruntach nieskalistych, zgodnie z dokumentacją projektową.

Zakres rzeczowy obejmuje:

- wykonanie nasypów z gruntu pozyskanego z wykopów,
- wykonanie nasypów z gruntu pozyskanego z dokopu
- wymiana gruntu i wykonanie zasypek.

#### 1.4 Określenia podstawowe

Podstawowe określenia zostały podane w DM.00.00.00 oraz D.02.01.01. Wykonanie wykopów w gruntach nieskalistych.

**1.4.1 Wskaźnik różnoziarnistości** – wielkość charakteryzująca zagęszczalność gruntów, określona wg wzoru:  $U = d_{60} / d_{10}$   
w którym:

$U$  – wskaźnik różnoziarnistości

$d_{60}$  – średnica oczek sita w [mm], przez które przechodzi 60 % gruntu,

$d_{10}$  – średnica oczek sita w [mm], przez które przechodzi 10 % gruntu.

**1.4.2 Wskaźnik zagęszczenia gruntu** – wielkość charakteryzująca zagęszczenie gruntu, określona wg wzoru:  $Is = \rho d / \rho ds$   
w którym:

$Is$  – wskaźnik zagęszczenia gruntu, badany zgodnie z normą [2],

$\rho d$  – gęstość objętościowa szkieletu zagęszczonego gruntu w [ $Mg/m^3$ ],

$\rho ds$  – maksymalna gęstość objętościowa szkieletu gruntowego przy wilgotności optymalnej, określona w normalnej próbie Proctora, zgodnie z [4 lub 5], służąca do oceny zagęszczenia gruntu w robotach ziemnych, w [ $Mg/m^3$ ].

**1.4.3 Wskaźnik odkształcenia gruntu** – wielkość charakteryzująca stan zagęszczenia gruntu, określona wg wzoru:  $I_0 = E_2 / E_1$   
w którym:

$I_0$  – wskaźnik odkształcenia gruntu,

$E_1$  – moduł odkształcenia gruntu, oznaczony w pierwszym obciążeniu badanej warstwy, zgodnie z PN-S-02205,

$E_2$  – moduł odkształcenia gruntu, oznaczony w powtórnym obciążeniu badanej warstwy, zgodnie z PN-S-02205.

#### 1.5 Ogólne wymagania dotyczące robót

Ogólne wymagania dotyczące robót podano w STWiORB DM.00.00.00. p.1.5.

Wykonawca robót jest odpowiedzialny za ich wykonanie zgodnie z Dokumentacją Projektową oraz wymaganiami STWiORB, PZJ i poleceniami Inżyniera/Kierownika projektu.

Niezbędne dane istotne z punktu widzenia:

- organizacji i ochrony robót budowlanych;
- zabezpieczenia interesu publicznego, prywatnego i interesu osób trzecich;
- ochrony środowiska;
- ochrony pożarowej;
- warunków bezpieczeństwa pracy;
- zaplecza dla potrzeb Wykonawcy;
- warunków organizacji ruchu;
- zabezpieczenia terenu budowy;
- zabezpieczenia chodników i jezdni.

podano w STWiORB DM 00.00.00 Wymagania Ogólne.

Roboty ziemne należy prowadzić pod zaakceptowanym przez Inżyniera/Kierownika projektu nadzorem geotechnicznym.

## 2 MATERIAŁY

Ogólne wymagania dotyczące materiałów, ich pozyskiwania i składowania, podano w DM.00.00.00.

Grunty i kruszywa przeznaczone do budowy nasypów powinny spełniać wymagania określone w tablicy 1.

**Tablica 1. Przydatność gruntów do wykonywania budowli ziemnych wg [1].**

przeznaczenie	przydatne	przydatne z zastrzeżeniami	treść zastrzeżenia
na dolne warstwy nasypów poniżej strefy przemarzania	1. rozdrobnione grunty skaliste twarde oraz grunty kamieniste, zwietrzelinowe, rumosze i otoczaki 2. żwiry i pospółki, również gliniaste 3. piaski grubo, średnio i drobnoziarniste, naturalne i łamane 4. piaski gliniaste z domieszką frakcji żwirowo - kamienistej (morenowe) o wskaźniku różnoziarnistości $U \leq 15$ 5. żuźle wielkopieczowe i inne metalurgiczne ze starych zwalów (powyżej 5 lat) 6. łupki przywęglowe przepalone 7. wysiewki kamienne o zawartości frakcji ilowej poniżej 2%	1. rozdrobnione grunty skaliste miękkie 2. zwietrzliny i rumosze gliniaste 3. piaski pylaste, piaski gliniaste, pyły piaszczyste i pyły 4. piaski próchniczne, z wyjątkiem pylastych piasków próchnicznych 5. gliny piaszczyste, gliny i gliny pylaste oraz inne o $w_L < 35\%$ 6. gliny piaszczyste zwarte, gliny zwarte i gliny pylaste zwarte oraz inne grunty o granicy płynności $w_L$ od 35 do 60% 7. wysiewki kamienne gliniaste o zawartości frakcji ilowej ponad 2% 8. żuźle wielkopieczowe i inne metalurgiczne z nowego studzenia (do 5 lat) 9. ilołupki przywęglowe nieprzepalone 10. popioły lotne i mieszaniny popiołowo - żuźłowe	- gdy pory w gruncie skalistym będą wypełnione gruntem lub materiałem drobnoziarnistym - gdy będą wbudowane w miejsca suche lub zabezpieczone od wód gruntowych i powierzchniowych - do nasypów nie wyższych niż 3 m, zabezpieczonych przed zawilgoceniem - w miejscach suchych lub przejściowo zawilgoconych - do nasypów nie wyższych niż 3 m: zabezpieczonych przed zawilgoceniem lub po ulepszeniu spoiwami - gdy zwierciadło wody gruntowej znajduje się na głębokości większej od kapilarności biernej gruntu podłoża - o ograniczonej podatności na rozpad - łączne straty masy do 5% - gdy wolne przestrzenie zostaną wypełnione materiałem drobnoziarnistym - gdy zalegają w miejscach suchych lub są izolowane od wody
na górne warstwy nasypów w strefie przemarzania	1. żwiry i pospółki 2. piaski grubo i średnioziarniste 3. ilołupki przywęglowe przepalone zawierające mniej niż 15% ziarn mniejszych od 0,075 mm 4. wysiewki kamienne o uziarnieniu odpowiadającym pospółkom lub żwirom	1. żwiry i pospółki gliniaste 2. piaski pylaste i gliniaste 3. pyły piaszczyste i pyły 4. gliny o granicy płynności mniejszej niż 35% 5. mieszaniny popiołowo - żuźłowe z węgla kamiennego 6. wysiewki kamienne gliniaste o zawartości frakcji ilowej $> 2\%$ 7. żuźle wielkopieczowe i inne metalurgiczne 8. piaski drobnoziarniste	- pod warunkiem ulepszenia tych gruntów spoiwami, takimi jak: cement, wapno, aktywne popioły itp. - drobnoziarniste i nierozpadowe: straty masy do 1% - o wskaźniku nośności $w_{nos} \leq 10$
w wykopach i miejscach zerowych do głębokości przemarzania	grunty niewysadzinowe	grunty wątpliwe i wysadzinowe	- gdy są ulepszone spoiwami (cementem, wapnem, aktywnymi popiołami itp.)

Na dolne warstwy nasypów poniżej strefy przemarzania należy zastosować: rozdrobnione grunty skaliste twarde oraz grunty kamieniste, zwietrzelinowe, rumosze i otoczaki, żwiry i pospółki, również gliniaste, piaski grubo, średnio i drobnoziarniste, naturalne i łamane.

Na górne warstwy nasypów w strefie przemarzania należy stosować: żwiry i pospółki, piaski grubo i średnioziarniste. Wyżej wymienione grunty do górnych i dolnych warstw nasypów powinny spełniać wymagania:

- zawartość cząstek drobnych:
  - $\leq 0,075 \text{ mm} \leq 15 \%$ ,
  - $\leq 0,02 \text{ mm} \leq 3 \%$ .

- wskaźnik piaskowy  $WP \geq 35 \%$ .
- wskaźnik różnoziarnistości:
  - dla dolnych warstw  $U \geq 3$ ,
  - dla górnych warstw  $U \geq 5$  (wyjątkowo  $U \geq 3,5$ ).

### 3 SPRZĘT

#### 3.1 Ogólne wymagania dotyczące sprzętu

Ogólne wymagania i ustalenia dotyczące sprzętu określono w DM.00.00.00.

Dobór sprzętu zagęszczającego powinien zagwarantować uzyskanie parametrów zagęszczenia i nośności przedstawionych w tablicy 2 niniejszej STWiORB. Do zagęszczania nasypów należy używać walce gładkie, walce wibracyjne, walce okołkowane lub ubijaki mechaniczne. Dobór sprzętu zagęszczającego zależy od rodzaju gruntu i grubości zagęszczanej warstwy. Do wykonania uzupełnienia poboczy i pasa dzielącego należy tak dobrać sprzęt, aby nie spowodować uszkodzenia wybudowanej już warstwy nasypu lub prowadzić te roboty wyłącznie ręcznie.

### 4 TRANSPORT

Ogólne wymagania dotyczące transportu podano w DM.00.00.00.

Transport gruntu powinien odbywać się samochodami samowyladowczymi. Wybór środków transportu oraz metod transportu powinien być dostosowany do transportowanego materiału, jego objętości oraz odległości transportu. Wykonawca ma obowiązek tak zorganizować transport, aby zapewnić bezpieczeństwo zarówno w obrębie pasa drogowego, jak i poza nim.

### 5 WYKONANIE ROBÓT

Ogólne zasady prowadzenia robót podano w DM.00.00.00.

#### 5.1 Wykonanie nasypów

Przed przystąpieniem do budowy nasypu należy w obrębie jego podstawy zakończyć roboty przygotowawcze, określone w DM.00.00.00. oraz wyznaczyć zarys skarp nasypu. Jeżeli pochylenie poprzeczne terenu w stosunku do osi nasypu jest większe niż 1:5 należy, w celu zabezpieczenia przed zsuwaniem się nasypu, wykonać w zboczu stopnie o spadku górnej powierzchni, wynoszącym około  $4\% \pm 1\%$  i szerokości od 1,0 do 2,5 m. Wymagane zagęszczenie i nośność podłoża pod nasyp określono w tablicy 1 w STWiORB D.02.01.01.

Jeżeli nasyp ma być budowany na powierzchni skały lub na innej gładkiej powierzchni, to przed przystąpieniem do budowy nasypu powinna ona być rozdrobniona lub spulchniona na głębokość co najmniej 15 cm, w celu poprawy jej powiązania z podstawą nasypu. Wybór gruntów i materiałów do wykonania nasypów powinien być dokonany z uwzględnieniem zasad podanych w p. 2.

Nasypy powinny być wznoszone przy zachowaniu przekroju poprzecznego i profilu podłużnego, które określono w dokumentacji projektowej, z uwzględnieniem ewentualnych zmian poleconych przez Inżyniera/Kierownika projektu. W celu zapewnienia stateczności nasypu i jego równomiernego osiadania we wszystkich fazach budowy należy przestrzegać następujących zasad:

- a) nasypy należy wykonywać warstwami, z gruntów przydatnych do ich budowy, powinny być wznoszone równomiernie na całej szerokości,
- b) grubość warstwy w stanie luźnym powinna być dobrana w zależności od rodzaju gruntu i sprzętu używanego do zagęszczania, wbudowanie kolejnej warstwy nasypu może nastąpić dopiero po potwierdzeniu przez Inżyniera/Kierownika projektu prawidłowego wykonania warstwy poprzedniej,
- c) grunty o różnych właściwościach należy wbudowywać w oddzielnych warstwach, o jednakowej grubości na całej szerokości nasypu, grunty spoiste należy wbudowywać w dolne, a niespoiste w górne warstwy nasypu,
- d) warstwy gruntu przepuszczalnego (o współczynniku filtracji  $K_{10} > 10^{-5}$  m/s wg [3 lub 6]) należy wbudowywać poziomo a warstwy gruntu mało przepuszczalnego (o współczynniku filtracji  $K_{10} \leq 10^{-5}$  m/s wg [3 lub 6]) ze spadkiem górnej powierzchni około  $4\% \pm 1\%$ , w przypadku budowy nasypu w terenie płaskim spadek powinien być obustronny, natomiast gdy nasyp jest budowany na zboczu spadek powinien być jednostronny, zgodny z pochyleniem zbocza, a ukształtowanie powierzchni warstwy powinno uniemożliwiać lokalne gromadzenie się wody,
- e) jeżeli w okresie zimowym następuje przerwa w wykonywaniu nasypu, a górna powierzchnia jest wykonana z gruntu spoistego, to jej spadki porzeczne powinny być ukształtowane ku osi nasypu, a woda odprowadzona poza nasyp z zastosowaniem ścieku, ponieważ takie ukształtowanie zapobiega powstaniu potencjalnych powierzchni poślizgu w gruncie tworzącym nasyp,
- f) **górną warstwę nasypu, o grubości co najmniej 0,5 m należy wykonać z gruntów niewysadzinowych, o współczynniku filtracji  $K_{10} \leq 6 \times 10^{-5}$  m/s [3 lub 6] i wskaźniku różnoziarnistości  $U \leq 5,0$  (wyjątkowo  $U \leq 3,5$ ),**
- g) na terenach o wysokim stanie wód gruntowych oraz zalewowych dolne warstwy nasypu, o grubości co najmniej 0,5 m powyżej najwyższego poziomu wody, należy wykonać z gruntu przepuszczalnego (o współczynniku filtracji  $K_{10} > 10^{-5}$  m/s wg [3 lub 6]),

h) grunt lub kruszywo przewiezione w miejsce wbudowania powinny być bezzwłocznie wbudowane w nasyp.

### 5.1.1 Wykonywanie nasypów z gruntów kamienistych lub gruboziarnistych z wypełnieniem wolnych przestrzeni

Każdą rozścieloną warstwę materiałów gruboziarnistych o grubości nie większej niż 30 cm należy przykryć warstwą żwiru lub piasku, którym przez ubijanie lub wibrowanie wypełnia się wolne przestrzenie między grubymi ziarnami. Przy tym sposobie budowania nasypów stosować można okruchy skał, kamienie, a jako materiał wypełniający - materiały sypkie o wskaźniku piaskowym nie mniejszym niż 40 oraz wielkości ziaren do 5 mm.

### 5.1.2 Wykonywanie nasypów z gruntów kamienistych lub gruboziarnistych bez wypełnienia wolnych przestrzeni

Oddzielne warstwy nasypu m.in. na terenach zalewowych lub przystosowane do przepuszczania w dół napływającej po zboczu wody, wykonać można z materiałów gruboziarnistych: okruchów skał o maksymalnym wymiarze ziaren 120 mm, a także o średnicy ziaren  $\geq 20$  mm mrozoodpornych, bez wypełniania warstw materiałem drobnoziarnistym. Metodą tą można wykonywać tylko warstwy nasypu położone poniżej głębokości przemarzania. Przy tym sposobie wykonania nasypu warstwy kamieniste należy oddzielić od podłoża gruntowego pod nasypem oraz od górnych części nasypu warstwami żwiru, pospółki lub kruszywa łamanego nieodsianego (zawierającego od 25% do 50% ziaren mniejszych od 2 mm) i spełniającymi warunk:

$$4 d_{85} \geq D_{15} \geq 4 d_{15}$$

gdzie:

$d_{85}$  i  $d_{15}$  - średnica oczek sita w [mm], przez które przechodzi 85% i 15% gruntu podłoża lub gruntu górnej warstwy nasypu,

$D_{15}$  - średnica oczek sita w [mm], przez które przechodzi 15% materiału gruboziarnistego.

Rolę warstwy oddzielającej może spełniać również geowłóknina separacyjna o odpowiednich parametrach filtracyjnych.

### 5.1.3 Zasyпки obiektów inżynierskich

Jako materiał zasyпки konstrukcji oporowych należy stosować żwiry, pospółki i piaski co najmniej średnioziarniste o wskaźniku różnoziarnistości nie mniejszym od 5. Przepusty obsypywane gruntem o współczynniku filtracji  $K_{10} > 10^{-5}$  m/s [3 lub 6] należy zabezpieczyć przed przebiciem hydraulicznym przez wykonanie ekranów uszczelniających umieszczonymi np. za skrzydłami wlotu przepustu.

Skarpa czołowa nasypu, ograniczająca zasypywaną przestrzeń za obiektem - przyczółkiem, ścianą oporową lub przepustem, powinna mieć pochylenie nie bardziej strome niż 1:1.

Wymagany jest wskaźnik zagęszczenia zasyпки  $I_s \geq 1,0$ , z wyjątkiem skarp stożków przy skrzydełkach oraz skarp czołowych przyczółków ażurowych i wtopionych w nasyp, w których wskaźnik zagęszczenia powinien być nie mniejszy niż 0,95. Zasyпку gruntową należy układać równomiernie i zagęszczać warstwami o grubości umożliwiającej uzyskanie wymaganego wskaźnika zagęszczenia.

Górna warstwa zasyпки o grubości co najmniej 0,5 m wykonać z gruntów niespoistych, niewysadzinowych, o wskaźniku różnoziarnistości co najmniej 5 i współczynniku filtracji  $K_{10} \geq 6 \times 10^{-5}$  m/s [3 lub 6], w razie braku takiego gruntu należy górną warstwę ulepszyć spoiwem (cementem, wapnem lub aktywnymi popiołami), grubość warstwy i sposób ulepszenia powinny być zgodne z dokumentacją projektową. Wskaźnik zagęszczenia gruntu  $I_s$  powinien być nie mniejszy niż 1,03 na głębokość do 0,5 m od górnej powierzchni nasypu, a poniżej nie mniejszy niż 1,00. Trudno dostępne miejsca przestrzeni zasypywanej mogą być wypełniane gruntem stabilizowanym cementem. Niedopuszczalne jest ich wypełnianie upłynnionym gruntem niespoistym.

W części nasypu przylegającej do przyczółków lub ścian oporowych należy wykonać urządzenia odwadniające z zastosowaniem drenów, geowłókniny filtracyjnej, geotekstylnych mat filtracyjnych lub okładziny z prefabrykatów.

**5.1.4 Nasypy w obrębie przepustów** należy wykonywać jednocześnie z obu stron przepustu z jednakowych, dobrze zagęszczonych poziomych warstw gruntu. Różnica poziomów zasyпки nie powinna w takim przypadku przekraczać 0,5 m, jeżeli nie jest to uzasadnione obliczeniami statycznymi. Specjalne zabezpieczenia należy przewidzieć podczas obsypywania wylotów przepustów o kącie skrzyżowania z nasypem drogowym mniejszym od 60°.

**5.1.5 Przy budowie nasypu na zboczu o pochyłości od 1:5 do 1:2** należy zabezpieczyć nasyp przed zsuwaniem się przez:

a) wycięcie w zboczu stopni wg punktu 5.2.,

b) wykonanie rowu stokowego powyżej nasypu.

Przy pochyłościach zbocza większych niż 1:2 wskazane jest zabezpieczenie stateczności nasypu przez podparcie go murem oporowym.

**5.1.6 Przy poszerzeniu (lub wydłużeniu) istniejącego nasypu** należy wykonywać w jego skarpię stopnie o szerokości do 1,0 m. Spadek górnej powierzchni stopni powinien wynosić  $4\% \pm 1\%$  w kierunku zgodnym z pochyleniem skarpy. Wycięcie stopni obowiązuje zawsze przy wykonywaniu styku dwóch przyległych części nasypu, wykonanych z gruntów o różnych właściwościach lub w różnym czasie.

#### 5.1.7

### 5.2 Zagęszczenie i nośność gruntu w podłożu nasypu

Zagęszczanie i nośność gruntu w podłożu nasypów powinny być zgodne z wymaganiami podanymi w normie PN-S-02205.

Wykonawca powinien skontrolować wskaźnik zagęszczenia  $I_s$  i wtórny moduł odkształcenia  $E_2$  gruntów rodzimych, zalegających w górnej strefie podłoża nasypu, do głębokości 0,5 m od powierzchni terenu. Wymagany wskaźnik zagęszczenia  $I_s \geq 0,95$ , wymagany wtórny moduł odkształcenia  $E_2 \geq 40$  dla gruntów niespoistych i  $E_2 \geq 30$  dla gruntów spoistych.

Jeżeli wartości wskaźnika zagęszczenia  $I_s$  i wtórnego modułu odkształcenia  $E_2$  są mniejsze niż

Podano powyżej, Wykonawca powinien dowieść podłoże tak, aby powyższe wymagania zostały spełnione.

### 5.3 Warunki atmosferyczne podczas wykonywania nasypów

Wykonywanie nasypów należy przerwać, jeżeli wilgotność gruntu przekracza o więcej niż 10% wilgotność optymalną. Na warstwie gruntu nadmiernie zawilgoconego nie wolno układać następnej warstwy gruntu. Osuszenie można przeprowadzić w sposób mechaniczny lub chemiczny, poprzez wymieszanie gruntu z wapnem palonym albo hydratyzowanym, cementem lub popiołem. W celu zabezpieczenia nasypu przed nadmiernym zawilgoceniem, poszczególne warstwy oraz korona nasypu po zakończeniu robót ziemnych powinny być równe i mieć spadki potrzebne do prawidłowego odwodnienia, według p. 5.2, poz. d. W okresie deszczowym nie należy pozostawiać nie zagęszczonej warstwy do dnia następnego.

Niedopuszczalne jest wykonywanie nasypów w temperaturze, przy której nie jest możliwe osiągnięcie w nasypie wymaganego wskaźnika zagęszczenia  $I_s$  gruntów. Nie dopuszcza się wbudowania w nasyp gruntów zamrzniętych lub gruntów przemieszanych ze śniegiem lub lodem. W czasie dużych opadów śniegu wykonywanie nasypów powinno być przerwane. Przed wznowieniem prac należy usunąć śnieg z powierzchni wznoszonego nasypu. Jeżeli warstwa niezagęszczonego gruntu zamrzła, to nie należy jej przed rozmarzeniem zagęszczać ani układać na niej następnych warstw. Przed układaniem kolejnej warstwy należy sprawdzić, czy ostatnia wykonana warstwa jest prawidłowo zagęszczona.

### 5.4 Zagęszczenie nasypu

Każda warstwa gruntu jak najszybciej po jej rozłożeniu, powinna być zagęszczona z zastosowaniem sprzętu odpowiedniego dla danego rodzaju gruntu oraz występujących warunków. Rozłożone warstwy gruntu należy zagęszczać od krawędzi nasypu w kierunku jego osi. Grubość warstwy zagęszczonego gruntu oraz liczbę przejść maszyny zagęszczającej zaleca się określić doświadczalnie dla każdego rodzaju gruntu i typu maszyny wykonując odcinek próbny jak w p. 5.5.3.

#### 5.4.1 Wilgotność gruntu

Wilgotność gruntu w czasie zagęszczania powinna być równa wilgotności optymalnej, określonej według normalnej próby [4 lub 5] z tolerancją -4%, +2%. Sprawdzenie wilgotności gruntu należy przeprowadzać laboratoryjnie, z częstotliwością określoną w p. 6. W wypadku gruntów zbyt wilgotnych lub zbyt suchych przed wbudowaniem należy je doprowadzić do wilgotności optymalnej.

#### 5.4.2 Wymagania dotyczące zagęszczania i nośności

W zależności od uziarnienia stosowanych materiałów, zagęszczenie warstwy należy określać za pomocą oznaczenia wskaźnika zagęszczenia  $I_s$  (jak w p. 1.4.2.) lub wskaźnika odkształcenia  $I_0$  (jak w p. 1.4.3.). Kontrolę zagęszczenia na podstawie wskaźnika odkształcenia  $I_0$  (stosunku wtórnego modułu odkształcenia  $E_2$  do pierwotnego modułu odkształcenia  $E_1$ , określonych zgodnie z normą PN-S-02205:1998), należy stosować tylko dla gruntów gruboziarnistych, dla których nie jest możliwe określenie wskaźnika zagęszczenia  $I_s$ . Wskaźnik zagęszczenia gruntów  $I_s$  w nasypach powinien na całej szerokości korpusu spełniać wymagania podane w tabelicy 2 i na rysunku 1.

**Tabela 2. Minimalne wartości wskaźnika zagęszczenia i nośności gruntu w nasypach.**

strefa nasypu	minimalna wartość $I_s$ ( $E_2$ niespoiste/spoiste) dla dróg o kategorii ruchu KR3-KR6*
GWN górna warstwa o grubości 20 cm od powierzchni robót ziemnych: do 0,20 m poniżej	1,00 lub 1,03** (120/120 MPa) 1,00 (100/60 MPa)
niżej leżące warstwy nasypu do głębokości od powierzchni robót ziemnych: od 0,2 do 1,2 m poniżej	1,00 (60/30 MPa)
warstwy nasypu na głębokości od powierzchni robót ziemnych:	

od 1,2 m poniżej	0,97 (40/30 MPa)
*KR 3-6 drogi o ruchu ciężkim i bardzo ciężkim z wyłączeniem autostrad i dróg ekspresowych. ** wymagane zagęszczenie 1,03, jeżeli GWN jest podłożem dla podbudowy z betonu cementowego lub betonu asfaltowego	



Rys. 1. Wartości wymagane w nasypach: wskaźnika zagęszczenia  $I_s$  i wtórnego modułu odkształcenia  $E_2$ , w [MPa], wg [1].

Jako zastępcze kryterium oceny wymaganego zagęszczenia gruntów dla których trudne jest określenie wskaźnika zagęszczenia  $I_s$ , przyjmuje się wartość wskaźnika odkształcenia  $I_0$ , wyznaczanego jak określono w punkcie 1.4.3.

Wskaźnik odkształcenia  $I_0$  nie powinien być większy niż:

- dla żwirów, pospółek i piasków:  
– 2,2 przy wymaganej wartości  $I_s \geq 1,0$  oraz  
– 2,5 przy wymaganej wartości  $I_s < 1,0$ ,
- dla gruntów drobnoziarnistych o równomiernym uziarnieniu (pyłów, glin pylastych, glin zwięzłych, ilów – 2,0,
- dla gruntów różnoziarnistych (żwirów gliniastych, pospółek gliniastych, pyłów piaszczystych, piasków gliniastych, glin piaszczystych, glin piaszczystych zwięzłych) – 3,0,
- dla narzutów kamiennych, rumoszy – 4,0.

Jeżeli badania kontrolne wykażą, że zagęszczenie warstwy nie jest wystarczające, to Wykonawca powinien spulchnić warstwę, doprowadzić grunt do wilgotności optymalnej i powtórnie warstwę zagęścić. Jeżeli powtórne zagęszczenie nie spowoduje uzyskania:

- dla dolnych warstw nasypu (DWN) wymaganego wskaźnika zagęszczenia  $I_s$ ,
- dla górnej warstwy nasypu (GWN) wymaganych wskaźników zagęszczenia  $I_s$  oraz odkształcenia  $I_0$  i wtórnego modułu odkształcenia  $E_2$ ,

to Wykonawca musi usunąć warstwę i wbudować nowy materiał, o ile Inżynier/Kierownik projektu nie zezwoli na ponowienie próby prawidłowego zagęszczenia warstwy.

#### 5.4.3 Próbne zagęszczenie (odcinek próbny)

Próbne zagęszczenie jest wykonywane na polecenie Inżyniera/Kierownika projektu. Odcinek próbny o minimalnej powierzchni 300 m<sup>2</sup>, powinien być wykonany na terenie oczyszczonym, na którym układa się grunt czterema pasmami, każdy o szerokości od 3,5 do 4,5 m. Poszczególne warstwy układanego gruntu powinny mieć w każdym pasie inną grubość z tym, że wszystkie muszą mieścić się w granicach właściwych dla danego sprzętu zagęszczającego. Wilgotność gruntu powinna być równa optymalnej z tolerancją -4%, +2%. Grunt ułożony na poletku według podanej wyżej zasady powinien być następnie zagęszczony, a po każdej serii przejść maszyny należy określić wskaźniki zagęszczenia, dopuszczając stosowanie innych, szybkich metod pomiaru. Oznaczenie wskaźnika zagęszczenia należy wykonać co najmniej w 4 punktach, z których co najmniej 2 powinny umożliwić ustalenie wskaźnika zagęszczenia w dolnej części warstwy. Na podstawie porównania uzyskanych wyników zagęszczenia z wymaganiami podanymi w tabl. 2 dokonuje się wyboru sprzętu i ustala się potrzebną liczbę przejść oraz grubość warstwy rozkładanego gruntu.

## 6 KONTROLA JAKOŚCI ROBÓT

Ogólne zasady kontroli jakości robót podano w ST D-M-00.00.00 „Wymagania ogólne” pkt 6.

Sprawdzenie wykonania ukopu i dokopu polega na kontrolowaniu zgodności z wymaganiami określonymi w p. 5 niniejszej specyfikacji. W czasie kontroli należy zwrócić szczególną uwagę na sprawdzenie:

- zgodności rodzaju gruntu z określonym w dokumentacji projektowej i STWiORB,
- zachowania kształtu zboczy, zapewniającego ich stateczność,
- odwodnienia.



## 6.1 Sprawdzenie materiałów przeznaczonych na nasypy

Przed przystąpieniem do robót Wykonawca przedstawi sprawozdania z badań gruntów z dokopów przeznaczonych do budowy nasypów.

W wypadku kruszyw kupowanych do wykonywania nasypów oprócz dokumentów Producenta potwierdzających ich dopuszczenie do obrotu i stosowania należy również przedstawić wyniki badań kruszyw potwierdzających wymagane właściwości.

### 6.1.1 Badania przydatności gruntów i kruszyw do budowy nasypów

Badania przydatności gruntów do budowy nasypu powinny być przeprowadzone na próbkach pobranych z każdej partii przeznaczonej do wbudowania w nasyp, pochodzącej z nowego źródła, jednak nie rzadziej niż jeden raz na 3000 m<sup>3</sup>. W każdym badaniu należy określić następujące właściwości:

- skład granulometryczny, wg [4],
- zawartość części organicznych,
- wilgotność naturalną i optymalną, wg [4 lub 5],
- maksymalną gęstość objętościową szkieletu gruntowego, wg [5],
- współczynnik filtracji, wg [3 lub 6],
- wskaźnik różnoziarnistości,
- kapilarność bierna.

## 6.2 Sprawdzenie jakości wykonania nasypów

### 6.2.1 Rodzaje badań i pomiarów

Sprawdzenie jakości wykonania nasypów polega na kontrolowaniu zgodności z wymaganiami określonymi w p. 2. oraz p. 5. niniejszej specyfikacji, w dokumentacji projektowej i STWiORB.

- a) Szczególną uwagę należy zwrócić na:
- b) badania prawidłowości wykonania poszczególnych warstw nasypu,
- c) badania zagęszczenia i nośności nasypu,
- d) pomiary kształtu nasypu.
- e) odwodnienie nasypu

### 6.2.2 Badania kontrolne prawidłowości wykonania poszczególnych warstw nasypu

Badania kontrolne prawidłowości wykonania poszczególnych warstw nasypu polegają na sprawdzeniu:

- a) prawidłowości rozmieszczenia gruntów o różnych właściwościach w nasypie,
- b) odwodnienia każdej warstwy,
- c) grubości każdej warstwy i jej wilgotności przy zagęszczaniu, badania należy przeprowadzić nie rzadziej niż jeden raz na 500 m<sup>2</sup> warstwy,
- d) nadania spadków warstwom z gruntów spoistych,
- e) przestrzegania ograniczeń dotyczących wbudowania gruntów w okresie deszczów i mrozów.

### 6.2.3 Sprawdzenie zagęszczenia i nośności nasypu

W czasie robót i zagęszczania należy sprawdzać wilgotność gruntu i porównywać ją do wilgotności optymalnej wyznaczonej dla danego rodzaju gruntu. Przesiew gruntu i określenia jego wilgotności optymalnej wykonywać raz na jednej działce roboczej. Wilgotność w czasie zagęszczania należy badać przynajmniej dwukrotnie na każdej działce roboczej.

Oznaczenie wskaźnika zagęszczenia  $I_s$  powinno być przeprowadzone według normy [2], oznaczenie modułów odkształcenia  $E_1$  i  $E_2$  według normy [1]. Końcowe obciążenie należy doprowadzić do 0,25 MPa. Zagęszczenie każdej warstwy należy kontrolować nie rzadziej niż:

- jeden raz w trzech punktach na 1000 m<sup>2</sup> warstwy, w przypadku określenia wartości  $I_s$ ,
- jeden raz w trzech punktach na 2000 m<sup>2</sup> warstwy w przypadku określenia pierwotnego  $E_1$  i wtórnego  $E_2$  modułu odkształcenia za pomocą VSS.

Wyniki kontroli zagęszczenia robót Wykonawca powinien wpisywać do dokumentów laboratoryjnych. Prawidłowość zagęszczenia konkretnej warstwy nasypu powinna być potwierdzona przez Inżyniera/Kierownika projektu wpisem w dzienniku budowy.

### 6.2.4 Pomiary kształtu nasypu

Pomiary kształtu nasypu obejmują kontrolę:

- prawidłowości wykonania skarp,
- szerokości korony korpusu.

Sprawdzenie prawidłowości wykonania skarp polega na skontrolowaniu zgodności z wymaganiami dotyczącymi pochyłeń i dokładności wykonania skarp, określonymi w dokumentacji projektowej, STWiORB oraz w p.5 niniejszej specyfikacji. Sprawdzenie szerokości korony korpusu polega na porównaniu szerokości korony korpusu na poziomie wykonywanej warstwy nasypu z szerokością wynikającą z wymiarów

geometrycznych korpusu, określonych w dokumentacji projektowej. Dokładność wykonania robót ziemnych podano w tablicy 3.

**Tablica 3. Dokładność wykonania budowli ziemnych.**

lp.	część budowli	jednostka	dokładność
1	podłoże nawierzchni: - nierówność powierzchni *), - pochylenie poprzeczne, - niweleta powierzchni.	cm % cm	±3 ±0,5 +1, -3
2	korpus pod podłoże ulepszone: - oś korpusu, odchyłka w planie, - szerokość górnej powierzchni, - nierówność górnej powierzchni *), - pochylenie poprzeczne, - niweleta górnej powierzchni, - pochylenie warstw gruntów małoprzepuszczalnych.	cm cm cm % cm %	±5 ±5 ±4 ±1 +2, -3 ±1
3	skarpy: - nierówność pow. pod ziemią urodzajną*), - nierówność pow. ziemi urodzajnej *).	cm cm	±10 ±5
4	rowy: - szerokość, - rzędne.	cm cm	+5 +1, -3
*) nierówności mierzone łąką o dł. 4 m.			

### 6.3 Postępowanie z robotami wadliwymi

Jeżeli Wykonawca wbuduje w nasyp grunty lub materiały nieprzydatne, albo nie uwzględni zastrzeżeń dotyczących materiałów o ograniczonej przydatności, to wszelkie takie części nasypów zostaną przez Wykonawcę na jego koszt usunięte i wykonane повторно z materiałów o odpowiednich właściwościach.

Jeżeli wymagane wartości wskaźnika zagęszczenia  $I_s$  oraz nośności podłoża czyli modułu odkształcenia  $E_2$  i/lub wskaźnika odkształcenia gruntu  $I_0$  określone w punkcie 5.2. nie mogą być osiągnięte przez bezpośrednie zagęszczanie podłoża, to należy podjąć działania w celu ulepszenia gruntu podłoża, umożliwiające uzyskanie wymaganego zagęszczenia i nośności. Wykonawca przedstawi proponowane rozwiązanie wraz z propozycją materiałów Inżynierowi/Kierownikowi projektu do akceptacji.

W wypadku nie uzyskania wymaganych zagęszczeń i nośności warstwy, jej spadków lub jej uszkodzenia wskutek opadów atmosferycznych, Wykonawca niewłaściwie wykonaną lub uszkodzoną warstwę wykona ponownie na swój koszt.

## 7 OBMIAR ROBÓT

### 7.1 Ogólne zasady obmiaru robót

Ogólne zasady obmiaru robót podano w ST D-M-00.00.00 „Wymagania ogólne” pkt 7.

### 7.2 Jednostka obmiarowa

Jednostką obmiarową jest  $m^3$  (metr sześcienny) wykonanego nasypu, wymiany gruntu.

Objętość nasypów będzie ustalona w metrach sześciennych na podstawie obliczeń z przekrojów poprzecznych, w oparciu o poziom gruntu rodzimego lub poziom gruntu po usunięciu warstw gruntów nieprzydatnych.

## 8 ODBIÓR ROBÓT

Ogólne zasady odbioru robót podano w ST D-M-00.00.00 „Wymagania ogólne” pkt 8.

## 9 PODSTAWA PŁATNOŚCI

### 9.1 Ogólne ustalenia dotyczące podstawy płatności

Ogólne ustalenia dotyczące podstawy płatności podano w ST D-M-00.00.00 „Wymagania ogólne” pkt 9.

### 9.2 Cena jednostki obmiarowej

Cena wykonania 1  $m^3$  nasypów obejmuje:

- prace pomiarowe,
- oznakowanie robót,
- zakup i dowóz gruntu na nasypy,

- wbudowanie dostarczonego gruntu w nasyp,
- zagęszczenie podłoża pod nasyp i gruntu nasypu,
- profilowanie powierzchni nasypu, rowów i skarp,
- wykonanie wszystkich elementów nasypu zgodnie z Projektem, wymaganiami STWiORB i PZJ, w tym co do dokładności wykonania, zagęszczenia i nośności,
- odwodnienie terenu robót,
- wykonanie dróg dojazdowych na czas budowy, a następnie ich rozebranie,
- przeprowadzenie pomiarów i badań laboratoryjnych wymaganych w STWiORB,
- rekultywację terenu i jego uporządkowanie,
- obmiar geodezyjny wykonanego zakresu nasypu, zasypki i wymiany.

## **10 PRZEPISY ZWIĄZANE**

### **10.1 Normy**

1. PN-S-02205:1998 Drogi samochodowe. Roboty ziemne. Wymagania i badania.
2. BN-77/8931-12 Oznaczanie wskaźnika zagęszczenia gruntu.
3. PN-B-04492:1955 Grunty budowlane. Badania właściwości fizycznych. Oznaczanie wskaźnika wodoprzepuszczalności.
4. PN-B-04481:1988 Grunty budowlane. Badania próbek gruntów.
5. PN-EN 13286-2 Mieszanki niezwiązane i związane hydraulicznie. Część 2: Metody badań laboratoryjnych gęstości na sucho i zawartości wody. Zagęszczanie metodą Proctora.
6. PKN-CEN ISO/TS 17892-11 Badania geotechniczne. Badania laboratoryjne gruntów. Część 11: Badanie filtracji przy stałym i zmiennym gradiencie hydraulicznym.
7. PN-EN 933-8 Badania geometrycznych właściwości kruszyw. Część 8: Ocena zawartości drobnych cząstek – badania wskaźnika piaskowego

### **10.2 Inne przepisy**

1. Katalog typowych konstrukcji nawierzchni podatnych i półsztywnych – załącznik do zarządzenia nr 31/2014 Generalnego Dyrektora Dróg Krajowych i Autostrad z 16.06.2014 r.



## D - 04.01.02 WYKONANIE PROFILOWANIA I ZAGĘSZCZENIA PODŁOŻA

### 1. WSTĘP

#### 1.1 Przedmiot ST

Przedmiotem niniejszej specyfikacji technicznej są wymagania ogólne dotyczące wykonania i odbioru robót drogowych, związanych z „BUDOWĄ DROGI ZBIORCZEJ UL. KS. JERZEGO POPIELUSZKI ORAZ DRÓG LOKALNYCH UL. PROSTEJ, BOCZNEJ, GAJOWEJ I KRAKOWSKIEJ”.

#### 1.2 Zakres stosowania ST

Wytyczne STWiORB stosowane są jako dokument przetargowy i kontraktowy przy realizacji robót określonych w punkcie 1.1 na drogach.

#### 1.3 Zakres robót objętych ST

Ustalenia zawarte w niniejszej STWiORB dotyczą zasad prowadzenia robót związanych z wykonaniem profilowania i zagęszczenia podłoża w zakresie ustalonym w Dokumentacji Projektowej.

Zakres rzeczowy obejmuje:

- profilowanie i zagęszczenie podłoża.

#### 1.4 Określenia podstawowe

Podstawowe określenia zostały podane w STWiORB DM.00.00.00., D.02.01.01 i D.02.03.01.

#### 1.5 Ogólne wymagania dotyczące robót

Ogólne wymagania dotyczące robót podano w STWiORB DM 00.00.00 „Wymagania Ogólne”.

Wykonawca Robót jest odpowiedzialny za jakość ich wykonania oraz za zgodność z Dokumentacją Projektową, STWiORB i poleceniami Inżyniera.

Niezbędne dane istotne z punktu widzenia:

- organizacji i ochrony robót budowlanych;
- zabezpieczenia interesu publicznego, prywatnego i interesu osób trzecich;
- ochrony środowiska;
- ochrony pożarowej;
- warunków bezpieczeństwa pracy;
- zaplecza dla potrzeb Wykonawcy;
- warunków organizacji ruchu;
- zabezpieczenia terenu budowy;
- zabezpieczenia chodników i jezdni;

podano w STWiORB DM 00.00.00 Wymagania Ogólne.

Roboty ziemne należy prowadzić pod nadzorem geotechnicznym.

##### 1.5.1. Wymagania szczegółowe

Prace będą wykonywane pod nadzorem geotechnicznym. W miarę potrzeby wykonane będą dodatkowe badania geotechniczne w lokalizacjach uzgodnionych i zaakceptowanych z Inżynierem/Kierownikiem projektu. W razie potrzeby Wykonawca wykona i przedstawi do zatwierdzenia co najmniej na dwa tygodnie przed rozpoczęciem wykonywania prac:

- projektów technologii wzmocnienia podłoża do parametrów G1/G2 lub,
- projektów wymiany gruntów w podłożu.

### 2 MATERIAŁY

Nie występują.

### 3 SPRZĘT

Ogólne wymagania dotyczące sprzętu podano w DM.00.00.00.

Wykonawca przystępujący do wykonania koryta i profilowania podłoża powinien posiadać następujący sprzęt:

- równiarki lub spycharki uniwersalne z ukośnie ustawianym lemieszem; Inżynier może dopuścić wykonanie koryta i profilowanie podłoża z zastosowaniem spycharki z lemieszem ustawionym prostopadle do kierunku pracy maszyny,
- koparki z czerpakami profilowymi (przy wykonywaniu wąskich koryt),
- walce statyczne, wibracyjne lub płyty wibracyjne.

Stosowany sprzęt nie może spowodować niekorzystnego wpływu na właściwości gruntu podłoża.

Sprzęt powinien być stale utrzymywany w dobrym stanie technicznym. Wykonawca powinien również dysponować sprawnym sprzętem rezerwowym umożliwiającym prowadzenie robót w przypadku awarii sprzętu podstawowego.

#### 4 TRANSPORT

Ogólne wymagania dotyczące transportu podano w DM.00.00.00. Grunt odspojony przy wykonywaniu podłoża należy przewieźć w sposób uniemożliwiający wysypywanie się przewożonego materiału na drogę lub nanoszenie gruntu na kołach samochodów na drogi dojazdowe.

W przypadku wystąpienia zanieczyszczenia dróg dojazdowych przewożonym materiałem Wykonawca podejmie środki w celu uprzątnięcia materiału oraz uniemożliwienia dalszego zanieczyszczenia dróg lub poniesie koszty tych czynności wykonanych przez odpowiednie służby lub innych Wykonawców wskazanych przez Inżyniera/Kierownika projektu.

#### 5 WYKONANIE ROBÓT

Ogólne zasady wykonania robót podano w DM.00.00.00. Wykonawca powinien przystąpić do profilowania i zagęszczenia podłoża bezpośrednio przed rozpoczęciem robót związanych z wykonaniem warstw nawierzchni. Wcześniejsze przystąpienie do profilowania i zagęszczenia podłoża oraz wykonania tych robót z wyprzedzeniem możliwe jest wyłącznie za zgodą Inżyniera i w korzystnych warunkach atmosferycznych. Po wyprofilowanym i zagęszczonym podłożu nie może odbywać się ruch budowlany, niezwiązany bezpośrednio z wykonaniem pierwszej warstwy nawierzchni. Podczas sprawdzania stanu podłoża naturalnego należy również oceniać rodzaj zalegającego gruntu w celu uściślenia, w stosunku do Dokumentacji Projektowej, lokalizacji granic występowania różnych grup nośności podłoża  $G_i$ . W razie konieczności podłoże należy wzmocnić do  $G_1$  lub  $G_2$  według osobnego projektu wykonanego przez Wykonawcę, a zaakceptowanego przez Inżyniera.

Przed przystąpieniem do profilowania podłoże powinno być oczyszczone ze wszelkich zanieczyszczeń, błota lub gruntu, który uległ nadmiernemu zawilgoceniu. Przed przystąpieniem do profilowania oczyszczonego podłoża jego powierzchnię należy dogęścić 3-4 przejściami średniego walca stalowego, gładkiego lub w inny sposób zaakceptowany przez Inżyniera.

##### 5.1 Wykonanie podłoża i jego zagęszczenie

Przed przystąpieniem do profilowania podłoże powinno być oczyszczone z wszelkich zanieczyszczeń. Należy usunąć błoto i grunt, który uległ nadmiernemu zawilgoceniu. Po oczyszczeniu powierzchni podłoża, które ma być profilowane należy sprawdzić, czy istniejące rzędne terenu umożliwiają uzyskanie po profilowaniu zaprojektowanych rzędnych podłoża. Zaleca się, aby rzędne terenu przed profilowaniem były, o co najmniej 5 cm wyższe niż projektowane rzędne podłoża.

Jeżeli powyższy warunek nie jest spełniony i występują zaniżenia poziomu w podłożu przewidzianym do profilowania Wykonawca powinien spulchnić podłoże na głębokość zaakceptowaną przez Inżyniera, dowieźć dodatkowy grunt spełniający wymagania obowiązujące dla górnej strefy korpusu, w ilości koniecznej do uzyskania wymaganych rzędnych wysokościowych i zagęści warstwę do uzyskania wymaganych rzędnych wysokościowych i zagęści warstwę do uzyskania wartości wymaganego wskaźnika zagęszczenia podanego w tablicy 1.

Wykonawca powinien skontrolować wskaźnik zagęszczenia gruntów rodzimych, zalegających w strefie podłoża, do głębokości 0,5 m od powierzchni terenu. Jeżeli wartość wskaźnika zagęszczenia  $I_s$  jest mniejsza niż określona w tablicy 1 i na rys 1, Wykonawca powinien dogęścić podłoże tak, aby powyższe wymaganie zostało spełnione. Jeżeli wartości wskaźnika zagęszczenia określone w tablicy 1 nie mogą być osiągnięte przez bezpośrednie zagęszczanie podłoża, to należy podjąć środki w celu ulepszenia gruntu podłoża, umożliwiające uzyskanie wymaganych wartości wskaźnika zagęszczenia.

Tablica 1. Wymagane wartości wskaźnika zagęszczenia  $I_s$  i modułu odkształcenia  $E_2$

Podłoże w wykopie		
	$I_s$ KR3-6*	$E_2$ KR3-6* [MPa], grunty niespoiste (spoiste)
Powierzchnia robót ziemnych	1,00	120
Górna warstwa podłoża w wykopie (pomiar 20 cm od pow. robót ziemnych)	1,00	80 (60)
Pomiar na głębokości 50 cm od pow. robót ziemnych	1,0	60 (45)
nasypany podłoże pod warstwy konstrukcyjne		
GWN górna warstwa o grubości 20 cm od powierzchni robót ziemnych: do 0,20 m poniżej	1,0 lub 1,03**	120/120 100/60
niżej leżące warstwy nasypu do głębokości od powierzchni robót ziemnych: od 0,2 do 1,2 m poniżej	1,0	60/30
*KR 3-6 drogi o ruchu ciężkim i bardzo ciężkim z wyłączeniem autostrad i dróg ekspresowych.		
** wymagane zagęszczenie 1,03, jeżeli GWN jest podłożem dla podbudowy z betonu cementowego lub betonu asfaltowego		

Zagęszczenie gruntu w wykopach - w podłożu nawierzchni, określane jest na podstawie:

- wskaźnika zagęszczenia  $I_s$ ,
- modułu odkształcania  $E_2$ .

Wskaźnik zagęszczenia  $I_s$ , będzie wyznaczany na podstawie badań gęstości objętościowej szkieletu gruntu (Pd) wg BN-77/8931-12 na próbkach pobranych z podłoża wykopu oraz maksymalnej gęstości objętościowej (Pds) szkieletu gruntu określanej laboratoryjnie dla danego gruntu wg PN- 88/B-04481.

Moduł odkształcania należy wyznaczyć dla przyrostu obciążenia od 0,05 MPa do 0,15 MPa przy zastosowaniu płyty VSS o średnicy 300 mm. Końcowe obciążenie powinno wynosić 0,25 MPa.

Obliczenie wyników wg wzoru:

$$E = \frac{3\Delta p}{4\Delta s} \cdot D$$

w którym:

$E$  – moduł odkształcania

$\Delta p$  – różnica nacisków (MPa)

$\Delta s$  – przyrost osiadań odpowiadający tej różnicy nacisków (mm)

$D$  – średnica płyty (mm)

Jako zastępcze kryterium oceny wymaganego zagęszczenia gruntów, dla których trudne jest zmierzenie wskaźnika odkształcania, przyjmuje się wartość wskaźnika odkształcania  $I_o$ , badaną według załącznik B do normy [1], równego stosunkowi modułów odkształcania wtórnego  $E_2$  do pierwotnego  $E_1$ . Wskaźnik odkształcania  $I_o$  nie powinien być większy niż:

a) dla żwirów, pospółek i piasków:

- 2,2 przy wymaganej wartości  $I_s \geq 1,00$

- 2,5 przy wymaganej wartości  $I_s < 1,00$ ,

b) dla gruntów drobnoziarnistych o równomiernym uziarnieniu (pyłów, glin, glin pylastych, glin zwięzłych, iłów) – 2,00

Jeżeli grunty rodzime w wykopach i miejscach zerowych nie spełniają wymaganego wskaźnika zagęszczenia i lub nośności, to przed ułożeniem konstrukcji nawierzchni należy je dociąć. Jeżeli wartości wskaźnika zagęszczenia określone w tablicy 1 nie mogą być osiągnięte przez bezpośrednie zagęszczenie gruntów rodzimych, to należy podjąć środki w celu ulepszenia gruntu podłoża, umożliwiające uzyskanie wymaganych wartości wskaźnika zagęszczenia. Możliwe do zastosowania środki, stabilizacje cementem, wapnem, popiołami lub wymianę gruntu proponuje Wykonawca i przedstawia do akceptacji Inżynierowi/Kierownikowi projektu wraz z opisem proponowanej technologii i proponowanych materiałów. Ulepszenie gruntu podłoża należy do obowiązków Wykonawcy w ramach kosztów wykonania wykopu i podłoża.

## 5.2 Utrzymanie koryta oraz wyprofilowanego i zagęszczonego podłoża

Podłoże po wyprofilowaniu i zagęszczeniu powinno być utrzymywane w dobrym stanie. Jeżeli po wykonaniu robót związanych z profilowaniem i zagęszczeniem podłoża nastąpi przerwa w robotach i Wykonawca nie przystąpi natychmiast do układania warstw nawierzchni, to powinien on zabezpieczyć podłoże przed nadmiernym wysuszeniem i zawilgoceniem, na przykład przez rozłożenie folii lub w inny sposób zaakceptowany przez Inżyniera.

Jeżeli wyprofilowane i zagęszczone podłoże uległo nadmiernemu zawilgoceniu, to do układania kolejnej warstwy można przystąpić dopiero po jego naturalnym osuszeniu, docięciu warstwy powierzchniowej i ponownym sprawdzeniu zagęszczenia i nośności.

Utrzymanie stateczności wykopów i ochrona przed ich zanieczyszczeniem należy do obowiązków Wykonawcy.

## 6 KONTROLA JAKOŚCI ROBÓT

Ogólne zasady kontroli jakości robót podano w ST D-M-00.00.00 „Wymagania ogólne” pkt 6.

### 6.1 Badania w czasie robót

W czasie robót i zagęszczania należy sprawdzać wilgotność gruntu i porównywać ją do wilgotności optymalnej wyznaczonej dla danego rodzaju gruntu. Przesiew gruntu i określenia jego wilgotności optymalnej wykonywać raz na jednej działce roboczej. Wilgotność w czasie zagęszczania należy badać przynajmniej dwukrotnie na każdej działce roboczej.

Częstotliwość oraz zakres badań i pomiarów dotyczących cech geometrycznych i zagęszczenia koryta i wyprofilowanego podłoża podaje tablica 2.

**Tablica 2. Częstotliwość oraz zakres badań i pomiarów wykonanego koryta i wyprofilowanego podłoża**

lp.	rodzaj pomiaru lub badania	minimalna częstotliwość
1	szerokość podłoża	pomiar taśmą, łątą o dł. 3 m i poziomą lub niwelatorem w odstępach co 200 m na prostych, co 100 m na łukach o promieniach powyżej 100 m i co 50 m na łukach o promieniach nie większych od 100 m
2	szerokość dna rowów	
3	pochylenie skarp	
4	równość powierzchni	
5	rzędne powierzchni korpusu	pomiar niwelatorem w trzech punktach co 200 m
6	spadki podłużne	pomiar niwelatorem co 200 m
7	Spadki poprzeczne i ukształtowanie osi w planie*	10 razy na 1 km
8	zagęszczenie	w 2 punktach na dziennej działce roboczej, lecz nie rzadziej niż raz na 600 m <sup>2</sup>
9	badanie nośności VSS	badanie nośności należy wykonać na powierzchni robót ziemnych, co najmniej raz na 2000 m <sup>2</sup> powierzchni i w miejscach wątpliwych wskazanych przez Inżyniera/Kierownika projektu
* Dodatkowe pomiary spadków poprzecznych i ukształtowania osi w planie należy wykonać w punktach głównych łuków poziomych		

#### Szerokość profilowanego podłoża

Szerokość profilowanego podłoża nie może różnić się od szerokości projektowanej więcej niż +5 cm.

#### Równość profilowanego podłoża

Równość podłużną profilowanego podłoża należy mierzyć 4-metrową łątą, a dla poszerzeń łątą dostosowaną do szerokości koryta. Nierówności nie mogą przekraczać +3 cm.

#### Spadki poprzeczne

Spadki poprzeczne profilowanego podłoża pod nawierzchnie powinny być zgodne z Dokumentacją Projektową z tolerancją  $\pm 0,5\%$ , a pod ulepszone podłoża  $\pm 1,0\%$ .

#### Rzędne wysokościowe

Różnice pomiędzy rzędnymi wysokościowymi wyprofilowanego podłoża i rzędnymi projektowanymi pod nawierzchnie nie powinny przekraczać +1 cm -3 cm, a pod ulepszone podłoża +2 cm - 3 cm.

#### Ukształtowanie osi w planie

Oś w planie nie może być przesunięta w stosunku do osi projektowanej o więcej niż  $\pm 5$  cm.

#### Zagęszczenie i nośność podłoża

Wskaźnik zagęszczenia i nośność wyprofilowanego podłoża  $I$ , powinien być zgodny z wymaganiami podanymi w p.5.

Jeśli jako kryterium dobrego zagęszczenia stosuje się porównanie wartości modułów odkształcenia, to wartość stosunku wtórnego do pierwotnego modułu odkształcenia, określonych zgodnie z normą PN-S-02205:1998, zał. B. powinien wynosić:

- dla gruntów sypkich  $I_o \leq 2,2$ ,
- dla gruntów spoistych  $I_o \leq 2,0$ ,

Wartość modułu wtórnego powinna spełniać wymagania zawarte w STWiORB.

Wilgotność technologiczna gruntu w czasie jego zagęszczania powinna być dostosowana do metody zagęszczania i rodzaju stosowanego sprzętu. Decydującym kryterium jest możliwość zagęszczenia gruntu potrzebnego do uzyskania wymaganego poziomu nośności. W przypadku zagęszczania walcami statycznymi wilgotność powinna być zbliżona do optymalnej, oznaczonej wg próby normalnej metodą I wg PN-B-04481.

## **6.2 Zasady postępowania z wadliwie wykonanymi odcinkami koryta (profilowanego podłoża)**

Wszystkie powierzchnie, które wykazują większe odchylenia cech geometrycznych od określonych w punkcie 6. powinny być naprawione przez spulchnienie do głębokości co najmniej 10 cm, wyrównanie i powtórne zagęszczenie. Dodanie nowego materiału bez spulchnienia wykonanej warstwy jest niedopuszczalne.

Jeżeli wartości wskaźnika zagęszczenia określone w tabelicy 1 i nośności podłoża nie mogą być osiągnięte przez bezpośrednie zagęszczanie podłoża, to należy podjąć środki w celu ulepszenia gruntu podłoża, umożliwiające uzyskanie wymaganych wartości wskaźnika zagęszczenia. Wykonawca przedstawi proponowane rozwiązanie wraz z propozycją materiałów Inżynierowi/Kierownikowi projektu do akceptacji.

## **7 OBMIAR ROBÓT**

### **7.1 Ogólne zasady obmiaru robót**

Ogólne zasady obmiaru robót podano w ST D-M-00.00.00 „Wymagania ogólne” pkt 7.

### **7.2 Jednostka obmiarowa**

Jednostką obmiarową jest m<sup>2</sup> (metr kwadratowy) wykonanego i odebranego koryta.

## **8 ODBIÓR ROBÓT**

Ogólne zasady odbioru robót podano w ST D-M-00.00.00 „Wymagania ogólne” pkt 8.



Roboty uznaje się za wykonane zgodnie z dokumentacją projektową, STWiORB i wymaganiami Inżyniera, jeżeli wszystkie pomiary i badania z zachowaniem tolerancji wg punktu 6 dały wyniki pozytywne.

## 9 PODSTAWA PŁATNOŚCI

### 9.1 Ogólne ustalenia dotyczące podstawy płatności

Ogólne ustalenia dotyczące podstawy płatności podano w ST D-M-00.00.00 „Wymagania ogólne” pkt 9.

### 9.2 Cena jednostki obmiarowej

Cena wykonania 1 m<sup>2</sup> podłoża obejmuje:

- prace pomiarowe i roboty przygotowawcze,
- odspojenie gruntu z przrzutem na pobocze i rozplantowaniem,
- załadunek nadmiaru odspojonego gruntu na środki transportowe i odwiezienie na odkład lub nasyp,
- profilowanie dna koryta lub podłoża,
- zagęszczenie,
- odwodnienie podłoża
- utrzymanie koryta lub podłoża,
- przeprowadzenie pomiarów i badań laboratoryjnych, wymaganych w specyfikacji technicznej.

## 10 PRZEPISY ZWIĄZANE

### 10.1 Normy

1. PN-S-02205:1998 Drogi samochodowe. Roboty ziemne. Wymagania i badania
2. BN-77/8931-12 Oznaczanie wskaźnika zagęszczenia gruntu.
3. PN-B-04481 Grunty budowlane. Badania próbek gruntu
4. PN-B-06714-17 Kruszywa mineralne. Badania. Oznaczenie wilgotności
5. BN-68/8931-04 Drogi samochodowe. Pomiar równości nawierzchni planografem i łątą



## D - 04.03.01 ZWIĄZANIA MIĘDZYWARSTWOWE

### 1. WSTĘP

#### 1.1 Przedmiot ST

Przedmiotem niniejszej specyfikacji technicznej są wymagania ogólne dotyczące wykonania i odbioru robót drogowych, związanych z „BUDOWĄ DROGI ZBIORCZEJ UL. KS. JERZEGO POPIEŁUSZKI ORAZ DRÓG LOKALNYCH UL. PROSTEJ, BOCZNEJ, GAJOWEJ I KRAKOWSKIEJ”.

#### 1.2 Zakres stosowania ST

Wytyczne STWiORB stosowane są jako dokument przetargowy i kontraktowy przy realizacji robót określonych w punkcie 1.1 na drogach.

#### 1.3 Zakres robót objętych ST

Ustalenia zawarte w niniejszej specyfikacji dotyczą zasad prowadzenia robót związanych z oczyszczeniem i skropieniem warstw konstrukcyjnych przed ułożeniem następnej warstwy nawierzchni.

#### 1.4 Określenia podstawowe

Określenia podstawowe są zgodne z obowiązującymi, odpowiednimi polskimi normami i z definicjami podanymi w ST D-M-00.00.00 „Wymagania ogólne” pkt 1.4.

**1.4.1 Emulsja asfaltowa** - emulsja, w której fazą zdyspergowaną jest asfalt drogowy.

**1.4.2 Kationowa emulsja asfaltowa** - emulsja, w której emulgator nadaje dodatnie ładunki cząsteczkom zdyspergowanego asfaltu.

**1.4.3 Emulsja asfaltowa modyfikowana polimerami** - emulsja, w której fazą zdyspergowaną jest asfalt modyfikowany polimerami, lub emulsja asfaltowa modyfikowana lateksem.

**1.4.4 Związanie międzywarstwowe** — wykonana na miejscu (placu budowy) aplikacja określonego zestawu materiałów (emulsja asfaltowa, kruszywo itd.), której celem jest trwałe zespolenie warstw nawierzchni drogowej.

**1.4.5 Połączenie** jest powierzchnią (pionową lub skośną) styku:

- między rodzajami mma o różnych właściwościach, (np. beton asfaltowy/asfalt lany),
- między warstwami z mma i urządzeniami znajdującymi się w jezdni (np. krawężniki, kostka brukowa, studzienki instalacyjne itp.).

**1.4.6 Spoina technologiczna** jest (pionową lub skośną) powierzchnią styku, która powstaje przy pasmowym wbudowaniu mma o porównywalnych właściwościach obok siebie (spoiny podłużne) lub - w przypadku dłuższych przerw w pracy - jedna za drugą (spoiny poprzeczne).

**1.4.7 Szczelina** -jest zaprojektowanym lub wynikającym z uwarunkowań roboczych odstępem między dwoma warstwami mma lub między warstwami mma i urządzeniami wbudowanymi w jezdnię. Odstęp ten powinien zostać wypełniony w stopniu gwarantującym szczelność.

**1.4.8 Urządzenie w jezdni** — studzienki odwodnieniowe i instalacyjne, ścieki, krawężniki itp.

**1.4.9 Taśma polimeroasfaltowa** - najczęściej samoprzylepna taśma wytworzona w warunkach przemysłowych z asfaltu drogowego modyfikowanego elastomerami o przekroju prostokątnym, zabezpieczona przed sklejeniem się przekładką z papieru silikonowanego.

**1.4.10 Masa polimeroasfaltowa** - gotowa mieszanina asfaltu modyfikowanego polimerami, wypełniacza i innych dodatków, wytworzona w warunkach przemysłowych, stosowana na zimno, o właściwościach umożliwiających rozłożenie, warstwą o wymaganych wymiarach, na krawędziach styków warstw nawierzchni, połączeń, urządzeń w nawierzchni, stosowana do zapewnienia prawidłowego połączenia.

**1.4.11 Zalewa drogowa** — wytworzona w warunkach przemysłowych mieszanina asfaltu drogowego z elastomerami, która zapewnia dobrą przyczepność do ścianek szczeliny oraz dużą wydłużalność (rzędu 25 %) w niskiej temperaturze (-20 C), stosowana na gorąco do wypełnienia szczelin w nawierzchni drogowej.

### 1.5 Ogólne wymagania dotyczące robót

Ogólne wymagania dotyczące robót podano w ST D-M-00.00.00 „Wymagania ogólne” pkt 1.5.

## 2. MATERIAŁY

Ogólne wymagania dotyczące materiałów, ich pozyskiwania i składowania, podano w ST D-M-00.00.00 „Wymagania ogólne” pkt 2.

### 2.1 Związania międzywarstwowe

Do związań międzywarstwowych mogą być stosowane następujące materiały:

– kationowe emulsje asfaltowe (niemodyfikowane) wg Załącznika Krajowego NA w PN-EN 13808,

– kationowe emulsje asfaltowe modyfikowane polimerami wg Załącznika Krajowego NA w PN-EN 13808,

– Kruszywo grube (grysy) 8/16 lub 5/8, albo 2/5 o właściwościach nie gorszych niż wymagane przy stosowaniu tych kruszyw do warstwy ścieralnej z mma na danej drodze. Kruszywo grube (grysy) należy stosować do wykonania warstwy szczepnej między warstwą (zwykle podbudowy) z kruszywa niezwiązanego lub związanego spoiwem hydraulicznym, a warstwą z mieszanki mineralno-asfaltowej.

Wymagania wobec emulsji stosowanych do związań międzywarstwowych wg PN-EN 13808 podaje tablica 2. Na podstawie wskazanych w tablicy 1. oznaczeń rodzajów emulsji należy wybrać odpowiednie wymagania zamieszczone w tablicy 2.

Dopuszczone jest stosowanie asfaltów upłynnionych wg PN-EN 15322 do wykonywania związania między warstwą podbudowy niezwiązaną (mineralną) a pierwszą warstwą asfaltową (zwykle podbudową asfaltową). W tym przypadku nie jest konieczne stosowanie kruszywa do posypywania warstwy niezwiązaną.

**Tablica 1. Przewodnik wyboru rodzajów emulsji w zależności od rodzaju warstwy, na której zostanie wykonane skropienie emulsją**

Klasa drogi	podbudowa asfaltowa na warstwie niezwiązaną	podbudowa asfaltowa na warstwie związanej (spoiwo hydrauliczne)	warstwa wiążąca na podbudowie asfaltowej	warstwa wiążąca lub ściernalna na warstwie sfrezowanej	warstwa ściernalna na warstwie wiążącej
KR1-KR3	C60B10 ZM/R	C60B10 ZM/R	C60B3 ZM	C60B3 ZM	C60B3 ZM
KR4-KR6	C60B10 ZM/R	C60B10 ZM/R	C60BP3 ZM	C60BP3 ZM	C60BP3 ZM

W tablicy 1 zastosowano system oznaczeń zgodny z systematyką zawartą w PN-EN 13808.

Oznaczenia wg PN-EN 13808, składające się z liter i cyfr, które są stosowane do opisu istotnych właściwości kationowych emulsji asfaltowych, np. polarności cząstek asfaltu, zawartości lepiszcza, rodzaju lepiszcza, indeksu rozpadu, muszą być zgodne z podanymi w tablicy 1.1.

Pozycja oznaczenia	Litery i cyfry	Objaśnienie	Według EN
1	C	Kationowa emulsja asfaltowa	PN-EN 1430 (polarność cząstek)
2 i 3	Liczba dwucyfrowa	Zawartość lepiszcza w %, (m/m)	PN-EN 1428 (zawartość wody) lub PN-EN 1431 (odzyskane lepiszcze + olej podestylacyjny)
4, lub 4 i 5, lub 4, 5 i 6	B  P  F	Informacje o rodzaju lepiszcza Asfalty drogowe  Dodatek polimerów  Dodatek więcej niż 2%, (m/m) fluksu do emulsji	PN-EN 12591 (Wymagania wobec asfaltów drogowych) PN-EN 14023 (Wymagania wobec asfaltów modyfikowanych polimerami). Polimer może być dodany przed, podczas lub po emulgacji
5 lub 6, lub 7 (jeśli dotyczy)	1-7	Klasa indeksu rozpadu	PN-EN 13075-1 (indeks rozpadu)
		Zastosowanie	
Uzupełnienia krajowe	- ZM	- do złączania warstw	

**Przykłady:**

**C60BP3-ZM** - kationowa emulsja asfaltowa o zawartości lepiszcza 60%(m/m), wyprodukowana z asfaltu modyfikowanego polimerami, klasa indeksu rozpadu 3, przeznaczona do złączania warstw konstrukcyjnych nawierzchni.

Kationowe emulsje asfaltowe, przeznaczone do złączania warstw konstrukcji nawierzchni, powinny spełniać wymagania określone w tablicy 2. *Uwaga: wymagania w tablicy 1.2. zostały ustalone na podstawie zapisów w załączniku krajowym do normy PN-EN 13808:2013-10; w przypadku opublikowania przez Polski Komitet Normalizacyjny nowelizacji tego załącznika krajowego, mają zastosowanie wymagania według najnowszego wydania normy PN-EN 13808. Podobnie należy uwzględnić zmiany w tablicach 4.1. i 4.2.*

Tablica 1.2. Wymagania do emulsji kationowych stosowanych do związań międzywarstwowych. Klasa wymagania podana jest w nawiasie obok wymagania liczbowego. Brak wymagania oznaczony jest NPD (0).

Właściwość	Metoda badania	Jednostka	C60B3 ZM	C60BP3 ZM	C60B10 ZM/R
Zalecane stosowanie			Do złączania warstw asfaltowych wykonanych z asfaltów niemodyfikowanych	Do złączania wszystkich warstw asfaltowych wbudowywanych w nawierzchnię	Do złączania wszystkich rodzajów warstw z wyłączeniem warstw asfaltowych wykonanych z asfaltów modyfikowanych
Zawartość lepiszcza	PN-EN 1428	% (m/m)	58 do 62 (6)	58 do 62 (6)	58 do 62 (6)
Indeks rozpadu (Forshammer)	PN-EN 13075-1	g/100g	70-155 (3)	70-155 (3)	NR (0)
Stabilność podczas mieszania z cementem	PN-EN 12848	g	NR (0)	NR (0)	≤ 0.2 (10)
Pozostałość na sicie, sito 0,5 mm	PN-EN 1429	% (m/m)	≤ 0.2 (3)	≤ 0.2 (3)	≤ 0.2 (3)
Czas wypływu Φ 2 mm przy 40°C	PN-EN 12846-1	s	15-70 (3)	15-70 (3)	15-70 (3)
Przyczepność do kruszywa referencyjnego	PN-EN 13614	% pokrycia powierzchni	NR (0)	NR (0)	≥ 75 (2)
Pozostałość na sicie po 7 dniach magazynowania, sito 0,5 mm	PN-EN 1429	% (m/m)	≤ 0.2 (3)	≤ 0.2 (3)	≤ 0.2 (3)
Penetracja w 25°C asfaltu odzyskanego	PN-EN 1426	0.1 mm	≤ 100 (3)	≤ 100 (3)	≤ 100 (3)
Temperatura	PN-EN 1427	°C	≥ 43 (6)	≥ 46 (5)	≥ 43 (6)

Właściwość	Metoda badania	Jednostka	C60B3 ZM	C60BP3 ZM	C60B10 ZM/R
mięknienia asfaltu odzyskanego					
Nawrót sprężysty w 25°C	PN-EN 13398	%	NR (0)	≥ 50 (5)	NR (0)

## 2.2 Dostawy i składowanie materiałów

Za dostawy materiałów odpowiedzialny jest Wykonawca robót. Do obowiązku Wykonawcy należy takie zorganizowanie dostaw materiałów, aby zapewnić wymaganą jakość robót.

Warunki przechowywania nie mogą powodować utraty cech lepiszcza i obniżenia jego jakości.

Lepiszczce należy przechowywać w zbiornikach stalowych wyposażonych w urządzenia grzewcze i zabezpieczonych przed dostępem wody i zanieczyszczeniem. Dopuszcza się magazynowanie lepiszczy w zbiornikach murowanych, betonowych lub żelbetowych przy spełnieniu tych samych warunków, jakie podano dla zbiorników stalowych.

Emulsję można magazynować w opakowaniach transportowych lub stacjonarnych zbiornikach pionowych z nalewaniem od dna.

Nie należy stosować zbiornika walcowego leżącego, ze względu na tworzenie się na dużej powierzchni cieczy „kożucha” asfaltowego zatykającego później przewody.

Przy przechowywaniu emulsji asfaltowej należy przestrzegać zasad ustalonych przez producenta.

### Spoiny technologiczne i połączenia

#### Materiały

Do wykonania połączeń i spoin technologicznych w warstwach z mma należy stosować materiały, do których producent/dostawca dostarczył informację o wcześniejszych pozytywnych zastosowaniach:

- taśmy polimerowoasfaltowe,
- asfaltowe zalewy drogowe,
- masy polimeroasfaltowe.

Potwierdzenie przydatności polega na przedstawieniu przez Wykonawcę pisemnej informacji od dostawcy/producenta składającej się z:

- referencji od zarządów dróg, na których zastosowano dany wyrób, lub
- przedstawienie odpowiednich wyników badań potwierdzających poprawne działanie wyrobu. Przedstawiane dokumenty muszą zostać zaakceptowane przez Inspektora Nadzoru.

### Dostawy materiałów

Za dostawy materiałów odpowiedzialny jest Wykonawca robót. Do obowiązku Wykonawcy należy takie zorganizowanie dostaw materiałów, aby zapewnić wymaganą jakość robót.

## 3. SPRZĘT

Ogólne wymagania dotyczące sprzętu podano w DM.00.00.00.

### 3.1 Związania międzywarstwowe

Wykonawca przystępujący do oczyszczania warstw nawierzchni, powinien wykazać się możliwością korzystania z następującego sprzętu:

- szczotek mechanicznych - zaleca się użycie urządzeń dwuszcotkowych. Pierwsza ze szczotek powinna być wykonana z twardych elementów czyszczących i służyć do zdrapywania oraz usuwania zanieczyszczeń przylegających do czyszczonej warstwy. Druga szczotka powinna posiadać miękkie elementy czyszczące i służyć do zmiatania. Zaleca się używanie szczotek wyposażonych w urządzenia odpylające,

- sprzężarek,
- zbiorników z wodą,
- szczotek ręcznych.

Do skrapiania warstw nawierzchni należy używać skrapiarzki wyposażonej w urządzenia pomiarowo-kontrolne pozwalające na sprawdzenie i regulowanie następujących parametrów: temperatury, ciśnienia, obrotów pompy dozującej lepiszcza, prędkości poruszania się skrapiarzki, ilości dozowanego lepiszcza. Skrapiarzka powinna zapewniać rozkładanie lepiszcza z tolerancją  $\pm 10\%$  w stosunku do ilości założonej. Obowiązkiem Wykonawcy skropienia jest przedstawienie Inżynierowi protokołów kalibracji skrapiarzki w zakresie równomierności skrapiania i wydatku emulsji na  $m^2$  wg metody PN-EN 12272-1. Skrapiarzkę uznaje się przydatną jeżeli ilości rozkładanego lepiszcza różnią się nie więcej niż  $\pm 10\%$  od założonej ilości.

Zbiornik na lepiszcze skrapiarzki powinien być izolowany termicznie tak, aby było możliwe zachowanie stałej temperatury lepiszcza.

Tylko przy małych powierzchniach spryskiwanych, lub gdy zastosowanie skrapiarek samobieźnych z rampą opryskową nie jest możliwe, dopuszcza się zastosowanie ręcznych urządzeń do wykonania spryskania

#### Spoiny technologiczne i połączenia

Do wykonania spoin technologicznych należy stosować urządzenia zalecane przez producentów wyrobów wg p.2.2.1.

## 4. TRANSPORT

Ogólne wymagania dotyczące transportu podano w DM.00.00.00.

### 4.1 Związania międzywarstwowe

Emulsja może być transportowana w cysternach, autocysternach, skrapiarzkach, beczkach i innych opakowaniach pod warunkiem, że nie będą korodowały pod wpływem emulsji i nie będą powodowały jej rozpadu. Cysterny przeznaczone do przewozu emulsji powinny być przedzielone przegrodami, dzielącymi je na komory o pojemności nie większej niż  $1 m^3$ , a każda przegroda powinna mieć wykroje w dnie umożliwiające przepływ emulsji. Cysterny, pojemniki i zbiorniki przeznaczone do transportu lub składowania emulsji powinny być czyste i nie powinny zawierać resztek innych lepiszczy.

#### Spoiny technologiczne i połączenia

Taśmy polimeroasfaltowe powinny być przewożone w opakowaniach firmowych dowolnymi środkami transportu w warunkach zabezpieczających ich przed uszkodzeniem lub zanieczyszczeniem.

Asfaltowe zalewy drogowe oraz masy polimeroasfaltowe powinny być przewożone w oryginalnych opakowaniach firmowych (najczęściej w hobokach) dowolnymi środkami transportu w warunkach zabezpieczających ich przed uszkodzeniem lub zanieczyszczeniem.

Magazynowanie materiałów stosowanych wg niniejszych WT powinno zapewniać zachowanie ich jakości przez cały okres przechowywania.

Wyroby dostarczane w opakowaniach powinny być przechowywane w oryginalnych opakowaniach bez rozpakowania (chyba że producent zaleca inaczej), w pomieszczeniach zabezpieczających je przed zanieczyszczeniem i chroniących przed bezpośrednim działaniem promieni słonecznych.

## 5. WYKONANIE ROBÓT

Ogólne zasady wykonania robót podano w DM.00.00.00.

### 5.1 Związania międzywarstwowe

#### 5.1.1 Przygotowanie podłoża

Oczyszczenie podłoża polega na usunięciu luźnego materiału, brudu, błota i kurzu oraz plam olejów przy użyciu szczotek mechanicznych, a w razie potrzeby wody pod ciśnieniem i absorbentów. W miejscach trudno dostępnych należy używać szczotek ręcznych. Zanieczyszczenia stwardniałe, których usunięcie mechaniczne jest niemożliwe, należy usunąć ręcznie. Na terenach niezabudowanych bezpośrednio przed skropieniem, nawierzchnię można oczyścić sprężonym powietrzem.

W przypadku układania warstwy z asfaltu lanego podłoża nie wolno spryskiwać.

### 5.1.2 Warunki przystąpienia do robót

Temperatura podłoża w czasie skrapiania powinna wynosić nie mniej +5°C. Nie dopuszcza się wykonywania skrapiania podczas opadów atmosferycznych lub tuż przed opadami. Temperatura napełniania skrapiaerek, przechowywania i użycia emulsji powinna mieścić się w granicach podanych w tabelicy 2.

**Tablica 2. Temperatura użycia emulsji asfaltowych**

Rodzaj lepiszcza	Temperatura użycia °C	
	min	maks
Emulsja asfaltowa	40	70
Emulsja asfaltowa modyfikowana polimerem	50	80

W przypadku skrapiania warstwy z kruszywa niezwiązanego lub związanego hydraulicznie po okresie długotrwałych opadów deszczu, Inspektor Nadzoru zdecyduje, czy powierzchnia, która ma być skrapiana jest wystarczająco sucha, aby emulsja mogła penetrować warstwę. Jeśli poziom zawilgocenia warstwy jest zbyt duży, należy wstrzymać się ze skrapianiem do momentu przesuszenia powierzchni warstwy.

### 5.1.3 Próbne dozowanie emulsji i kruszywa na odcinku próbnym

Jeżeli Inspektor Nadzoru uzna za konieczne wykonanie odcinka próbnego to, co najmniej 3 dni przed rozpoczęciem robót, Wykonawca wykona odcinek próbny w celu:

- stwierdzenia, czy użyty sprzęt jest właściwy,
- ustalenia poprawności dozowania emulsji,
- ustalenia poprawności dozowania posypki z kruszywa (na podbudowie niezwiązanej lub związanej hydraulicznie - patrz p. 5.1.4.1.)

Do takiej próby Wykonawca użyje takich samych materiałów oraz sprzętu, jakie będą stosowane do wykonania warstwy.

Odcinek próbny powinien być zlokalizowany w miejscu i o długości uzgodnionej z Inspektorem Nadzoru. Skropiona powierzchnia powinna mieć wygląd jednorodny i równomierny. Określenie ilości skropienia lepiszcza oraz dozowania kruszywa na drodze należy wykonać według PN-EN 12272-1.

### 5.1.4 Wykonanie skropienia

Należy zapewnić równomierne naniesienie warstwy lepiszcza na podłożu, w szczególności przy brzegach. Przyległe strefy należy w razie potrzeby zabezpieczyć (dotyczy to przede wszystkim obramowań i rynien odpływowych). Spryskane powierzchnie należy wyłączyć z ruchu publicznego i technologicznego.

### 5.1.5 Wykonanie skropienia na warstwie niezwiązanej (podbudowie z kruszywa) lub związanej hydraulicznie

Wykonanie skropienia składa się z dwóch czynności: skropienia emulsją i rozsypania ochronnej posypki z kruszywa.

Warstwę z kruszywa niezwiązanego lub związanego spoiwem hydraulicznym należy skropić rozcieńczoną do 40% (m/m) emulsją C60B10 ZM/R w ilości niezbędnej do zaimpregnowania warstwy lepiszczem oraz pozostawienia naddatku do przyklejenia posypki z kruszywa 5/8 lub 8/11.

Niezbędna ilość emulsji zależy od tekstury i porowatości skrapianej warstwy i powinna być ustalona każdorazowo na odcinku próbnym (p. 5.1.3.) lub przyjęta na podstawie porównania z wykonanymi wcześniej impregnacjami takiej samej mieszanki mineralnej. Orientacyjna ilość pozostałego lepiszcza po rozpadzie emulsji powinna wynosić nie mniej niż 0,8 kg/m<sup>2</sup>.

Następnie na warstwie podbudowy należy rozsypać pojedynczą warstwę kruszywa. Kruszywo powinno być rozłożone równomiernie w taki sposób, aby zapewnić całkowite pokrycie zabezpieczanej powierzchni bez naddatku z luźnego kruszywa, co ma zabezpieczyć koła samochodów dostawczych i koła/gąsienice rozkładarki przed kontaktem z asfaltem wytrąconym z emulsji. Niezbędna ilość kruszywa do posypania skropienia powinna być ustalona każdorazowo na odcinku próbnym (p. 5.1.3.) lub przyjęta na podstawie porównania z wykonanymi wcześniej impregnacjami takiej samej mieszanki mineralnej.

Uwagi:

- przy wykonywaniu warstwy szcpej na warstwie z kruszywa związanego spoiwem hydraulicznym skropienie impregnujące powinno być wykonane rozcieńczoną do 40% (m/m) emulsją asfaltową C60B10 ZM/R o obniżonej kwasowości (pH>3,5),



– zabrania się skrapiania podbudowy z kruszywa niezwiązanego lub związanego hydraulicznie emulsją C 60 B 3 ZM (dawna nazwa: „emulsja szybkorozpadowa”).

Wykonanie skropienia na warstwie z mieszanki mineralno-asfaltowej

Wymagane ilości emulsji do skropienia, w zależności od rodzaju podłoża, przy obciążeniu ruchem KR5-KR6 w gramach na 1 m<sup>2</sup>, przedstawia tablica 3.

**Tablica 3. Rodzaj i dozowanie emulsji asfaltowej w zależności od podłoża z mma, przy obciążeniu ruchem KR1-KR3 [ilości w g/m<sup>2</sup> emulsji]**

			Nakładana warstwa			
			Asfaltowa warstwa podbudowy	Asfaltowa warstwa wiążąca	Warstwa ścierna z betonu asfaltowego	Warstwa ścierna z SMA
Rodzaj i jakość podłoża	Asfaltowa podbudowa	n	C60B3 ZM 130 do 200	C60B3 ZM 200 do 270	C60B3 ZM 130 do 200	x
		f	C60B3 ZM 200 do 270	C60B3 ZM 270 do 300	C60B3 ZM 130 do 200	x
		o/a	C60B3 ZM 230 do 300	C60B3 ZM 230 do 330	C60B3 ZM 200 do 270	x
	Asfaltowa warstwa wiążąca	n	-	-	C60B3 ZM 100 do 170	C60B3 ZM 100 do 170
		f	-	C60B3 ZM 200 do 270	C60B3 ZM 130 do 300	C60B3 ZM 170 do 230
		o/a	-	-	C60B3 ZM 200 do 270	C60B3 ZM 200 do 270

**Tablica 4. Rodzaj i dozowanie emulsji asfaltowych w zależności od rodzaju podłoża z mma, przy obciążeniu ruchem KR5-KR6 [ilości w g/m<sup>2</sup> emulsji]**

			Nakładana warstwa		
			Asfaltowa warstwa podbudowy	Asfaltowa warstwa wiążąca	Warstwa ścierna z SMA lub betonu asfaltowego
Rodzaj i jakość podłoża	Asfaltowa podbudowa	n	C60BP3 ZM 130 do 200	C60BP3 ZM 200 do 300	x
		f	C60BP3 ZM 200 do 300	C60BP3 ZM 270 do 300	x
		o/a	C60BP3 ZM 250 do 330	C60BP3 ZM 250 do 400	x
	Asfaltowa warstwa wiążąca	n	-	x	C60BP3 ZM 130 do 200
		f	-	C60BP3 ZM 200 do 300	C60BP3 ZM 200 do 300
		o/a	-	C60BP3 ZM 250 do 400	C60BP3 ZM 200 do 300

Objaśnienia:

n = nowa warstwa,

f = frezowane,

x = traktować indywidualnie w odniesieniu do obiektu np. nietypowe przypadki układania warstwy ściernej na warstwie podbudowy lub warstwy wiążącej na warstwie wiążącej

o/a = bardzo porowate, chude lub z wykruszonymi ziarnami kruszywa

**Jeżeli warstwy asfaltowe układane są bezpośrednio jedna na drugą (w tym samym dniu „cieple na ciepło”) należy zrezygnować ze skropienia (szczególnie pod SMA). Powinno to wynikać z harmonogramu robót. Inwestor w takim przypadku nie ma obowiązku zapłaty, mimo pozycji kosztorysowej.**

## 5.2 Spoiny technologiczne i połączenia

### 5.2.1 Wykonanie spoin technologicznych i połączeń

Spoiny technologiczne i połączenia powinny być wykonywane starannie przez doświadczony personel wykonawcy, z uwzględnieniem postanowień ogólnych i zaleceń producenta stosowanych wyrobów budowlanych.

**Nie zezwala się stosowania emulsji asfaltowej i emulsji asfaltowej modyfikowanej oraz gorącego lepiszcza asfaltowego do wykonywania spoin technologicznych i połączeń z innymi rodzajami nawierzchni oraz urządzeniami znajdującymi się w jezdni, krawężnikami itp.**

Połączenia warstwy nawierzchni z mieszanki mineralno-asfaltowej z innymi rodzajami nawierzchni lub z warstwami z mma, ale innego rodzaju lub typu niż zaprojektowana i wykonywana, oraz z urządzeniami znajdującymi się w jezdni (np. włazy studzienek kanalizacyjnych i instalacyjnych, wpusty, krawężniki, elementy ściekowe itp.) powinny być projektowane i wykonywane jako szczelne.

Szczelne połączenie warstwy z mma z innymi rodzajami nawierzchni i z elementami urządzeń znajdujących się w jezdni może być uzyskane przez:

- oklejenie, tuż przed wbudowywaniem nowej warstwy mma, bocznej (pionowej lub skośnej) ścianki warstwy istniejącej nawierzchni lub elementu wyposażenia ulicy, samoprzylepną taśmą z polimeroasfaltu, o odpowiednich wymiarach (grubości 10 mm i szerokości równej grubości warstwy),
- ułożenie maszyny warstwy z masy polimeroasfaltowej o grubości 10 mm i wysokości równej grubości warstwy
- wykonanie połączenia, jako szczeliny, o odpowiednich wymiarach, wypełnionej asfaltową zalewą drogową na gorąco.

W przedmiarze robót należy przewidzieć osobną pozycję i podać rodzaj wybranego materiału do połączeń warstw z mieszanek mineralno - asfaltowych z innymi rodzajami nawierzchni i urządzeniami znajdującymi się w jezdni, krawężnikami itp.

### 5.2.2 Ochrona warstw przed przenikaniem wody

Boczne powierzchnie warstw z mma, które nie są obramowane krawężnikami, powinny być odpowiednio zagęszczone walcem z boczną rolką dociskającą i wykonane ze skosem tworzącym z dolną płaszczyzną warstwy kąt nie większy niż 60°. Jeśli krawędzie te mogą być narażone na działanie wody napływającej z boku (np. od strony pasa dzielącego, pobocza lub na zewnętrznych krawędziach nawierzchni na łukach poziomych) to powinny być uszczelnione warstwą gorącego asfaltu drogowego lub asfaltową zalewą drogową w ilości ok. 4 kg/m<sup>2</sup> na powierzchni bocznej ścianki warstw. Boczne powierzchnie warstw z mma przed uszczelnieniem muszą być odpowiednio chronione przed zapyleniem i innymi zanieczyszczeniami.

W przypadku zastosowania lepiszcza asfaltowego na gorąco należy stosować proste narzędzia do smarowania lepiszczem bocznych ścianek warstw, albo zastosować natrysk gorącym lepiszczem odpowiednio ukształtowanymi lancami ręcznymi. Do uzyskania wystarczająco grubej warstwy lepiszcza konieczne będzie kilkukrotne nanoszenie lepiszcza na boczne ścianki pakietu warstw.

### 5.2.3 Układ spoin w warstwach i szczeliny dylatacyjne

Podłużne spoiny technologiczne w warstwach z mma, które tworzą wielowarstwową konstrukcję nawierzchni, powinny być przesunięte względem siebie nie mniej niż o 30 cm i żadna z tych spoin nie powinna znajdować się w obszarach (poszczególnych pasów ruchu) narażonych na intensywne, powtarzalne obciążenia od kół samochodowych, ani w obszarze oznakowania poziomego jezdni.

W przypadku dłuższych przerw (uniemożliwiających prawidłowe zagęszczenie ułożonej warstwy, lub na zakończenie działki roboczej) w trakcie układania warstwy wiążącej lub ścieralnej należy odciąć - z wyjątkiem warstw ścieralnych z asfaltu lanego - ułożone pasmo o długości ok. 3 m. Początek odciętego kawałka należy zakończyć ukośną płaszczyzną na całej grubości warstwy i usunąć ten kawałek bezpośrednio przed kontynuowaniem wbudowywania pasa mma. Przed rozpoczęciem wbudowywania należy zapewnić prawidłowe połączenia (spoiny poprzecznej) między obydwoma odcinkami.

Poprzeczne spoiny technologiczne w poszczególnych warstwach z mma, które tworzą wielowarstwową konstrukcję nawierzchni, powinny być przesunięte względem siebie nie mniej niż o 2,0 m. Jeżeli przesunięcie nie jest możliwe, wtedy w miejscu takiego połączenia należy wykonać szczelinę dylatacyjną wypełnioną asfaltową zalewą drogową na gorąco. Szerokość szczelin przy połączeniach podłużnych i poprzecznych zależy od grubości warstwy ścieralnej i wynosi przy grubości warstwy:

- do 2,5 cm - minimum 10 mm,
- powyżej 2,5 cm - minimum 15 mm.

## 6. KONTROLA JAKOŚCI ROBÓT

Ogólne zasady kontroli jakości robót podano w ST D-M-00.00.00 „Wymagania ogólne” pkt 6.

## 6.1 Badania przed przystąpieniem do robót

Przed przystąpieniem do robót Wykonawca powinien przedstawić wyniki badań kwalifikacyjnych (badań wstępnych typu) wyrobów, wykonane przez producenta w ramach Zakładowej Kontroli Produkcji (emulsji, taśmy polimerowo asfaltowej i/lub asfaltowej zalewy drogowej i/lub masy polimeroasfaltowej) Inspektorowi Nadzoru do akceptacji. W przypadku stosowania materiałów pochodzących od producenta, który posiada aktualny certyfikat Zakładowej Kontroli Produkcji, sprawdzenie dostarczonych materiałów może być ograniczone do kontroli zgodności rodzaju wyrobu z zamówieniem i ST.

## 6.2 Badania w czasie robót

### 6.2.1 Częstość oraz zakres badań i pomiarów

Ocena jakości lepiszcza stosowanego do skropienia warstw nawierzchni powinna być oparta na deklaracji zgodności lub deklaracji właściwości użytkowych (od 1.07.2013 r., zgodnie z CPR) wystawionej przez producenta emulsji oraz świadectwie jakości dla dostarczonej partii produktu. W przypadku braku świadectwa jakości emulsji od producenta, Wykonawca powinien przedstawić własne badania.

Przed przystąpieniem do skrapiania należy:

- sprawdzić czystość podłoża, które ma być skropione emulsją i dokonać odpowiednich zapisów o stwierdzonym stanie czystości. Dopuszcza się skrapianie emulsją tylko czystego, najlepiej odpylonego i zmytego wodą podłoża, które może wykazywać jedynie oznaki zawiłocenia.
- skontrolować dokumenty sprzedaży i świadectwa badań emulsji oraz dokonać oceny organoleptycznej emulsji przeznaczonej do wykonania robót.
- Podczas skrapiania emulsją Wykonawca powinien wykonywać badania kontrolne ilości dozowanego materiału na 1 m<sup>2</sup>. Częstość wykonanych prób określa tablica 4.

**Tablica 4. Częstość pobierania próbek w zależności od wielkości produkcji**

Wielkość powierzchni do skropienia (całkowita w ramach kontraktu)	Jedna kontrola na każde	Uwagi
do 6000 m <sup>2</sup>	2000 m <sup>2</sup>	lecz nie mniej niż dwukrotnie na odcinku
od 6001 m <sup>2</sup>	3000 m <sup>2</sup>	lecz nie mniej niż czterokrotnie na odcinku

Dopuszczalne odchylenia ilości dozowanej emulsji na 1 m : ±10%.

Dopuszczalne odchylenia szerokości dozowanej warstwy emulsji ±10cm.

Przed przystąpieniem do wykonania połączeń należy:

- sprawdzić czystość bocznych ścianek urządzeń w jezdni, bocznych powierzchni warstw i/lub szczelin, które mają być związane i uszczelnione taśmą z polimeroasfaltu lub zalewą drogową lub masą polimeroasfaltową oraz dokonać odpowiednich zapisów o stwierdzonym stanie czystości. Dopuszcza się uszczelnianie miejsc połączeń tylko czystych, najlepiej odpylonych gorącym powietrzem, warstwa asfaltobetonu przy krawężniach musi być odpowiednio zagęszczona.
- skontrolować dokumenty sprzedaży i świadectwa badań taśmy polimeroasfaltowej i/lub zalewy drogowej i/lub masy polimeroasfaltowej do złączeń oraz dokonać oceny organoleptycznej tych materiałów przeznaczonych do wykonania robót.

Odebrane mogą zostać spoiny i połączenia, które optycznie nie budzą wątpliwości tzn. są zamknięte na całej długości, w jednym poziomie.

## 7. OBMIAR ROBÓT

### 7.1 Ogólne zasady obmiaru robót

Ogólne zasady odbioru robót podano w DM.00.00.00.

Obmiar robót będzie określać faktyczny zakres wykonywanych robót zgodnie z dokumentacją projektową i SST, w jednostkach ustalonych w kosztorysie.

Obmiaru robót dokonuje Wykonawca po pisemnym powiadomieniu Inspektora Nadzoru o zakresie obmierzanych robót i terminie obmiaru, co najmniej na 3 dni przed tym terminem.

Wyniki obmiaru będą wpisane do książki obmiarów.

Jakikolwiek błąd lub przeoczenie (opuszczenie) w ilościach podanych w ślepych kosztorysie lub gdzie indziej w SST nie zwalnia Wykonawcy od obowiązku ukończenia wszystkich robót. Błędne dane zostaną poprawione wg instrukcji Inspektora Nadzoru na piśmie.

Obmiar gotowych robót będzie przeprowadzony z częstością wymaganą do celu miesięcznej płatności na rzecz Wykonawcy lub w innym czasie określonym w umowie lub oczekiwanym przez Wykonawcę i Inspektora Nadzoru.

## 7.2 Zasady określania ilości robót i materiałów

Długości i odległości pomiędzy wyszczególnionymi punktami skrajnymi będą obmierzone poziomo wzdłuż linii osiowej.

Ilości, które mają być obmierzone wagowo, będą ważone w tonach lub kilogramach zgodnie z wymaganiami ST.

## 7.3 Urządzenia i sprzęt pomiarowy

Wszystkie urządzenia i sprzęt pomiarowy, stosowany w czasie obmiaru robót będą zaakceptowane przez Inspektora Nadzoru.

Urządzenia i sprzęt pomiarowy zostaną dostarczone przez Wykonawcę. Jeżeli urządzenia te lub sprzęt wymagają badań atestujących to Wykonawca będzie posiadać ważne świadectwa legalizacji.

Wszystkie urządzenia pomiarowe będą przez Wykonawcę utrzymywane w dobrym stanie, w całym okresie trwania robót.

## 7.4 Czas przeprowadzenia obmiaru

Obmiary będą przeprowadzone przed częściowym lub ostatecznym odbiorem odcinków robót, a także w przypadku występowania dłuższej przerwy w robotach.

Obmiar robót zanikających przeprowadza się w czasie ich wykonywania. Obmiar robót podlegających zakryciu przeprowadza się przed ich zakryciem.

Roboty pomiarowe do obmiaru oraz nieodzwonne obliczenia będą wykonane w sposób zrozumiały i jednoznaczny. Wymiary skomplikowanych powierzchni lub objętości będą uzupełnione odpowiednimi szkicami umieszczonymi na karcie książki obmiarów. W razie braku miejsca szkice mogą być dołączone w formie oddzielnego załącznika do książki obmiarów, którego wzór zostanie uzgodniony z Inspektorem Nadzoru.

Jednostką obmiarową związania międzywarstwowego lub wykonanych/ej warstw/y jest  $\text{lm}^2$ .

Wykonanie połączenia roboczego lub spoiny roboczej zawiera się w cenie wykonania warstwy mma. Jednostką obmiarową zaprojektowanych połączeń z urządzeniami obcymi, (jako spoin przewidzianych w dokumentacji technicznej i przedmiarze robót w osobnych pozycjach, z podaniem szerokości i głębokości wypełnienia zalewą), jest 1 m.

## 8. ODBIÓR ROBÓT

Ogólne zasady odbioru robót podano w ST D-M-00.00.00 „Wymagania ogólne” pkt 8.

Roboty uznaje się za wykonane zgodnie z dokumentacją projektową, ST i wymaganiami Inżyniera, jeżeli wszystkie pomiary i badania z zachowaniem tolerancji wg pkt 4 dały wyniki pozytywne.

## 9. PODSTAWA PŁATNOŚCI

### 9.1 Ogólne ustalenia dotyczące podstawy płatności

Ogólne ustalenia dotyczące podstawy płatności w STWiORB D-M.00.00.00 „Wymagania ogólne” pkt 9.

Dla pozycji kosztorysowych wycenionych ryczałtowo podstawą płatności jest wartość (kwota) podana przez Wykonawcę w danej pozycji kosztorysu.

Cena jednostkowa lub kwota ryczałtowa pozycji kosztorysowej będzie uwzględniać wszystkie czynności, wymagania i badania składające się na jej wykonanie, określone dla tej roboty w SST i w dokumentacji projektowej. Ceny jednostkowe lub kwoty ryczałtowe robót będą obejmować:

- robociznę bezpośrednią wraz z towarzyszącymi kosztami,
- wartość zużytych materiałów wraz z kosztami zakupu, magazynowania, ewentualnych ubytków i transportu na teren budowy,
- wartość pracy sprzętu wraz z towarzyszącymi kosztami,

- koszty pośrednie, zysk kalkulacyjny i ryzyko,
- podatki obliczone zgodnie z obowiązującymi przepisami.

Do cen jednostkowych nie należy wliczać podatku VAT.

### 9.2 Cena jednostki obmiarowej

Ogólne ustalenia dotyczące podstawy płatności podano w D.M.00.00.00.

Cena jednostkowa wykonania roboczych spoin technologicznych i połączeń jest zawarta w cenach jednostkowych wykonania warstwy ścieralnej.

Ceną jednostkową zaprojektowanych połączeń z urządzeniami obcymi, (jako spoin przewidzianych w dokumentacji technicznej i przedmiarze robót w osobnych pozycjach, z podaniem szerokości i głębokości wypełnienia zalewą), jest 1 m.

Cena 1 m<sup>2</sup> oczyszczenia i skropienia warstw konstrukcyjnych obejmuje:

- oznakowanie miejsca robót wraz z utrzymaniem,
- zakup, dostarczenie i składowanie potrzebnych materiałów,
- koszt zapewnienia niezbędnych czynników produkcji,
- próbne skropienie w celu ustalenia zużycia emulsji,
- mechaniczne oczyszczenie każdej niżej położonej warstwy konstrukcyjnej nawierzchni z ewentualnym polewaniem wodą lub użyciem sprężonego powietrza,
- ręczne odspojenie stwardniałych zanieczyszczeń.
- napełnienie skrapiarek lepiszczem,
- podgrzanie lepiszcza do wymaganej temperatury,
- skropienie powierzchni warstwy lepiszczem w ilości zgodnie z pkt.5.2.1,
- przeprowadzenie pomiarów i badań laboratoryjnych wymaganych w specyfikacji technicznej,
- koszt utrzymania czystości na przylegających drogach.

## 10. PRZEPISY ZWIĄZANE

### 10.1 Normy

Niniejsze zestawienie obejmuje normy PN-EN niedatowane. Przyjęto, że w przypadku powołań niedatowanych, należy stosować ostatnie wydanie normy.

1. PN-EN ISO 4259:2002 Przetwory naftowe. Wyznaczanie i stosowanie precyzji metod badania.
2. PN-EN 13808 Asfalty i lepiszcza asfaltowe - Zasady specyfikacji kationowych emulsji asfaltowych.
3. PN-EN 14188-1 Wypełniacze i zalewy - Część 1: Specyfikacja zalew na gorąco
4. PN-EN 14188-2 Wypełniacze szczelin i zalewy - Część 2: Specyfikacja zalew na zimno
5. PN-EN 12272-1 Powierzchniowe utrwalanie - Metody badań - Część 1: Dozowanie i poprzeczny rozkład lepiszcza i kruszywa
6. PN-EN 15322 Asfalty i lepiszcza asfaltowe - Zasady specyfikacji asfaltów upłynnionych i fluksowanych



## D - 04.04.02 PODBUDOWA Z KRUSZYWA ŁAMANEGO STABILIZOWANEGO MECHANICZNIE

### 1. WSTĘP

#### 1.1 Przedmiot ST

Przedmiotem niniejszej specyfikacji technicznej są wymagania ogólne dotyczące wykonania i odbioru robót drogowych, związanych z „BUDOWĄ DROGI ZBIORCZEJ UL. KS. JERZEGO POPIELUSZKI ORAZ DRÓG LOKALNYCH UL. PROSTEJ, BOCZNEJ, GAJOWEJ I KRAKOWSKIEJ”.

#### 1.2 Zakres stosowania ST

Wytyczne STWiORB stosowane są jako dokument przetargowy i kontraktowy przy realizacji robót na drogach.

#### 1.3 Zakres robót objętych ST

Ustalenia zawarte w niniejszej specyfikacji dotyczą zasad prowadzenia robót związanych z wykonaniem warstw z mieszanek kruszyw zagęszczanych mechanicznie, przyjętych na podstawie norm PN-EN 13285 „Mieszanki niezwiązane – Specyfikacja”, PN-EN 13242 „Kruszywa do niezwiązanych i hydraulicznie związanych materiałów stosowanych w obiektach budowlanych i budownictwie drogowym”. Wymagania mają zastosowanie do następujących warstw konstrukcyjnych nawierzchni:

Opaski, chodniki, zjazdy, wyspy

- podbudowa z kruszywa łamanego stabilizowanego mechanicznie o uziarnieniu 0/31,5 mm o grubości określonej w dokumentacji projektowej

Miejsca postojowe, drogi dla rowerów

- podbudowa z kruszywa łamanego stabilizowanego mechanicznie o uziarnieniu 0/31,5 mm, C90/30, CBR $\geq$ 60%, o grubości określonej w dokumentacji projektowej.

Jezdnia główna:

- podbudowa pomocnicza z kruszywa łamanego stabilizowanego mechanicznie o uziarnieniu 0/31,5 mm, C90/30, CBR $\geq$ 60% o grubości określonej w dokumentacji projektowej

#### 1.4 Określenia podstawowe

Podstawowe określenia zostały podane w DM.00.00.00.

**1.4.1 Konstrukcja nawierzchni** – konstrukcja, której celem jest rozłożenie naprężeń od kół pojazdów na podłoże gruntowe oraz zapewnienie bezpieczeństwa i komfortu jazdy pojazdów. Konstrukcja nawierzchni spoczywa na podłożu gruntowym lub ulepszonym podłożu. Konstrukcję wzmacnianej nawierzchni należy traktować jak podbudowę

**1.4.2 Podbudowa zasadnicza** – warstwa lub warstwy konstrukcji nawierzchni spełniająca(e) podstawową funkcję w rozłożeniu naprężeń od kół pojazdów. Podbudowa zasadnicza może być jednowarstwowa lub dwuwarstwowa.

**1.4.3 Podbudowa pomocnicza** – warstwa tworząca platformę umożliwiającą prawidłowe wbudowanie podbudowy zasadniczej, a w czasie eksploatacji nawierzchni wspomagająca warstwy górne konstrukcji nawierzchni w rozłożeniu naprężeń od kół pojazdów oraz ochronę nawierzchni przed szkodliwym działaniem mrozu.

**1.4.4 Warstwa mrozoochronna** – warstwa, której głównym zadaniem jest ochrona nawierzchni przed szkodliwym działaniem mrozu i zwiększenie nośności warstw dolnych konstrukcji nawierzchni. W przypadku złych warunków wodnych warstwa mrozoochronna pełni także funkcję warstwy odsączającej.

**1.4.5 Warstwa odsączająca** – warstwa zapewniająca odprowadzenie wody przedostającej się do spodu nawierzchni, stosowana w złych warunkach wodnych. Rolę warstwy odsączającej pełni warstwa mrozoochronna lub warstwa ulepszanego podłoża, które w takim przypadku muszą być wykonane z materiału o dużej wodoprzepuszczalności.

**1.4.6 Warstwa odcinająca** – warstwa, której zadaniem jest uniemożliwienie przedostania się cząstek gruntu podłoża do warstw wyżej położonych. Warstwa ta powinna spełniać warunek szczelności.

$$\frac{D_{15}}{d_{85}} \leq 5$$

- 1.4.7 Mieszanka niezwiązana** – ziarnisty materiał o określonym składzie ziarnowym ( $d+D$ ), który jest stosowany do wykonywania warstw konstrukcyjnych nawierzchni. Mieszanka niezwiązana może być wytworzona: z kruszyw naturalnych, sztucznych, z recyklingu lub mieszaniny tych kruszyw w określonych proporcjach.
- 1.4.8 Nawierzchnia z mieszanki niezwiązanej** – nawierzchnia drogowa, której wierzchnia warstwa poddawana jest bezpośredniemu oddziaływaniu ruchu i czynników atmosferycznych jest wykonana z mieszanki kruszyw niezwiązanych o ciągłym uziarnieniu.
- 1.4.9 Kategoria** – charakterystyczny poziom właściwości kruszywa lub mieszanki niezwiązanej, wyrażony jako przedział wartości lub wartość graniczna. Symbol NR użyty do określenia właściwości oznacza, że nie jest wymagane badanie danej cechy.
- 1.4.10 Partia** – wielkość produkcji, wielkość dostawy, dostawa dzielona (np. ładunek wagonowy, ładunek samochodu ciężarowego, barki) lub hałda, która została wyprodukowana w okresie występowania jednakowych warunków. Przy ciągłym procesie produkcyjnym jako partię należy przyjmować ilość wyprodukowaną w ustalonym czasie.

### 1.5 Ogólne wymagania dotyczące robót

Ogólne wymagania dotyczące robót podano w DM.00.00.00. p.1.5.

Niezbędne dane istotne z punktu widzenia:

- organizacji i ochrony robót budowlanych;
- zabezpieczenia interesu publicznego, prywatnego i interesu osób trzecich;
- ochrony środowiska;
- ochrony pożarowej;
- warunków bezpieczeństwa pracy;
- zaplecza dla potrzeb Wykonawcy;
- warunków organizacji ruchu;
- zabezpieczenia terenu budowy;
- zabezpieczenia chodników i jezdni;

podano w STWiORB DM 00.00.00 Wymagania Ogólne.

#### 1.5.1. Wymagania szczegółowe

Wykonawca jest obowiązany do opracowania i przedstawienia do zatwierdzenia co najmniej na dwa tygodnie przed rozpoczęciem wykonywania podbudów z kruszywa łamanego stabilizowanego mechanicznie:

- a) projektów technologii wykonywania podbudowy wraz z wykazem proponowanego sprzętu do zagęszczenia.

## 2 MATERIAŁY

Ogólne wymagania dotyczące materiałów podano w DM.00.00.

Zastosowane kruszywa lub ich mieszanki powinny być zgodne z niniejszą specyfikacją. Zaleca się stosowanie mieszanek o uziarnieniu ciągłym 0/31,5.

### 2.1 Wymagania dla kruszyw i ich mieszanek

Krzywa uziarnienia kruszywa, określona według [3] powinna leżeć między krzywymi granicznymi pola dobrego uziarnienia podanymi na rysunku 1a lub 1b.

Linią przerywaną oznaczono pole dobrego uziarnienia, linią ciągłą z uwzględnieniem dopuszczalnych tolerancji [13].

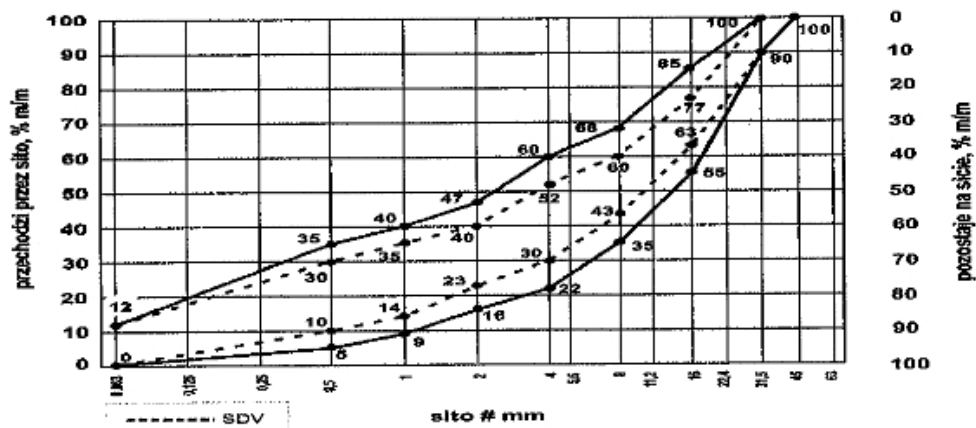

Rys. 1a. Krzywe uziarnienia kruszywa 0/31,5 do podbudowy pomocniczej i zasadniczej wykonanej z kruszyw łamanego zagęszczanych mechanicznie.



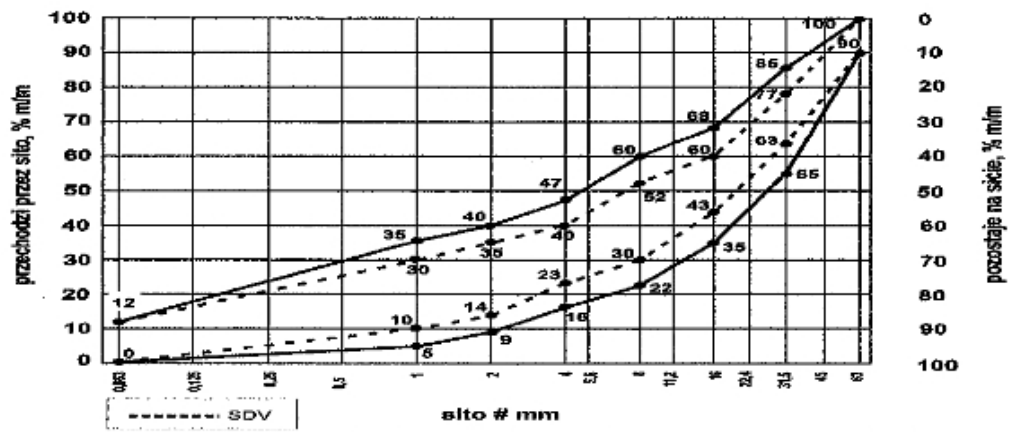

Rys. 1b. Krzywe uziarnienia kruszywa 0/63 do podbudowy pomocniczej wykonanej z kruszyw łamanych zagęszczanych mechanicznie.

Jeżeli mieszanka jest produkowana z różnych kruszyw, każde musi spełniać wymagania zawarte w tabelicy 1 poniżej, w zależności od przeznaczenia. Mieszanka kruszyw do podbudowy pomocniczej i zasadniczej powinna spełniać wymagania określone w tabelicy 2.

Tablica 1. Wymagania wobec kruszyw przeznaczonych do mieszanek niezwiązanych do podbudowy pomocniczej i zasadniczej.

Lp.	Właściwość	Wymagania wobec mieszanek niezwiązanych do podbudowy pomocniczej dla KR 3 - 6	Wymagania wobec mieszanek niezwiązanych do podbudowy zasadniczej dla KR 3 - 6
1	Uziarnienie mieszanki	Wszystkie frakcje dozwolone	
2	Uziarnienie według PN-EN 933-1, kategoria nie niższa niż	Kruszywo grube $G_{c85/15}$ , kruszywo drobne $G_{F85}$ , kruszywo o ciągłym uziarnieniu $G_{A85}$	Kruszywo grube $G_{c80/20}$ , kruszywo drobne $G_{F80}$ , kruszywo o ciągłym uziarnieniu $G_{A75}$
3	Kategorie ogólnych granic i tolerancji uziarnienia kruszyw, nie niższa niż: a) kruszywo grube o $D \geq 2d$ przy $D/d < 4$	$GT_{cNR}$	$GT_{c20/15}$
	$D/d \geq 4$ b) kruszywo drobne i kruszywo o ciągłym uziarnieniu, kategoria nie niższa niż:	$GT_{FNR}$ $GT_{ANR}$	Kruszywo drobne $GT_{F10}$ Kruszywo o uziarnieniu ciągłym $GT_{A20}$
4	Kształt kruszywa grubego wg PN-EN 933-1 max	$FL_{NR}$	$FL_{50}$
5	Kategoria procentowa zawartości ziaren o pow. przekruszonej i łamanej oraz ziaren całkowicie zaokrąglonych w kruszywie grubym	$C_{NR}$	$C_{90/3}$
6	Zawartość pyłów wg PN-EN 933-1: - w kruszywie drobnym, - w kruszywie grubym, - w kruszywie o ciągłym uziarnieniu	$F_{DEKLAROWANA}$ $F_{DEKLAROWANA}$ $F_{DEKLAROWANA}$	$F_{DEKLAROWANA}$ $F_{DEKLAROWANA}$ $F_{DEKLAROWANA}$
7	Odporność na rozdrabnianie wg PN-EN 1097-1 frakcji 10/14 odsianej z mieszanki, kategoria nie więcej niż	$LA_{50}$	$LA_{40}$
8	Nasiąkliwość według PN-EN 1097-6. Jeżeli nie jest spełniona sprawdzić mrozoodporność p.11	$WA_{242}$	
9	Odporność na ścieranie kruszywa grubego lub kruszywa grubego wydzielonego z kruszywa o ciągłym uziarnieniu (frakcja referencyjna do badania #10/14mm) wg PN-EN 1097-1, kategoria nie wyższa niż	$M_{DEKLAROWANA}$	
10	Zanieczyszczenia	brak	
11	Zgorzel słoneczna bazaltu wg PN-EN 1367-	$SB_{LA}$	

	3 pkt. 7.3 oraz pkt. 8.3, (frakcja referencyjna do badania #10/14mm) wymagana kategoria	
12	Mrozoodporność kruszywa (frakcja 8/16mm) wg PN-EN 1367-1, kategoria nie wyższa niż	skały magmowe i przeobrażone F4, skały osadowe F10

Właściwości należy badać według norm na badania podanych w PN-EN 13285.

**Tablica 2. Wymagania wobec mieszanek niezwiązanych do podbudowy pomocniczej i zasadniczej [13].**

Lp.	Właściwość	Wymagania wobec mieszanek niezwiązanych do podbudowy pomocniczej dla KR3-6	Wymagania wobec mieszanek niezwiązanych do podbudowy zasadniczej dla KR3-6
1	Uziarnienie mieszanki	0 / 31,5; 0/63	
2	Maksymalna zawartość pyłów	UF <sub>12</sub>	UF <sub>9</sub>
3	Zawartość nadziarna, kategoria	OC <sub>90</sub>	
4	Wrażliwość na mróz: wskaźnik piaskowy SE po pięciokrotnym zagęszczeniu metodą Proctora według PN-EN 13286-2, co najmniej	40	45
5	Odporność na rozdrabnianie wg PN-EN 1097-1 frakcji 10/14 odsianej z mieszanki, kategoria nie więcej niż	LA <sub>40</sub>	LA <sub>35</sub>
6	Mrozoodporność według PN-EN 1367-1 (dotyczy frakcji 8/16 odsianej z mieszanki)	F7	F4
7	Kategoria procentowa zawartości ziaren o pow. przekruszonej i łamanej oraz ziaren całkowicie zaokrąglonych w kruszywie grubym	C <sub>50/30</sub>	
8	Wskaźnik CBR po zagęszczeniu do Is=1,00 i moczeniu w wodzie 96 h, co najmniej MPa	60	80

Właściwości należy badać według norm na badania podanych w PN-EN 13285.

## 2.2 Wymagania dla kruszyw i ich mieszanek

Należy stosować wodę wodociągową wg PN-EN 1008.

## 3 SPRZĘT

Ogólne wymagania dotyczące sprzętu podano w DM.00.00.00.

Wykonawca przystępujący do wykonania podbudowy z kruszyw łamanych stabilizowanych mechanicznie powinien wykazać się możliwością korzystania z następującego sprzętu:

- mieszarek do wytwarzania mieszanki, wyposażonych w urządzenia dozujące wodę. Mieszarki powinny zapewnić wytworzenie jednorodnej mieszanki o wilgotności optymalnej (opcjonalnie),
- równiarek albo układarek do rozkładania mieszanki,
- walców ogumionych i stalowych wibracyjnych lub statycznych do zagęszczania. W miejscach trudno dostępnych powinny być stosowane zagęszczarki płytowe, ubijaki mechaniczne lub małe walce wibracyjne.

## 4 TRANSPORT

Ogólne wymagania dotyczące transportu podano w DM.00.00.00.

Kruszywa można przewozić dowolnymi środkami transportu w warunkach zabezpieczających je przed zanieczyszczeniem, zmieszaniem z innymi materiałami, nadmiernym wysuszeniem, rozsegregowaniem i zawilgoceniem.

## 5 WYKONANIE ROBÓT

Ogólne zasady wykonania robót podano w DM.00.00.00.

### 5.1 Przygotowanie podłoża

Podłoże pod podbudowę powinno spełniać wymagania określone w D.04.01.02 i D.02.03.01. Podbudowa powinna być ułożona na podłożu zapewniającym nieprzenikanie drobnych cząstek gruntu do podbudowy. Warunek nieprzenikania należy sprawdzić wzorem:

$$\frac{D_{15}}{d_{85}} = 5 \quad (1)$$

w którym:

$D_{15}$  - wymiar boku oczka sita, przez które przechodzi 15% ziaren warstwy podbudowy lub warstwy odsączającej, w milimetrach,

$d_{85}$  - wymiar boku oczka sita, przez które przechodzi 85% ziaren gruntu podłoża, w milimetrach.

Jeżeli warunek (1) nie może być spełniony, należy na podłożu ułożyć warstwę odcinającą lub odpowiednio dobraną geowłókninę. Ochronne właściwości geowłókniny, przeciw przenikaniu drobnych cząstek gruntu, wyznacza się z warunku:

$$\frac{d_{50}}{O_{90}} = 1,2 \quad (2)$$

w którym:

$d_{50}$  - wymiar boku oczka sita, przez które przechodzi 50 % ziarn gruntu podłoża, w milimetrach,

$O_{90}$  - umowna średnica porów geowłókniny odpowiadająca wymiarom frakcji gruntu zatrzymująca się na geowłókninie w ilości 90% (m/m); wartość parametru  $O_{90}$  powinna być podawana przez producenta geowłókniny.

### 5.2 Wytwarzanie mieszanki kruszywa

Mieszankę kruszywa o ściśle określonym uziarnieniu i wilgotności optymalnej należy wytwarzać w mieszarkach gwarantujących otrzymanie jednorodnej mieszanki. Ze względu na konieczność zapewnienia jednorodności nie dopuszcza się wytwarzania mieszanki przez mieszanie poszczególnych frakcji na drodze. Mieszanka po wyprodukowaniu powinna być od razu transportowana na miejsce wbudowania w taki sposób, aby nie uległa rozsegregowaniu i wysychaniu.

### 5.3 Wbudowywanie i zagęszczanie mieszanki

Mieszanka kruszywa powinna być rozkładana w warstwie o jednakowej grubości, takiej, aby jej ostateczna grubość po zagęszczeniu była równa grubości projektowanej. Grubość pojedynczo układanej warstwy **nie powinna przekraczać 20 cm po zagęszczeniu**. Warstwa podbudowy powinna być rozłożona w sposób zapewniający osiągnięcie wymaganych spadków i rzędnych wysokościowych. Jeżeli podbudowa składa się z więcej niż jednej warstwy kruszywa, to każda warstwa powinna być wyprofilowana i zagęszczona z zachowaniem wymaganych spadków i rzędnych wysokościowych. Kruszywo podczas zagęszczania powinno być wilgotne, co umożliwi prawidłowe zagęszczenie. Zagęszczenie należy kontynuować do uzyskania właściwego wskaźnika zagęszczenia  $I_o$ . Rozpoczęcie budowy każdej następnej warstwy może nastąpić po odbiorze poprzedniej warstwy przez Inżyniera.

Wilgotność mieszanki kruszywa podczas zagęszczania powinna odpowiadać wilgotności optymalnej. Materiał nadmiernie nawilgocony, powinien zostać osuszony przez mieszanie i napowietrzanie. Jeżeli wilgotność mieszanki kruszywa jest niższa od optymalnej o 20% jej wartości, mieszanka powinna być zwilżona określoną ilością wody i równomiernie wymieszana. W przypadku, gdy wilgotność mieszanki kruszywa jest wyższa od optymalnej o 10% jej wartości, mieszankę należy osuszyć.

Tablica 3. Wymagana nośność podbudowy KR 3-6 [9].

Podbudowa z kruszywa o wskaźniku nośności $w_{nos}$ nie mniejszym niż	Minimalny moduł odkształcenia mierzony płytą o średnicy 30 cm, MPa	
	pierwsze obciążenie, $E_1$	drugie obciążenie, $E_2$
80	$\geq 80$	$\geq 140$
120	$\geq 100$	$\geq 180$

Dla zakładanego obciążenia ruchem moduł odkształcenia należy wyznaczyć dla przyrostu obciążenia:

- od 0,15 do 0,25 MPa (końcowe obciążenie 0,45 MPa) dla podłoża gruntowego lub nasypu,
- od 0,25 do 0,35 MPa (końcowe obciążenie 0,55 MPa) dla mieszanek niezwiązanych [8].

Obliczenie wyników wg wzoru:

$$E = \frac{3\Delta p}{4\Delta s} \cdot D$$

w którym:

$E$  – moduł odkształcenia

$Dp$  – różnica nacisków (MPa)

$D_s$  – przyrost osiadań odpowiadający tej różnicy nacisków (mm)

$D$  – średnica płyty (mm)

b) wskaźnik zagęszczenia  $I_o$  mierzony płytą VSS [8] zgodnie z zależnością:

$$I_o = \frac{E_2}{E_1} \text{ powinien mieć wartość nie większą niż } 2,2.$$

#### 5.4 Odcinek próbny

Przed przystąpieniem do robót, na polecenie Inżyniera Wykonawca powinien wykonać odcinek próbny w celu:

- stwierdzenia czy sprzęt do mieszania, rozkładania i zagęszczania kruszywa jest właściwy,
- określenia grubości warstwy materiału w stanie luźnym, koniecznej do uzyskania wymaganej grubości warstwy po zagęszczeniu,
- określenia liczby przejść sprzętu zagęszczającego, potrzebnej do uzyskania wymaganego wskaźnika zagęszczenia.

Na odcinku próbnym Wykonawca powinien użyć takich materiałów oraz sprzętu do mieszania, rozkładania i zagęszczania, jakie będą stosowane do wykonywania podbudowy. Powierzchnia odcinka próbnego powinna wynosić od 400 do 800 m<sup>2</sup>. Wykonawca może przystąpić do wykonywania podbudowy po zaakceptowaniu odcinka próbnego przez Inżyniera.

#### 5.5 Utrzymanie podbudowy

Podbudowa po wykonaniu, a przed ułożeniem następnej warstwy, powinna być utrzymywana w dobrym stanie. Jeżeli Wykonawca będzie wykorzystywał, za zgodą Inżyniera, gotową podbudowę do ruchu budowlanego, to jest obowiązany naprawić wszelkie uszkodzenia podbudowy, spowodowane przez ten ruch. Koszt napraw wynikłych z niewłaściwego utrzymania podbudowy obciąża Wykonawcę robót.

### 6 KONTROLA JAKOŚCI ROBÓT

Ogólne zasady kontroli jakości robót podano w ST D-M-00.00.00 „Wymagania ogólne” pkt 6.

#### 6.1 Badania przed przystąpieniem do robót

Przed przystąpieniem do robót Wykonawca powinien przedstawić dokumenty Producenta i aktualne wyniki badania kruszyw przeznaczonych do wykonania robót związanych z wykonaniem podbudów Inżynierowi/Kierownikowi Projektu w celu akceptacji materiałów. Badania te powinny obejmować wszystkie właściwości określone w p. 2. Powinny być wykonane przez niezależne laboratorium.

Dla każdej partii kruszyw dostarczonych na budowę przed wbudowaniem należy wykonać badania cech fizycznych kruszyw według tab.2 p.1-3, potwierdzające spełnienie wymagań SST. W wypadku zmiany dostawcy lub jakichkolwiek wątpliwości co do właściwości kruszyw należy wykonać badania kruszyw potwierdzające spełnienie wszystkich wymagań zestawionych w tabelicy 2. Wykonawca przedstawi wyniki badań przed zatwierdzeniem materiału, oraz przy każdej zmianie dostawcy. Wyniki badań kontrolnych nie powinny być starsze niż 12 miesięcy. Przed przystąpieniem do robót Wykonawca sprawdzi parametry podłoża nie rzadziej niż raz na 500 m<sup>2</sup> według wymagań podanych w STWiORB D.04.01.02.

#### 6.2 Badania w czasie robót

Częstotliwość oraz zakres badań podano w tabelicy 4.

Tablica 4. Częstotliwość oraz zakres badań przy budowie podbudowy z kruszyw stabilizowanych mechanicznie

Lp.	Wyszczególnienie badań	Częstotliwość badań	
		Minimalna liczba badań na dziennej działce roboczej	Maksymalna pow. podbudowy przypadająca na jedno badanie (m <sup>2</sup> )
1	Uziarnienie mieszanki	2	600
2	Wilgotność mieszanki		
3	Wskaźnik zagęszczenia i nośność podbudowy	2 razy	1000
4	Badanie właściwości kruszywa, według wymagań tab.2.	dla każdej partii kruszywa i przy każdej zmianie kruszywa	

#### Uziarnienie mieszanki

Uziarnienie mieszanki powinno być zgodne z wymaganiami podanymi w p.2. Próbkę należy pobierać w sposób losowy, z rozłożonej warstwy, przed jej zagęszczeniem. Wyniki badań powinny być na bieżąco przekazywane Inżynierowi/Kierownikowi projektu.

#### Wilgotność mieszanki

Wilgotność mieszanki przeznaczony do wbudowania powinna odpowiadać wilgotności optymalnej, określonej według próby Proctora, zgodnie z [7], z tolerancją +10% -20%. Grunty zbyt wilgotne należy bezwzględnie osuszyć.

Wskaźnik zagęszczenia i nośność podbudowy

Zagęszczenie każdej warstwy powinno odbywać się aż do osiągnięcia wymaganego wskaźnika zagęszczenia.

Badanie właściwości kruszyw

W razie wątpliwości i dla każdej nowej partii kruszyw Wykonawca przedstawi wyniki badań kruszyw wykonanych zgodnie z wymaganiami podanymi w tab.1.

### 6.3 Wymagania dotyczące cech geometrycznych podbudowy

Częstotliwość oraz zakres pomiarów dotyczących cech geometrycznych podbudowy podano w tablicy 5.

**Tablica 5. Częstotliwość oraz zakres pomiarów wykonanej podbudowy z kruszywa stabilizowanego mechanicznie**

Lp.	Wyszczególnienie badań i pomiarów	Minimalna częstotliwość pomiarów
1	Szerokość podbudowy	20 razy na 1 km
2	Równość podłużna	w sposób ciągły planografem albo co 50 m łątą na każdym pasie ruchu
3	Równość poprzeczna	10 razy na 1 km
4	Spadki poprzeczne*)	20 razy na 1 km
5	Rzędne wysokościowe	co 50 m na odcinkach prostych i co 10 m na łukach; w osi jezdni i na jej krawędziach
6	Ukształtowanie osi w planie*)	
7	Grubość podbudowy	Podczas budowy: w 3 punktach na każdej działce roboczej, lecz nie rzadziej niż raz na 400 m <sup>2</sup> Przed odbiorem: Co 50 m

\*) Dodatkowe pomiary spadków poprzecznych i ukształtowania osi w planie należy wykonać w punktach głównych łuków poziomych lub 5 razy dla łuku.

Szerokość podbudowy

Szerokość podbudowy nie może różnić się od szerokości proj. o więcej niż  $\pm 5$  cm. Na jezdniach bez krawężników szerokość podbudowy powinna być większa od szerokości warstwy wyżej leżącej o co najmniej 25 cm lub o wartość wskazaną w dokumentacji projektowej.

Równość podbudowy

Nierówności podłużne i poprzeczne podbudowy należy mierzyć 4-metrową łątą lub planografem. Nierówności te nie mogą przekraczać  $\pm 1$  cm dla podbudowy zasadniczej i  $\pm 2$  cm dla podbudowy pomocniczej.

Spadki poprzeczne podbudowy

Spadki poprzeczne podbudowy na prostych i łukach powinny być zgodne z dokumentacją projektową, z tolerancją  $\pm 0,5$  %.

Rzędne wysokościowe podbudowy

Różnice pomiędzy rzędnymi wysokościowymi podbudowy i rzędnymi projektowanymi nie powinny przekraczać  $\pm 1$  cm dla podbudowy zasadniczej i  $\pm 2$  cm dla podbudowy pomocniczej.

Ukształtowanie osi podbudowy

Oś podbudowy w planie nie może być przesunięta w stosunku do osi projektowanej o więcej niż  $\pm 5$  cm.

Grubość podbudowy

Grubość podbudowy nie może się różnić od grubości projektowanej o więcej niż  $\pm 2$  cm.

### 6.4 Zasady postępowania z wadliwie wykonanymi odcinkami podbudowy

#### 6.4.1 Niewłaściwe cechy geometryczne podbudowy

Wszystkie powierzchnie podbudowy, które wykazują większe odchylenia od określonych w punkcie 6.2 powinny być naprawione przez spulchnienie lub zerwanie do głębokości co najmniej 10 cm, wyrównane i powtórnie zagęszczone. Dodanie nowego materiału bez spulchnienia wykonanej warstwy jest niedopuszczalne. Jeżeli szerokość podbudowy jest mniejsza od szerokości projektowanej o więcej niż 5 cm i nie zapewnia podparcia warstwom wyżej leżącym, to Wykonawca powinien na własny koszt poszerzyć podbudowę przez spulchnienie warstwy na pełną grubość do połowy szerokości pasa ruchu, dołożenie materiału i powtórne zagęszczenie.

#### 6.4.2 Niewłaściwa grubość podbudowy

Na wszystkich powierzchniach wadliwych pod względem grubości, Wykonawca wykona naprawę podbudowy. Powierzchnie powinny być naprawione przez spulchnienie lub wybranie warstwy na odpowiednią głębokość, zgodnie z decyzją Inżyniera, uzupełnione nowym materiałem o odpowiednich właściwościach, wyrównane i ponownie zagęszczone. Roboty te Wykonawca wykona na własny koszt. Po wykonaniu tych robót nastąpi ponowny pomiar i ocena grubości warstwy, według wyżej podanych zasad, na koszt Wykonawcy.

### 6.4.3 Niewłaściwa nośność podbudowy

Jeżeli nośność podbudowy będzie mniejsza od wymaganej, to Wykonawca wykona wszelkie roboty niezbędne do zapewnienia wymaganej nośności, zalecone przez Inżyniera/Kierownika projektu. Koszty tych dodatkowych robót poniesie Wykonawca podbudowy tylko wtedy, gdy zniżenie nośności podbudowy wynikało z niewłaściwego wykonania robót przez Wykonawcę podbudowy.

## 7 OBMIAR ROBÓT

### 7.1 Ogólne zasady obmiaru robót

Ogólne zasady obmiaru robót podano w ST D-M-00.00.00 „Wymagania ogólne” pkt 7.

### 7.2 Jednostka obmiarowa

Jednostką obmiarową jest m<sup>2</sup> (metr kwadratowy) podbudowy z kruszywa stabilizowanego mechanicznie.

## 8 ODBIÓR ROBÓT

Ogólne zasady odbioru robót podano w ST D-M-00.00.00 „Wymagania ogólne” pkt 8.

Roboty uznaje się za zgodne z dokumentacją projektową, STWiORB i wymaganiami Inżyniera, jeżeli wszystkie pomiary i badania z zachowaniem tolerancji wg p. 6 dały wyniki pozytywne.

## 9 PODSTAWA PŁATNOŚCI

### 9.1 Ogólne ustalenia dotyczące podstawy płatności

Ogólne ustalenia dotyczące podstawy płatności podano w ST D-M-00.00.00 „Wymagania ogólne” pkt 9.

### 9.2 Cena jednostki obmiarowej

Zakres czynności objętych ceną jednostkową 1 m<sup>2</sup> podbudowy z kruszywa stabilizowanego mechanicznie obejmuje:

- prace pomiarowe i przygotowawcze,
- przygotowanie recepty i wyprodukowanie mieszanki, badania,
- oznakowanie robót,
- wykonanie odcinka próbnego wraz z wykonaniem niezbędnych badań i pomiarów,
- transport mieszanki do miejsca wbudowania,
- rozłożenie mieszanki w jednej lub w dwóch warstwach wraz z profilowaniem i zagęszczeniem,
- profilowanie do wymaganych spadków poprzecznych i podłużnych,
- utrzymanie podbudowy,
- naprawę powierzchni po pobraniu próbek i wykonaniu badań,
- koszt zabezpieczenia i ochrony przez zniszczeniem spowodowanym wodą i pracą maszyn,
- koszt utrzymania czystości na przylegających drogach lub terenie budowy.

## 10 PRZEPISY ZWIĄZANE

### 10.1 Normy

1. PN-B-04481 Grunty budowlane. Badania próbek gruntu
2. PN-B-06714-12 Kruszywa mineralne. Badania. Oznaczanie zawartości zanieczyszczeń obcych
3. PN-EN 933-1 Badania geometrycznych właściwości kruszyw. Część 1: Oznaczanie składu ziarnowego. Metoda przesiewania
4. PN-B-06714-26 Kruszywa mineralne. Badania. Oznaczanie zawartości zanieczyszczeń organicznych
5. PN-EN 13242 Kruszywa do niezwiązanych i związanych hydraulicznie materiałów stosowanych w obiektach budowlanych i budownictwie drogowym
6. PN-EN 13285 Mieszanki niezwiązane. Specyfikacja
7. PN-EN 13286-2 Mieszanki niezwiązane i związane hydraulicznie. Część 2: Metody badań laboratoryjnych gęstości na sucho i zawartości wody. Zagęszczanie metodą Proctora
8. PN-S-02205:1998 Drogi samochodowe. Roboty ziemne. Wymagania i badania
9. BN-68/8931-04 Drogi samochodowe. Pomiar równości nawierzchni planografem i łątą
10. PN-S-06102:1997 Drogi samochodowe. Podbudowy z kruszyw stabilizowanych mechanicznie (tylko w zakresie powołanym niniejszą ST)

### 10.2 Inne dokumenty

- 1 WT 4 Mieszanki niezwiązane do dróg krajowych. GDDKIA 2010

## D - 04.05.01 PODBUDOWA I ULEPSZONE PODŁOŻE Z GRUNTU LUB KRUSZYW STABILIZOWANYCH CEMENTEM (1,5MPa- 5MPa)

### 1. WSTĘP

#### 1.1 Przedmiot ST

Przedmiotem niniejszej specyfikacji technicznej są wymagania ogólne dotyczące wykonania i odbioru robót drogowych, związanych z „BUDOWĄ DROGI ZBIORCZEJ UL. KS. JERZEGO POPIELUSZKI ORAZ DRÓG LOKALNYCH UL. PROSTEJ, BOCZNEJ, GAJOWEJ I KRAKOWSKIEJ”.

#### 1.2 Zakres stosowania ST

Wytyczne STWiORB stosowane są jako dokument przetargowy i kontraktowy przy realizacji robót określonych w punkcie 1.1 na drogach.

#### 1.3 Zakres robót objętych ST

Przedmiotem niniejszej STWiORB są wymagania dotyczące wykonania i odbioru robót związanych z wykonaniem warstwy podbudowy z kruszywa stabilizowanego cementem.

Zakres rzeczowy obejmuje:

- ulepszanego podłoża z gruntu stabilizowanego cementem o  $R_m=1,5$  MPa
- zgodnie z lokalizacją i grubościami wg Dokumentacji Projektowej.

#### 1.4 Określenia podstawowe

Podstawowe określenia zostały podane w DM.00.00.00.

**1.4.1 Mieszanka związana cementem** – mieszanka związana hydraulicznie, składająca się z kruszywa o kontrolowanym uziarnieniu i cementu, wymieszana w sposób zapewniający uzyskanie jednorodnej mieszanki.

**1.4.2 Podłoże ulepszone** – warstwa zawierająca kruszywo naturalne lub sztuczne i spoiwo hydrauliczne, zapewniająca umożliwienie ruchu technologicznego i właściwego wykonania nawierzchni.

#### 1.5 Ogólne wymagania dotyczące robót

Ogólne wymagania dotyczące robót podano w DM.00.00.00. p.1.5.

Niezbędne dane istotne z punktu widzenia:

- organizacji i ochrony robót budowlanych;
- zabezpieczenia interesu publicznego, prywatnego i interesu osób trzecich;
- ochrony środowiska;
- ochrony pożarowej;
- warunków bezpieczeństwa pracy;
- zaplecza dla potrzeb Wykonawcy;
- warunków organizacji ruchu;
- zabezpieczenia terenu budowy;
- zabezpieczenia chodników i jezdni;

podano w STWiORB DM 00.00.00 Wymagania Ogólne.

#### 1.5.1. Wymagania szczegółowe

Wykonawca jest obowiązany do opracowania i przedstawienia do zaakceptowania co najmniej na dwa tygodnie przed rozpoczęciem wykonywania ulepszenia podłoża:

- projektów technologii wykonywania stabilizacji cementem z dowozu wraz z receptą,
- projektów technologii wykonywania stabilizacji cementem na miejscu wraz z badaniami gruntu w podłożu i receptą z wynikami badań kontrolnych.

### 2. MATERIAŁY

Ogólne wymagania dotyczące materiałów podano w DM.00.00.

#### 2.1 Kruszywo

Kruszywa przeznaczone do wykonywania podbudów i ulepszanego podłoża powinny spełniać wymagania [5]. Zaleca się stosować kruszywa naturalne, dla których wymagania zestawiono w tabl. 1.

Tablica 1. Wymagane właściwości kruszyw do mieszanek przeznaczonych do podbudowy pomocniczej i ulepszanego podłoża.

Lp.	Właściwość	Kategoria lub wartość. Kruszywo do podbudowy pomocniczej i ulepszanego podłoża KR 3-6
1	Fracja	Wszystkie frakcje dozwolone
2	Uziarnienie wg PN-EN 933-1	Kruszywo grube $G_{C80/20}$ , kruszywo drobne $G_{F80}$ , kruszywo o ciągłym uziarnieniu $G_{A75}$
3	Odporność na rozdrabnianie kruszywa grubego wg PN-EN 1097-2	$L_{A60}$
4	Siarczany rozpuszczalne w kwasie wg PN-EN 1744-1	Kruszywo kamienne AS <sub>0,2</sub>
5	Substancje szkodliwe rozpuszczalne w wodzie wg PN-EN 1744-1	brak
6	Zanieczyszczenia	brak, barwa cieczy nad kruszywem nie ciemniejsza od barwy wzorcowej
7	Zgorzel słoneczna bazaltu wg PN-EN 1367-3, PN-EN 1097-2	SB <sub>LA</sub>
8	Nasiąkliwość według PN-EN 1097-6. Jeżeli warunek nie jest spełniony sprawdzić mrozoodporność p.9	WA <sub>242</sub>
9	Mrozoodporność kruszywa (frakcja referencyjna do badania #8/16mm) wg PN-EN 1367-1, kategoria nie wyższa niż	- skały magmowe i przeobrażone F4, - skały osadowe F10, - kruszywa z recyklingu F10

Uziarnienie mieszanki sprawdzić według PN-EN 933-1. Krzywa uziarnienia powinna się mieścić między krzywymi granicznymi:

Mieszanka 0/16

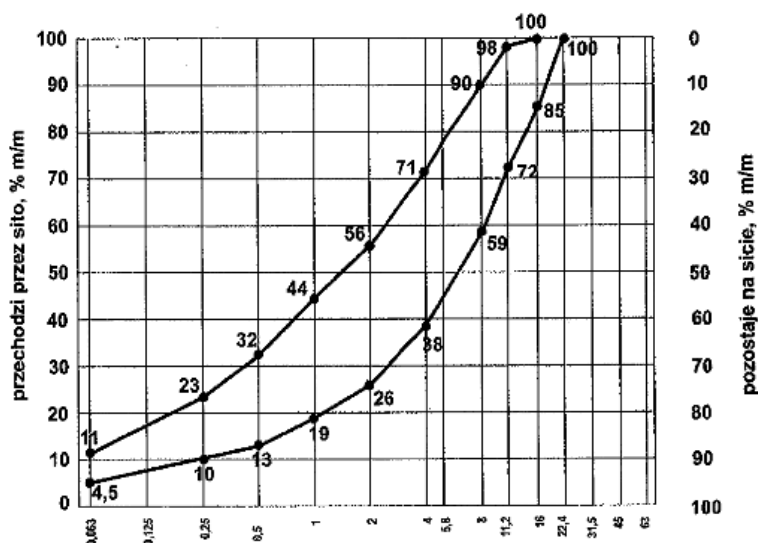

Rys. 1. Krzywe graniczne uziarnienia dla kruszywa 0/16 .



Mieszanka 0/31,5

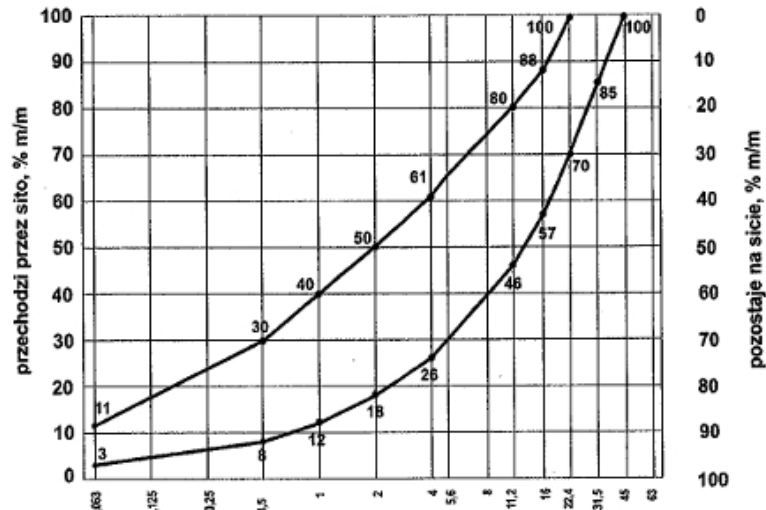

Rys. 2. Krzywe graniczne uziarnienia dla kruszywa 0/31,5.

Dopuszcza się inne uziarnienia wg [5], za zgodą Inżyniera.

W wypadku wykonywania ulepszenia podłoża metodą na miejscu należy przedstawić Inżynierowi/Kierownikowi projektu do zaakceptowania:

- wyniki badań kruszyw z miejsca planowanego ulepszenia podłoża,
- receptę składu mieszanki kruszywowo-cementowej,
- badania kontrolne wytrzymałości i mrozoodporności zarobu próbnego, które są podstawą decyzji o możliwości wykonania stabilizacji na miejscu.

## 2.2 Cement

Jako spoiwo należy stosować cement klasy nie niższej niż 32,5 wg PN-EN 197-1. Zawartość cementu nie powinna być mniejsza niż podana w tabelicy 2. Początek wiązania cementu nie wcześniej niż po 75 min.

Tablica 2. Minimalna zawartość cementu w mieszance.

Maksymalny nominalny wymiar kruszywa	Minimalna zawartość cementu, % m/m
> 8,0 do 31,5	3

## 2.3 Woda zarobowa

Woda zarobowa wg PN-EN 1008.

## 2.4 Domieszki i dodatki

Jeżeli recepta przewiduje domieszki, to powinny one odpowiadać wymaganiom PN-EN 934-2.

## 2.5 Projektowanie składu

Projektowanie składu opiera się na badaniach laboratoryjnych i/lub polowych, przeprowadzanych na tych samych składnikach, które będą później stosowane. Skład dobiera się ze względu na wytrzymałość na ściskanie próbek zagęszczonych metodą Proctora wg [7, część 2] w formach walcowych  $h=d$ , po 28 dniach pielęgnacji wg WT5 2010. Wytrzymałość na ściskanie badana wg [7, część 41] powinna być równa lub większa podanej dla danej klasy wytrzymałości według tabelicy 3.

Recepta wraz z wynikami badań kontrolnych (wytrzymałości i mrozoodporności) i informacją o składnikach, powinna być przekazana do zaakceptowania nie później niż na dwa tygodnie przed planowanym rozpoczęciem robót.

Tablica 3. Klasy wytrzymałości stabilizacji wg [13].

Lp.	Wytrzymałość charakteryst. na ściskanie po 28 dniach, MPa		Klasa wytrzymałości
	Próbki walcowe $H/D=2,0$	Próbki walcowe $H/d=1,0$	
1	1,5	2,0	$C_{1,5/2,0}$
2	3,0	4,0	$C_{3/4}$
3	5,0	6,0	$C_{5/6}$

### 2.5.1 Pielęgnacja próbek do badań

Próbki zagęszczane ubijakiem Proctora powinny być przygotowane wg [7, część 56]. Przechowywanie próbek przez 14 dni w wilgotności 95-100% w temperaturze pokojowej, a następnie zanurzone w wodzie przez 14 dni w temp. pokojowej całkowicie zanurzone.

### 2.5.2 Sprawdzenie mrozoodporności

Wskaźnik mrozoodporności mieszanki związanej cementem określany jest stosunkiem wytrzymałości na ściskanie  $R_c^{z-o}$  próbki po 28 dniach pielęgnacji i 14 dniach zamrażania i odmrażania do wytrzymałości na ściskanie  $R_c$  próbki po 28 dniach pielęgnacji wg p.2.3.1. Próbki do oznaczania wskaźnika mrozoodporności należy przechowywać przez 28 dni w temperaturze pokojowej z zabezpieczeniem przed wysychaniem (w komorze o wilgotności 95-100% lub w wilgotnym piasku). Następnie należy je zanurzyć całkowicie na jedną dobę w wodzie, a następnie w ciągu 14 kolejnych dni poddać cyklowi zamrażania i odmrażania. Jeden cykl polega na zamrażaniu próbki w temp.  $-23\pm 2^\circ\text{C}$  przez 8 godz. i odmrażaniu w wodzie o temp.  $+18\pm 2^\circ\text{C}$  przez 16 godz. Oznaczenie wskaźnika należy przeprowadzić na 3 próbkach i do obliczeń przyjmować średnią. Wynik różniący się od średniej o więcej niż 20% należy odrzucić, a jako wartość miarodajną przyjąć średnią z dwóch pozostałych wyników z dokładnością do 0,1. Wymaga się, aby mieszanka przeznaczona do podbudowy pomocniczej charakteryzowała się mrozoodpornością nie mniejszą niż 0,6.

### 2.5.3 Wymagania wobec mieszanek związanych

Do podłoża ulepszonego cementem wymagana klasa wytrzymałości  $R_c$  1,5/2,0 (według tablicy 3).

Do podbudowy pomocniczej wymagana klasa wytrzymałości  $R_c$  1,5/2,0 (ale nie więcej niż 4,0 MPa), mrozoodporność większa lub równa 0,6.

## 3. SPRZĘT

Ogólne wymagania dotyczące sprzętu podano w DM.00.00.00.

Wykonawca przystępujący do wykonania podbudowy lub ulepszonego podłoża stabilizowanego spoiwami powinien wykazać się możliwością korzystania z następującego sprzętu:

- a) w przypadku wytwarzania mieszanek kruszywowo-spoiwowych w mieszarkach:
  - mieszarek stacjonarnych,
  - układarek lub równiarek do rozkładania mieszanki,
  - walców ogumionych i stalowych wibracyjnych lub statycznych do zagęszczania,
  - zagęszczarek płytowych, ubijaków mechanicznych lub małych walców wibracyjnych do zagęszczania w miejscach trudnodostępnych,
- b) w przypadku wytwarzania mieszanek gruntowo-spoiwowych na miejscu:
  - mieszarek jedno lub wielowirnikowych do wymieszania gruntu ze spoiwami lub recyklerów,
  - spycharek, równiarek lub sprzętu rolniczego (pługi, brony, kultywatory) do spulchniania gruntu,
  - ciężkich szablonów do wyprofilowania warstwy,
  - rozsypywarek wyposażonych w osłony przeciwpyłne i szczeliny o regulowanej szerokości do rozsypywania spoiw,
  - przewoźnych zbiorników na wodę, wyposażonych w urządzenia do równomiernego i kontrolowanego dozowania wody,
  - walców ogumionych i stalowych wibracyjnych lub statycznych do zagęszczania,
  - zagęszczarek płytowych, ubijaków mechanicznych lub małych walców wibracyjnych do zagęszczania w miejscach trudnodostępnych.

## 4. TRANSPORT

Ogólne wymagania dotyczące transportu podano w DM.00.00.00.

Mieszanek kruszywowo - spoiwową można przewozić dowolnymi środkami transportu, w sposób zabezpieczony przed zanieczyszczeniem, rozsegregowaniem i wysuszeniem lub nadmiernym zawilgoceniem, najlepiej przez przykrycie.

## 5. WYKONANIE ROBÓT

Ogólne zasady wykonania robót podano w DM.00.00.00.

### 5.1 Przygotowanie podłoża pod podbudowę, warunki wykonania robót

Podłoże gruntowe pod podbudowę powinno być przygotowane zgodnie z wymaganiami określonymi w D.04.04.02.

Zagęszczenie podłoża pod stabilizację z dowozu nie powinno być mniejsze niż 1,0 [1]. Nierówności podłoża podłużne i poprzeczne nie powinny być większe niż  $\pm 15$  mm, spadki poprzeczne wykonane z dokładnością  $\pm 0,5$  w stosunku do wartości projektowych, rzędne wysokościowe wykonane z dokładnością do  $\pm 2$  cm.

Jeżeli warstwa mieszanki gruntu lub kruszywa z cementem ma być układana w prowadnicach, to po wytyczeniu podbudowy należy ustawić na podłożu prowadnice w taki sposób, aby wyznaczały one ściśle linie krawędzi układanej warstwy według dokumentacji projektowej. Wysokość prowadnic powinna odpowiadać grubości warstwy mieszanki gruntu lub kruszywa ze spoiwami hydraulicznymi, w stanie niezagęszczonym. Prowadnice powinny być ustawione stabilnie, w sposób wykluczający ich przesuwanie się pod wpływem oddziaływania maszyn użytych do wykonania warstwy.

**W wypadku wykonywania stabilizacji na miejscu Wykonawca przedłoży Inżynierowi/Kierownikowi projektu do akceptacji projekt technologii jej wykonania wraz receptą i badaniami gruntu występującego w podłożu oraz badaniami funkcjonalnymi wykonanej stabilizacji.**

Wykonanie ulepszanego podłoża należy prowadzić w temperaturach dodatnich, najlepiej od +5 do +25°C, w dni bezdeszczowe i przy co najwyżej słabym wietrze. W wyższych temperaturach i/lub przy wietrze o prędkości przekraczającej 20 km/h stabilizację należy chronić przed przesuszeniem wierzchniej warstwy.

### 5.2 Odcinek próbny

Odcinek próbny jest wykonywany na życzenie Inżyniera co najmniej na 3 dni przed rozpoczęciem robót, w celu:

- stwierdzenia czy sprzęt budowlany do spulchnienia, mieszania, rozkładania i zagęszczania jest właściwy,
- określenia grubości warstwy materiału w stanie luźnym, koniecznej do uzyskania wymaganej grubości warstwy po zagęszczeniu,
- określenia potrzebnej liczby przejazdów walców do uzyskania wymaganego wskaźnika zagęszczenia warstwy.

Na odcinku próbnym Wykonawca powinien użyć materiałów oraz sprzętu takich, jakie będą stosowane do wykonywania podbudowy lub ulepszanego podłoża. Powierzchnia odcinka próbnego powinna wynosić od 400 do 800 m<sup>2</sup>. Odcinek próbny powinien być zlokalizowany w miejscu zaakceptowanym przez Inżyniera. Wykonawca może przystąpić do wykonywania podbudowy lub ulepszanego podłoża po zaakceptowaniu odcinka próbnego przez Inżyniera.

### 5.3 Wykonanie warstwy ulepszanego podłoża z kruszywa stabilizowanego cementem z dowozu

Składniki mieszanki powinny być dozowane w ilości określonej w receptie laboratoryjnej. Mieszarka stacjonarna powinna być wyposażona w urządzenia do wagowego dozowania kruszywa i cementu oraz objętościowego dozowania wody, gwarantujące następujące tolerancje dozowania, wyrażone w stosunku do masy poszczególnych składników:

- kruszywo  $\pm 3\%$ ,
- cement  $\pm 5\%$ ,
- woda  $\pm 2\%$  w stosunku do wilgotności optymalnej.

Mieszanka dowieziona z wytwórni powinna być układana za pomocą układarek lub równiarek. Grubość układania mieszanki powinna być taka, aby zapewnić uzyskanie wymaganej grubości warstwy po zagęszczeniu. Przed zagęszczeniem warstwa powinna być wyprofilowana do wymaganych rzędnych, spadków podłużnych i poprzecznych przy użyciu równiarek. Do rozkładania mieszanki należy wykorzystać prowadnice w celu uzyskania odpowiedniej równości profilu warstwy. Przed ułożeniem mieszanki należy podłoże zwilżyć wodą.

### 5.4 Wykonanie stabilizacji na miejscu

Do stabilizacji gruntu mieszanego na miejscu używa się specjalistycznego sprzętu np. recyklerów. Recyklerzy zapewniają jednorodne wymieszanie składników mieszanki spoiwowo-gruntowej z jednoczesnym jej nawilżeniem. Grunt przewidziany do stabilizacji powinien być rozdrobniony, zagęszczony z zachowaniem wilgotności określonej projektem stabilizacji i wyprofilowany. Na tak przygotowaną mieszankę gruntową o optymalnej wilgotności dodaje się spoiwo zgodnie z ustaloną receptą laboratoryjną w przeliczeniu na 1 m<sup>2</sup> powierzchni przy projektowanej grubości warstwy. Do tego celu używamy rozsypywarek, tak ustawiając dozowanie, aby ilość spoiwa, pokrywająca stabilizowane podłoże, była zgodna z opracowaną receptą laboratoryjną. Czas od momentu rozłożenia spoiwa na gruncie do zakończenia mieszania i zagęszczania nie powinien przekraczać 2 godzin. Dla gruntów o zbyt wysokiej wilgotności, powyżej wilgotności optymalnej, zalecane jest jego przesuszenie poprzez przesypywanie i mieszanie w czasie suchej pogody. Wilgotność mieszanki przed zagęszczeniem nie powinna różnić się od wilgotności optymalnej o więcej niż 1%. Po wymieszaniu spoiwa z gruntem należy ponownie sprawdzić jego wilgotność; w przypadku zbyt niskiej wilgotności mieszankę należy dowilżyć i ponownie przemieszać. Zabieg ten zapewni prawidłowy proces hydratacji spoiwa, jak również uzyskanie maksymalnego zagęszczenia.

### 5.5 Zagęszczanie

Zagęszczanie warstwy kruszywa stabilizowanego cementem należy prowadzić przy użyciu walców gładkich, wibracyjnych lub ogumionych, w zestawie uzgodnionym z Inżynierem.

Zagęszczanie warstwy o jednostronnym spadku poprzecznym powinno rozpocząć się od niżej położonej krawędzi i przesuwac pasami podłużnymi w stronę wyżej położonej krawędzi. Pojawiające się w czasie zagęszczania zaniżenia, ubytki, rozwarstwienia i podobne wady powinny być natychmiast naprawione przez wymianę mieszanki na pełną głębokość, wyrównanie i ponowne zagęszczenie. Powierzchnia zagęszczonej warstwy powinna mieć prawidłowy przekrój poprzeczny i jednolity wygląd.

Zagęszczanie należy kontynuować do osiągnięcia wskaźnika zagęszczenia mieszanki nie mniejszego od 1,00 według normalnej próby Proctora, zgodnie z [1]. Specjalną uwagę należy poświęcić zagęszczaniu mieszanki w sąsiedztwie spoin roboczych podłużnych i poprzecznych, oraz wszelkich urządzeń obcych. Wszelkie miejsca luźne, rozsegregowane, spękane podczas zagęszczania lub w inny sposób wadliwe, powinny być naprawione przez zerwanie warstwy na pełną grubość, wbudowanie nowej mieszanki o odpowiednim składzie i ponowne zagęszczenie. Roboty te zostaną wykonane na koszt Wykonawcy.

## 5.6 Spoiny robocze

W miarę możliwości należy unikać podłużnych spoin roboczych, poprzez wykonanie warstwy na całej szerokości.

Jeśli jest to niemożliwe, przy warstwie wykonywanej w prowadnicach, przed wykonaniem kolejnego pasa, należy pionową krawędź wykonanego pasa zwilżyć wodą. Przy warstwie wykonanej bez prowadnic w ułożonej i zagęszczonej mieszance, należy niezwłocznie obciąć pionową krawędź. Po zwilżeniu jej wodą należy wbudować kolejny pas. W podobny sposób należy wykonać poprzeczną spoinę roboczą na połączeniu działek roboczych. Od obciążenia pionowej krawędzi w wykonanej mieszance można odstąpić wtedy, gdy czas pomiędzy zakończeniem zagęszczania jednego pasa, a rozpoczęciem wbudowania sąsiedniego pasa, nie przekracza 60 minut.

Jeżeli w niżej położonej warstwie występują spoiny robocze, to spoiny w warstwie leżącej wyżej powinny być względem nich przesunięte, o co najmniej 30 cm dla spoiny podłużnej i 1 m dla spoiny poprzecznej.

## 5.7 Utrzymanie podbudowy i ulepszonego podłoża

Podbudowa i ulepszone podłoża po wykonaniu, a przed ułożeniem następnej warstwy, powinny być utrzymywane w dobrym stanie. Jeżeli Wykonawca będzie wykorzystywał, za zgodą Inżyniera, gotową podbudowę lub ulepszone podłoża do ruchu budowlanego, to jest obowiązany naprawić wszelkie uszkodzenia podbudowy, spowodowane przez ten ruch. Koszt napraw wynikłych z niewłaściwego utrzymania podbudowy lub ulepszonego podłoża obciąża Wykonawcę robót. Wykonawca jest zobowiązany do przeprowadzenia bieżących napraw podbudowy lub ulepszonego podłoża uszkodzonych wskutek oddziaływania czynników atmosferycznych, takich jak opady deszczu i śniegu oraz mróz. Wykonawca jest zobowiązany wstrzymać ruch budowlany po okresie intensywnych opadów deszczu, jeżeli wystąpi możliwość uszkodzenia podbudowy lub ulepszonego podłoża. Warstwa stabilizowana spoiwami hydraulicznymi powinna być przykryta przed zimą warstwą nawierzchni lub zabezpieczona przed niszczącym działaniem czynników atmosferycznych w inny sposób zaakceptowany przez Inżyniera.

## 5.8 Pielęgnacja warstwy z gruntu lub kruszywa stabilizowanego cementem

Pielęgnacja powinna być przeprowadzona według jednego z następujących sposobów:

- skropienie warstwy emulsją asfaltową, albo asfaltem w ilości od 0,5 do 1,0 kg/m<sup>2</sup>,
- skropienie specjalnymi preparatami powłokotwórczymi przeznaczonymi do tego celu, po uprzednim zaakceptowaniu ich użycia przez Inżyniera,
- utrzymanie w stanie wilgotnym poprzez kilkakrotne skrapianie wodą w ciągu dnia, w czasie co najmniej 7 dni,
- przykrycie na okres 7 dni nieprzepuszczalną folią z tworzywa sztucznego, ułożoną na zakład o szerokości co najmniej 30 cm i zabezpieczoną przed zerwaniem z powierzchni warstwy przez wiatr,
- przykrycie warstwą piasku lub grubej włókniny technicznej i utrzymywanie jej w stanie wilgotnym w czasie co najmniej 7 dni.

Inne sposoby pielęgnacji, zaproponowane przez Wykonawcę i inne materiały przeznaczone do pielęgnacji mogą być zastosowane po uzyskaniu akceptacji Inżyniera. Nie należy dopuszczać żadnego ruchu pojazdów i maszyn po podbudowie w okresie 7 dni po wykonaniu. Po tym czasie ewentualny ruch technologiczny może odbywać się wyłącznie za zgodą Inżyniera/Kierownika projektu..

## 6. KONTROLA JAKOŚCI ROBÓT

Ogólne zasady kontroli jakości robót podano w ST D-M-00.00.00 „Wymagania ogólne” pkt 6.

### 6.1 Badania przed przystąpieniem do robót

Przed przystąpieniem do robót Wykonawca powinien przedstawić dokumenty Producenta i aktualne wyniki badania kruszyw przeznaczonych do wykonania robót Inżynierowi/Kierownikowi Projektu w celu akceptacji materiałów i/lub technologii. Badania te powinny obejmować wszystkie właściwości określone w p. 2. W wypadku zmiany dostawcy lub jakichkolwiek wątpliwości co do właściwości kruszyw należy wykonać badania kruszyw potwierdzające spełnienie wymagań zestawionych w tablicy 1.

Przed przystąpieniem do robót (ulepszone podłoże z dowozu, podbudowa) należy skontrolować parametry podłoża według STWiORB D.04.04.02. i p.5.1.

## 6.2 Badania w czasie robót

Częstotliwość oraz zakres badań i pomiarów w czasie wykonywania podbudowy lub ulepszonych podłoża stabilizowanych spoiwami podano w tablicy 4.

**Tablica 4. Częstotliwość badań i pomiarów w czasie robót.**

Lp.	Wyszczególnienie badań	Częstotliwość badań	
		Minimalna liczba badań na dziennej działce roboczej	Maksymalna powierzchnia podbudowy lub ulepszonych podłoża przypadająca na jedno badanie m <sup>2</sup>
1	Uziarnienie mieszanki kruszywa i jej właściwości, zgodnie z tab. 1.	przed projektowaniem i przy każdej zmianie dostawcy	
2	Uziarnienie kruszywa Wilgotność mieszanki kruszywa z cementem	2	600
3	Wytrzymałość na ściskanie po 28 dniach	1 badanie – 3 próbki	400
4	Zagęszczenie warstwy	2	600
5	Mrozoodporność – tylko do podbudowy pomocniczej	przy projektowaniu i w przypadkach wątpliwych	

### Uziarnienie kruszywa i jego właściwości

Próbki do badań należy pobierać z mieszanek kruszyw lub z podłoża przed podaniem spoiwa. Uziarnienie kruszywa lub gruntu oraz ich właściwości powinny być zgodne z wymaganiami podanymi na rys. 1a i 2. i w tablicy 1.

### Uziarnienie kruszywa

Uziarnienie kruszywa lub gruntu należy sprawdzać wg normy PN-EN 933-1. Powinno mieścić się w krzywych granicznych przedstawionych na rys 1 lub 2.

### Wilgotność mieszanki gruntu lub kruszywa ze spoiwami

Wilgotność mieszanki powinna być równa wilgotności optymalnej, określonej w projekcie składu tej mieszanki, z tolerancją ±1%.

### Wytrzymałość na ściskanie

Wytrzymałość na ściskanie próbek określać według wskazań zawartych w tabl. 3 i p. 2. W razie konieczności można na wniosek Inżyniera/Kierownika projektu pobierać podwójną liczbę próbek do badań i wykonywać badania wytrzymałości na ściskanie po 7 dniach, przyjmując orientacyjnie wytrzymałości:

**Tablica 5. Klasy wytrzymałości, wymagane wytrzymałości po 28 dniach i orientacyjne wytrzymałości po 7 dniach dojrzewania**

Lp.	Próbki walcowe H/d=1,0 wytrzymałość po 7 dniach orientacyjnie, nie mniej niż	Próbki walcowe H/d=1,0 wytrzymałość po 28 dniach nie mniej niż	Klasa wytrzymałości
1	1,0	2,0	C <sub>1,5/2,0</sub>
2	1,8	4,0	C <sub>3/4</sub>
3	2,5	6,0	C <sub>5/6</sub>

Badanie wytrzymałości po 7 dniach nie może być podstawą stwierdzenia nieprawidłowości wykonania warstwy.

### Zagęszczenie warstwy

Zagęszczanie należy kontynuować do osiągnięcia wskaźnika zagęszczenia mieszanki nie mniejszego od 1,00 według normalnej próby Proctora, zgodnie z [1].

### Mrozoodporność

Wskaźnik mrozoodporności określać według wymagań zawartych w p. 2.

## 6.3 Wymagania dotyczące cech geometrycznych warstwy stabilizowanej cementem

Częstotliwość oraz zakres pomiarów dotyczących cech geometrycznych podbudowy podano w tablicy 6 [11].

**Tablica 6. Częstotliwość i zakres badań i pomiarów wykonanej warstwy z kruszywa stabilizowanego cementem**

Lp.	Wyszczególnienie badań i pomiarów	Minimalna częstotliwość badań i pomiarów
1.	Grubość warstwy	Podczas budowy: W trzech punktach na każdej działce roboczej, lecz nie rzadziej niż raz na 400 m <sup>2</sup> Przed odbiorem: W trzech punktach, lecz nie rzadziej niż raz na 2000 m <sup>2</sup>
2.	Szerokość warstwy	10 razy na 1 km
3.	Równość podłużna	W sposób ciągły planografem albo, co 20 m łątą na każdym pasie ruchu
4.	Równość poprzeczna	10 razy na 1 km
5.	Spadki poprzeczne*	10 razy na 1 km
6.	Rzędne wysokościowe	co 20 m na odcinkach krzywoliniowych co 10 m
7.	Ukształtowanie osi w planie *	co 100 m

\* Dodatkowe pomiary spadków poprzecznych i ukształtowania osi w planie należy wykonać w punktach głównych łuków poziomych: na początku, w środku i na końcu każdego łuku poziomego.

#### Grubość warstwy

Grubość warstwy należy mierzyć, przez wykonanie otworów na całą jej głębokość, w odległości, co najmniej 0,5 m od krawędzi, natychmiast po zagęszczeniu warstwy, z częstotliwością podaną w tablicy 6. Dopuszczalne odchyłki od projektowanej grubości podbudowy nie powinny przekraczać +0% i -15%.

#### Szerokość podbudowy i ulepszonych podłoża

Szerokość podbudowy i ulepszonych podłoża nie może różnić się od szerokości projektowanej o więcej niż +10 cm, -5 cm. Na jezdniach bez krawężników szerokość podbudowy powinna być większa od szerokości warstwy wyżej leżącej o co najmniej 25 cm lub o wartość wskazaną w dokumentacji projektowej.

#### Równość podbudowy i ulepszonych podłoża

Nierówności podłużne i poprzeczne podbudowy i ulepszonych podłoża należy mierzyć 4-metrową łątą lub planografem, zgodnie z normą [10]. Nierówności nie powinny przekraczać 15 mm.

#### Spadki poprzeczne podbudowy i ulepszonych podłoża

Spadki poprzeczne podbudowy i ulepszonych podłoża powinny być zgodne z dokumentacją projektową z tolerancją  $\pm 0,5\%$ .

#### Rzędne wysokościowe podbudowy i ulepszonych podłoża

Różnice pomiędzy rzędnymi wykonanej podbudowy i ulepszonych podłoża a rzędnymi projektowanymi nie powinny przekraczać +1 cm, -2 cm.

#### Ukształtowanie osi podbudowy i ulepszonych podłoża

Oś podbudowy i ulepszonych podłoża w planie nie może być przesunięta w stosunku do osi projektowanej o więcej niż  $\pm 5$  cm.

### **6.4 Zasady postępowania z wadliwie wykonanymi odcinkami podbudowy lub podłoża stabilizowanego cementem**

#### **6.4.1 Niewłaściwe cechy geometryczne**

Wszystkie powierzchnie podbudowy lub podłoża, które wykazują większe odchylenia od określonych w punkcie 6.3. powinny zerwane na całej głębokości i wykonane powtórnie prawidłowo. Jeżeli szerokość wykonywanej warstwy jest mniejsza od szerokości projektowanej o więcej niż 5 cm i nie zapewnia podparcia warstwom wyżej leżącym, to Wykonawca powinien na własny koszt poszerzyć podbudowę lub podłoże w sposób ustalony z Inżynierem/Kierownikiem projektu.

#### **6.4.2 Niewłaściwa grubość podbudowy lub ulepszonych podłoża**

Na wszystkich powierzchniach wadliwych pod względem grubości, Wykonawca wykona naprawę podbudowy. Sposób naprawy powinien być uzgodniony z Inżynierem/Kierownikiem projektu. Po wykonaniu tych robót nastąpi ponowny pomiar i ocena grubości warstwy, według wyżej podanych zasad, na koszt Wykonawcy.

#### **6.4.3 Niewłaściwa nośność podbudowy lub ulepszonych podłoża**

Jeżeli nośność podbudowy lub ulepszonych podłoża będzie mniejsza od wymaganej, to Wykonawca wykona wszelkie roboty niezbędne do zapewnienia wymaganej nośności, uzgodnione z Inżynierem/Kierownikiem projektu. Koszty tych dodatkowych robót poniesie Wykonawca.

## **7. OBMIAR ROBÓT**

Ogólne zasady obmiaru robót podano w DM.00.00.00.

Jednostką obmiarową jest m<sup>2</sup> (metr kwadratowy) podbudowy i ulepszonych podłoża z gruntów lub kruszyw stabilizowanych spoiwami hydraulicznymi.

## 8. ODBIÓR ROBÓT

Ogólne zasady odbioru robót podano w DM.00.00.00.

Roboty uznaje się za zgodne z dokumentacją projektową, STWiORB i wymaganiami Inżyniera, jeżeli wszystkie pomiary i badania z zachowaniem tolerancji wg pkt 6 dały wyniki pozytywne.

## 9. PODSTAWA PŁATNOŚCI

### 9.1 Ogólne ustalenia dotyczące podstawy płatności

Ogólne ustalenia dotyczące podstawy płatności podano w ST D-M-00.00.00 „Wymagania ogólne” pkt 9.

### 9.2 Cena jednostki obmiarowej

Cena wykonania 1 m<sup>2</sup> podbudowy i ulepszanego podłoża z gruntów lub kruszyw stabilizowanych spoiwami hydraulicznymi obejmuje:

- a) w przypadku wytwarzania mieszanek kruszywowo - spoiwowych w mieszarkach:
- prace pomiarowe i roboty przygotowawcze,
  - inwentaryzacja geodezyjna,
  - badania materiałów, przygotowanie recepty,
  - oznakowanie robót,
  - wyprodukowanie mieszanki i jej transport na miejsce wbudowania,
  - dostarczenie, ustawienie, rozebranie i odwiezienie prowadnic oraz innych materiałów i urządzeń pomocniczych,
  - rozłożenie i zagęszczenie mieszanki,
  - pielęgnacja wykonanej warstwy,
  - przeprowadzenie pomiarów i badań laboratoryjnych, wymaganych w specyfikacji technicznej,
  - prace porządkowe.
- b) w przypadku wytwarzania mieszanek gruntowo - spoiwowych na miejscu:
- prace pomiarowe i roboty przygotowawcze,
  - inwentaryzacja geodezyjna,
  - badania gruntu, przygotowanie recepty,
  - oznakowanie robót,
  - spulchnienie gruntu,
  - dostarczenie, ustawienie, rozebranie i odwiezienie prowadnic oraz innych materiałów i urządzeń pomocniczych,
  - dostarczenie i rozścielenie składników zgodnie z receptą laboratoryjną,
  - wymieszanie gruntu rodzimego ze spoiwem w korycie drogi,
  - zagęszczenie warstwy,
  - pielęgnacja wykonanej warstwy
  - przeprowadzenie pomiarów i badań laboratoryjnych, wymaganych w specyfikacji technicznej,
  - prace porządkowe.

## 10. PRZEPISY ZWIĄZANE

### 10.1 Normy

1. PN-B-04481 Grunty budowlane. Badania próbek gruntu
2. PN-B-06714-12 Kruszywa mineralne. Badania. Oznaczanie zawartości zanieczyszczeń obcych
3. PN-EN 933-1 Badania geometrycznych właściwości kruszyw. Część 1: Oznaczanie składu ziarnowego. Metoda przesiewania
4. PN-B-06714-26 Kruszywa mineralne. Badania. Oznaczanie zawartości zanieczyszczeń organicznych
5. PN-EN 13242 Kruszywa do niezwiązanych i związanych hydraulicznie materiałów stosowanych w obiektach budowlanych i budownictwie drogowym
6. PN-EN 13285 Mieszanki niezwiązane. Specyfikacja
7. PN-EN 13286-2 Mieszanki niezwiązane i związane hydraulicznie. Część 2: Metody badań laboratoryjnych gęstości na sucho i zawartości wody. Zagęszczanie metodą Proctora
8. PN-S-2205:1998 Drogi samochodowe. Roboty ziemne. Wymagania i badania
9. BN-68/8931-04 Drogi samochodowe. Pomiar równości nawierzchni planografem i łata
10. PN-EN 14227-1 Mieszanki związane spoiwem hydraulicznym. Wymagania. Część 1: Mieszanki związane cementem
11. PN-S-96012:1997 Drogi samochodowe. Podbudowa i ulepszone podłoża z gruntu stabilizowanego cementem (tylko w zakresie powołanym w niniejszej ST)

**11.1 Inne dokumenty**

1. WT5 Mieszanki związane spoiwem hydraulicznym do dróg krajowych, GDDKiA 2010



## D - 04.07.01 PODBUDOWA Z BETONU ASFALTOWEGO

### 1. WSTĘP

#### 1.1 Przedmiot ST

Przedmiotem niniejszej specyfikacji technicznej są wymagania ogólne dotyczące wykonania i odbioru robót drogowych, związanych z „BUDOWĄ DROGI ZBIORCZEJ UL. KS. JERZEGO POPIEŁUSZKI ORAZ DRÓG LOKALNYCH UL. PROSTEJ, BOCZNEJ, GAJOWEJ I KRAKOWSKIEJ”.

#### 1.2 Zakres stosowania ST

Wytyczne STWiORB stosowane są jako dokument przetargowy i kontraktowy przy realizacji robót określonych w punkcie 1.1 na drogach.

#### 1.3 Zakres robót objętych ST

Ustalenia zawarte w niniejszej STWiORB obejmują zasady prowadzenia robót związanych z wykonaniem podbudowy z betonu asfaltowego dla ruchu KR3 – KR6. Zakres robót obejmuje:

- wykonanie podbudowy z betonu asfaltowego AC16P o grubości zgodnej z dokumentacją projektową.

#### 1.4 Określenia podstawowe

Podstawowe określenia zostały podane w DM.00.00.00.

#### 1.5 Ogólne wymagania dotyczące robót

Ogólne wymagania dotyczące robót podano w DM.00.00.00, p.1.5.

Niezbędne dane istotne z punktu widzenia:

- organizacji i ochrony robót budowlanych;
- zabezpieczenia interesu publicznego, prywatnego i interesu osób trzecich;
- ochrony środowiska;
- ochrony pożarowej;
- warunków bezpieczeństwa pracy;
- zaplecza dla potrzeb Wykonawcy;
- warunków organizacji ruchu;
- zabezpieczenia terenu budowy;
- zabezpieczenia chodników i jezdni;

podano w STWiORB DM 00.00.00 Wymagania Ogólne.

##### 1.5.1. Wymagania szczegółowe

Wykonawca jest obowiązany do opracowania i przedstawienia do akceptacji co najmniej na dwa tygodnie przed rozpoczęciem wykonywania podbudowy bitumicznej:

- projektów technologii wykonywania podbudowy z AC16P wraz z receptą zaakceptowaną przez niezależne laboratorium na podstawie zarobu próbnego.

### 2. MATERIAŁY

Ogólne wymagania dotyczące materiałów podano w DM.00.00.

Zaleca się stosować podbudowę AC16P. Do produkcji mieszanki mineralno - asfaltowej do warstwy podbudowy z AC należy stosować materiały o właściwościach podanych poniżej.

**Tablica 1. Materiały do wykonania podbudowy z AC**

Lp.	Material	Wymagania wg
1	Kruszywo grube	Tab.2
2	Kruszywo drobne i o ciągłym uziarnieniu	Tab.3a ÷ 3c
3	Wypełniacz	Tab.4 i 5
4	Asfalt 35/50 lub 50/70*	Tab.6
*za zgodą Inżyniera/Kierownika projektu dopuszczone inne rodzaje asfaltów (zgodne z WT2 2010)		

## 2.1 Kruszywo

Jako kruszywo należy stosować materiał kamienny, bez dodatków kruszyw z recyklingu.

Wymagania dotyczące kruszyw do warstwy podbudowy z AC16P podano w tablicach 2, 3a, 3b, 3c, a wypełniacza w tab. 4 i 5.

**Tablica 2. Wymagane właściwości kruszywa grubego do podbudowy z betonu asfaltowego**

Lp.	Właściwości kruszywa	Wymagania w zależności od kategorii ruchu	
		KR3-4	KR5-6
1	Uziarnienie wg PN-EN 933-1, kategoria nie niższa niż:	$G_{C85/20}$	$G_{C85/20}$
2	Tolerancja uziarnienia; odchylenie nie większe niż wg kategorii	$G_{20/17,5}$	$G_{20/17,5}$
3	Zawartość pyłu wg PN-EN 933-1, kategoria nie wyższa niż	$f_2$	
4	Kształt kruszywa wg PN-EN 933-3 lub wg PN-EN 933-4, kategoria nie wyższa niż:	$FI_{30}$ lub $SI_{30}$	$FI_{30}$ lub $SI_{30}$
5	Procentowa zawartość ziaren o powierzchni przekruszonej i łamanej wg PN-EN 933-5; kategoria nie niższa niż:	$C_{50/30}$	$C_{50/30}$
6	Odporność kruszywa na rozdrabnianie wg PN-EN 1097-2, rozdział 5; badania na kruszywie o wymiarze 10/14, kategoria nie wyższa niż:	$LA_{40}$	$LA_{40}$
7	Gęstość ziaren wg PN-EN 1097-6, rozdz. 7, 8 lub 9	deklarowana przez producenta	
8	Gęstość nasypowa wg PN-EN 1097-3	deklarowana przez producenta	
9	Nasiąkliwość wg PN-EN 1097-6, rozdz. 7, 8 lub 9	$WA_{24}$ Deklarowana	
10	Mrozoodporność wg PN-EN 1367-1, badana na kruszywie o wymiarze 8/11, 11/16 lub 8/16, kat. nie wyższa niż	F4	
11	„Zgorzel słoneczna” bazaltu wg PN-EN 1367-3, kategoria	$SB_{LA}$	
12	Skład chemiczny – uproszczony opis petrograficzny wg PN-EN 932-3	deklarowany przez producenta	
13	Grube zanieczyszczenia lekkie, wg PN-EN 1744-1, p.14.2; kat. nie wyższa niż	$m_{LPC0,1}$	
14	Rozpad krzemianu dwuwapniowego w kruszywie z żużla wielkopiecowego chłodzonego powietrzem, wg PN-EN 1744-1, p.19.1	wymagana odporność	
15	Rozpad związków żelaza w kruszywie z żużla wielkopiecowego chłodzonego powietrzem, wg PN-EN 1744-1, p.19.2	wymagana odporność	
16	Stalność objętości kruszywa z żużla stalowniczego wg PN-EN 1744-1, p.19.3; kat. nie wyższa niż	$V_{6,5}$	

**Tablica 3a. Wymagane właściwości kruszywa nielamanego drobnego lub o ciągłym uziarnieniu do  $D \leq 8$  mm do podbudowy z AC**

Lp.	Właściwości kruszywa	Wymagania w zależności od kategorii ruchu
		KR3 ÷ KR6
1	Uziarnienie wg PN-EN 933-1, wymagana kategoria	$G_F 85$
2	Tolerancja uziarnienia; odchylenie nie większe niż wg kat.	$G_{TC} 20$
3	Zawartość pyłów wg PN-EN 933-1; kat. nie wyższa niż	$f_{10}$
4	Jakość pyłów wg PN-EN 933-9, kat. nie wyższa niż	$MB_F 10$
5	Kanciastość kruszywa drobnego lub kruszywa 0/2 wydzielonego z kruszywa o ciągłym uziarnieniu wg PN-EN 933-6, rozdz. 8, kat. nie niższa niż	$E_{cs}$ Deklarowana
6	Gęstość ziaren według PN-EN 1097-6, rozdz. 7, 8 lub 9	deklarowana przez producenta
7	Nasiąkliwość wg PN-EN 1097-6, rozdz. 7, 8 lub 9	$WA_{24}$ deklarowana
8	Grube zanieczyszczenia lekkie, wg PN-EN 1744-1, p.14.2; kat. nie wyższa niż	$m_{LPC} 0,1$

**Tablica 3b. Wymagane właściwości kruszywa łamanego drobnego lub o ciągłym uziarnieniu do  $D \leq 8$  mm do podbudowy z AC**

Lp.	Właściwości kruszywa	Wymagania w zależności od kategorii ruchu
		KR3 ÷ KR6
1	Uziarnienie wg PN-EN 933-1, wymagana kategoria	$G_F 85$ i $G_A 85$
2	Tolerancja uziarnienia; odchylenie nie większe niż wg kat.	$G_{TC} 20$
3	Zawartość pyłów wg PN-EN 933-1; kat. nie wyższa niż	$f_{16}$
4	Jakość pyłów wg PN-EN 933-9, kat. nie wyższa niż	$MB_F 10$

5	Kanciastość kruszywa drobnego lub kruszywa 0/2 wydzielonego z kruszywa o ciągłym uziarnieniu wg PN-EN 933-6, rozdz. 8, kat. nie niższa niż	E <sub>cs</sub> 30
6	Gęstość ziaren według PN-EN 1097-6, rozdz. 7, 8 lub 9	deklarowana przez producenta
7	Nasiąkliwość wg PN-EN 1097-6, rozdz. 7, 8 lub 9	WA <sub>24</sub> deklarowana
8	Grube zanieczyszczenia lekkie, wg PN-EN 1744-1, p.14.2; kat. nie wyższa niż	m <sub>LPC</sub> 0,1

**Tablica 3c. Wymagane właściwości kruszywa o ciągłym uziarnieniu do podbudowy z AC**

Lp.	Właściwości kruszywa	Wymagania w zależności od kategorii ruchu
		KR3 ÷ KR6
1	Uziarnienie wg PN-EN 933-1, kategoria nie niższa niż	G <sub>A</sub> 85/20
2	Zawartość pyłów wg PN-EN 933-1; kat. nie wyższa niż	f <sub>16</sub>
3	Jakość pyłów wg PN-EN 933-9, kat. nie wyższa niż	MB <sub>F</sub> 10
4	Kształt kruszywa wg PN-EN 933-3 lub wg PN-EN 933-4, kat. nie wyższa niż	FI <sub>30</sub> lub SI <sub>30</sub>
5	Procentowa zawartość ziaren o powierzchni przekruszonej i łamanej wg PN-EN 933-5; kat. nie niższa niż	C <sub>Deklarowana</sub> C <sub>50/30</sub>
6	Odporność kruszywa na rozdrabnianie wg PN-EN 1097-2, rozdz. 5; badana na kruszywie o wymiarze 10/14, kat. nie wyższa niż	LA <sub>50</sub> LA <sub>40</sub>
7	Gęstość ziaren według PN-EN 1097-6, rozdz. 7, 8 lub 9	deklarowana przez producenta
8	Nasiąkliwość wg PN-EN 1097-6, rozdz. 7, 8 lub 9	WA <sub>24</sub> Deklarowana
9	Gęstość nasypowa wg PN-EN 1097-3	deklarowana przez producenta
10	Mrozoodporność wg PN-EN 1367-1, badana na kruszywie o wymiarze 8/11, 11/16 lub 8/16, kat. nie wyższa niż	F <sub>4</sub>
11	Zgorzel słoneczna bazaltu wg PN-EN 1367-3, kategoria	SB <sub>LA</sub>
12	Kanciastość kruszywa drobnego lub kruszywa 0/2 wydzielonego z kruszywa o ciągłym uziarnieniu wg PN-EN 933-6, rozdz. 8, kat. nie niższa niż	E <sub>cs</sub> 30
13	Skład chemiczny – uproszczony opis petrograficzny wg PN-EN 932-3	deklarowany przez producenta
14	Grube zanieczyszczenia lekkie, wg PN-EN 1744-1, p.14.2; kat. nie wyższa niż	m <sub>LPC</sub> 0,1
15	Rozpad krzemianu dwuwapniowego w kruszywie z żużla wielkopiecowego chłodzonego powietrzem, wg PN-EN 1744-1, p.19.1	wymagana odporność
16	Rozpad związków żelaza w kruszywie z żużla wielkopiecowego chłodzonego powietrzem, wg PN-EN 1744-1, p.19.2	wymagana odporność
17	Stalność objętości kruszywa z żużla stalowniczego wg PN-EN 1744-1, p.19.3; kat. nie wyższa niż	V <sub>6,5</sub>

**Tablica 4. Wymagane właściwości wypełniacza do podbudowy z betonu asfaltowego**

Lp.	Właściwości wypełniacza	Wymagania KR3 ÷ KR6
1	Uziarnienie wg PN-EN 933-10	zgodnie z tabl. 5
2	Jakość pyłu wg PN-EN 933-9, kat. nie wyższa niż	MB <sub>F</sub> 10
3	Zawartość wody wg PN-EN 1097-5; nie wyższa niż	1 % (m/m)
4	Gęstość ziaren wg EN 1097-7	deklarowana przez producenta
5	Wolne przestrzenie w suchym zagęszczonym wypełniaczu wg PN-EN 1097-4, wymagana kategoria	V <sub>28/45</sub>
6	Przyrost temperatury mięknięcia wg PN-EN 13179-1, wymagana kategoria	Δ <sub>R&amp;B</sub> 8/25
7	Rozpuszczalność w wodzie wg PN-EN 1744-1, kat. nie wyższa niż	WS <sub>10</sub>
8	Zawartość CaCO <sub>3</sub> w wypełniaczu wapiennym wg PN-EN 196-21, kat. nie niższa niż	CC <sub>70</sub>
9	Zawartość wodorotlenku wapnia w wypełniaczu mieszanym, wymagana kategoria	K <sub>a</sub> Deklarowana
10	„Liczba asfaltowa” wg PN-EN 13179-2, wymagana kategoria	BN Deklarowana

**Tablica 5. Uziarnienie wypełniacza dodanego oznaczone wg PN-EN 933-10**

Sito #, [mm]	Przesiew, [% (m/m)]	
	Ogólny zakres dla poszczególnych wyników	Maksymalny zakres uziarnienia deklarowany przez producenta *)
2	100	–
0,125	85 – 100	10
0,063	70 – 100	10

\*) Zakres uziarnienia powinien być deklarowany na podstawie ostatnich 20 wyników, z których 90% powinno mieścić się w tym zakresie, a wszystkie powinny mieścić się w ogólnym zakresie podanym w tej tablicy

## 2.2 Asfalt

Wymagania dla asfaltów do warstwy wiążącej i wyrównawczej zestawiono w tablicy 6.

Tablica 6. Wymagania dla asfaltu wg PN-EN 12591:2010

Lp.	Właściwości	Wymagania		Badania wg
		asfalt 35/50	asfalt 50/70	
1	Penetracja w 25 °C, 0,1 mm	35 – 50	50 – 70	EN 1426
2	Temperatura mięknięcia, °C	50 – 58	46 – 54	EN 1427
3	Odporność na starzenie w 163 °C			
a	Pozostała penetracja, %	≥ 53	≥ 50	EN 12607-1
b	Wzrost temperatury mięknięcia, °C	≤ 8	≤ 9	
c	Zmiana masy <sup>1)</sup> (wartość bezwzględna), %	≤ 0,5	≤ 0,5	
4	Temperatura zapłonu, °C	≥ 240	≥ 230	EN ISO 2592
5	Rozpuszczalność, % (m/m)	≥ 99	≥ 99	EN 12592
6	Indeks penetracji	NR	NR	EN 12591 Zał. A
7	Lepkość dynamiczna w 60 °C, Pa*s	NR	NR	EN 12596
8	Temperatura łamliwości wg Fraassa, °C	≤ -5	≤ -8	EN 12593
9	Lepkość kinematyczna w 135 °C, mm <sup>2</sup> /s	NR	NR	EN 12595

<sup>1)</sup> Zmiana masy może być wartością dodatnią lub ujemną NR – (No Requirement) – oznacza brak wymagań

## 2.3 Środek adhezyjny

W celu poprawy powinowactwa lepiszcza asfaltowego do kruszywa należy stosować środki poprawiające adhezję. Rodzaj środka adhezyjnego i jego ilość powinny być dostosowane do konkretnego zestawu kruszywo – lepiszcze. Ocenę przyczepności należy określić na wybranej frakcji mieszanki mineralnej wg PN-EN 12697-11, metoda C, kruszywo 8/11 jako podstawowe. Przyczepność lepiszcza do kruszywa powinna wynosić co najmniej 80%.

Przy wyborze środka adhezyjnego należy zwracać uwagę na jego termostabilność, szczególnie jeśli będzie dozowany bezpośrednio do zbiornika z asfaltem i przechowywany przez dłuższy czas w temperaturze powyżej 100 °C. Temperatury produkcji mieszanek mineralno-asfaltowych z dodatkiem środków adhezyjnych nie mogą być wyższe od zalecanych przez producenta.

## 2.4 Materiały do uszczelnienia krawędzi i połączeń

Do wypełnienia szczelin w podbudowie betonowej należy stosować specjalne masy zalewowe, wbudowywane na gorąco lub na zimno, według norm [7, 8], względnie wkładki uszczelniające, dopuszczone do stosowania w tym zakresie.

Zalewa do wypełniania spękań i szczelin powinna posiadać bardzo dobrą zdolność wypełniania spękań i szczelin, ewentualnie należy zastosować środek do gruntowania betonu, który zwiększy przyczepność masy do betonu, temperatura mięknięcia PiK - ≥ 85°C, spływność w temperaturze 60°C po 5 godzinach - nie większa niż 5mm, odporność na działanie wysokiej temperatury (przyrost temperatury mięknięcia PiK) – nie większy niż 10°C.

## 2.5 Materiały do pielęgnacji

Do uszczelnienia krawędzi warstwy asfaltowej należy stosować emulsje asfaltowe wg p.2.5. Do uszczelnienia połączeń technologicznych (złącza podłużne i poprzeczne) należy stosować taśmy bitumiczne lub bitumiczne masy. Do uszczelnień wokół armatury (studzienek, wpustów, itp.) należy stosować taśmy bitumiczne lub bitumiczne masy.

## 2.6 Materiały do skropienia podłoża

Do skropienia podłoża wykonanego z kruszywa łamanego stabilizowanego mechanicznie należy stosować emulsję asfaltową kationową przeznaczoną do złączania warstw nawierzchni o oznaczeniu C60 B5 ZM, zgodną z normą PN-EN 13808, o właściwościach jak niżej.

Tablica 7. Wymagania dla kationowej emulsji asfaltowej C60 B5 ZM

Lp.	Badane właściwości	Metoda badania	Wymagania	
			Klasa	Zakres wartości
1	Polarność, -	PN-EN 1430	-	dodatnia
2	Czas mieszania, s	PN-EN 13075-2	0	NPD <sup>2)</sup>
3	Indeks rozpadu, g/100g <sup>3)</sup>	PN-EN 13075-1	5	120 ÷ 180
4	Zdolność do penetracji, min	PN-EN 12849	0	NPD
5	Stabilność podczas mieszania z cementem, g	PN-EN 12848	2	< 2
6	Zawartość lepiszcza (poprzez oznaczenie zawartości wody), % m/m	PN-EN 1428	5	58 ÷ 62
7	Zawartość lepiszcza pozostałego po destylacji, % m/m	PN-EN 1431	0	NPD
8	Czas wypływu dla Ø 2 mm w 40 °C, s	PN-EN 12846	3	15 ÷ 45
9	Czas wypływu dla Ø 4 mm w 40 °C, s	PN-EN 12846	0	NPD
10	Lepkość dynamiczna w 40 °C, m Pas	PN-EN 14896	0	NPD
11	Pozostałość na sicie 0,5 mm, % m/m	PN-EN 1429	3	< 0,2
12	Pozostałość na sicie 0,16 mm, % m/m	PN-EN 1429	0	NPD
13	Pozostałość na sicie 0,5 mm po 7 dniach magazynowania, % m/m	PN-EN 1429	1	TBR
14	Sedymentacja po 7 dniach magazynowania, % m/m	PN-EN 12487	1	TBR
15	Adhezja, % pokrycia powierzchni <sup>4)</sup>	PN-EN 13614	1	TBR
		Zał. NA 2.2	-	≥ 75
16	pH emulsji, -	PN-EN 12850	-	≥ 3,5
<b>Asfalt odzyskany przez odparowanie</b>		<b>PN-EN 13074</b>		
17	Penetracja w 25 °C asfaltu odzyskanego, 0,1 mm	PN-EN 1426	3	< 100
18	Temperatura mięknięcia asfaltu odzyskanego, °C	PN-EN 1427	5	> 39
19	Nawrót sprężysty w 25 °C asfaltu odzyskanego, dla asfaltów modyfikowanych, %	PN-EN 13998	0	NPD

<sup>1)</sup> Wymagania dotyczące emulsji asfaltowych do ZM, nie dotyczą emulsji poddanych na budowie rozcieńczeniu przed wbudowaniem, <sup>2)</sup> Właściwości nie wymienione w Załączniku normy PN-EN 13808, <sup>3)</sup> Badanie na wypełniaczu mineralnym Sikaisol, <sup>4)</sup> Badanie na kruszywie bazaltowym

### 3. SPRZĘT

Ogólne wymagania dotyczące sprzętu podano w DM.00.00.00.

#### 3.1 Sprzęt do wyprodukowania mieszanki mineralno - asfaltowej

Wytwórnia powinna być zaakceptowana przez Inżyniera/Kierownika projektu.

Minimalne wymagania w stosunku do Wytwórni mieszanek mineralno asfaltowych (MMA):

- w wytwórni musi być wdrożony certyfikowany system ZKP, zgodnie z wymaganiami PN-EN 13108-21, w zakresie produkcji betonów asfaltowych i SMA,
- produkcja musi być prowadzona w otaczarce o mieszaniu cyklicznym lub ciągłym, sterowanej komputerem,
- wytwórnia powinna być wyposażona w izolowany termicznie silos gotowej mieszanki o pojemności nie mniejszej niż połowa wydajności godzinowej,
- wydajność otaczarki powinna być dostosowana do wielkości robót,
- dozowanie składników mieszanki mineralno-asfaltowej powinno być wagowe,
- odchyłki masy dozowanych składników (w stosunku do masy poszczególnych składników zarobu) nie powinny być większe od ± 2 %,
- wytwórnia powinna posiadać własne laboratorium kontrolne umożliwiające bieżącą kontrolę produkcji i odpowiednio przeszkolony personel laboratorium.

#### 3.2 Sprzęt do układania mieszanki mineralno – asfaltowej

Układanie mieszanki powinno odbywać się możliwie największą szerokością, przy użyciu mechanicznej układarki lub zespołem układarek pracujących równolegle z przesunięciem roboczym umożliwiającym ułożenie stykających się warstw asfaltowych na gorąco posiadającej następujące urządzenia:

- automatyczne sterowanie pozwalające na ułożenie warstwy zgodnie z założoną niweletą i grubością,
- płytę wibracyjną do wstępnego zagęszczenia mieszanki,
- urządzenia do podgrzewania płyty wibracyjnej.

#### 3.3 Sprzęt do zagęszczania mieszanki mineralno – asfaltowej

Należy stosować, właściwe do rodzaju mieszanki mineralno - asfaltowej, walce stalowe wibracyjne gładkie średnie i ciężkie, ogumione ciężkie o regulowanym ciśnieniu w oponach. Wykonawca zaproponuje ilość i rodzaj sprzę-

tu zagęszczającego, a jego skuteczność zostanie potwierdzona na odcinku próbnym. Każda zmiana ilości bądź rodzaju sprzętu zagęszczającego wymaga odcinka próbnego.

### 3.4 Sprzęt do oczyszczenia warstw nawierzchni

Do oczyszczania warstwy podłoża pod podbudowę bitumiczną należy stosować szczotki mechaniczne. Zaleca się użycie urządzeń dwuszczkowych. Pierwsza ze szczotek powinna być wykonana z twardych elementów czyszczących i służyć do zdrapywania oraz usuwania zanieczyszczeń przylegających do czyszczonej warstwy. Druga szczotka powinna posiadać miękkie elementy czyszczące i służyć do zamiatania. Zaleca się używanie szczotek wyposażonych w urządzenia odpylające.

Sprzęt pomocniczy:

- sprężarki,
- zbiorniki z wodą,
- szczotki ręczne.

### 3.5 Sprzęt do skrapiania warstw nawierzchni

Do skrapiania warstwy podłoża pod podbudowę bitumiczną należy używać skrapiarke lepiszcza wyposażoną dodatkowo w lancę do ręcznego spryskiwania. Skrapiarke powinna być wyposażona w urządzenia pomiarowo - kontrolne pozwalające na sprawdzanie i regulowanie następujących parametrów:

- temperatury rozkładanego lepiszcza,
- ciśnienia lepiszcza w kolektorze,
- obrotów pompy dozującej lepiszcze,
- prędkości poruszania się skrapiarke,
- ilości lepiszcza.

Zbiornik na lepiszcze skrapiarke powinien być izolowany termicznie, tak aby było możliwe zachowanie stałej temperatury lepiszcza. Skrapiarke powinna zapewnić rozkładanie lepiszcza z tolerancją  $\pm 10\%$  od ilości założonej. W miejscach trudnodostępnych należy stosować końcówkę (lancę) połączoną ze skrapiarke do ręcznego skropienia.

## 4. TRANSPORT

Ogólne wymagania dotyczące transportu podano w DM.00.00.00.

### 4.1 Transport kruszywa

Kruszywo można przewozić dowolnymi środkami transportu, w warunkach zabezpieczających je przed zanieczyszczeniem i zmieszaniem z innymi rodzajami lub frakcjami kruszywa.

### 4.2 Transport wypełniacza

Wypełniacz luzem należy przewozić w cysternach przystosowanych do przewozu materiałów sypkich, umożliwiających rozładunek pneumatyczny. W czasie transportu oraz przeładunku wypełniacz należy chronić przed zawilgoceniem, zbryleniem i zanieczyszczeniem.

### 4.3 Transport asfaltu

Asfalt należy przewozić izolowanymi termicznie cysternami, wyposażonymi w instalacje umożliwiające podłączenie cystern do urządzeń grzewczych lub wyposażonymi we własne urządzenia grzewcze.

### 4.4 Transport mieszanki mineralno – asfaltowej

Mieszankę mineralno-asfaltową należy przewozić pojazdami samowładowymi o dużej ładowności, wyposażonymi w plandeki do przykrywania mieszanki podczas transportu. Zaleca się stosowanie samochodów termosów. Powierzchnie skrzyń ładunkowych stosowanych do transportu mieszanki powinny być czyste, a do zwilżenia tych powierzchni można użyć tylko środki niewpływające szkodliwie na mieszanki mineralno-asfaltowe.

Czas i warunki transportu powinny być takie, aby mieszanka wyładowywana do kosza układarki posiadała temperaturę nie niższą niż minimalna temperatura wbudowywania. Czas transportu mieszanki, liczony od załadunku do rozładunku, powinien zagwarantować spełnienie warunku zachowania temperatury wbudowania podanej w p.5.3. i nie powinien być dłuższy niż 2 godziny. W wyładowywanej do kosza układarki mieszance nie powinny znajdować się grubsze zbrylenia (nadmiernie wystudzonej) mieszanki.

### 4.5 Transport emulsji

Transport emulsji powinien odbywać się w cysternach samochodowych.

Dopuszcza się stosowanie beczek lub innych pojemników stalowych. Cysterny przeznaczone do przewozu emulsji powinny być przedzielone przegrodami, dzielącymi je na komory o pojemności nie większej niż  $1\text{m}^3$ , a każda przegroda powinna mieć wykroje umożliwiające przepływ emulsji.

Cysterny, pojemniki i zbiorniki przeznaczone do transportu lub składowania emulsji powinny być czyste i nie powinny zawierać resztek innych lepiszczy.

## 5. WYKONANIE ROBÓT

Ogólne zasady wykonania robót podano w DM.00.00.00.

### 5.1 Projektowanie mieszanki i opracowanie recepty, wymagania

Przed przystąpieniem do produkcji mieszanki mineralno-asfaltowej Wykonawca opracuje receptę mieszanki mineralno-asfaltowej ze składników o właściwościach zgodnych z wymaganiami podanymi w p.2 i wykona badanie typu dla opracowanej recepty, potwierdzające spełnienie wymagań użytkowych określonych w p. 5 poniżej, tabl. 9, 10.

Krzywa uziarnienia mieszanki mineralnej przeznaczonej do podbudowy dla ruchu KR 3-6 powinna mieścić się w obszarze wyznaczonym przez krzywe graniczne. Rzędne krzywych granicznych uziarnienia oraz minimalną zawartość asfaltu podano w tablicy 8.

**Tablica 8. Uziarnienie mieszanki mineralnej i zawartość lepiszcza do betonu asfaltowego do warstwy podbudowy dróg o kategorii ruchu KR3÷6**

Właściwość	Przesiew, % (m/m)		Przesiew, % (m/m)	
	AC 16 P		AC 22 P	
Wymiar sita #, mm	od	do	od	do
31,5	-	-	100	-
22,4	100	-	90	100
16	90	100	65	90
11,2	65	85	-	-
8	50	76	42	68
2	25	50	15	45
0,125	5	12	4	12
0,063	4	8	4	8
Zawartość lepiszcza, pomnożona przez współczynnik $\alpha$ (patrz poniżej)	$B_{\min 4,0}$		$B_{\min 3,8}$	

Minimalna zawartość lepiszcza (kategoria  $B_{\min}$ ) w mieszankach mineralno-asfaltowych została podana dla założonej gęstości mieszanki mineralnej 2,650 Mg/m<sup>3</sup>. Jeśli stosowana mieszanka mineralna ma inną gęstość ( $\rho_\alpha$ ), to do wyznaczenia minimalnej zawartości lepiszcza podaną wartość  $B_{\min}$  należy pomnożyć przez współczynnik  $\alpha$  wg równania:

$$\alpha = 2,650 / \rho_\alpha$$

Gęstość mieszanki kruszyw wyznaczamy ze wzoru:

$$\rho_\alpha = \frac{P_1 + P_2 + \dots + P_n}{\frac{P_1}{\rho_1} + \frac{P_2}{\rho_2} + \dots + \frac{P_n}{\rho_n}}$$

gdzie:

$P_1 + P_2 + \dots + P_n$  - procentowa zawartość poszczególnych frakcji kruszyw (składników mieszanki mineralnej)

$\rho_1 + \rho_2 + \dots + \rho_n$  - gęstość poszczególnych frakcji kruszyw (składników mieszanki mineralnej)

Skład mieszanki mineralno-asfaltowej powinien być ustalony na podstawie badań próbek wykonanych wg metody Marshalla.

Zaprojektowana mieszanka betonu asfaltowego do podbudowy i wykonana z niej warstwa dla dróg KR 3-4 i KR 5-6 powinna spełniać wymagania podane w tablicach 9 i 10.

### Wymagania dla mieszanki AC dla KR5-6

**Tablica 9. Wymagania wobec mieszanki AC i wykonanej z niej podbudowy dla drogi o kategorii ruchu KR 5-6**

Lp.	Właściwości	Warunki zagęszczenia wg PN-EN 13108-20	Metoda i warunki badania	Wymagania AC 22 P
1	Zawartość wolnych przestrzeni	C.1.3. ubijanie, 2 x 75 uderzenia temperatura zagęszczenia 140 ± 5 °C	PN-EN 12697-8, p. 4	$V_{\min 4,0}$ $V_{\max 7,0}$

2	Odporność na deformacje trwałe <sup>a)</sup>	C.1.20 wałowanie, P <sub>98</sub> - P <sub>100</sub>	PN-EN 12697-22, metoda B w powietrzu, PN-EN 13108-20, D.1.6, 60 °C, 10 000 cykli	WTS <sub>AIR 0,60</sub> PRD <sub>AIR Deklarowane</sub>
3	Odporność na działanie wody	C.1.1. ubijanie, 2 x 35 uderzeń temperatura zagęszczania 140 ± 5 °C	PN-EN 12697-12, przechowywanie w 40°C z jednym cyklem zamrażania <sup>b)</sup> , badanie w 25 °C	ITSR <sub>70</sub>
4	Wskaźnik zagęszczenia warstwy, %	–	PN-EN 13108-20, załącznik C.4	≥ 98
5	Zawartość wolnych przestrzeni w warstwie, % v/v	–	PN-EN 12697-8, p. 4	V <sub>min 4,0 (5,0)</sub> V <sub>max 10,0</sub>

<sup>a)</sup> Grubość płyty: AC 16 = 60mm; AC 22 = 60mm  
<sup>b)</sup> Ujednoliconą procedurę badania odporności na działanie wody z jednym cyklem zamrażania podano w zał. 1 WT-2 2010 w wierszu 5 w ostatniej kolumnie w (...) podano wymagania dla mieszanek projektowanych empirycznie

### Wymagania dla mieszanki AC dla KR3-4

**Tablica 10. Wymagania wobec mieszanki AC i wykonanej z niej podbudowy dla dróg o kategorii ruchu KR3-4**

Lp.	Właściwości	Warunki zagęszczenia wg PN-EN 13108-20	Metoda i warunki badania	Wymagania AC 16 P; AC 22 P
1	Zawartość wolnych przestrzeni	C.1.3. ubijanie, 2 x 75 uderzeń temperatura zagęszczania 140 ± 5 °C	PN-EN 12697-8, p. 4	V <sub>min 4,0</sub> V <sub>max 7,0</sub>
2	Odporność na deformacje trwałe <sup>a)</sup>	C.1.20 wałowanie, P <sub>98</sub> - P <sub>100</sub>	PN-EN 12697-22, metoda B w powietrzu, PN-EN 13108-20, D.1.6, 60 °C, 10 000 cykli	WTS <sub>AIR 1,0</sub> PRD <sub>AIR Deklarowane</sub>
3	Odporność na działanie wody	C.1.1. ubijanie, 2 x 35 uderzeń temperatura zagęszczania 140 ± 5 °C	PN-EN 12697-12, przechowywanie w 40°C z jednym cyklem zamrażania <sup>b)</sup> , badanie w 25 °C	ITSR <sub>70</sub>
4	Wskaźnik zagęszczenia warstwy, %	–	PN-EN 13108-20, załącznik C.4	≥ 98
5	Zawartość wolnych przestrzeni w warstwie, % v/v	–	PN-EN 12697-8, p. 4	V <sub>min 3,0 (4,0)</sub> V <sub>max 10,0</sub>

<sup>a)</sup> Grubość płyty: AC 16 = 60mm; AC 22 = 60mm  
<sup>b)</sup> Ujednoliconą procedurę badania odporności na działanie wody z jednym cyklem zamrażania podano w zał. 1 WT-2 2010 w wierszu 5 w ostatniej kolumnie w (...) podano wymagania dla mieszanek projektowanych empirycznie

### 5.2 Próba technologiczna

Ustalony skład wejściowy mieszanki mineralno-asfaltowej może, przed ostatecznym zastosowaniem, zostać sprawdzony w warunkach budowy poprzez wykonanie próby technologicznej. Próba technologiczna ma na celu sprawdzenie zgodności właściwości wyprodukowanej mieszanki z receptą laboratoryjną.

### 5.3 Wytwarzanie mieszanki mineralno - asfaltowej

Wytwarzanie mieszanki mineralno - asfaltowej powinno odbywać się w oparciu o receptę zaakceptowaną przez Inżyniera/Kierownika projektu.

Mieszankę mineralno - asfaltową należy produkować w otaczarce, zapewniającej prawidłowe dozowanie składników, ich wysuszenie i wymieszanie oraz zachowanie temperatury składników i gotowej mieszanki mineralno - asfaltowej. Sposób i czas mieszania składników mieszanki mineralno - asfaltowej powinny zapewnić równomierne otoczenie kruszywa lepiszczem.

System dozowania środków adhezyjnych powinien zapewnić jednorodność dozowania. Warunki wytwarzania i przechowywania mieszanki mineralno - asfaltowej na gorąco nie powinny istotnie wpływać na skuteczność działania tych środków.

Kruszywo powinno być wysuszone i tak podgrzane, aby mieszanka mineralna po dodaniu wypełniacza uzyskała właściwą temperaturę. Maksymalna temperatura gorącego kruszywa nie powinna być wyższa o więcej niż 30 °C od maksymalnej temperatury mieszanki mineralno - asfaltowej.



Temperatura mieszanki powinna wynosić:

- z asfaltem 35/50 155 ÷ 195 °C
- z asfaltem 50/70 140 ÷ 180 °C

Najwyższa temperatura dotyczy mieszanki mineralno - asfaltowej bezpośrednio po wytworzeniu. Najniższa temperatura dotyczy mieszanki mineralno - asfaltowej dostarczonej na miejsce wbudowania.

Dla wyprodukowanej mieszanki mineralno - asfaltowej producent powinien wystawić deklarację właściwości użytkowych.

Wykonawca ma obowiązek informować Nadzór o aktualnym PPZ (Produkcyjny Poziom Zgodności) osiąganym przez WMA w danym tygodniu.

#### 5.4 Warunki atmosferyczne

Podbudowa z betonu asfaltowego może być wykonywana, gdy temperatura otoczenia jest nie niższa niż +5 °C. dla warstwy o grubości > 8cm i +10 °C dla warstwy o grubości ≤ 8cm. Temperatura powietrza powinna być mierzona co najmniej 3 razy dziennie w okresach równomiernie rozłożonych w planowanym czasie realizacji dziennej działki roboczej. Nie dopuszcza się układania z mieszanki mineralno-asfaltowej podczas opadów atmosferycznych oraz silnego wiatru.

#### 5.5 Przygotowanie podłoża

Rzędne wysokościowe podłoża oraz urządzeń usytuowanych w nawierzchni lub ją ograniczających powinny być zgodne z dokumentacją projektową. Z podłoża powinien być zapewniony odpływ wody.

Podłoże pod warstwę z betonu asfaltowego powinno być oczyszczone. Na podłożu nie może być śniegu lub lodu. Nie wolno wbudowywać betonu asfaltowego, gdy na podłożu tworzy się zamknięty film wodny.

Skropienie warstwy może rozpocząć się po akceptacji przez Inżyniera/Kierownika projektu jej oczyszczenia. Skropienie należy wykonać z wyprzedzeniem w czasie na odparowanie wody. W przypadku stosowania rozkładarki wyposażonej w rampę skrapiającą dopuszcza się skropienie emulsją asfaltową bezpośrednio przed wykonaniem podbudowy z betonu asfaltowego.

Temperatura emulsji asfaltowej kationowej powinna być zgodna z temperaturą zalecaną przez Producenta. Skropienie powinno być równomierne, a ilość rozkładanego lepiszcza po odparowaniu wody powinna być równa 0,5 ÷ 0,7 kg/m<sup>2</sup>.

Skropiona emulsją asfaltową warstwa powinna być pozostawiona bez jakiegokolwiek ruchu na okres niezbędny do całkowitego rozpadu emulsji i odparowania wody z emulsji.

Przed ułożeniem warstwy z mieszanki mineralno-bitumicznej Wykonawca powinien zabezpieczyć skropioną warstwę nawierzchni przed uszkodzeniem dopuszczając tylko niezbędny ruch budowlany.

Jakiegokolwiek uszkodzenia powierzchni powinny być przez Wykonawcę naprawione.

Przed przystąpieniem do układania warstwy podbudowy z AC, w celu zabezpieczenia przed uszkodzeniami krawędzi warstw niżej leżących, pobocza ziemne powinny być wykonane (z należytym zagęszczeniem) do poziomu poprzedniej warstwy podbudowy.

#### 5.6 Wbudowywanie i zagęszczanie warstwy podbudowy z betonu asfaltowego, zagęszczanie mieszanki betonowej

Mieszanka mineralno-asfaltowa powinna być dowożona na budowę w zależności od postępu robót. Podczas transportu i postoju przed wbudowaniem mieszanka powinna być zabezpieczona przed ostygnięciem.

Mieszanka mineralno-asfaltowa powinna być wbudowywana zgodnie z przyjętą technologią. Mieszanka mineralno-asfaltowa powinna być wbudowywana układarką wyposażoną w układ z automatycznym sterowaniem grubości warstwy i utrzymaniem niwelety zgodnie z dokumentacją projektową. Układarka powinna poruszać się ze stałą prędkością i bez zbędnych zatrzymywań (np. w oczekiwaniu na kolejny samochód z gorącą mieszanką). W miejscach niedostępnych dla sprzętu dopuszcza się wbudowywanie ręczne.

Temperatura wbudowywanej mieszanki nie powinna być niższa od temperatury minimalnej podanej w pkt. 5.3. Temperatura końca efektywnego zagęszczania mieszanki z asfaltem 35/50 nie może być niższa od 120 °C. Temperatura końcowego efektywnego zagęszczania mieszanki z asfaltem 50/70 nie może być niższa niż 115 °C.

Zagęszczanie mieszanki należy rozpocząć od krawędzi nawierzchni ku środkowi. Wyniki badań zagęszczenia wykonanej warstwy oraz wolnej przestrzeni, powinny być zgodne z wymaganiami podanymi w tablicy 9 i 10.

Złącza w podbudowie powinny być wykonane w linii prostej, równoległe lub prostopadłe do osi drogi. W przypadku rozkładania mieszanki całą szerokością warstwy, złącza poprzeczne, wynikające z dziennej działki roboczej powinny być równo obciążone, pokryte materiałem wg pkt. 2.4 i zabezpieczone listwą przed uszkodzeniem.

Zakończenie działki roboczej dotyczy wystąpienia przerw w rozkładaniu pasa warstwy na czas, po którym temperatura mieszanki mineralno-asfaltowej obniży się poza dopuszczalną granicę. Przed przystąpieniem do wykonywania kolejnej działki roboczej należy usunąć ułożony poprzednio odcinek na długości zapewniającej właściwą szczepność i pełną grubość. Na tak powstałą krawędź nanieść lepiszcze lub inny materiał do złącza, w ilości co najmniej 50g na 1cm grubości warstwy na 1m krawędzi. Złącza poprzeczne poszczególnych warstw powinny być przesunięte o nie mniej niż 1 m

## 5.7 Wykonanie bocznych krawędzi asfaltowych warstw konstrukcji nawierzchni

Krawędzie warstw asfaltowych, nieograniczonych krawężnikiem, ściekiem, itp., należy wykonać w formie skarp o nachyleniu nie większym niż 1:1. Należy zastosować odpowiednie urządzenia techniczne, takie jak np. formująca prowadnica skośnych krawędzi układarki oraz krawędziowe wałki dociskowe zamontowane na walcu dopasowane do grubości wbudowywanej warstwy.

Po wykonaniu nawierzchni asfaltowej o jednostronnym nachyleniu jezdni należy uszczelnić krawędź wyżej położoną, a strefie zmiany przechyłki – obie krawędzie. Niżej położona krawędź (z wyjątkiem strefy zmiany przechyłki) powinna zostać nieuszczelniona.

## 6. KONTROLA JAKOŚCI ROBÓT

Ogólne zasady kontroli jakości robót podano w ST D-M-00.00.00 „Wymagania ogólne” pkt 6.

### 6.1 Badania i sprawdzenia przed przystąpieniem do robót

Przed przystąpieniem do robót Wykonawca powinien:

- przedstawić Inżynierowi do akceptacji Wytwórnę mieszanek mineralno-asfaltowych wraz z kompletem informacji i aktualnym certyfikatem ZKP,
- przedstawić do akceptacji recepty i wstępne badania typu dla proponowanych mieszanek oraz akceptację recepty przez niezależne laboratorium,
- uzyskać wymagane prawem dokumenty, dopuszczające wyroby budowlane do obrotu i powszechnego stosowania na wszystkie składniki masy,
- wykonać własne badania właściwości materiałów przeznaczonych do wykonania robót, określone w dokumentacji projektowej.

### 6.2 Badania kontrolne

Badania wykonawcy są wykonywane przez wykonawcę lub jego zleceniobiorców celem sprawdzenia, czy jakość materiałów budowlanych (mieszanek mineralno - asfaltowych i ich składników, lepiszczy i materiałów do uszczelnień itp.) oraz gotowej usługi (wbudowane warstwy asfaltowe, połączenia itp.) spełniają wymagania określone w kontrakcie.

Wykonawca musi wykonywać te badania podczas realizacji kontraktu z niezbędną starannością i w wymaganym zakresie. Wyniki należy zapisywać w protokołach. W razie stwierdzenia uchybień w stosunku do wymagań z kontraktu, ich przyczyny należy niezwłocznie usunąć.

Badania wykonawcy dotyczące wykonywania nawierzchni:

- temperatura powietrza,
- temperatura mieszanki mineralno - asfaltowej podczas wykonywania nawierzchni,
- wygląd mieszanki mineralno-asfaltowej,
- grubość wykonanych warstw,
- spadki poprzeczne warstwy asfaltowej,
- równość warstwy asfaltowej,
- geometria poboczy,
- ocena wizualna jednorodności powierzchni warstwy,
- ocena wizualna jakości wykonania połączeń technologicznych.
- badania parametrów i składu masy wbudowanej w nawierzchnię.

Rodzaj badań kontrolnych mieszanki mineralno-asfaltowej i wykonanej z niej warstwy podano w tablicy 11.

**Tablica 11. Rodzaj badań kontrolnych**

L.p.	Rodzaj badań
<b>1</b>	<b>Mieszanka mineralno-asfaltowa</b> <sup>a), b)</sup>
1.1	Uziarnienie
1.2	Zawartość lepiszcza
1.3	Temperatura mięknięcia lepiszcza odzyskanego
1.4	Gęstość i zawartość wolnych przestrzeni próbki
<b>2</b>	<b>Warstwa asfaltowa</b>
2.1	Wskaźnik zagęszczenia <sup>a)</sup>
2.2	Spadki poprzeczne
2.3	Równość
2.4	Grubość <sup>a)</sup>
2.5	Zawartość wolnych przestrzeni <sup>a)</sup>
a)	do każdej warstwy i na każde rozpoczęte 3 500 m <sup>2</sup> nawierzchni jedna próbka; w razie potrzeby liczba próbek może zostać zwiększona na życzenie Inżyniera/Kierownika projektu
b)	raz dla dziennej produkcji

Na etapie oceny jakości wbudowanej mieszanki mineralno-asfaltowej podaje się wartości dopuszczalne i tolerancje, w których uwzględnia się: rozrzut występujący przy pobieraniu próbek, dokładność metod badań oraz odstępstwa uwarunkowane metodą pracy.

**Właściwości lepiszcza odzyskanego**

Temperatura mięknięcia lepiszcza wyekstrahowanego z mieszanki mineralno-asfaltowej nie powinna przekroczyć wartości dopuszczalnych:

- a) dla asfaltu 35/50      66 °C
- b) dla asfaltu 50/70      63 °C.

Zawartość asfaltu

Badanie polega na wykonaniu ekstrakcji asfaltu, zgodnie PN-EN 12697-1, z próbki AC pobranej z mieszanki mineralno - asfaltowej. Zawartość rozpuszczalnego lepiszcza z każdej pobranej próbki nie może odbiegać od wartości projektowanej, z uwzględnieniem dopuszczalnych odchyłek, podanych w tablicy 12, w zależności od liczby wyników badań z danego odcinka budowy.

**Tablica 12. Dopuszczalne odchyłki dotyczące pojedynczego wyniku badania i średniej arytmetycznej wyników badań zawartości lepiszcza rozpuszczalnego, % m/m**

Mieszanka mineralno-asfaltowa	Liczba wyników badań					
	1	2	3 ÷ 4	5 ÷ 8 <sup>a)</sup>	9 ÷ 19 <sup>a)</sup>	≥ 20
Mieszanki gruboziarniste AC ≥ 16	± 0,6	± 0,55	± 0,50	± 0,40	± 0,35	± 0,30
<sup>a)</sup> dodatkowo dopuszcza się maksymalnie jeden wynik, spośród wyników badań wziętych do obliczenia średniej arytmetycznej, którego odchyłka jest większa od dopuszczalnej odchyłki dotyczącej średniej arytmetycznej, lecz nie przekracza dopuszczalnej odchyłki jak do pojedynczego wyniku badania						

Uziarnienie mieszanki mineralnej

Po wykonaniu ekstrakcji lepiszcza należy przeprowadzić kontrolę uziarnienia mieszanki kruszywa mineralnego. Uziarnienie każdej próbki pobranej z luźnej mieszanki mineralno-asfaltowej nie może odbiegać od wartości projektowanych z uwzględnieniem dopuszczalnych odchyłek podanych w tablicach 13 ÷ 17.

**Tablica 13. Dopuszczalne odchyłki dotyczące pojedynczego wyniku badania i średniej arytmetycznej wyników badań zawartości kruszywa o wymiarze < 0,063 mm, % m/m**

Mieszanka mineralno-asfaltowa	Liczba wyników badań					
	1	2	3 ÷ 4	5 ÷ 8	9 ÷ 19	≥ 20
Mieszanki gruboziarniste	± 4,0	± 3,6	± 3,2	± 2,9	± 2,4	± 2,0

**Tablica 14. Dopuszczalne odchyłki dotyczące pojedynczego wyniku badania i średniej arytmetycznej wyników badań zawartości kruszywa o wymiarze < 0,125 mm, % m/m**

Mieszanka mineralno-asfaltowa	Liczba wyników badań					
	1	2	3 ÷ 4	5 ÷ 8	9 ÷ 19	≥ 20
AC gruboziarniste	± 5	± 4,4	± 3,9	± 3,4	± 2,7	± 2,0

**Tablica 15. Dopuszczalne odchyłki dotyczące pojedynczego wyniku badania i średniej arytmetycznej wyników badań zawartości kruszywa drobnego o wymiarze od 0,063 mm do 2 mm, % m/m**

Mieszanka mineralno-asfaltowa	Liczba wyników badań					
	1	2	3 ÷ 4	5 ÷ 8	9 ÷ 19	≥ 20
AC P	± 8	± 6,1	± 5,0	± 4,1	± 3,3	± 3,0

**Tablica 16. Dopuszczalne odchyłki dotyczące pojedynczego wyniku badania i średniej arytmetycznej wyników badań zawartości kruszywa grubego o wymiarze > 2 mm, % m/m**

Mieszanka mineralno-asfaltowa	Liczba wyników badań					
	1	2	3 ÷ 4	5 ÷ 8	9 ÷ 19	≥ 20
AC P	± 8	± 6,1	± 5,0	± 4,1	± 3,3	± 3,0

**Tablica 17. Dopuszczalne odchyłki dotyczące pojedynczego wyniku badania i średniej arytmetycznej wyników badań zawartości ziaren grubych [% (m/m)]**

Mieszanka mineralno-asfaltowa	Liczba wyników badań					
	1	2	3 ÷ 4	5 ÷ 8	9 ÷ 19	≥ 20
Mieszanki gruboziarniste	-9; +5	-7,6; +5,0	-6,8; +5,0	-6,1; +5,0	-5,5; +5,0	± 5,0

Wymagania dotyczące udziału kruszywa grubego, drobnego i wypełniacza powinny być spełnione jednocześnie.

Zawartość wolnych przestrzeni w mieszance MMA

Zawartość wolnych przestrzeni w próbkach Marshalla oblicza się zgodnie z PN-EN 12697-8. Zawartość wolnych przestrzeni nie może przekroczyć wartości podanych w Tablicach 9, 10 w zależności od kategorii ruchu na drodze.

Pomiar grubości warstwy

Grubość wykonanej warstwy należy określać na podstawie wyciętych próbek. Za grubość warstwy przyjmuje się średnią arytmetyczną wielu oznaczeń grubości na całym odcinku budowy. Grubość warstwy nie może różnić się od grubości projektowanej o więcej niż  $\pm 10\%$ .

Wskaźnik zagęszczenia warstwy

Wskaźnik zagęszczenia warstwy należy sprawdzać na próbkach wyciętych z zagęszczonej warstwy, poprzez porównanie gęstości objętościowej wyciętych próbek z gęstością objętościową próbek Marshalla formowanych w dniu wykonywania kontrolowanej działki roboczej. Oznaczenie gęstości objętościowej należy wykonywać metodą hydrostatyczną. Wyniki powinny być zgodne z wymaganiami podanymi w tablicy 9, 10 w zależności od kategorii ruchu na drodze.

Dopuszcza się badania mieszanek wbudowanych (zagęszczenia) metodami izotopowymi (zamiennie równoważne do cięcia próbek). Wykonawca wytnie próbki na każde życzenie Inżyniera/Kierownika projektu w miejscach wątpliwych przez niego wskazanych.

Wolna przestrzeń w warstwie

Wolną przestrzeń w warstwie należy określać wg PN-EN 12697-8. Do obliczeń należy przyjąć gęstość MMA oznaczonej wg PN-EN 12697-5 w dniu układanej warstwy na danym odcinku..

Spadki poprzeczne

Spadki poprzeczne należy sprawdzać nie rzadziej niż co 100m i dodatkowo w punktach głównych łuków poziomych. Spadki poprzeczne warstwy na prostych i łukach powinny być zgodne z dokumentacją projektową z tolerancją  $\pm 0,5\%$ .

Równość podłużna warstwy podbudowy

Pomiar równości podłużnej poprzecznej należy wykonywać w środku każdego ocenianego pasa ruchu.

Równość podłużną podbudowy z betonu asfaltowego należy mierzyć planografem w sposób ciągły z prędkością nie przekraczającą 15 km/h dla każdego pasa ruchu. Dopuszcza się pomiary równości metodą 4-metrowej łąty i klina na odcinkach, gdzie nie można wykonać pomiaru planografem. Wymagana równość podłużna jest określona w tablicy 18 wartościami odchyłek równości.

**Tablica 18. Dopuszczalne nierówności podłużne dla warstwy wiążącej i wyrównawczej**

Klasa drogi	Element nawierzchni	Dopuszczalna nierówność [mm]
GP	Pasy ruchu	$\leq 9$
	Jezdnie łącznic, utwardzone pobocza	$\leq 12$
G	Pasy ruchu, jezdnie łącznic, utwardzone pobocza	

Równość poprzeczna warstwy podbudowy. Do pomiaru poprzecznej równości nawierzchni powinna być stosowana metoda z wykorzystaniem 4-metrowej łąty i klina. Wymagana równość poprzeczna jest określona przez wartości odchyłek równości, które nie mogą być przekroczone w liczbie pomiarów stanowiących 90% i 100% albo 95% i 100% liczby pomiarów na wyznaczonym odcinku miarodajnym o długości 100 m. Odchylenie równości oznacza największą odległość między łątą a mierzoną powierzchnią w danym profilu. Wartości odchyłek, wyrażone w mm, określa tablica 19.

**Tablica 19. Dopuszczalne nierówności poprzeczne dla warstwy wiążącej i wyrównawczej**

Klasa drogi	Element nawierzchni	Dopuszczalna nierówność [mm]		
		90%	95%	100%
GP	Pasy ruchu	$\leq 9$	-	$\leq 11$
	Jezdnie łącznic, utwardzone pobocza	-	$\leq 12$	$\leq 14$
G	Pasy ruchu, jezdnie łącznic, utwardzone pobocza	$\leq 12$	-	$\leq 14$

Pozostałe wymagania dla warstwy podbudowy

Szerokość warstwy

Sprawdzenie szerokości warstwy polega na zmierzeniu w poziomie, taśmą mierniczą, odległości przeciwnych bocznych krawędzi. Szerokość wykonanej warstwy nieograniczonej krawężnikiem nie może różnić się od szerokości projektowanej o więcej niż + 5cm.

Rzędne wysokościowe warstwy

Sprawdzenie rzędnych wysokościowych polega na wykonaniu niwelacji i porównaniu wyników pomiaru z dokumentacją projektową. Różnice pomiędzy rzędnymi wysokościowymi warstwy a rzędnymi projektowanymi nie powinny przekraczać: -1cm, +0 cm .

#### Złącza podłużne i poprzeczne

Sprawdzenie prawidłowości wykonania złącz podłużnych i poprzecznych polega na oględzinach. Złącza powinny być równe i związane.

#### Wygląd warstwy

Wygląd warstwy należy sprawdzać poprzez oględziny całej powierzchni wykonanego odcinka. Wygląd warstwy podbudowy powinien być jednorodny, bez spękań, deformacji, plam i wykruszeń.

### **6.3 Badania arbitrażowe**

Badania arbitrażowe są powtórzeniem badań kontrolnych, co do których istnieją uzasadnione wątpliwości ze strony Inżyniera/Kierownika projektu. Badania arbitrażowe wykonuje na wniosek strony kontraktu niezależne laboratorium (zaleca się, aby posiadało akredytację w zakresie badań, które są przedmiotem sporu), które nie wykonywało badań kontrolnych. Laboratorium to musi być zaakceptowane przez obie strony. Wyniki badań arbitrażowych zastępują wyniki badań kontrolnych (pierwotnych).

Koszty badań arbitrażowych wraz z wszystkimi kosztami ubocznymi ponosi strona, na której niekorzyść przemawia wynik badania.

### **6.4 Postępowanie z niewłaściwie wykonaną warstwą**

W zależności od rodzaju i zakresu wad zgodnie z porozumieniem (między Wykonawcą a Zamawiającym) w wypadku danej warstwy o danym zakresie możliwe są dwa przypadki:

- Wykonawca usunie wadliwą warstwę i ponownie wykona warstwę o pożądanych właściwościach, zgodnych ze specyfikacją w ustalonym zakresie,
- Zamawiający dokona potrąceń zapłaty według wycień Inżyniera/Kierownika projektu (według zasad podanych w WT2 2008).

Decyzję w tej sprawie podejmuje Zamawiający.

## **7. OBMIAR ROBÓT**

Ogólne wymagania dotyczące obmiaru Robót podano w DM.00.00.00.

Jednostką obmiarową jest 1 m<sup>2</sup> (metr kwadratowy) wykonanej warstwy podbudowy z betonu asfaltowego o określonej grubości, przyjmując szerokość górnej powierzchni podbudowy niezależnie od ilości warstw.

Szerokość górnej powierzchni warstwy jest określona z wyłączeniem skosów krawędzi i brzegów, dla których wykonania oszacowanie ilości materiału należy do Wykonawcy.

## **8. ODBIÓR ROBÓT**

Ogólne zasady odbioru robót podano w DM.00.00.00.

Roboty uznaje się za wykonane zgodnie z Dokumentacją Projektową, STWiORB i poleceniami Inżyniera/Kierownika projektu jeżeli wszystkie badania i pomiary z uwzględnieniem tolerancji wg p. 6 dały wyniki pozytywne.

W przypadku niezgodności, choć jednego elementu robót z wymaganiami lub przekroczenia wartości dopuszczalnych w badaniach, to roboty uznaje się za niezgodne z Dokumentacją Projektową i obciążone wadą.

Wady wykryte na etapie robót ulegających zakryciu, powinny być poprawiane przez Wykonawcę przed ich zakryciem.

Natomiast wady, które są dokumentowane na etapie badań kontrolnych lub oceny wizualnej do odbioru końcowego, będą klasyfikowane przez komisję pod kątem, jaki może być ich wpływ na: trwałość, bezpieczeństwo, estetykę odbieranego zadania inwestycyjnego. Ocena wpływu wad na wymienione czynniki, pozwoli podjąć Komisji odpowiednie decyzje obciążające Wykonawcę.

Jeżeli warunki umowy przewidują dokonywanie potrąceń, to Zamawiający może, w razie niedotrzymania wartości dopuszczalnych, dokonać potrąceń według zasad określonych w WT-2 2008 „Nawierzchnie asfaltowe na drogach publicznych”.

## **9. PODSTAWA PŁATNOŚCI**

### **9.1 Ogólne ustalenia dotyczące podstawy płatności**

Ogólne ustalenia dotyczące podstawy płatności podano w ST D-M-00.00.00 „Wymagania ogólne” pkt 9.

### **9.2 Cena jednostki obmiarowej**

Ogólne ustalenia dotyczące podstawy płatności podano w D.M.00.00.00.

Cena wykonania 1 m<sup>2</sup> podbudowy z betonu cementowego obejmuje:

- prace pomiarowe,
- roboty przygotowawcze,
- opracowanie recepty laboratoryjnej dla mieszanki mineralno-asfaltowej, wykonanie zarobu próbnego i badań oraz akceptację recepty, opracowanie PZJ,

- wyprodukowanie mieszanki mineralno-asfaltowej i jej transport na miejsce wbudowania,
- ochrona mieszanki w czasie transportu oraz podczas oczekiwania na rozładunek;
- zabezpieczenie, zasłonięcie i odsłonięcie krawężników, studzienek, kraterów wpustów deszczowych, itp.,
- oczyszczenie i skropienie podłoża pod wykonanie podbudowy,
- rozłożenie i zagęszczenie mieszanki mineralno-asfaltowej,
- wykonanie spoin, połączeń i szczelin zgodnie z STWiORB,
- uformowanie i uszczelnienie krawędzi bocznych,
- przeprowadzenie pomiarów i badań laboratoryjnych, wymaganych w STWiORB,
- naprawa nawierzchni po pobraniu próbek i wykonaniu badań,
- koszt utrzymania czystości na przylegających drogach lub terenie budowy.

## 10. PRZEPISY ZWIĄZANE

### 10.1 Normy

1. PN-EN 932-3 Badania podstawowych właściwości kruszyw. Procedura i terminologia uproszczonego opisu petrograficznego
2. PN-EN 933-1 Badania geometrycznych właściwości kruszyw. Oznaczanie składu ziarnowego. Metoda przesiewania
3. PN-EN 933-3 Badania geometrycznych właściwości kruszyw. Oznaczanie kształtu ziaren za pomocą wskaźnika płaskości
4. PN-EN 933-4 Badania geometrycznych właściwości kruszyw. Część 4: Oznaczanie kształtu ziaren. Wskaźnik kształtu
5. PN-EN 933-5 Badania geometrycznych właściwości kruszyw. Oznaczanie procentowej zawartości ziaren o powierzchniach powstałych w wyniku przekruszenia lub łamania kruszyw grubych
6. PN-EN 933-9 Badania geometrycznych właściwości kruszyw. Ocena zawartości drobnych cząstek. Badania błękitem metylenowym
7. PN-EN 933-10 Badania geometrycznych właściwości kruszyw. Część 10: Ocena zawartości drobnych cząstek. Uziarnienie wypełniaczy (przesiewanie w strumieniu powietrza)
8. PN-EN 1097-2 Badania mechanicznych i fizycznych właściwości kruszyw. Metody oznaczania odporności na rozdrabianie
9. PN-EN 1097-4 Badania mechanicznych i fizycznych właściwości kruszyw. Część 4: Oznaczanie pustych przestrzeni suchego, zagęszczonego wypełniacza
10. PN-EN 1097-5 Badania mechanicznych i fizycznych właściwości kruszyw. Część 5: Oznaczanie zawartości wody przez suszenie w suszarce z wentylacją
11. PN-EN 1097-6 Badania mechanicznych i fizycznych właściwości kruszyw. Część 6: Oznaczanie gęstości ziaren i nasiąkliwości
12. PN-EN 1097-7 Badania mechanicznych i fizycznych właściwości kruszyw. Część 7: Oznaczanie gęstości wypełniacza. Metoda piknometryczna
13. PN-EN 1367-1 Badania właściwości cieplnych i odporności kruszyw na działanie czynników atmosferycznych. Część 1: Oznaczanie mrozoodporności
14. PN-EN 1367-3 Badania właściwości cieplnych i odporności kruszyw na działanie czynników atmosferycznych. Część 3: Badanie bazaltowej zgorzeli słonecznej metodą gotowania
15. PN-EN 1367-5 Badanie właściwości cieplnych i odporności kruszyw na działanie czynników atmosferycznych. Część 5: Oznaczanie odporności na szok termiczny
16. PN-EN 1744-1 Badania chemicznych właściwości kruszyw. Analiza chemiczna
17. PN-EN 1744-4 Badania chemicznych właściwości kruszyw. Część 4: Oznaczanie podatności wypełniaczy do mieszanek mineralno-asfaltowych na działanie wody
18. PN-EN 12591 Asfalty i produkty asfaltowe. Wymagania dla asfaltów drogowych
19. PN-EN 12597 Asfalty i produkty asfaltowe. Terminologia
20. PN-EN 12697-1 Mieszanki mineralno-asfaltowe. Metody badań mieszanek mineralno-asfaltowych na gorąco. Część 1: Zawartość lepiszcza rozpuszczalnego
21. PN-EN 12697-2 Mieszanki mineralno-asfaltowe. Metody badań mieszanek mineralno-asfaltowych na gorąco. Część 2: Oznaczanie składu ziarnowego
22. PN-EN 12697-3 Mieszanki mineralno-asfaltowe. Metody badań mieszanek mineralno-asfaltowych na gorąco. Część 3: Odzyskiwanie asfaltu: Wyparka obrotowa
23. PN-EN 12697-4 Mieszanki mineralno-asfaltowe. Metody badań mieszanek mineralno-asfaltowych na gorąco. Część 4: Odzyskiwanie asfaltu. Kolumna do destylacji frakcyjnej
24. PN-EN 12697-5 Mieszanki mineralno-asfaltowe. Metody badań mieszanek mineralno-asfaltowych na gorąco. Część 5: Oznaczanie gęstości
25. PN-EN 12697-6 Mieszanki mineralno-asfaltowe. Metody badań mieszanek mineralno-asfaltowych na gorąco. Część 6: Oznaczanie gęstości objętościowej metodą hydrostatyczną
26. PN-EN 12697-8 Mieszanki mineralno-asfaltowe. Metody badań mieszanek mineralno-asfaltowych na gorąco. Część 8: Oznaczanie zawartości wolnej przestrzeni
27. PN-EN 12697-10 Mieszanki mineralno-asfaltowe. Metody badań mieszanek mineralno-asfaltowych na gorąco. Część 10: Zagęszczalność

28. PN-EN 12697-11 Mieszanki mineralno-asfaltowe – Metoda badań mieszanek mineralno-asfaltowych na gorąco. Część 11: Określenie powiązania pomiędzy kruszywem i asfaltem
29. PN-EN 12697-12 Mieszanki mineralno-asfaltowe. Metody badania mieszanek mineralno-asfaltowych na gorąco. Część 12: Określanie wrażliwości na wodę
30. PN-EN 12697-13 Mieszanki mineralno-asfaltowe. Metody badań mieszanek mineralno-asfaltowych na gorąco. Część 13: Pomiar temperatury
31. PN-EN 12697-14 Mieszanki mineralno-asfaltowe. Metody badań mieszanek mineralno-asfaltowych na gorąco. Część 14: Zawartość wody
32. PN-EN 12697-17 Mieszanki mineralno-asfaltowe. Metody badań mieszanek mineralno-asfaltowych na gorąco. Część 17: Ubytek ziaren
33. PN-EN 12697-19 Mieszanki mineralno-asfaltowe. Metody badań mieszanek mineralno-asfaltowych na gorąco. Część 19: Przepuszczalność próbek
34. PN-EN 12697-20 Mieszanki mineralno-asfaltowe. Metody badań mieszanek mineralno-asfaltowych na gorąco. Część 20: Penetracja próbek sześciennych lub Marshalla
35. PN-EN 12697-22 Mieszanki mineralno-asfaltowe. Metody badania mieszanek mineralno-asfaltowych na gorąco. Część 22: Koleinowanie
36. PN-EN 12697-27 Mieszanki mineralno-asfaltowe. Metody badań mieszanek mineralno-asfaltowych na gorąco. Część 27: Pobieranie próbek
37. PN-EN 12697-28 Mieszanki mineralno-asfaltowe. Metody badań mieszanek mineralno-asfaltowych na gorąco. Część 28: Przygotowanie próbek do oznaczania zawartości lepiszcza, zawartości wody i uziarnienia
38. PN-EN 12697-29 Mieszanki mineralno-asfaltowe. Metoda badania mieszanek mineralno-asfaltowych na gorąco. Część 29: Pomiar próbki z zagęszczonej mieszanki mineralno-asfaltowej
39. PN-EN 12697-30 Mieszanki mineralno-asfaltowe. Metody badań mieszanek mineralno-asfaltowych na gorąco. Część 30: Przygotowanie próbek zagęszczonych przez ubijanie
40. PN-EN 12697-34 Mieszanki mineralno-asfaltowe. Metody badań mieszanek mineralno-asfaltowych na gorąco. Część 34: Badanie Marshalla
41. PN-EN 12697-35 Mieszanki mineralno-asfaltowe. Metody badań mieszanek mineralno-asfaltowych na gorąco. Część 35: Mieszanie laboratoryjne
42. PN-EN 12697-36 Mieszanki mineralno-asfaltowe. Metody badań mieszanek mineralno-asfaltowych na gorąco. Część 36: Oznaczanie grubości nawierzchni asfaltowych
43. PN-EN 12697-39 Mieszanki mineralno-asfaltowe. Metody badań mieszanek mineralno-asfaltowych na gorąco. Część 39: Oznaczanie zawartości lepiszcza rozpuszczalnego metodą spalania
44. PN-EN 13043 Kruszywa do mieszanek bitumicznych i powierzchniowych utrwaleń stosowanych na drogach, lotniskach i innych powierzchniach przeznaczonych do ruchu
45. PN-EN 13108-1 Mieszanki mineralno-asfaltowe. Wymagania. Część 1: Beton asfaltowy
46. PN-EN 13108-21 Mieszanki mineralno-asfaltowe. Wymagania. Część 21: Zakładowa Kontrola Produkcji
47. PN-EN 14188-1 Wypełniacze złączy i zalewy. Część 1: Specyfikacja zalew na gorąco
48. PN-EN 14188-2 Wypełniacze szczelin i zalewy. Część 2: Specyfikacja zalew na zimno
49. PN-B-06714-22 Kruszywa mineralne. Badania. Oznaczanie przyczepności bitumów.
50. BN-68/8931-04 Drogi samochodowe. Pomiar równości nawierzchni planografem i łątą.

## 10.2 Inne dokumenty

1. Wymagania Techniczne, WT-1 2010, Kruszywa do mieszanek mineralno-asfaltowych i powierzchniowych utrwaleń na drogach krajowych. Warszawa 2010.
2. Wymagania Techniczne WT-2 2008. Nawierzchnie asfaltowe na drogach publicznych. Warszawa 2008 (tylko w zakresie powołanym przez niniejszą specyfikację)
3. Wymagania Techniczne, WT-2 2010, Nawierzchnie asfaltowe na drogach krajowych. Warszawa 2010.





## D – 05.03.01 NAWIERZCHNIE Z KOSTKI KAMIENNEJ

### 1. WSTĘP

#### 1.1 Przedmiot ST

Przedmiotem niniejszej specyfikacji technicznej są wymagania ogólne dotyczące wykonania i odbioru robót drogowych, związanych z „BUDOWĄ DROGI ZBIORCZEJ UL. KS. JERZEGO POPIELUSZKI ORAZ DRÓG LOKALNYCH UL. PROSTEJ, BOCZNEJ, GAJOWEJ I KRAKOWSKIEJ”.

#### 1.2 Zakres stosowania ST

Wytyczne STWiORB stosowane są jako dokument przetargowy i kontraktowy przy realizacji robót określonych w punkcie 1.1 na drogach.

#### 1.3 Zakres robót objętych ST

Ustalenia zawarte w niniejszej STWiORB dotyczą zasad prowadzenia robót związanych z wykonywaniem nawierzchni z kostki kamiennej granitowej.

Zakres rzeczowy obejmuje:

- wykonanie nawierzchni z kostki brukowej kamiennej granitowej nieregularnej (łupanej) o grubości 7/9 cm

#### 1.4 Określenia podstawowe

Podstawowe określenia zostały podane w DM.00.00.00.

#### 1.5 Ogólne wymagania dotyczące robót

Ustalenia zawarte w niniejszej STWiORB dotyczą zasad prowadzenia robót związanych z wykonywaniem nawierzchni z kostki kamiennej granitowej.

Zakres rzeczowy obejmuje:

- wykonanie nawierzchni z kostki brukowej kamiennej granitowej o grubości 7/9 cm osadzonej podsypce cementowo – piaskowej 1:4.

### 2. MATERIAŁY

Ogólne wymagania dotyczące materiałów podano w DM.00.00.00.

#### 2.1 Kostka kamienna

Kostka kamienna, granitowa, stosowana do wykonania nawierzchni powinna odpowiadać wymaganiom [1]. Wymagane cechy fizyczne i wytrzymałościowe dla kostki kamiennej, są następujące:

- wytrzymałość na ściskanie wg PN-EN 1926 w stanie powietrzno-suchym, nie mniej niż 110 MPa,
- wytrzymałość na ściskanie po badaniu mrozoodporności, nie mniej niż 90 MPa,
- odchyłki wymiarów i grubości – tablica 1,
- odporność na ścieranie, nie więcej niż 17 mm.

Badania opisane w [1]. Grubość kostki, kolor, wymiary, kształty i sposób wykończenia powierzchni powinny być zgodne z projektem.

**Tablica 1. Dopuszczalne odchyłki wymiarów i grubości kostek kamiennych [1].**

<b>Dopuszczalne odchyłki od nominalnych wymiarów powierzchni</b>	
Między dwiema powierzchniami ciosanymi	±15 mm
Między powierzchnią obrabianą i powierzchnią ciosaną	±10 mm
Między dwiema powierzchniami obrabianymi	±5 mm
<b>Dopuszczalne odchyłki od nominalnej grubości</b>	
Między dwiema powierzchniami ciosanymi	±15 mm
Między powierzchnią obrabianą i powierzchnią ciosaną	±10 mm
Między dwiema powierzchniami obrabianymi	±5 mm

#### 2.2 Inne materiały

- A) Do wypełniania spoin między kostkami w ściekach przykrawężnikowych należy stosować:
- zaprawę cementowo-piaskową 1:4,
  - materiały elastyczne przeznaczone do tego celu.
- B) Do wypełniania styku kostki i krawężnika należy stosować:
- materiały elastyczne,

- masy bitumiczne.  
Do wykonywania robót stosować wodę wodociągową wg PN-EN 1008.

### 2.3 Zaprawa do fugowania

Szczeliny należy wypełnić żywicą epoksydową bądź zaprawą do fugowania według przyjętego kompletnego systemu.

## 3. SPRZĘT

Ogólne wymagania dotyczące sprzętu podano w D.M.00.00.00.

Roboty można wykonywać ręcznie z zastosowaniem następującego sprzętu:

- betoniarek do wytwarzania zapraw,
- ubijaków ręcznych i mechanicznych do ubijania kostki.

## 4. TRANSPORT

Ogólne wymagania dotyczące transportu podano w DM.00.00.00.

Kostkę kamienną można transportować dowolnymi środkami transportu pod warunkiem zabezpieczenia jej przed przesuwaniami i uszkodzeniami mechanicznymi.

## 5. WYKONANIE ROBÓT

Ogólne zasady wykonania robót podano w DM.00.00.00.

### 5.1 Układanie kamiennych kostek brukowych

Z uwagi na różnorodność kształtów i kolorów produkowanych kostek, możliwe jest ułożenie dowolnego wzoru - wcześniej ustalonego w dokumentacji projektowej lub zaakceptowanego przez Inżyniera.

Kostkę układa się w taki sposób, aby szczeliny między kostkami wynosiły od 2 do 3 mm. Kostkę na podsypce należy układać ok. 1,5 cm wyżej od projektowanej niwelety chodnika, gdyż w czasie wibrowania (ubijania) podsypka ulega zagęszczeniu. Po ułożeniu kostki, szczeliny należy wypełnić piaskiem, a następnie należy zamieść powierzchnię ułożonych kostek przy użyciu szczotek ręcznych lub mechanicznych i przystąpić do ubijania nawierzchni chodnika.

Do ubijania ułożonego chodnika z kostek kamiennych, stosuje się wibratory płytowe z osłoną z tworzywa sztucznego dla ochrony kostek przed uszkodzeniem i zabrudzeniem. Wibrowanie należy prowadzić od krawędzi powierzchni ubijanej w kierunku środka i jednocześnie w kierunku poprzecznym kształtek. Do zagęszczania nawierzchni z kamiennych kostek brukowych nie wolno używać walca.

Po ubiciu nawierzchni należy uzupełnić szczeliny materiałem do wypełnienia i zamieść nawierzchnię. Kostki uszkodzone należy wymienić. Nawierzchnia z wypełnieniem spoin piaskiem nie wymaga pielęgnacji - może być zaraz oddany do użytkowania.

Powierzchnia kostek w pobliżu studzienek i włączów oraz korytek ściekowych powinna być wyżej od powierzchni tych elementów o 3 do 5 mm

## 6. KONTROLA JAKOŚCI ROBÓT

Ogólne zasady kontroli jakości robót podano w ST D-M-00.00.00 „Wymagania ogólne” pkt 6.

### 6.1 Badania w czasie robót

#### Sprawdzenie podłoża

Sprawdzenie podłoża polega na stwierdzeniu zgodności z dokumentacją projektową i odpowiednimi STWiORB.

Dopuszczalne tolerancje wynoszą dla:

- głębokości koryta:
- o szerokości do 3 m:  $\pm 1$  cm,
- o szerokości powyżej 3 m:  $\pm 2$  cm,
- szerokości koryta:  $\pm 5$  cm.

Zalecane wartości modułu wtórnego wg [3] w podłożu i podbudowie pod nawierzchnię z kamiennej kostki brukowej podano w tabl.2.

**Tablica 2 . Wymagane wartości modułu wtórnego podłoża i podbudowy w zależności od przeznaczenia nawierzchni.**

Przeznaczenie nawierzchni	Moduł odkształcenia wtórny [MPa] wg [3]		
	Podłoże	Warstwa mrozoochronna	Podbudowa
Ruch pieszy i rowerowy			80
Ulice, parkingi i place dla ruchu samochodów osobowych i dostawczych	45	100	120
Ulice, parkingi, drogi przemysłowe z ciężkim ruchem samochodów dostawczych i ciężarowych	45	100	140

Wskaźnik zagęszczenia podłoża pod nawierzchnie pieszo-rowerowe nie powinien być mniejszy niż 0,97 według normalnej metody Proctora, a pod ulice, drogi i parkingi nie powinien być mniejszy niż 1,00. Sprawdzenia należy dokonać nie rzadziej niż raz na 600 m<sup>2</sup>.

#### Sprawdzenie podbudowy z mieszanki betonowej

Sprawdzenie podbudowy z mieszanki betonowej w zakresie grubości i wymaganych spadków poprzecznych i podłużnych polega na stwierdzeniu zgodności z dokumentacją projektową oraz p. 5.1 niniejszej STWiORB.

#### Sprawdzenie wykonania nawierzchni

Sprawdzenie prawidłowości wykonania nawierzchni z kamiennych kostek brukowych polega na stwierdzeniu zgodności wykonania z dokumentacją projektową oraz wymaganiami p.5.1:

- pomiar szerokości spoin,
- sprawdzenie prawidłowości ubijania (wibrowania),
- sprawdzenie prawidłowości wypełnienia spoin,
- sprawdzenie, czy przyjęty deseń (wzór) i kolor nawierzchni jest zachowany.

### **6.2 Sprawdzenie cech geometrycznych nawierzchni**

#### Sprawdzenie równości nawierzchni

Sprawdzenie równości nawierzchni przeprowadzać należy łątą co najmniej raz na każde 150 do 300 m<sup>2</sup> ułożonej nawierzchni i w miejscach wątpliwych, oraz nie rzadziej niż raz na 50 m chodnika. Dopuszczalny prześwit pod łątą 4 m nie powinien przekraczać 1,0 cm.

#### Sprawdzenie profilu podłużnego

Sprawdzenie profilu podłużnego przeprowadzać należy za pomocą niwelacji, biorąc pod uwagę punkty charakterystyczne, jednak nie rzadziej niż co 100 m. Odchylenia od projektowanej niwelety nawierzchni w punktach załamania niwelety nie mogą przekraczać  $\pm 3$  cm.

#### Sprawdzenie przekroju poprzecznego

Sprawdzenie przekroju poprzecznego dokonywać należy szablonem z poziomnicą, co najmniej raz na każde 150 do 300 m<sup>2</sup> nawierzchni i w miejscach wątpliwych, oraz nie rzadziej niż co 50 m chodnika. Dopuszczalne odchylenia od projektowanego profilu wynoszą  $\pm 0,3\%$ .

### **6.3 Badania arbitrażowe**

W wypadku, gdy jakość robót odbiega od wymagań w zakresie dopuszczalnych tolerancji, rodzaju zastosowanych kostek lub rodzaju kamienia, ich jakości lub sposobu ułożenia, Wykonawca na własny koszt dokona stosownych poprawek lub wymiany części lub całości nawierzchni.

## **7. OBMIAR ROBÓT**

Ogólne zasady obmiaru robót podano w D.M.00.00.00.

Jednostką obmiarową jest m<sup>2</sup> (metr kwadratowy) wykonanej nawierzchni z kostki kamiennej osadzonej w mokrej mieszance betonowej z betonu C30/37.

## **8. ODBIÓR ROBÓT**

Ogólne zasady odbioru robót podano w D.M.00.00.00.

Roboty uznaje się za wykonane zgodnie z dokumentacją projektową, STWiORB i wymaganiami Inżyniera, jeżeli wszystkie pomiary i badania z zachowaniem tolerancji wg p. 6 dały wyniki pozytywne.

Odbiorowi robót zanikających i ulegających zakryciu podlegają:

- wykop pod ławę,
- wykonana ława.

## **9. PODSTAWA PŁATNOŚCI**

### **9.1 Ogólne ustalenia dotyczące podstawy płatności**

Ogólne ustalenia dotyczące podstawy płatności podano w ST D-M-00.00.00 „Wymagania ogólne” pkt 9.

## 9.2 Cena jednostki obmiarowej

Ogólne ustalenia dotyczące podstawy płatności podano w D.M.00.00.00.

Cena wykonania 1 m<sup>2</sup> chodnika z brukowej kostki kamiennej obejmuje:

- prace pomiarowe i roboty przygotowawcze,
- dostarczenie materiałów na miejsce wbudowania,
- wykonanie koryta, podłoża lub podbudowy lub podsypki,
- ew. wykonanie warstwy odsączającej,
- ułożenie kostki brukowej wraz z zagęszczeniem i wypełnieniem szczelin,
- przeprowadzenie badań i pomiarów wymaganych w specyfikacji technicznej,
- porządkowanie terenu.

## 10. PRZEPISY ZWIĄZANE

### 10.1 Normy

1. PN-EN 1342 Kostka brukowa z kamienia naturalnego do zewnętrznych nawierzchni drogowych Wymagania i metody badań
2. PN-EN 13242 Kruszywa do niezwiązanych i związanych hydraulicznie materiałów stosowanych w obiektach budowlanych i budownictwie
3. PN-S-02205:1998 Drogi samochodowe. Roboty ziemne. Wymagania i badania
4. PN-EN 1926 Metody badań kamienia naturalnego. Oznaczanie jednoosiowej wytrzymałości na ściskanie

## D - 05.03.05a NAWIERZCHNIA Z BETONU ASFALTOWEGO. WARSTWA WIĄŻĄCA.

### 1. WSTĘP

#### 1.1 Przedmiot ST

Przedmiotem niniejszej specyfikacji technicznej są wymagania ogólne dotyczące wykonania i odbioru robót drogowych, związanych z „BUDOWĄ DROGI ZBIORCZEJ UL. KS. JERZEGO POPIELUSZKI ORAZ DRÓG LOKALNYCH UL. PROSTEJ, BOCZNEJ, GAJOWEJ I KRAKOWSKIEJ”.

#### 1.2 Zakres stosowania ST

Wytyczne STWiORB stosowane są jako dokument przetargowy i kontraktowy przy realizacji robót określonych w punkcie 1.1 na drogach.

#### 1.3 Zakres robót objętych ST

Ustalenia zawarte w niniejszej STWiORB obejmują zasady prowadzenia robót związanych z wykonaniem warstwy wiążącej lub wyrównawczej z betonu asfaltowego dla ruchu KR 3 – KR6.

Zakres robót obejmuje:

- wykonanie warstwy wiążącej z betonu asfaltowego AC 16 W o grubości zgodnej z dokumentacją projektową.
- na życzenie zamawiającego, warstwa wiążąca dróg dla rowerów wykonana zostanie z betonu asfaltowego AC8S 50/70 o grubości po zagęszczeniu 4 cm (kolor czarny), której wykonanie opisane zostało w D-05.03.05c

#### 1.4 Określenia podstawowe

Podstawowe określenia zostały podane w DM.00.00.00.

#### 1.5 Ogólne wymagania dotyczące robót

Ogólne wymagania dotyczące robót podano w DM.00.00.00. p.1.5.

Niezbędne dane istotne z punktu widzenia:

- organizacji i ochrony robót budowlanych;
- zabezpieczenia interesu publicznego, prywatnego i interesu osób trzecich;
- ochrony środowiska;
- ochrony pożarowej;
- warunków bezpieczeństwa pracy;
- zaplecza dla potrzeb Wykonawcy;
- warunków organizacji ruchu;
- zabezpieczenia terenu budowy;
- zabezpieczenia chodników i jezdni;

podano w STWiORB DM 00.00.00 Wymagania Ogólne.

##### 1.5.1. Wymagania szczegółowe

Wykonawca jest obowiązany do opracowania i przedstawienia do akceptacji co najmniej na dwa tygodnie przed rozpoczęciem wykonywania wiążącej bitumicznej:

- projektów technologii wykonywania warstwy z AC 16 W wraz z receptą zaakceptowaną przez niezależne laboratorium na podstawie zarobu próbnego.

### 2. MATERIAŁY

Ogólne wymagania dotyczące materiałów podano w DM.00.00.00.

Zaleca się wykonanie warstwy wiążącej AC 16 W. Do produkcji mieszanki mineralno - asfaltowej do warstwy wiążącej z AC należy stosować materiały podane w tablicy 1.

**Tablica 1. Materiały do wykonania warstwy wiążącej i warstwy wyrównawczej z AC**

Lp.	Material	Wymagania wg
1	Kruszywo grube	tablica 2
2	Kruszywo drobne i o ciągłym uziarnieniu	tablica 3a ÷ 3b
3	Wypełniacz	tablica 4 i 5
4	Asfalt*	
	dla dróg o ruchu KR5-6: PMB 25/55-60 lub 35/50	tablice 6, 7

	dla dróg o ruchu KR3-4: PMB 25/55-60, 35/50 lub 50/70	
*) dopuszcza się za zgodą Inżyniera/Kierownika projektu stosowanie innych asfaltów, zgodnych z WT 2 2010		

## 2.1 Kruszywa

Jako kruszywo należy stosować materiał kamienny, bez dodatków kruszyw z recyklingu. Wymagania dotyczące kruszyw zestawiono w tablicach 2-5.

**Tablica 2. Wymagane właściwości kruszywa grubego do warstwy wiążącej i wyrównawczej z AC**

Lp.	Właściwości kruszywa	Wymagania w zależności od kategorii ruchu
		KR3 – KR6
1	Uziarnienie wg PN-EN 933-1, kategoria nie niższa niż	G <sub>C</sub> 85/20
2	Tolerancja uziarnienia; odchylenia nie większe niż wg kat.	G <sub>20/15</sub>
3	Zawartość pyłów wg PN-EN 933-1; kat. nie wyższa niż	f <sub>2</sub>
4	Kształt kruszywa wg PN-EN 933-3 lub wg PN-EN 933-4, kat. nie wyższa niż	FI <sub>25</sub> lub SI <sub>25</sub>
5	Procentowa zawartość ziaren o powierzchni przekruszonej i łamanej wg PN-EN 933-5; kat. nie niższa niż	C <sub>50/10</sub>
6	Odporność kruszywa na rozdrabnianie wg PN-EN 1097-2, rozdz. 5; badana na kruszywie o wymiarze 10/14, kat. nie wyższa niż	LA <sub>30</sub>
7	Gęstość ziaren według PN-EN 1097-6, rozdz. 7, 8 lub 9	deklarowana przez producenta
8	Gęstość nasypowa wg PN-EN 1097-3	deklarowana przez producenta
9	Nasiąkliwość wg PN-EN 1097-6, rozdz. 7, 8 lub 9	W <sub>24</sub> Deklarowana
10	Mrozoodporność wg PN-EN 1367-1, badana na kruszywie o wymiarze 8/11, 11/16 lub 8/16, kat. nie wyższa niż	F <sub>2</sub>
11	„Zgorzel słoneczna” bazaltu wg PN-EN 1367-3, kategoria	SB <sub>LA</sub>
12	Skład chemiczny – uproszczony opis petrograficzny wg PN-EN 932-3	deklarowany przez producenta
13	Grube zanieczyszczenia lekkie, wg PN-EN 1744-1, p.14.2; kat. nie wyższa niż	m <sub>LPC</sub> 0,1
14	Rozpad krzemianu dwuwapniowego w kruszywie z żużla wielkopiecowego chłodzonego powietrzem, wg PN-EN 1744-1, p.19.1	wymagana odporność
15	Rozpad związków żelaza w kruszywie z żużla wielkopiecowego chłodzonego powietrzem, wg PN-EN 1744-1, p.19.2	wymagana odporność
16	Stałość objętości kruszywa z żużla stalowniczego wg PN-EN 1744-1, p.19.3; kat. nie wyższa niż	V <sub>3,5</sub>

**Tablica 3a. Wymagane właściwości kruszywa nielamanego drobnego lub o ciągłym uziarnieniu do D ≤ 8 mm do warstwy wiążącej i wyrównawczej z betonu asfaltowego**

Lp.	Właściwości kruszywa	Wymagania w zależności od kategorii ruchu
		KR3 – KR6
1	Uziarnienie wg PN-EN 933-1, wymagana kategoria	G <sub>F</sub> 85
2	Tolerancja uziarnienia; odchylenie nie większe niż wg kat.	G <sub>TC</sub> 20
3	Zawartość pyłów wg PN-EN 933-1; kat. nie wyższa niż	f <sub>10</sub>
4	Jakość pyłów wg PN-EN 933-9, kat. nie wyższa niż	MB <sub>F</sub> 10
5	Kanciastość kruszywa drobnego lub kruszywa 0/2 wydzielonego z kruszywa o ciągłym uziarnieniu wg PN-EN 933-6, rozdz. 8, kat. nie niższa niż	E <sub>cs</sub> Deklarowana
6	Gęstość ziaren według PN-EN 1097-6, rozdz. 7, 8 lub 9	deklarowana przez producenta
7	Nasiąkliwość wg PN-EN 1097-6, rozdz. 7, 8 lub 9	WA <sub>24</sub> deklarowana
8	Grube zanieczyszczenia lekkie, wg PN-EN 1744-1, p.14.2; kat. nie wyższa niż	m <sub>LPC</sub> 0,1

**Tablica 3b. Wymagane właściwości kruszywa łamanego drobnego lub o ciągłym uziarnieniu do D ≤ 8 mm do warstwy wiążącej i wyrównawczej z betonu asfaltowego**

Lp.	Właściwości kruszywa	Wymagania w zależności od kategorii ruchu
		KR3 – KR6
1	Uziarnienie wg PN-EN 933-1, wymagana kategoria	G <sub>F</sub> 85 i G <sub>A</sub> 85
2	Tolerancja uziarnienia; odchylenie nie większe niż wg kat.	G <sub>TC</sub> 20

3	Zawartość pyłów wg PN-EN 933-1; kat. nie wyższa niż	$f_{16}$
4	Jakość pyłów wg PN-EN 933-9, kat. nie wyższa niż	$MB_F 10$
5	Kanciastość kruszywa drobnego lub kruszywa 0/2 wydzielonego z kruszywa o ciągłym uziarnieniu wg PN-EN 933-6, rozdz. 8, kat. nie niższa niż	$E_{cs} 30$
6	Gęstość ziaren według PN-EN 1097-6, rozdz. 7, 8 lub 9	deklarowana przez producenta
7	Nasiąkliwość wg PN-EN 1097-6, rozdz. 7, 8 lub 9	$WA_{24}$ deklarowana
8	Grube zanieczyszczenia lekkie, wg PN-EN 1744-1, p.14.2; kat. nie wyższa niż	$m_{LPC} 0,1$

**Tablica 4. Wymagane właściwości wypełniacza do warstwy wiążącej i warstwy wyrównawczej z betonu asfaltowego**

Lp.	Właściwości wypełniacza	Wymagania KR3 – KR6
1	Uziarnienie wg PN-EN 933-10	zgodnie z tab.5
2	Jakość pyłu wg PN-EN 933-9, kat. nie wyższa niż	$MB_F 10$
3	Zawartość wody wg PN-EN 1097-5; nie wyższa niż	1 % (m/m)
4	Gęstość ziaren wg EN 1097-7	deklarowana przez producenta
5	Wolne przestrzenie w suchym zagęszczonym wypełniaczu wg PN-EN 1097-4, wymagana kategoria	$V_{28/45}$
6	Przyrost temperatury mięknięcia wg PN-EN 13179-1, wymagana kategoria	$\Delta_{R\&B} 8/25$
7	Rozpuszczalność w wodzie wg PN-EN 1744-1, kat. nie wyższa niż	$WS_{10}$
8	Zawartość $CaCO_3$ w wypełniaczu wapiennym wg PN-EN 196-21, kat. nie niższa niż	$CC_{70}$
9	Zawartość wodorotlenku wapnia w wypełniaczu mieszanym, wymagana kategoria	$K_a$ Deklarowana
10	„Liczba asfaltowa” wg PN-EN 13179-2, wymagana kategoria	$BN$ Deklarowana

**Tablica 5. Uziarnienie wypełniacza dodanego oznaczone wg PN-EN 933-10**

Sito #, [mm]	Przesiew, [% (m/m)]	
	Ogólny zakres dla poszczególnych wyników	Maksymalny zakres uziarnienia deklarowany przez producenta *)
2	100	–
0,125	85 – 100	10
0,063	70 – 100	10

\*) Zakres uziarnienia powinien być deklarowany na podstawie ostatnich 20 wyników, z których 90% powinno mieścić się w tym zakresie, a wszystkie powinny mieścić się w ogólnym zakresie podanym w tej tablicy

## 2.2 Asfalt

Wymagania dla asfaltów do warstwy wiążącej i wyrównawczej zestawiono w tablicach 6, 7.

**Tablica 6. Wymagania dla asfaltu PMB 25/55-60 wg PN-EN 14023:2011**

Lp.	Właściwości	PMB 25/55-60		Metoda badań
		Wymaganie	klasa	
1	Penetracja w 25 °C, 0,1 mm	25-55	3	EN 1426
2	Temperatura mięknięcia, nie mniej niż, °C	$\geq 60$	6	EN 1427
3	Siła rozciągania metodą z duktylometrem (rozciąganie 50 mm/min), J/cm <sup>2</sup>	$\geq 2$ w 10 °C	6	EN 13589 EN 13703
Po starzeniu wg EN 12607 - 1				
4	Zmiana masy, %	$\leq 0,5$	3	-
5	Pozostała penetracja, %	$\geq 60$	7	EN 1426
6	Wzrost temperatury mięknięcia, °C	$\leq 8$	2	EN 1427
Wymagania dodatkowe				
7	Temperatura zapłonu, °C	$\geq 235$	3	EN ISO 2592
8	Temperatura łamliwości, °C	$\leq -10$	5	EN 12593
9	Nawrót sprężysty w 25 °C, %	$\geq 50$	5	EN 13398
10	Nawrót sprężysty w 10 °C, %	NR <sup>a</sup>	0	

11	Zakres plastyczności, °C	TBR <sup>b</sup>	1	-
12	Spadek temperatury mięknięcia po badaniu wg EN 12607-1, °C	TBR <sup>b</sup>	1	EN 1427
13	Nawrót sprężysty w 25 °C po badaniu wg EN 12607-1, %	≥ 50	4	EN 13398
14	Nawrót sprężysty w 10 °C po badaniu wg EN 12607-1, %	NR <sup>a</sup>	0	
15	Stabilność magazynowania Różnica temperatur mięknięcia, °C	≤ 5	2	EN 13399 EN 1427
16	Stabilność magazynowania Różnica penetracji, 0,1 mm	NR <sup>a</sup>	0	EN 13399 EN 1426

<sup>a)</sup> NR – No Requirement (brak wymagań)  
<sup>b)</sup> TBR – To Be Reported (do zadeklarowania)

### 2.3 Środek adhezyjny

W celu poprawy powinowactwa lepiszcza asfaltowego do kruszywa należy stosować środki poprawiające adhezję. Rodzaj środka adhezyjnego i jego ilość powinny być dostosowane do konkretnego zestawu kruszywo – lepiszcze.

Ocenę przyczepności należy określić na wybranej frakcji mieszanki mineralnej wg PN-EN 12697-11, metoda C, kruszywo 8/11 jako podstawowe. Przyczepność lepiszcza do kruszywa powinna wynosić co najmniej 80%.

Przy wyborze środka adhezyjnego należy zwracać uwagę na jego termostabilność, szczególnie jeśli będzie dozowany bezpośrednio do zbiornika z asfaltem i przechowywany przez dłuższy czas w temperaturze powyżej 100 °C. Temperatury produkcji mieszanek mineralno-asfaltowych z dodatkiem środków adhezyjnych nie mogą być wyższe od zalecanych przez producenta.

### 2.4 Materiały do uszczelnienia krawędzi i połączeń

Do uszczelnienia krawędzi warstwy asfaltowej należy stosować emulsje asfaltowe wg p.2.5. Do uszczelnienia połączeń technologicznych (złącza podłużne i poprzeczne) należy stosować taśmy bitumiczne lub bitumiczne masy. Do uszczelnień wokół armatury (studzienek, wpustów, itp.) należy stosować taśmy bitumiczne lub bitumiczne masy.

### 2.5 Materiały do skropienia podłoża

Do łączenia warstw asfaltowych można stosować kationową emulsję asfaltową przeznaczoną do złączania warstw asfaltowych nawierzchni o oznaczeniu C60B3 ZM lub C60B5 ZM (wg ST D.04.07.01) oraz C60 BP3 ZM, zgodne z normą PN-EN 13808, o właściwościach jak niżej.

Do łączenia warstw asfaltowych na asfaltach drogowych zwykłych zaleca się stosowanie emulsji szybkorozpadowej C60B3 ZM. Do skropienia pod warstwę na asfalcie modyfikowanym wg PN-EN 13808 należy stosować emulsję modyfikowaną C60 BP3 ZM.

**Tablica 8. Wymagania dla kationowej emulsji asfaltowej C60B3 ZM i C60BP3 ZM**

Lp.	Badane właściwości	Metoda badania	Wymagania C60 B3 ZM		Wymagania C60 BP3 ZM	
			Klasa	Zakres wartości	Klasa	Zakres wartości
1	Polarność, -	PN-EN 1430	-	dodatnia	-	dodatnia
2	Czas mieszania, s	PN-EN 13075-2	0	NPD <sup>2)</sup>	0	NPD <sup>2)</sup>
3	Indeks rozpadu, g/100g <sup>3)</sup>	PN-EN 13075-1	3	50 ÷ 100	3	50 ÷ 100
4	Zdolność do penetracji, min	PN-EN 12849	0	NPD	0	NPD
5	Stabilność podczas mieszania z cementem, g	PN-EN 12848	0	NPD	0	NPD
6	Zawartość lepiszcza (poprzez oznaczenie zawartości wody), % m/m	PN-EN 1428	5	58 ÷ 62	5	58 ÷ 62
7	Zawartość lepiszcza pozostałego po destylacji, % m/m	PN-EN 1431	0	NPD	0	NPD
8	Czas wypływu dla Ø 2 mm w 40 °C, s	PN-EN 12846	3	15 ÷ 45	3	15 ÷ 45
9	Czas wypływu dla Ø 4 mm w 40 °C, s	PN-EN 12846	0	NPD	0	NPD
10	Lepkość dynamiczna w 40 °C, m Pas	PN-EN 14896	0	NPD	0	NPD
11	Pozostałość na sicie 0,5 mm, % m/m	PN-EN 1429	3	< 0,2	3	< 0,2
12	Pozostałość na sicie 0,16 mm, % m/m	PN-EN 1429	0	NPD	0	NPD
13	Pozostałość na sicie 0,5 mm po 7 dniach magazynowania, % m/m	PN-EN 1429	1	TBR	1	TBR
14	Sedymentacja po 7 dniach magazynowania, % m/m	PN-EN 12487	1	TBR	1	TBR



15	Adhezja, % pokrycia powierzchni <sup>4)</sup>	PN-EN 13614 Zał. NA 2.2	1 -	TBR ≥ 75	1 -	TBR ≥ 75
16	pH emulsji, -	PN-EN 12850	0	NPD	0	NPD
<i>Asfalt odzyskany przez odparowanie</i>		<i>PN-EN 13074</i>				
17	Penetracja w 25 °C asfaltu odzyskanego, 0,1 mm	PN-EN 1426	3	< 100	3	< 100
18	Temperatura mięknięcia asfaltu odzyskanego, °C	PN-EN 1427	5	> 39	4	> 43
19	Nawrót sprężysty w 25 °C asfaltu odzyskanego, dla asfaltów modyfikowanych, %	PN-EN 13998	0	NPD	4	≥ 50
<sup>1)</sup> Wymagania dotyczące emulsji asfaltowych ZM, nie dotyczą emulsji poddanych na budowie rozcieńczeniu przed wbudowaniem <sup>2)</sup> Właściwości nie wymienione w Załączniku normy PN-EN 13808 <sup>3)</sup> Badanie na wypełniaczu mineralnym Sikaisol <sup>4)</sup> Badanie na kruszywie bazaltowym						

### 3. SPRZĘT

Ogólne wymagania dotyczące sprzętu podano w DM.00.00.00.

#### 3.1 Sprzęt do wyprodukowania mieszanki mineralno-asfaltowej

Wytwórnia powinna być zaakceptowana przez Inżyniera/Kierownika projektu.

Minimalne wymagania w stosunku do Wytwórni mieszanek mineralno asfaltowych (MMA):

- w wytwórni musi być wdrożony certyfikowany system ZKP, zgodnie z wymaganiami PN-EN 13108-21, w zakresie produkcji betonów asfaltowych i SMA,
- produkcja musi być prowadzona w otaczarce o mieszaniu cyklicznym lub ciągłym, sterowanej komputerem,
- wytwórnia powinna być wyposażona w izolowany termicznie silos gotowej mieszanki o pojemności nie mniejszej niż połowa wydajności godzinowej,
- wydajność otaczarki powinna być dostosowana do wielkości robót,
- dozowanie składników mieszanki mineralno-asfaltowej powinno być wagowe,
- odchyłki masy dozowanych składników (w stosunku do masy poszczególnych składników zarobu) nie powinny być większe od ± 2 %,
- wytwórnia powinna posiadać własne laboratorium kontrolne umożliwiające bieżącą kontrolę produkcji i odpowiednio przeszkolony personel laboratorium.

#### 3.2 Sprzęt do układania mieszanki mineralno – asfaltowej

Układanie mieszanki powinno odbywać się możliwie największą szerokością, przy użyciu mechanicznej układarki lub zespołem układarek pracujących równolegle z przesunięciem roboczym umożliwiającym ułożenie stykających się warstw asfaltowych na gorąco posiadającej następujące urządzenia:

- automatyczne sterowanie pozwalające na ułożenie warstwy zgodnie z założoną niweletą i grubością,
- płytę wibracyjną do wstępnego zagęszczenia mieszanki,
- urządzenia do podgrzewania płyty wibracyjnej.

#### 3.3 Sprzęt do zagęszczania mieszanki mineralno – asfaltowej

Należy stosować, właściwe do rodzaju mieszanki mineralno - asfaltowej, walce stalowe wibracyjne gładkie średnie i ciężkie, ogumione ciężkie o regulowanym ciśnieniu w oponach. Wykonawca proponuje ilość i rodzaj sprzętu zagęszczającego, a jego skuteczność zostanie potwierdzona na odcinku próbnym. Każda zmiana ilości bądź rodzaju sprzętu zagęszczającego wymaga odcinka próbnego.

#### 3.4 Sprzęt do oczyszczenia warstw nawierzchni

Do oczyszczania warstwy podłoża pod podbudowę bitumiczną należy stosować szczotki mechaniczne. Zaleca się użycie urządzeń dwuszcotkowych. Pierwsza ze szczotek powinna być wykonana z twardych elementów czyszczących i służyć do zdrapywania oraz usuwania zanieczyszczeń przylegających do czyszczonej warstwy. Druga szczotka powinna posiadać miękkie elementy czyszczące i służyć do zamiatania. Zaleca się używanie szczotek wyposażonych w urządzenia odpylające.

Sprzęt pomocniczy:

- sprężarki,
- zbiorniki z wodą,
- szczotki ręczne.

#### 3.5 Sprzęt do skrapiania warstw nawierzchni

Do skrapiania warstwy podłoża pod podbudowę bitumiczną należy używać skrapiarke lepiszcza wyposażoną dodatkowo w lancę do ręcznego spryskiwania. Skrapiarke powinna być wyposażona w urządzenia pomiarowo - kontrolne pozwalające na sprawdzanie i regulowanie następujących parametrów:

- temperatury rozkładanego lepiszcza,
- ciśnienia lepiszcza w kolektorze,
- obrotów pompy dozującej lepiszcze,
- prędkości poruszania się skrapiarke,
- ilości lepiszcza.

Zbiornik na lepiszcze skrapiarke powinien być izolowany termicznie, tak aby było możliwe zachowanie stałej temperatury lepiszcza. Skrapiarke powinna zapewnić rozkładanie lepiszcza z tolerancją  $\pm 10\%$  od ilości założonej. W miejscach trudnodostępnych należy stosować końcówkę (lancę) połączoną ze skrapiarke do ręcznego skropienia.

#### 4. TRANSPORT

Ogólne wymagania dotyczące transportu podano w DM.00.00.00.

##### 4.1 Transport kruszywa

Kruszywo można przewozić dowolnymi środkami transportu, w warunkach zabezpieczających je przed zanieczyszczeniem i zmieszaniem z innymi rodzajami lub frakcjami kruszywa.

##### 4.2 Transport wypełniacza

Wypełniacz luzem należy przewozić w cysternach przystosowanych do przewozu materiałów sypkich, umożliwiających rozładunek pneumatyczny. W czasie transportu oraz przeładunku wypełniacz należy chronić przed zawilgoceniem, zbrzyleniem i zanieczyszczeniem.

##### 4.3 Transport asfaltu

Asfalt należy przewozić izolowanymi termicznie cysternami, wyposażonymi w instalacje umożliwiające podłączenie cystern do urządzeń grzewczych lub wyposażonymi we własne urządzenia grzewcze.

##### 4.4 Transport mieszanki mineralno – asfaltowej

Mieszankę mineralno-asfaltową należy przewozić pojazdami samowyładowczymi o dużej ładowności, wyposażonymi w plandeki do przykrywania mieszanki podczas transportu. Zaleca się stosowanie samochodów termosów. Powierzchnie skrzyń ładunkowych stosowanych do transportu mieszanki powinny być czyste, a do zwilżenia tych powierzchni można użyć tylko środki niewpływające szkodliwie na mieszanki mineralno-asfaltowe.

Czas i warunki transportu powinny być takie, aby mieszanka wyładowywana do kosza układarki posiadała temperaturę nie niższą niż minimalna temperatura wbudowywania. Czas transportu mieszanki, liczony od załadunku do rozładunku, powinien zagwarantować spełnienie warunku zachowania temperatury wbudowania podanej w p.5.3. i nie powinien być dłuższy niż 2 godziny. W wyładowywanej do kosza układarki mieszance nie powinny znajdować się grubsze zbrzylenia (nadmiernie wystudzonej) mieszanki.

##### 4.5 Transport emulsji

Transport emulsji powinien odbywać się w cysternach samochodowych.

Dopuszcza się stosowanie beczek lub innych pojemników stalowych. Cysterny przeznaczone do przewozu emulsji powinny być przedzielone przegrodami, dzielącymi je na komory o pojemności nie większej niż  $1\text{m}^3$ , a każda przegroda powinna mieć wykroje umożliwiające przepływ emulsji.

Cysterny, pojemniki i zbiorniki przeznaczone do transportu lub składowania emulsji powinny być czyste i nie powinny zawierać resztek innych lepiszczy.

#### 5. WYKONANIE ROBÓT

Ogólne zasady wykonania robót podano w DM.00.00.00.

##### 5.1 Projektowanie mieszanki i opracowanie recepty, wymagania

Przed przystąpieniem do produkcji mieszanki mineralno-asfaltowej Wykonawca opracuje receptę dla mieszanki mineralno-asfaltowej i przedstawi ją Inżynierowi do akceptacji.

Projektowanie składu mieszanki mineralno-asfaltowej polega na:

- doborze składników mieszanki,
- doborze optymalnej ilości asfaltu,
- określeniu właściwości mieszanki i porównaniu uzyskanych wyników z wymaganiami podanymi w niniejszej STWiORB.

Krzywa uziarnienia mieszanki mineralnej powinna mieścić się w obszarze wyznaczonym przez krzywe graniczne. Rzędne krzywych granicznych uziarnienia mieszanki mineralnej do wykonania warstwy wiążącej lub wyrównawczej z betonu asfaltowego dla projektowanych dróg o kategorii ruchu KR 3-6 oraz minimalną zawartość asfaltu podano w tablicy 9.

**Tablica 9. Uziarnienie mieszanki mineralnej i zawartość lepiszcza do betonu asfaltowego warstwy wiążącej lub wyrównawczej dróg o kategorii ruchu KR3-KR6**

Właściwość	Przesiew, % (m/m)		Przesiew, % (m/m)	
	AC 16 W		AC 22 W	
Wymiar sita #, mm	od	do	od	do
31,5	-	-	100	-
22,4	100	-	90	100
16	90	100	65	90
11,2	70	90	-	-
8	55	85	45	70
2	25	50	20	45
0,125	4	12	4	12
0,063	4,0	10,0	4,0	10,0
Zawartość lepiszcza, pomnożona przez współczynnik $\alpha$ (patrz poniżej)	$B_{\min 4,4}$		$B_{\min 4,2}$	

Minimalna zawartość lepiszcza (kategoria  $B_{\min}$ ) w mieszankach mineralno-asfaltowych została podana dla założonej gęstości mieszanki mineralnej  $2,650 \text{ Mg/m}^3$ . Jeśli stosowana mieszanka mineralna ma inną gęstość ( $\rho_\alpha$ ), to do wyznaczenia minimalnej zawartości lepiszcza podaną wartość  $B_{\min}$  należy pomnożyć przez współczynnik  $\alpha$  wg równania:

$$\alpha = 2,650 / \rho_\alpha$$

Gęstość mieszanki kruszyw wyznaczamy ze wzoru:

$$\rho_\alpha = \frac{P_1 + P_2 + \dots + P_n}{\frac{P_1}{\rho_1} + \frac{P_2}{\rho_2} + \dots + \frac{P_n}{\rho_n}}$$

gdzie:

$P_1 + P_2 + \dots + P_n$  - procentowa zawartość poszczególnych frakcji kruszyw (składników mieszanki mineralnej)

$\rho_1 + \rho_2 + \dots + \rho_n$  - gęstość poszczególnych frakcji kruszyw (składników mieszanki mineralnej)

Skład mieszanki mineralno - asfaltowej powinien być ustalony na podstawie badań próbek wykonanych wg metody Marshalla.

Zaprojektowana mieszanka betonu asfaltowego do warstwy wiążącej i wyrównawczej oraz wykonana z niej warstwa dla dróg KR 3-4 i KR 5-6 powinna spełniać wymagania podane w tablicy 10.

**Tablica 10. Wymagania wobec mieszanki AC i wykonanej z niej warstwy wiążącej dla drogi o kategorii ruchu KR3-4 i KR 5-6**

Lp.	Właściwości	Warunki zagęszczenia wg PN-EN 13108-20	Metoda i warunki badania	Wymagania KR3-4 AC 16 W AC 22 W	Wymagania KR5-6 AC 16 W AC 22 W
1	Zawartość wolnych przestrzeni	C.1.3. ubijanie, 2 x 75 uderzeń temperatura zagęszczania $145 \pm 5 \text{ }^\circ\text{C}$	PN-EN 12697-8, p. 4	$V_{\min 4,0}$ $V_{\max 7,0}$	$V_{\min 4,0}$ $V_{\max 7,0}$
2	Odporność na deformacje trwałe <sup>a)</sup>	C.1.20 wałowanie, $P_{98} - P_{100}$	PN-EN 12697-22, metoda B w powietrzu, PN-EN 13108-20, D.1.6, $60 \text{ }^\circ\text{C}$ , 10 000 cykli	WTS <sub>AIR 0,30</sub> PRD <sub>AIR</sub> Deklarowane	WTS <sub>AIR 0,15</sub> PRD <sub>AIR</sub> Deklarowane
3	Odporność na działanie wody	C.1.1. ubijanie, 2x35 uderzeń temperatura zagęszczania $145 \pm 5 \text{ }^\circ\text{C}$	PN-EN 12697-12, przechowywanie w $40 \text{ }^\circ\text{C}$ z jednym cyklem zamrażania <sup>b)</sup> , badanie w $25 \text{ }^\circ\text{C}$	ITSR <sub>80</sub>	ITSR <sub>80</sub>
4	Wskaźnik zagęszczenia warstwy, %	-	PN-EN 13108-20, załącznik C.4	$\geq 98$	$\geq 98$
5	Zawartość wolnych przestrzeni w warstwie, % v/v	-	PN-EN 12697-8, p. 4	$V_{\min 3,0(4,0)}$ $V_{\max 7,0}$	$V_{\min 4,0}$ $V_{\max 7,0}$

<sup>a)</sup> Grubość płyty: AC 16 = 60mm; AC 22 = 60mm

<sup>b)</sup> Ujednoliconą procedurę badania odporności na działanie wody z jednym cyklem zamrażania podano w Zał. 1 WT-2 2010 w wierszu 5 w ostatniej kolumnie w (...) podano wymagania dla mieszanek projektowanych empirycznie

## 5.2 Próba technologiczna

Ustalony skład wejściowy mieszanki mineralno-asfaltowej może, przed ostatecznym zastosowaniem, zostać sprawdzony w warunkach budowy poprzez wykonanie próby technologicznej. Próba technologiczna ma na celu sprawdzenie zgodności właściwości wyprodukowanej mieszanki z receptą laboratoryjną.

## 5.3 Wytwarzanie mieszanki mineralno - asfaltowej

Wytwarzanie mieszanki mineralno-asfaltowej powinno odbywać się w oparciu o receptę zaakceptowaną przez Inżyniera/Kierownika projektu. Mieszankę mineralno-asfaltową należy produkować w otaczarce, zapewniającej prawidłowe dozowanie składników, ich wysuszenie i wymieszanie oraz zachowanie temperatury składników i gotowej mieszanki mineralno-asfaltowej. Sposób i czas mieszania składników mieszanki mineralno-asfaltowej powinny zapewnić równomierne otoczenie kruszywa lepiszczem.

System dozowania środków adhezyjnych powinien zapewnić jednorodność dozowania. Warunki wytwarzania i przechowywania mieszanki mineralno-asfaltowej na gorąco nie powinny istotnie wpływać na skuteczność działania tych środków.

Kruszywo powinno być wysuszone i tak podgrzane, aby mieszanka mineralna po dodaniu wypełniacza uzyskała właściwą temperaturę. Maksymalna temperatura gorącego kruszywa nie powinna być wyższa o więcej niż 30 °C od maksymalnej temperatury mieszanki mineralno-asfaltowej.

Temperatura mieszanki powinna wynosić:

- z asfaltem 35/50 155 ÷ 195 °C
- z asfaltem 50/70 140 ÷ 180 °C
- z polimeroasfaltem PMB 25/55-60 140 ÷ 180 °C

Najwyższa temperatura dotyczy mieszanki mineralno-asfaltowej bezpośrednio po wytworzeniu. Najniższa temperatura dotyczy mieszanki mineralno-asfaltowej dostarczonej na miejsce wbudowania.

Dla wyprodukowanej mieszanki mineralno-asfaltowej producent powinien wystawić deklarację właściwości użytkowych.

Wykonawca ma obowiązek informować Nadzór o aktualnym PPZ (Produkcyjny Poziom Zgodności) osiąganym przez WMA w danym tygodniu.

## 5.4 Warunki atmosferyczne

Warstwa wiążąca lub wyrównawcza z betonu asfaltowego może być wykonywana, gdy temperatura otoczenia jest nie niższa niż +5 °C. dla warstwy o grubości > 8cm i +10 °C dla warstwy o grubości ≤ 8cm. Temperatura powietrza powinna być mierzona co najmniej 3 razy dziennie w okresach równomiernie rozłożonych w planowanym czasie realizacji dziennej działki roboczej. Nie dopuszcza się układania z mieszanki mineralno-asfaltowej podczas opadów atmosferycznych oraz silnego wiatru.

## 5.5 Przygotowanie podłoża

Rzędne wysokościowe podłoża oraz urządzeń usytuowanych w nawierzchni lub ją ograniczających powinny być zgodne z dokumentacją projektową. Z podłoża powinien być zapewniony odpływ wody.

Podłoże pod warstwę z betonu asfaltowego powinno być oczyszczone. Na podłożu nie może być śniegu lub lodu. Nie wolno wbudowywać betonu asfaltowego, gdy na podłożu tworzy się zamknięty film wodny.

Skropienie warstwy podbudowy bitumicznej może rozpocząć się po akceptacji przez Inżyniera/Kierownika projektu jej oczyszczenia. Skropienie należy wykonać z wyprzedzeniem w czasie na odparowanie wody. W przypadku stosowania rozkładarki wyposażonej w rampę skrapiającą dopuszcza się skropienie emulsją asfaltową bezpośrednio przed wykonaniem warstwy wiążącej z betonu asfaltowego.

Temperatura emulsji asfaltowej kationowej powinna być zgodna z temperaturą zalecaną przez Producenta. Skropienie powinno być równomierne, a ilość rozkładanego lepiszcza po odparowaniu wody powinna być równa 0,3÷0,5 kg/m<sup>2</sup>.

Skropiona emulsją asfaltową warstwa powinna być pozostawiona bez jakiegokolwiek ruchu na okres niezbędny do całkowitego rozpadu emulsji i odparowania wody z emulsji.

Przed ułożeniem warstwy z mieszanki mineralno-bitumicznej Wykonawca powinien zabezpieczyć skropioną warstwę nawierzchni przed uszkodzeniem dopuszczając tylko niezbędny ruch budowlany.

Jakiegokolwiek uszkodzenia powierzchni powinny być przez Wykonawcę naprawione.

## 5.6 Wbudowywanie i zagęszczanie warstwy podbudowy z betonu asfaltowego

Mieszanka mineralno-asfaltowa powinna być dowożona na budowę w zależności od postępu robót. Podczas transportu i postoju przed wbudowaniem mieszanka powinna być zabezpieczona przed ostygnięciem.

Mieszanka mineralno-asfaltowa powinna być wbudowywana zgodnie z przyjętą technologią. Mieszanka mineralno-asfaltowa powinna być wbudowywana układarką wyposażoną w układ z automatycznym sterowaniem grubości warstwy i utrzymaniem niwelety zgodnie z dokumentacją projektową. Układarka powinna poruszać się ze

stała prędkością i bez zbędnych zatrzymywań (np. w oczekiwaniu na kolejny samochód z gorącą mieszanką). W miejscach niedostępnych dla sprzętu dopuszcza się wbudowywanie ręczne.

Temperatura wbudowywanej mieszanki nie powinna być niższa od temperatury minimalnej podanej w pkt. 5.3. Temperatura końcowego efektywnego zagęszczania z polimeroasfaltem PMB 25/55-60 nie może być niższa od 120 °C. Temperatura końca efektywnego zagęszczania mieszanki z asfaltem 35/50 nie może być niższa od 120 °C. Temperatura końcowego efektywnego zagęszczania mieszanki z asfaltem 50/70 nie może być niższa niż 115 °C.

Zagęszczanie mieszanki należy rozpocząć od krawędzi nawierzchni ku środkowi. Wyniki badań zagęszczenia wykonanej warstwy oraz wolnej przestrzeni, powinny być zgodne z wymaganiami podanymi w tablicy 10. Złącza w warstwie wiążącej powinny być wykonane w linii prostej, równoległe lub prostopadłe do osi drogi.

W przypadku rozkładania mieszanki całą szerokością warstwy, złącza poprzeczne, wynikające z dziennej działki roboczej powinny być równo obcięte, pokryte materiałem wg pkt. 2.4 i zabezpieczone listwą przed uszkodzeniem.

W przypadku rozkładania mieszanki połową warstwy, występujące dodatkowo złącza podłużne należy zabezpieczyć w sposób podany dla złącza poprzecznego.

Zakończenie działki roboczej dotyczy wystąpienia przerw w rozkładaniu pasa warstwy na czas, po którym temperatura mieszanki mineralno-asfaltowej obniży się poza dopuszczalną granicę. Przed przystąpieniem do wykonywania kolejnej działki roboczej należy usunąć ułożony poprzednio odcinek na długości zapewniającej właściwą szczepność i pełną grubość. Na tak powstałą krawędź nanieść lepiszcze lub inny materiał do złącz, w ilości co najmniej 50g na 1cm grubości warstwy na 1m krawędzi. Złącza poprzeczne poszczególnych warstw powinny być przesunięte o nie mniej niż 1 m.

### 5.7 Wykonanie bocznych krawędzi asfaltowych warstw konstrukcji nawierzchni

Krawędzie warstw asfaltowych, nieograczonych krawężnikiem, ściekiem, itp., należy wykonać w formie skarp o nachyleniu nie większym niż 1:1. Należy zastosować odpowiednie urządzenia techniczne, takie jak np. formująca prowadnica skośnych krawędzi układarki oraz krawędziowe wałki dociskowe zamontowane na walcu dopasowane do grubości wbudowywanej warstwy.

Po wykonaniu nawierzchni asfaltowej o jednostronnym nachyleniu jezdni należy uszczelnić krawędź wyżej położoną, a strefie zmiany przechyłki – obie krawędzie. Niżej położona krawędzi (z wyjątkiem strefy zmiany przechyłki) powinna zostać nieuszczelniona.

Powierzchnie boczne warstw asfaltowych należy uszczelnić gorącą emulsją asfaltową w ilości ok. 4kg/m<sup>2</sup>.

Nanoszenie lepiszcza musi być dokonane odpowiednio wcześniej, gdy krawędzie nie są zabrudzone. Jeżeli w budowanie warstwy leżącej powyżej nie jest prowadzone bezpośrednio po wykonaniu warstwy wcześniejszej, to należy również uwzględnić uszczelnienie powierzchni styku, przylegającej do krawędzi na szerokości co najmniej 10 cm dla każdej warstwy poprzez posmarowanie gorącym asfaltem w ilości ok. 1,5kg/m<sup>2</sup>.

## 6. KONTROLA JAKOŚCI ROBÓT

Ogólne zasady kontroli jakości robót podano w ST D-M-00.00.00 „Wymagania ogólne” pkt 6.

### 6.1 Badania i sprawdzenia przed przystąpieniem do robót

Przed przystąpieniem do robót Wykonawca powinien:

- przedstawić Inżynierowi do akceptacji Wytwórnę mieszanek mineralno-asfaltowych wraz z kompletem informacji i aktualnym certyfikatem ZKP,
- przedstawić do akceptacji recepty i wstępne badania typu dla proponowanych mieszanek oraz akceptację recepty przez niezależne laboratorium,
- uzyskać wymagane prawem dokumenty, dopuszczające wyroby budowlane do obrotu i powszechnego stosowania na wszystkie składniki masy,
- wykonać własne badania właściwości materiałów przeznaczonych do wykonania robót, określone w dokumentacji projektowej.

### 6.2 Badania kontrolne

Badania wykonawcy są wykonywane przez wykonawcę lub jego zleceniobiorców celem sprawdzenia, czy jakość materiałów budowlanych (mieszanek mineralno - asfaltowych i ich składników, lepiszczy i materiałów do uszczelnień itp.) oraz gotowej usługi (wbudowane warstwy asfaltowe, połączenia itp.) spełniają wymagania określone w kontrakcie.

Wykonawca musi wykonywać te badania podczas realizacji kontraktu z niezbędną starannością i w wymaganym zakresie. Wyniki należy zapisywać w protokołach. W razie stwierdzenia uchybień w stosunku do wymagań z kontraktu, ich przyczyny należy niezwłocznie usunąć.

Badania wykonawcy dotyczące wykonywania nawierzchni:

- temperatura powietrza,
- temperatura mieszanki mineralno - asfaltowej podczas wykonywania nawierzchni,
- wygląd mieszanki mineralno-asfaltowej,
- grubość wykonanych warstw,

- spadki poprzeczne warstwy asfaltowej,
- równość warstwy asfaltowej,
- geometria poboczy,
- ocena wizualna jednorodności powierzchni warstwy,
- ocena wizualna jakości wykonania połączeń technologicznych.
- badania parametrów i składu masy wbudowanej w nawierzchnię.

Rodzaj badań kontrolnych mieszanki mineralno-asfaltowej i wykonanej z niej warstwy podano w tablicy 11.

**Tablica 11. Rodzaj badań kontrolnych**

L.p.	Rodzaj badań
<b>1</b>	<b>Mieszanka mineralno-asfaltowa</b> <sup>a), b)</sup>
1.1	Uziarnienie
1.2	Zawartość lepiszcza
1.3	Temperatura mięknięcia lepiszcza odzyskanego
1.4	Gęstość i zawartość wolnych przestrzeni próbki
<b>2</b>	<b>Warstwa asfaltowa</b>
2.1	Wskaźnik zagęszczenia <sup>a)</sup>
2.2	Spadki poprzeczne
2.3	Równość
2.4	Grubość <sup>a)</sup>
2.5	Zawartość wolnych przestrzeni <sup>a)</sup>
a)	do każdej warstwy i na każde rozpoczęte 3 500 m <sup>2</sup> nawierzchni jedna próbka; w razie potrzeby liczba próbek może zostać zwiększona na życzenie Inżyniera/Kierownika projektu
b)	raz dla dziennej produkcji

Na etapie oceny jakości wbudowanej mieszanki mineralno-asfaltowej podaje się wartości dopuszczalne i tolerancje, w których uwzględnia się: rozrzut występujący przy pobieraniu próbek, dokładność metod badań oraz odstępstwa uwarunkowane metodą pracy.

#### Właściwości lepiszcza odzyskanego

Temperatura mięknięcia lepiszcza wyekstrahowanego z mieszanki mineralno-asfaltowej nie powinna przekroczyć wartości dopuszczalnych:

- dla asfaltu 35/50 66 °C
- dla asfaltu 50/70 63 °C.
- dla polimeroasfaltu PMB 25/55-60 78 °C.

#### Zawartość asfaltu

Badanie polega na wykonaniu ekstrakcji asfaltu, zgodnie PN-EN 12697-1, z próbki AC pobranej z mieszanki mineralno - asfaltowej. Zawartość rozpuszczalnego lepiszcza z każdej pobranej próbki nie może odbiegać od wartości projektowanej, z uwzględnieniem dopuszczalnych odchyłek, podanych w tablicy 12, w zależności od liczby wyników badań z danego odcinka budowy.

**Tablica 12. Dopuszczalne odchyłki dotyczące pojedynczego wyniku badania i średniej arytmetycznej wyników badań zawartości lepiszcza rozpuszczalnego, % m/m**

Mieszanka mineralno-asfaltowa	Liczba wyników badań					
	1	2	3 ÷ 4	5 ÷ 8 <sup>a)</sup>	9 ÷ 19 <sup>a)</sup>	≥ 20
Mieszanki gruboziarniste AC ≥ 16	± 0,6	± 0,55	± 0,50	± 0,40	± 0,35	± 0,30
<sup>a)</sup> dodatkowo dopuszcza się maksymalnie jeden wynik, spośród wyników badań wziętych do obliczenia średniej arytmetycznej, którego odchyłka jest większa od dopuszczalnej odchyłki dotyczącej średniej arytmetycznej, lecz nie przekracza dopuszczalnej odchyłki jak do pojedynczego wyniku badania						

#### Uziarnienie mieszanki mineralnej

Po wykonaniu ekstrakcji lepiszcza należy przeprowadzić kontrolę uziarnienia mieszanki kruszywa mineralnego. Uziarnienie każdej próbki pobranej z luźnej mieszanki mineralno-asfaltowej nie może odbiegać od wartości projektowanych z uwzględnieniem dopuszczalnych odchyłek podanych w tablicach 13 ÷ 17.

**Tablica 13. Dopuszczalne odchyłki dotyczące pojedynczego wyniku badania i średniej arytmetycznej wyników badań zawartości kruszywa o wymiarze < 0,063 mm, % m/m**

Mieszanka mineralno-asfaltowa	Liczba wyników badań					
	1	2	3 ÷ 4	5 ÷ 8	9 ÷ 19	≥ 20
Mieszanki gruboziarniste	± 4,0	± 3,6	± 3,2	± 2,9	± 2,4	± 2,0

**Tablica 14. Dopuszczalne odchyłki dotyczące pojedynczego wyniku badania i średniej arytmetycznej wyników badań zawartości kruszywa o wymiarze < 0,125 mm, % m/m**

Mieszanka mineralno-asfaltowa	Liczba wyników badań
	134

	1	2	3 ÷ 4	5 ÷ 8	9 ÷ 19	≥ 20
AC gruboziarniste	± 5	± 4,4	± 3,9	± 3,4	± 2,7	± 2,0

**Tablica 15. Dopuszczalne odchyłki dotyczące pojedynczego wyniku badania i średniej arytmetycznej wyników badań zawartości kruszywa drobnego o wymiarze od 0,063 mm do 2 mm,% m/m**

Mieszanka mineralno-asfaltowa	Liczba wyników badań					
	1	2	3 ÷ 4	5 ÷ 8	9 ÷ 19	≥ 20
AC P	± 8	± 6,1	± 5,0	± 4,1	± 3,3	± 3,0

**Tablica 16. Dopuszczalne odchyłki dotyczące pojedynczego wyniku badania i średniej arytmetycznej wyników badań zawartości kruszywa grubego o wymiarze > 2 mm,% m/m**

Mieszanka mineralno-asfaltowa	Liczba wyników badań					
	1	2	3 ÷ 4	5 ÷ 8	9 ÷ 19	≥ 20
AC P	± 8	± 6,1	± 5,0	± 4,1	± 3,3	± 3,0

**Tablica 17. Dopuszczalne odchyłki dotyczące pojedynczego wyniku badania i średniej arytmetycznej wyników badań zawartości ziaren grubych [% (m/m)]**

Mieszanka mineralno-asfaltowa	Liczba wyników badań					
	1	2	3 ÷ 4	5 ÷ 8	9 ÷ 19	≥ 20
Mieszanki gruboziarniste	-9; +5	-7,6; +5,0	-6,8; +5,0	-6,1; +5,0	-5,5; +5,0	± 5,0

Wymagania dotyczące udziału kruszywa grubego, drobnego i wypełniacza powinny być spełnione jednocześnie.

#### Zawartość wolnych przestrzeni w mieszance MMA

Zawartość wolnych przestrzeni w próbkach Marshalla oblicza się zgodnie z PN-EN 12697-8. Zawartość wolnych przestrzeni nie może przekroczyć wartości podanych w Tablicach 9, 10 w zależności od kategorii ruchu na drodze.

#### Pomiar grubości warstwy

Grubość wykonanej warstwy należy określać na podstawie wyciętych próbek. Za grubość warstwy przyjmuje się średnią arytmetyczną wielu oznaczeń grubości na całym odcinku budowy. Grubość warstwy nie może różnić się od grubości projektowanej o więcej niż ±10%.

#### Wskaźnik zagęszczenia warstwy

Wskaźnik zagęszczenia warstwy należy sprawdzać na próbkach wyciętych z zagęszczonej warstwy, poprzez porównanie gęstości objętościowej wyciętych próbek z gęstością objętościową próbek Marshalla formowanych w dniu wykonywania kontrolowanej działki roboczej. Oznaczenie gęstości objętościowej należy wykonywać metodą hydrostatyczną. Wyniki powinny być zgodne z wymaganiami podanymi w tablicy 9, 10 w zależności od kategorii ruchu na drodze.

Dopuszcza się badania mieszanek wbudowanych (zagęszczenia) metodami izotopowymi (zamiennie równoważne do cięcia próbek). Wykonawca wytnie próbki na każde życzenie Inżyniera/Kierownika projektu w miejscach wątpliwych przez niego wskazanych.

#### Wolna przestrzeń w warstwie

Wolną przestrzeń w warstwie należy określać wg PN-EN 12697-8. Do obliczeń należy przyjąć gęstość MMA oznaczonej wg PN-EN 12697-5 w dniu układanej warstwy na danym odcinku..

#### Spadki poprzeczne

Spadki poprzeczne należy sprawdzać nie rzadziej niż co 100m i dodatkowo w punktach głównych łuków poziomych. Spadki poprzeczne warstwy na prostych i łukach powinny być zgodne z dokumentacją projektową z tolerancją ± 0,5%.

Równość podłużna warstwy wiążącej. Równość podłużną warstwy wiążącej (lub wyrównawczej) z betonu asfaltowego należy mierzyć planografem w sposób ciągły z prędkością nie przekraczającą 15 km/h dla każdego pasa ruchu. Dopuszcza się pomiary równości metodą 4-metrowej łąty i klina na odcinkach, gdzie nie można wykonać pomiaru planografem. Wymagana równość podłużna jest określona w tablicy 18 wartościami odchyłek równości.

**Tablica 18. Dopuszczalne nierówności podłużne dla warstwy wiążącej i wyrównawczej**

Klasa drogi	Element nawierzchni	Dopuszczalna nierówność [mm]
GP	Pasy ruchu	≤ 6
	Jezdnie łącznic, utwardzone pobocza	≤ 9
G	Pasy ruchu, jezdnie łącznic, utwardzone pobocza	

Równość poprzeczna warstwy wiążącej. Do pomiaru poprzecznej równości nawierzchni powinna być stosowana metoda z wykorzystaniem 4-metrowej łąty i klina. Wymagana równość poprzeczna jest określona przez wartości odchyień równości, które nie mogą być przekroczone w liczbie pomiarów stanowiących 90% i 100% albo 95% i 100% liczby pomiarów na wyznaczonym odcinku miarodajnym o długości 100 m. Odchylenie równości oznacza największą odległość między łątą a mierzoną powierzchnią w danym profilu. Wartości odchyień, wyrażone w mm, określa tablica 19.

**Tablica 19. Dopuszczalne nierówności poprzeczne dla warstwy wiążącej i wyrównawczej**

Klasa drogi	Element nawierzchni	Dopuszczalna nierówność [mm]		
		90%	95%	100%
GP	Pasy ruchu	≤ 6	-	≤ 8
	Jezdnie łącznic, utwardzone pobocza	-	≤ 9	≤ 10
G	Pasy ruchu, jezdnie łącznic, utwardzone pobocza	≤ 9	-	≤ 12

Pozostałe wymagania dla warstwy wiążącej lub wyrównawczej

Szerokość warstwy

Sprawdzenie szerokości warstwy polega na zmierzeniu w poziomie, taśmą mierniczą, odległości przeciwnych bocznych krawędzi. Szerokość wykonanej warstwy nieograniczonej krawężnikiem nie może różnić się od szerokości projektowanej o więcej niż + 5cm.

Rzędne wysokościowe warstwy

Sprawdzenie rzędnych wysokościowych polega na wykonaniu niwelacji i porównaniu wyników pomiaru z dokumentacją projektową. Różnice pomiędzy rzędnymi wysokościowymi warstwy a rzędnymi projektowanymi nie powinny przekraczać: -1cm, +0 cm .

Złącza podłużne i poprzeczne

Sprawdzenie prawidłowości wykonania złączy podłużnych i poprzecznych polega na oględzinach. Złącza powinny być równe i związane.

Wygląd warstwy

Wygląd warstwy należy sprawdzać poprzez oględziny całej powierzchni wykonanego odcinka. Wygląd warstwy powinien być jednorodny, bez spękań, deformacji, plam i wykruszeń.

### 6.3 Badania arbitrażowe

Badania arbitrażowe są powtórzeniem badań kontrolnych, co do których istnieją uzasadnione wątpliwości ze strony Inżyniera/Kierownika projektu. Badania arbitrażowe wykonuje na wniosek strony kontraktu niezależne laboratorium (zaleca się, aby posiadało akredytację w zakresie badań, które są przedmiotem sporu), które nie wykonywało badań kontrolnych. Laboratorium to musi być zaakceptowane przez obie strony. Wyniki badań arbitrażowych zastępują wyniki badań kontrolnych (pierwotnych).

Koszty badań arbitrażowych wraz z wszystkimi kosztami ubocznymi ponosi strona, na której niekorzyść przemawia wynik badania.



#### 6.4 Postępowanie z niewłaściwie wykonaną warstwą

W zależności od rodzaju i zakresu wad zgodnie z porozumieniem (między Wykonawcą a Zamawiającym) w wypadku danej warstwy o danym zakresie możliwe są dwa przypadki:

- a) Wykonawca usunie wadliwą warstwę i ponownie wykona warstwę o pożądanych właściwościach, zgodnych ze specyfikacją w ustalonym zakresie,
- b) Zamawiający dokona potrąceń zapłaty według wycień Inżyniera/Kierownika projektu (według zasad podanych w WT2 2008).

Decyzję w tej sprawie podejmuje Zamawiający.

#### 7. OBMIAR ROBÓT

Ogólne wymagania dotyczące obmiaru Robót podano w DM.00.00.00.

Jednostką obmiarową jest 1 m<sup>2</sup> (metr kwadratowy) wykonanej warstwy wiążącej z betonu asfaltowego o określonej grubości, przyjmując szerokość górnej powierzchni warstwy wiążącej niezależnie od ilości warstw. Szerokość górnej powierzchni warstwy jest określona z wyłączeniem skosów krawędzi i brzegów, dla których wykonania oszacowanie ilości materiału należy do Wykonawcy. Jednostką obmiarową jest 1 Mg wbudowanej mieszanki mineralno-asfaltowej w warstwę wyrównawczą.

#### 8. ODBIÓR ROBÓT

Ogólne zasady odbioru robót podano w STWiORB DM.00.00.00

Roboty uznaje się za wykonane zgodnie z Dokumentacją Projektową, STWiORB i poleceniami Inżyniera/Kierownika projektu jeżeli wszystkie badania i pomiary z uwzględnieniem tolerancji wg p.6 dały wyniki pozytywne.

#### 9. PODSTAWA PŁATNOŚCI

##### 9.1 Ogólne ustalenia dotyczące podstawy płatności

Ogólne ustalenia dotyczące podstawy płatności podano w ST D-M-00.00.00 „Wymagania ogólne” pkt 9.

##### 9.2 Cena jednostki obmiarowej

Ogólne ustalenia dotyczące podstawy płatności podano w D.M.00.00.00.

Cena wykonania 1 m<sup>2</sup> podbudowy z betonu cementowego obejmuje:

- prace pomiarowe
- roboty przygotowawcze,
- opracowanie recepty laboratoryjnej dla mieszanki mineralno-asfaltowej, wykonanie zarobu próbnego i badań oraz akceptacji recepty,
- wyprodukowanie mieszanki mineralno-asfaltowej i jej transport na miejsce wbudowania,
- ochrona mieszanki w czasie transportu oraz podczas oczekiwania na rozładunek;
- zabezpieczenie, zasłonięcie i odsłonięcie krawężników, studzienek, kraterów wpustów deszczowych, itp.
- oczyszczenie i skropienie podłoża pod warstwę wiążącą i wyrównawczą;
- rozłożenie i zagęszczenie mieszanki mineralno-asfaltowej,
- wykonanie spoin, połączeń i szczelin zgodnie z STWiORB,
- uformowanie i uszczelnienie krawędzi bocznych,
- przeprowadzenie pomiarów i badań laboratoryjnych, wymaganych w STWiORB,
- naprawa nawierzchni po pobraniu próbek i wykonaniu badań,
- koszt utrzymania czystości na przylegających drogach lub terenie budowy.

#### 10. PRZEPISY ZWIĄZANE

10.1 Podane w D.04.07.01.



## D - 05.03.05c NAWIERZCHNIA Z BETONU ASFALTOWEGO. WARSTWA ŚCIERALNA.

### 1. WSTĘP

#### 1.1 Przedmiot ST

Przedmiotem niniejszej specyfikacji technicznej są wymagania ogólne dotyczące wykonania i odbioru robót drogowych, związanych z „BUDOWĄ DROGI ZBIORCZEJ UL. KS. JERZEGO POPIELUSZKI ORAZ DRÓG LOKALNYCH UL. PROSTEJ, BOCZNEJ, GAJOWEJ I KRAKOWSKIEJ”.

#### 1.2 Zakres stosowania ST

Wytyczne STWiORB stosowane są jako dokument przetargowy i kontraktowy przy realizacji robót na drogach.

#### 1.3 Zakres robót objętych ST

Ustalenia zawarte w niniejszej STWiORB obejmują zasady prowadzenia robót związanych z wykonaniem warstwy ścieralnej, wiążącej lub wyrównawczej z betonu asfaltowego dla ruchu KR 3 – KR6.

Zakres robót obejmuje:

- wykonanie warstwy ścieralnej na drogach dla rowerów z betonu asfaltowego AC8S 50/70 o grubości po zagęszczeniu 3 cm (kolor czerwony),
- na życzenie zamawiającego, warstwa wiążąca dróg dla rowerów również wykonana zostanie z betonu asfaltowego AC8S 50/70 o grubości po zagęszczeniu 4 cm (kolor czarny).

#### 1.4 Określenia podstawowe

Podstawowe określenia zostały podane w DM.00.00.00.

- 1.4.1** Nawierzchnia – konstrukcja składająca się z jednej lub kilku warstw służących do przyjmowania i rozkładania obciążeń od ruchu pojazdów na podłoże.
- 1.4.2** Warstwa ścieralna – górna warstwa nawierzchni będąca w bezpośrednim kontakcie z kołami pojazdów.
- 1.4.3** Mieszanka mineralno-asfaltowa – mieszanka kruszyw i lepiszcza asfaltowego.
- 1.4.4** Wymiar mieszanki mineralno-asfaltowej – określenie mieszanki mineralno-asfaltowej, wyróżniające tę mieszankę ze zbioru mieszanek tego samego typu ze względu na największy wymiar kruszywa, np. wymiar 8 lub 11.
- 1.4.5** Środek adhezyjny - substancja powierzchniowo czynna, która poprawia adhezję asfaltu do materiałów mineralnych oraz zwiększa odporność błonki asfaltu na powierzchni kruszywa na odmywanie wodą; może być dodawany do asfaltu lub do kruszywa.
- 1.4.6** Asfalt PMB - polimeroasfalt wg PN-EN 14023 „Asfalty i lepiszcza asfaltowe – Zasady specyfikacji asfaltów modyfikowanych polimerami”.
- 1.4.7** Pozostałe określenia podstawowe są zgodne z odpowiednimi polskimi normami i definicjami podanymi w ST D-M-00.00.00 „Wymagania ogólne” pkt 1.4.

#### 1.5 Ogólne wymagania dotyczące robót

Ogólne wymagania dotyczące robót podano w DM.00.00.00. p.1.5.

Wykonawca jest odpowiedzialny za jakość wykonanych robót, oraz za ich zgodność z rysunkami oraz poleceniami Inżyniera.

##### 1.5.1. Wymagania szczegółowe

Wykonawca jest obowiązany do opracowania i przedstawienia do akceptacji co najmniej na dwa tygodnie przed rozpoczęciem wykonywania warstwy ścieralnej bitumicznej:

- projektów technologii wykonywania warstwy z AC8S wraz z receptą zaakceptowaną przez niezależne laboratorium na podstawie zarobu próbnego.

### 2. MATERIAŁY

Ogólne wymagania dotyczące materiałów podano w DM.00.00.00.

#### 2.1 Asfalt

Należy zastosować asfalt drogowy spełniający wymagania określone w PN-EN-12591

**Tablica 1. Wymagania dla asfaltu drogowego gatunku 50/70**

Lp.	Właściwości	Metoda badań	Wymagania 50/70
1	Penetracja w 25°C, 0,1 mm	PN-EN 1426	50 - 70
2	Temperatura mięknięcia, °C	PN-EN 1427	46 - 54
3	Temperatura zapłonu, nie mniej niż, °C	PN-EN 2592	230
4	Zawartość składników rozpuszczalnych, nie mniej niż, % m/m	PN-EN 12592	99
5	Zmiana masy po starzeniu, nie więcej niż, % m/m	PN-EN 12607-1	0,5
6	Pozostała penetracja po starzeniu, nie mniej niż, %	PN-EN 1426	50
7	Temperatura mięknięcia po starzeniu, nie mniej niż, °C	PN-EN 1427	48
8	Zawartość parafiny, nie więcej niż, %	PN-EN 12606-1	2,2
9	Wzrost temperatury mięknięcia po starzeniu, nie więcej niż, °C	PN-EN 1427	9
10	Temperatura łamliwości, nie więcej niż, °C	PN-EN 12593	-8

## 2.2 Kruszywa

Do warstwy ścieralnej z betonu asfaltowego należy stosować kruszywo według PN-EN13043 i WT-1 Kruszywa 2010, obejmujące kruszywo grube, kruszywo drobne i wypełniacz.

### 2.2.1 Kruszywo grube

**Tablica 2. Wymagane właściwości kruszywa grubego do warstwy ścieralnej z betonu asfaltowego**

Właściwości kruszywa	Wymagania wobec kruszyw w zależności od kategorii ruchu		Metoda badań według
	KR1-2	KR4	
Uziarnienie, kategoria nie niższa niż:	G <sub>c</sub> 85/20 <sup>*</sup>	G <sub>c</sub> 90/20 <sup>*</sup>	PN-EN 933-1
Tolerancja uziarnienia, odchylenia nie większe niż wg kategorii:	G <sub>20/15</sub> , G <sub>25/15</sub>		PN-EN 933-1
Zawartość pyłów, kategoria nie wyższa niż:	f <sub>2</sub>	f <sub>2</sub>	PN-EN 933-1
Kształt kruszywa, kategoria nie wyższa niż:	FI <sub>25</sub> lub SI <sub>25</sub>	FI <sub>20</sub> lub SI <sub>20</sub>	PN-EN 933-3 lub PN-EN 933-4
Procentowa zawartość ziaren o powierzchni przekruszonej i łamanej w kruszywie grubym, kategoria nie niższa niż:	C <sub>deklarowana</sub>	C <sub>95/1</sub>	PN-EN 933-5
Odporność kruszywa na rozdrabnianie, badana na kruszywie o wymiarze 10/14, kategoria nie wyższa niż:	LA <sub>30</sub>	LA <sub>30</sub>	PN-EN 1097-2 rozdział 5
Odporność na polerowanie kruszywa	PSV <sub>Deklarowane</sub>	PSV <sub>Deklarowane</sub> (nie mniej niż 48)	PN-EN 1097-8

(badana na normowej frakcji kruszywa do mieszanki mineralno-asfaltowej), kategoria nie niższa niż:		
Gęstość ziaren	deklarowana przez producenta	PN-EN 1097-6 rozdział 7,8 lub 9
Nasiąkliwość, kategoria:	WA <sub>24</sub> Deklarowana	PN-EN 1097-6 rozdział 7,8 lub 9
Gęstość nasypowa	deklarowana przez producenta	PN-EN 1097-3
Mrozoodporność w 1% NaCl, kategoria nie wyższa niż:	F <sub>NaCl</sub> 7	PN-EN 1367-6
„Zgorzel słoneczna” bazaltu, kategoria:	SB <sub>LA</sub>	PN-EN 1367-3
Skład chemiczny - uproszczony opis petrograficzny	deklarowany przez producenta	PN-EN 932-3
Grube zanieczyszczenia lekkie; kategoria nie wyższa niż:	m <sub>LPC</sub> 0, 1	PN-EN 1744-1 p.14.2
Rozpad krzemianu dwuwapniowego w kruszywie z żużła wielkopieczowego chłodzonego powietrzem	wymagana odporność	PN-EN 1744-1 p.19.1
Rozpad związków żelaza w kruszywie z żużła wielkopieczowego chłodzonego powietrzem	wymagana odporność	PN-EN 1744-1 p.19.2
Stalność objętości kruszywa z żużła stalowniczego, kategoria nie wyższa niż:	V <sub>3,5</sub>	PN-EN 1744-1 p.19.3
*) D/d < 4		

### 2.2.2 Kruszywo drobne

**Tablica 3. Wymagane właściwości kruszywa łamanego drobnego lub o ciągłym uziarnieniu do D<8 mm do warstwy ścieralnej z betonu asfaltowego**

Właściwości kruszywa	Wymagania wobec kruszyw w zależności od kategorii ruchu		Metoda badania według
	KR1-2	KR4	
Uziarnienie, wymagana kategoria:	<b>G<sub>F</sub>85 lub G<sub>A</sub>85</b>		PN-EN 933-1
Tolerancja uziarnienia; odchylenia nie większe niż wg kategorii:	<b>G<sub>Tc</sub>NR</b>	<b>G<sub>Tc</sub>20</b>	PN-EN 933-1
Zawartość pyłów, kategoria nie wyższa niż:	N <sup>o</sup> <sub>16</sub>		PN-EN 933-1
Jakość pyłów, kategoria nie wyższa niż:	<b>MBf10</b>		PN-EN 933-9
Kanciastość kruszywa drobnego lub kruszywa O/2 wydzielonego z kruszywa o ciągłym uziarnieniu, kategoria nie niższa niż:	<b>E<sub>Cs</sub> deklar</b>	<b>E<sub>Cs</sub> 30</b>	PN-EN 933-6, rozdział 8
Gęstość ziaren	deklarowana przez producenta		PN-EN 1097-6, rozdz. 7,8 lub 9
Nasiąkliwość, kategoria:	WA <sub>24</sub> Deklarowana		PN-EN 1097-6 rozdział 7,8 lub 9
Grube zanieczyszczenia lekkie, kategoria nie wyższa niż:	m <sub>LPC</sub> 0,1		PN-EN 1744-1 p.14.2

**Tabela nr 3a. Wymagane właściwości kruszywa nielamanego drobnego lub o ciągłym uziarnieniu do D<8 mm do w. ścieralnej z betonu asfaltowego**

Właściwości kruszywa	KR 1-2
Uziarnienie wg PN-EN 933-1; wymagana kategoria:	G <sub>F</sub> 85 LUB G <sub>A</sub> 85
Tolerancje uziarnienia; odchylenia nie większe niż według kategorii:	G <sub>TC</sub> NR
Zawartość pyłów według PN-EN 933-1; kategoria nie wyższa niż:	f <sub>10</sub>
Jakość pyłów według PN-EN 933-9; kategoria nie wyższa niż:	MB <sub>F</sub> 10
Gęstość ziaren według PN-EN 1097-6, rozdział 7,8 lub 9	Deklarowana przez producenta
Nasiąkliwość według PN-EN 1097-6, rozdział 7,8 lub 9	WA <sub>24</sub> Deklarowana
Kanciastość kruszywa drobnego lub kruszywa 0/2 wydzielonego z kruszywa o ciągłym uziarnieniu według PN-EN 933-6, rozdział 8, kategoria nie niższa niż:	E <sub>CS</sub> deklarowana
Grube zanieczyszczenia lekkie wg PN-EN 1744-1, p. 14.2; kategoria nie wyższa niż:	m <sub>LPC</sub> 0,1

Nie dopuszcza się stosowania kruszywa niełamanego dla ruchu kategorii KR3-4. Dla kategorii ruchu KR1-2 stosować można kruszywo drobne niełamane w proporcjach 50/50 % z kruszywem przekruszonym.

### 2.2.3 Wypełniacz

Tablica 4. Wymagane właściwości wypełniacza do warstwy ścieralnej z betonu asfaltowego

Właściwości wypełniacza	Wymagania wobec wypełniacza w zależności od kategorii ruchu	Metoda badań według
	KR 1-6	
Uziarnienie	zgodnie z tablicą 24 w PN-EN 13043	PN-EN 933-10
Jakość pyłów, kategoria nie wyższa niż:	MB <sub>F</sub> 10	PN-EN 933-9
Zawartość wody, nie wyższa niż:	1%(m/m)	PN-EN 1097-5
Gęstość ziaren	deklarowana przez producenta	PN-EN 1097-7
Wolne przestrzenie w suchym zagęszczonym wypełniaczu, wymagana kategoria	V <sub>28/45</sub>	PN-EN 1097-4
Przyrost temperatury mięknięcia, wymagana kategoria:	Δ <sub>R&amp;B</sub> 8/25	PN-EN 13179-1
Rozpuszczalność w wodzie, kategoria nie wyższa niż:	WS <sub>10</sub>	PN-EN 1744-1
Zawartość CaCO <sub>3</sub> w wypełniaczu wapiennym, kategoria nie niższa niż:	CC <sub>70</sub>	PN-EN 196-2
Zawartość wodorotlenku wapnia w wypełniaczu mieszanym, wymagana kategoria:	K <sub>a</sub> Deklarowana	PN-EN 459-2
„Liczba asfaltowa”, wymagana kategoria:	BN <sub>Deklarowana</sub>	PN-EN 13179-2

### 2.3 Emulsja asfaltowa kationowa

Do złączania warstw konstrukcji nawierzchni należy stosować kationowe emulsje asfaltowe zgodne z Tablicą NA 1, zawartą w Załączniku krajowym NA (normatywnym) do normy PN-EN 13808:2013. Są to emulsje C60B3 ZM oraz C60BP3 ZM.

Maksymalny czas, temperaturę oraz sposób składowania emulsji, po którym nie traci ona swoich parametrów jakościowych powinny być zgodne z warunkami określonymi przez Producenta. Zaleca się jednak, aby okres przechowywania emulsji nie przekraczał dwóch tygodni od daty produkcji. Stosowana emulsja musi posiadać Aprobatację Techniczną lub Deklarację Właściwości Użytkowych (DWU).

#### Wymagania wobec wbudowania emulsji.

Krawędź boczna złącza podłużnego winna być uformowana za pomocą rolki dociskowej lub poprzez obcięcie nożem talerzowym .

Krawędź boczna złącza poprzecznego winna być uformowana poprzez usunięcie części niedogęszczonej oraz o niewłaściwej wysokości lub przyczepności.

Jeśli prace nie są kontynuowane bezpośrednio po w/w operacjach należy skontrolować stan krawędzi bocznych i w przypadku zanieczyszczeń starannie je usunąć.

Emulsja może być nanoszona mechanicznie lub ręcznie, z zapewnieniem równomiernego jej rozprowadzenia po bocznej krawędzi w ilości około 4 kg/m<sup>2</sup>.

**Wymagania wobec emulsji**

Oznaczenie kodowe wyrobu.			<b>C 60 B 3 ZM</b> Do złączenia warstw asfaltowych wykonanych z asfaltów niemodyfikowanych na drogach obciążonych ruchem od KR1 do KR6	<b>C 60 BP 3 ZM</b> Do złączenia wszystkich warstw asfaltowych wbudowywanych w nawierzchnię na drogach obciążonych ruchem KR1 do KR6
Właściwość	Metoda badania		wymagania (klasa)	
Indeks rozpadu	PN-EN 13075-1	g/100g	70 do 155 (3)	70 do 155 (3)
Zawartość lepiszcza	PN-EN 1428	% m/m	58 do 62 (6)	58 do 62 (6)
Czas wypływu Ø 2 mm przy 40°C	PN-EN 12846	s	15-70 (3)	15-70 (3)
Pozostałość na sicie, sito 0,5mm	PN-EN 1429	% m/m	<0,2 (3)	<0,2 (3)
Trwałość podczas magazynowania – pozostałość na sicie (7 dni magazynowania – sito 0,5 mm)	PN-EN 1429	% m/m	≤ 0,2 (3)	≤ 0,2 (3)
<b>Asfalt odzyskany i stabilizowany</b>	<b>PN-EN 13074-1; PN-EN 13074-2</b>			
Penetracja w 25°C asfaltu odzyskanego	PN-EN 1426	0,1mm	<100 (3)	<100 (3)
Temperatura mięknięcia asfaltu odzyskanego	PN-EN 1427	°C	>43 (6)	>46 (5)
Nawrót sprężysty w 25°C asfaltu odzyskanego dla asfaltów modyfikowanych	PN-EN 13998	%	NR (0)	≥ 50(5)

**2.4 Materiały do uszczelnienia połączeń i krawędzi**

Do uszczelnienia połączeń technologicznych (tj. złączy podłużnych i poprzecznych z tego samego materiału wykonywanego w różnym czasie oraz spoin stanowiących połączenia różnych materiałów lub połączenie warstwy asfaltowej z urządzeniami obcymi w nawierzchni lub ją ograniczającymi, należy stosować materiały termoplastyczne, jak taśmy asfaltowe, pasty itp. według norm lub aprobat technicznych (DWU).

Grubość materiału termoplastycznego do spoiny powinna wynosić nie mniej niż 10 mm.

Składowanie materiałów termoplastycznych jest dozwolone tylko w oryginalnych opakowaniach producenta, w warunkach określonych w aprobacie technicznej (DWU).

Materiał na elastyczne taśmy bitumiczne w celu zapewnienia elastyczności powinien być modyfikowany polimerami oraz winien wykazać się cechami przedstawionymi w tabelach poniżej.

Wymagania wobec taśm bitumicznych

Właściwość	Metoda badawcza	Dodatkowy opis Warunków badania	Wymaganie
Temperatura mięknięcia PiK	PN EN 1427	-	> 90°C
Penetracja stożkiem	PN EN 13880-2	-	20 do 50 1/10 mm
Odprężenie sprężyste (odbojność)	PN EN 13880-3	-	10 do 30 %
Zginanie na zimno	DIN 52123	test odcinka taśmy o długości 20 cm w temperaturze 0 st. C badanie po 24 godzinnym kondycjonowaniu	Bez pęknięcia



#### Wymagania wobec past asfaltowych na zimno na bazie emulsji

Właściwość	Metoda badawcza	Wymaganie
Ocena organoleptyczna	PN EN 1425	pasta
Odporność na spływanie	PN EN 13880-5	Nie spływa
Zawartość wody	PN EN 1428	< 50 % m/m
Właściwości odzyskanego i ustabilizowanego lepiszcza: PN EN 13074-1 lub PN EN 13074-2		
Temperatura mięknięcia PiK	PN EN 1427	> 70 st. C

#### Wymagania wobec zalew drogowych na gorąco

Właściwości	Metody badawcze	Wymagania dla typu
PN EN 14188-1 tablica 2 punkty od 1 do 11.2.8	PN EN 14188-1	N1, N2

#### Wymagania wobec wbudowania elastycznych taśm bitumicznych

Krawędź boczna złącza podłużnego winna być uformowana za pomocą rolki dociskowej lub poprzez obcięcie nożem talerzowym. Krawędź boczna złącza poprzecznego winna być uformowana poprzez usunięcie części niedogęszczonej oraz o niewłaściwej wysokości lub przyczepności. Jeśli prace nie są kontynuowane bezpośrednio po w/w operacjach należy skontrolować stan krawędzi bocznych i w przypadku zanieczyszczeń starannie je usunąć. Zimne krawędzie winny uprzednio być posmarowane gruntownikiem wg zaleceń producenta taśmy bitumicznej. Smarowanie powinno całkowicie pokryć boczną krawędź złącza. Taśma bitumiczna powinna być wstępnie przyklejona do zimnej krawędzi złącza na całej jego wysokości oraz wystawać ponad powierzchnię warstwy do 5 mm lub wg zaleceń producenta. Taśma winna mieć grubość 10 mm.

#### Wymagania wobec wbudowania past bitumicznych.

Przygotowanie krawędzi bocznych jak w przypadku stosowania taśm bitumicznych. Pasta powinna być наносzona mechanicznie z zapewnieniem równomiernego jej rozproszania na bocznej krawędzi w ilości 3 - 4 kg/m<sup>2</sup> (warstwa o grubości 3 - 4 mm przy gęstości około 1,0 g/cm<sup>3</sup>). Dopuszcza się ręczne nanoszenie past w miejscach niedostępnych.

#### Wymagania wobec wbudowania zalew drogowych na gorąco.

Zabrudzone szczeliny winny być uprzednio oczyszczone przez przedmuchiwanie. Zimne krawędzie winny uprzednio być posmarowane gruntownikiem wg zaleceń producenta zalewy drogowej na gorąco. Szczelinę należy zalać do pełna, lecz z meniskiem wklęsłym.

### 2.5 Środek adhezyjny

W celu poprawy powinowactwa fizykochemicznego lepiszcza asfaltowego i kruszywa, gwarantującego odpowiednią przyczepność (adhezję) lepiszcza do kruszywa i odporność mieszanki na działanie wody, należy dobrać i zastosować środek adhezyjny, tak aby dla konkretnej pary kruszywo-lepiszcze wartość przyczepności określona według PN-EN 12697-11, metoda A wynosiła co najmniej 80%. Środek adhezyjny powinien odpowiadać wymaganiom określonym w aprobacie technicznej. Składowanie środka adhezyjnego jest dozwolone tylko w oryginalnych opakowaniach, w warunkach określonych przez producenta.

### 3. SPRZĘT

Ogólne wymagania dotyczące sprzętu podano w DM.00.00.00.

#### 3.1 Sprzęt stosowany do wykonania robót

Przy wykonywaniu robót Wykonawca w zależności od potrzeb, powinien wykazać się możliwością korzystania ze sprzętu dostosowanego do przyjętej metody robót, jak:

- wytwórnia (otaczarka) o mieszaniu cyklicznym i wydajności min. 150Mg/h, z automatycznym komputerowym sterowaniem produkcji, do wytwarzania mieszanek mineralno-asfaltowych, z możliwością dozowania stabilizatora mastyksu,
- układarka gąsienicowa, z elektronicznym sterowaniem równości układanej warstwy,
- skraplarka,
- walce stalowe gładkie,
- lekka rozsypywarka kruszywa,

- szczotki mechaniczne i/lub inne urządzenia czyszczące,
- samochody samowładowcze z przykryciem brezentowym lub termosami,
- sprzęt drobny.

## 4. TRANSPORT

### 4.1 Ogólne wymagania dotyczące transportu

Ogólne wymagania dotyczące transportu podano w DM.00.00.00.

### 4.2 Transport materiałów

#### 4.2.1 Transport kruszywa

Kruszywo można przewozić dowolnymi środkami transportu w warunkach zabezpieczających je przed zanieczyszczeniem i zmieszaniem z innymi rodzajami lub frakcjami kruszywa oraz nadmiernym zawilgoceniem.

#### 4.2.2 Transport wypełniacza

Wypełniacz należy przewozić w sposób chroniący go przed zawilgoceniem, zbrzyleniem i zanieczyszczeniem. Wypełniacz luzem powinien być przewożony w odpowiednich cysternach przystosowanych do przewozu materiałów sypkich, umożliwiających rozładunek pneumatyczny.

#### 4.2.3 Transport asfaltu

Asfalt należy przewozić izolowanymi termicznie cysternami wyposażonymi w instalacje umożliwiające podłączenie cystern do urządzeń grzewczych lub wyposażonymi we własne urządzenia grzewcze oraz w zawory spustowe.

#### 4.2.4 Transport emulsji asfaltowej

Emulsja asfaltowa może być transportowana w zamkniętych cysternach, autocysternach, beczkach i innych opakowaniach pod warunkiem, że nie będą korodowały pod wpływem emulsji i nie będą powodowały jej rozpadu. Cysterny powinny być wyposażone w przegrody. Nie należy używać do transportu opakowań z metali lekkich (może zachodzić wydzielanie wodoru i groźba wybuchu przy emulsjach o  $\text{pH} < 4$ ).

#### 4.2.5 Transport mieszanki asfaltowej

Mieszankę mineralno-asfaltową należy dowozić na budowę pojazdami samowładowczymi o ładowności powyżej 10 ton w zależności od postępu robót. Podczas transportu i postoju przed wbudowaniem mieszanka powinna być zabezpieczona przed ostygnięciem i dopływem powietrza (przez przykrycie, pojemniki termoizolacyjne lub ogrzewane itp.). Warunki i czas transportu mieszanki, od produkcji do wbudowania, powinna zapewniać utrzymanie temperatury w wymaganym przedziale.

#### 4.2.6 Transport środka adhezyjnego

Środek adhezyjny, w opakowaniach fabrycznych, może być przewożony dowolnymi środkami transportu.

## 5. WYKONANIE ROBÓT

### 5.1 Ogólne zasady wykonania robót

Ogólne zasady wykonania robót podano w DM.00.00.00.

### 5.2 Projektowanie mieszanki mineralno-asfaltowej

Przed przystąpieniem do robót, w terminie uzgodnionym z Inżynierem, Wykonawca dostarczy Inżynierowi do akceptacji projekt składu mieszanki mineralno-asfaltowej oraz wyniki badań laboratoryjnych poszczególnych składników i próbki materiałów pobrane w obecności Inżyniera do wykonania badań kontrolnych przez Inwestora.

Projektowanie mieszanki mineralno - asfaltowej polega na:

- doborze składników mieszanki mineralnej,
- doborze optymalnej ilości asfaltu,

- określeniu właściwości mieszanki i porównaniu uzyskanych wyników z wymaganiami podanymi w niniejszej ST.

Krzywa uziarnienia mieszanki mineralnej powinna mieścić się w polu dobrego uziarnienia wyznaczonego przez krzywe graniczne.

Rzędne krzywych granicznych uziarnienia mieszanek mineralnych do warstwy ścieralnej z betonu asfaltowego oraz zawartość asfaltu podano w tablicy 5.

Zamawiający dopuszcza zaprojektowanie mieszanki wg wymagań WT-2 2014r.

**Tablica 5. Uziarnienie mieszanki mineralnej i zawartość lepiszcza do betonu asfaltowego do warstwy ścieralnej**

Właściwość	Przesiew, [% (m/m)]	
	AC 11 S KR3÷KR4	
Wymiar sita #, [mm]	od	do
16	100	
11,2	90	100
8	60	90
5,6	-	-
2	35	50
0,125	8	20
0,063	5,0	11,0
Zawartość lepiszcza, minimum (*)	B <sub>min5,4</sub>	

(\*) Minimalna zawartość lepiszcza jest określona przy założeniu gęstości mieszanki mineralnej 2,650Mg/m<sup>3</sup> Jeżeli stosowana mieszanka ma inną gęstość ( $\rho_d$ ), to do wyznaczenia minimalnej zawartości lepiszcza podaną wartość należy pomnożyć przez współczynnik  $\alpha$  wg równania:

$$\alpha = \frac{2,650}{\rho_d}$$

Skład mieszanki mineralno-asfaltowej powinien być ustalony na podstawie badań próbek wykonanych wg metody Marshalla.

Próbki powinny spełniać wymagania podane w tablicach 6

Tablica 6a. Wymagane właściwości betonu asfaltowego do warstwy ścieralnej, AC 11 S 50/70 KR3-4 (projektowanie empiryczne)

Właściwość	Warunki zagęszczania wg PN-EN 13108-20	Metoda warunki badania	AC 11 S
Zawartość wolnych przestrzeni	C.1.3, ubijanie, 2 x 75 uderzeń	PN-EN 12697-8, p.4	V <sub>min</sub> 2,0 V <sub>max</sub> 4,0
Odporność na deformacje trwałe	C.1.20, wałowanie, P <sub>98</sub> - P <sub>100</sub> , grubość płyty 40mm	PN-EN 12697-22, metoda B w powietrzu, PN-EN 13108-20, D.1.6, 60°C, 10 000 cykli	WTS <sub>AIR</sub> 0,15 PRD <sub>AIR</sub> 9,0
Odporność na działanie wody *)	C.1.1, ubijanie, 2 x 35 uderzeń	PN-EN 12697-12, badanie w 25°C	ITSR 90
*) Ujednoliconą procedurę badania odporności na działanie wody z jednym cyklem zamrażania podawano w załączniku 1 WT-2 2010. Zamawiający dopuszcza weryfikację mieszanki w zakresie odporności na działanie wody i mrozu wg WT-2 2014r.			

### 5.3 Wytwarzanie mieszanki mineralno - asfaltowej

Mieszanke mineralno-asfaltową należy wytwarzać na gorąco w otaczarkach cyklicznych (zespolo maszyn i urządzeń dozowania, podgrzewania i mieszania składników oraz przechowywania gotowej mieszanki) o wydajności 100 Mg/h. Dozowanie składników mieszanki mineralno-asfaltowej w otaczarkach, w tym także wstępne, powinno być zautomatyzowane i zgodne z receptą roboczą, a urządzenia do dozowania składników oraz pomiaru temperatury powinny być okresowo sprawdzane.

Kruszywo o różnym uziarnieniu lub pochodzeniu należy dodawać oddzielnie.

Lepiszczce asfaltowe należy przechowywać w zbiorniku z pośrednim systemem ogrzewania, z układem termostatowania zapewniającym utrzymanie żądanej temperatury z dokładnością  $\pm 5^{\circ}\text{C}$ .

Temperatura lepiszcza asfaltowego w zbiorniku magazynowym (roboczym) nie powinna przekraczać:

-  $180^{\circ}\text{C}$  - dla asfaltu drogowego 50/70

Kruszywo (ewentualnie z wypełniaczem) powinno być wysuszone i podgrzane tak, aby mieszanka mineralna uzyskała temperaturę właściwą do otoczenia lepiszczem asfaltowym.

Temperatura mieszanki mineralnej nie powinna być wyższa o więcej niż  $30^{\circ}\text{C}$  od najwyższej temperatury mieszanki mineralno-asfaltowej podanej poniżej. Najniższa temperatura dotyczy mieszanki mineralno-asfaltowej dostarczonej na miejsce wbudowania, a najwyższa temperatura dotyczy mieszanki mineralno-asfaltowej bezpośrednio po wytworzeniu w wytwórni.

Najwyższa i najniższa temperatura mieszanki powinna wynosić:

- od  $140^{\circ}\text{C}$  do  $180^{\circ}\text{C}$  - z asfaltu drogowego 50/70

Sposób i czas mieszania składników mieszanki mineralno-asfaltowej powinny zapewnić równomierne otoczenie kruszywa lepiszczem asfaltowym.

System dozowania dodatków modyfikujących powinien zapewnić jednorodność dozowania dodatków do wytwarzanej mieszanki. Warunki wytwarzania i przechowywania mieszanki mineralno-asfaltowej na gorąco nie powinny istotnie wpływać na skuteczność działania tych dodatków.

#### 5.4 Przygotowanie podłoża

Przygotowanie podłoża należy wykonać wg założeń WT-2 2016 - część II, p.7.2 i 7.3.2.

Podłoże (warstwa wiążąca) pod warstwę ścieralną powinno być na całej powierzchni:

- ustabilizowane i nośne,
- czyste, bez zanieczyszczenia lub pozostałości luźnego kruszywa,
- wyprofilowane, równe i bez kolein.

Maksymalne nierówności podłoża pod warstwę ścieralną nie powinny przekraczać wartości podanych w tablicy 7.

Tablica 7. Maksymalne nierówności podłoża pod warstwy asfaltowe (pomiar łata 4-metrową lub równoważną metodą)

Lp.	Klasa drogi	Maksymalna nierówność podłoża pod warstwę ścieralną [mm]
1.	Drogi klasy Z, L i D	9

W przypadku gdy nierówności podłoża są większe niż dopuszczalne, to podłoże należy wyrównać poprzez frezowanie lub ułożenie warstwy wyrównawczej.

Powierzchnie czołowe krawężników, włączów, wpustów itp. urządzeń powinny być pokryte materiałem uszczelniającym zgodnie z punktem 2.7 zaakceptowanym przez Inżyniera.

Odbiór podłoża powinien być bezwzględnie odnotowany w Dzienniku Budowy jakoroboty ulegające zakryciu.

#### 5.5 Warunki przystąpienia do robót

Warstwa ścieralna nawierzchni z betonu asfaltowego może być układana, gdy temperatura otoczenia w ciągu doby nie jest niższa od:

- $5^{\circ}\text{C}$  - przed przystąpieniem do robót
- $10^{\circ}\text{C}$  - w czasie robót

Temperatura otoczenia może być niższa w wypadku stosowania ogrzewania podłoża. Nie dopuszcza się układania mieszanki mineralno-asfaltowej mokrym lub oblodzonym podłożu, podczas opadów atmosferycznych oraz silnego wiatru ( $v > 16\text{ m/s}$ ).

W wypadku stosowania mieszanek mineralno-asfaltowych z dodatkiem obniżającym temperaturę mieszania i wbudowania należy indywidualnie określić wymagane warunki otoczenia.

#### 5.6 Połączenie międzywarstwowe

Połączenia międzywarstwowe należy wykonać wg założeń WT-2 2016 - część II, p.7.3.

Ogólne zasady kontroli jakości robót podano w ST D-M-00.00.00 „Wymagania ogólne” pkt 6.

Ułożoną warstwę należy skropić emulsją asfaltową lub asfaltem upłynnionym przed ułożeniem następnej, w celu zapewnienia odpowiedniego połączenia międzywarstwowego, w odpowiedniej ilości zgodnie z SST 04.03.01.

Skrapianie podłoża należy wykonywać równomiernie stosując skraparki do lepizczy asfaltowych. Dopuszcza się skrapianie ręczne lancą w miejscach trudno dostępnych (np. ścieki uliczne) oraz przy urządzeniach usytuowanych w nawierzchni lub ją ograniczających. W razie potrzeby urządzenia te należy zabezpieczyć przed zabrudzeniem. Skropione podłoże należy wyłączyć z ruchu publicznego przez zmianę organizacji ruchu.

W wypadku stosowania emulsji asfaltowej podłoże powinno być skropione 0,5 h przed układaniem warstwy asfaltowej w celu odparowania wody.

Połączenie międzywarstwowo badać należy w aparacie Leutnera. Wartość naprężenia ścinającego musi wynosić:

- >1,0 MPa dla połączenia między warstwą wiążącą i warstwą ścierną

Wykonanie skropienia winno być bezwzględnie odnotowany w Dzienniku Budowy jako roboty ulegające zakryciu.

### 5.7 Próba technologiczna

Wykonawca przed przystąpieniem do produkcji mieszanki jest zobowiązany do przeprowadzenia w obecności Inżyniera próby technologicznej, która ma na celu sprawdzenie zgodności właściwości wyprodukowanej mieszanki z receptą. W tym celu należy zaprogramować otaczarkę zgodnie z receptą roboczą i w cyklu automatycznym produkować mieszankę. Do badań należy pobrać mieszankę wyprodukowaną po ustabilizowaniu się pracy otaczarki.

Nie dopuszcza się oceniania dokładności pracy otaczarki oraz prawidłowości składu mieszanki mineralnej na podstawie tzw. suchego zarobu, z uwagi na możliwą segregację kruszywa.

Mieszankę wyprodukowaną po ustabilizowaniu się pracy otaczarki należy zgromadzić w silosie lub załadować na samochód. Próbkę do badań należy pobierać ze skrzyni samochodu zgodnie z metodą określoną w PN-EN 12697-27.

Maksymalne odchylenia składu mieszanki mineralnej od zatwierdzonej receptury powinny być utrzymane w granicach tolerancji (w % bezwzględnych) podanych w tabeli 7a (KR3-4) oraz 7b (KR1-2).

**Tabela 7a. Tolerancje zawartości składników mieszanki mineralno-asfaltowej względem składu zaprojektowanego przy badaniu pojedynczej próbki metodą ekstrakcji, % m/m KR3-4**

Lp.	Składniki mieszanki mineralno-asfaltowej	Mieszanki mineralno-asfaltowe do nawierzchni dróg KR3-4
1	Ziarna przechodzące przez sita o oczkach # mm: 16,0; 11,2(11); 8,0; 5,6(5); 4,0; 2,0	± 4,0
2	Ziarna przechodzące przez sita o oczkach # mm 1,0; 0,5; 0,25; 0,125; 0,063	± 2,0
3	Ziarna przechodzące przez sito o oczkach 0,063mm	# ± 1,5
4	Asfalt	± 0,3

pozytywne przeprowadzenie próby, powinno zostać potwierdzone przez Inżyniera. Na podstawie uzyskanych wyników Inżynier podejmuje decyzję o wykonaniu odcinka próbnego.

### 5.8 Wykonanie warstwy ścierną z betonu asfaltowego

Warstwę bitumiczną należy wykonać wg założeń WT-2 2016 - część II, p.7. Mieszanka mineralno-asfaltowa powinna być wbudowywana układarką wyposażoną w układ z automatycznym sterowaniem grubości warstwy i utrzymywania niwelety zgodnie z Dokumentacją Projektową. W miejscach niedostępnych dla sprzętu dopuszcza się wbudowywanie ręczne.

Temperatura mieszanki wbudowywanej nie powinna być niższa od minimalnej temperatury mieszanki podanej w pkt 5.3.

Elementy układarki rozkładające i dogęszczające powinny być podgrzane przed rozpoczęciem robót.

Zagęszczanie mieszanki powinno odbywać się bezzwłocznie, zgodnie ze schematem przejść walca ustalonym na odcinku próbnym.

Zagęszczanie mieszanki należy rozpocząć od krawędzi nawierzchni ku osi, a na odcinku łuku o jednostronnym spadku, należy rozpoczynać od dolnej krawędzi ku górze.

Warstwy wałowane powinny być równomiernie zagęszczone ciężkimi walcami drogowymi.

Właściwości wykonanej warstwy ścieralnej powinny spełniać warunki podane w tablicy 8.

Tablica 8. Właściwości warstwy ścieralnej z betonu asfaltowego

Typ i wymiar mieszanki	Projektowana grubość warstwy technologicznej [cm]	Wskaźnik zagęszczenia [%]	Zawartość wolnych przestrzeni w warstwie [% (v/v)]
AC 11 S, KR3+KR4	4,0	≥ 98,0	1,5-5,0
-	-	-	-

## 5.9 Połączenia technologiczne

Połączenia technologiczne należy wykonać wg założeń WT-2 2016 - część II, p.7.6

Połączenia technologiczne powinny być jednorodne i szczelne.

Złącza podłużne między pasami kolejnych warstw technologicznych należy przesunąć względem siebie o co najmniej 15cm w kierunku poprzecznym do osi jezdni. Każdorazowo, po zakończeniu prac związanych z wykonywaniem odcinka nawierzchni bitumicznej, należy odciąć „na ciepło” końcowy fragment wykonanej warstwy za pomocą walca drogowego wyposażonego w odpowiednie urządzenie tnące. Powstała płaszczyzna powinna być pionowa na całej długości warstwy. Czynność tą należy wykonać w miejscu, w którym końcowy odcinek działki roboczej posiada te same parametry zagęszczenia oraz grubość warstwy jak wykonana działka robocza. W przypadku, gdy z przyczyn technologicznych nie jest możliwe wykonanie odcięcia „na ciepło” dopuszcza się od frezowanie końcowego odcinka wykonanej warstwy z mieszanki mineralno-bitumicznej. Odspojenie zakończenia działki technologicznej powinno nastąpić bezpośrednio przed momentem wykonania spoiny/złącza technologicznego. Frezowanie nawierzchni powinno zostać przeprowadzone w taki sposób aby nie doszło do uszkodzenia warstwy poniżej.

Złącza w nawierzchni powinny być wykonane w linii prostej, równoległe lub prostopadłe do osi drogi. Złącza powinny być całkowicie związane, a przylegające warstwy powinny być w jednym poziomie. Przed przystąpieniem do wykonania spoiny/złącza miejsce połączenia powinno zostać dokładnie osuszone i oczyszczone z resztek pozostałego materiału oraz wszelkich nieczystości przy pomocy np. gorącego powietrza pod ciśnieniem. Następnie na przygotowaną w odpowiedni sposób powierzchnię styku należy przykleić taśmę termoplastyczną. Sposób przygotowania i wykonania złącza technologicznego powinien być zaakceptowany przez Inżyniera oraz zostać odnotowany w dzienniku budowy.

## 6. KONTROLA JAKOŚCI ROBÓT

Ogólne zasady kontroli jakości Robót podano w ST D.M.00.00.00. "Wymagania ogólne" pkt. 6.

### 6.1 Badania i sprawdzenia przed przystąpieniem do robót

Przed przystąpieniem do robót Wykonawca powinien:

- uzyskać wymagane dokumenty dopuszczające wyroby budowlane do obrotu i powszechnego stosowania (np. stwierdzenie o oznakowaniu materiału znakiem CE lub znakiem budowlanym B, certyfikat zgodności, deklarację zgodności, aprobatę techniczną, ew. badania materiałów wykonane przez dostawców),
  - ew. wykonać własne badania właściwości materiałów przeznaczonych do wykonania robót, określone przez Inżyniera,
  - sprawdzić cechy zewnętrzne gotowych materiałów z tworzyw
- Wszystkie dokumenty oraz wyniki badań Wykonawca przedstawi Inżynierowi do akceptacji.

### 6.2 Badania w czasie robót

#### 6.2.1 Uwagi ogólne

Badania dzielą się na:

- badania wykonawcy (w ramach własnego Nadzoru),
- badania kontrolne Zamawiającego.

#### 6.2.2 Badania wykonawcy

Badania Wykonawcy są wykonywane przez Wykonawcę lub jego zleceniobiorców celem sprawdzenia, czy jakość materiałów budowlanych (mieszanek mineralno-asfaltowych i ich składników, lepiszczy itp.) oraz gotowej warstwy (wbudowane warstwy asfaltowe, połączenia itp.) spełniają wymagania określone w kontrakcie.

Wykonawca powinien wykonywać te badania podczas realizacji kontraktu, z niezbędną starannością i w wymaganym zakresie. Wyniki należy zapisywać w protokołach. W razie stwierdzenia uchybień w stosunku do wymagań kontraktu, ich przyczyny należy niezwłocznie usunąć.

Wyniki badań Wykonawcy należy przekazywać Inspektorowi Nadzoru na jego żądanie. Inspektor Nadzoru może zdecydować o dokonaniu odbioru na podstawie badań Wykonawcy. W razie zastrzeżeń Inspektor Nadzoru może przeprowadzić badania kontrolne.

Zakres badań Wykonawcy związany z wykonywaniem nawierzchni:

- pomiar temperatury powietrza,
- pomiar parametrów geometrycznych (powierzchni)
- pomiar temperatury mieszanki mineralno - asfaltowej podczas wykonywania nawierzchni (wg PN-EN 12697-13),
- ocena wizualna mieszanki mineralno - asfaltowej,
- zagęszczenie,
- wykaz ilości materiałów lub grubości wykonanej warstwy
- ocena wizualna jednorodności powierzchni warstwy,
- ocena wizualna jakości wykonania połączeń technologicznych.

### **6.2.3 Badania kontrolne Zamawiającego**

Badania kontrolne są badaniami Zamawiającego, których celem jest sprawdzenie, czy jakość materiałów budowlanych (mieszanek mineralno-asfaltowych i ich składników, lepiszczy itp.) oraz gotowej warstwy (wbudowane warstwy asfaltowe, połączenia itp.) spełniają wymagania określone w kontrakcie. Wyniki tych badań są podstawą odbioru. Pobieraniem próbek i wykonaniem badań na miejscu budowy zajmuje się Zamawiający w obecności Wykonawcy.

Badania odbywają się również wtedy, gdy Wykonawca zostanie w porę powiadomiony o ich terminie, jednak nie będzie przy nich obecny.

Do wysyłania próbek i przeprowadzenia badań kontrolnych jest upoważniony tylko zamawiający lub uznana przez niego placówka badawcza w porozumieniu z wykonawcą.

Zamawiający decyduje o wyborze takiej placówki.

### **6.2.4 Badania kontrolne dodatkowe**

W wypadku uznania, że jeden z wyników badań kontrolnych nie jest reprezentatywny dla ocenianego odcinka budowy, Wykonawca ma prawo żądać przeprowadzenia badań kontrolnych dodatkowych.

Inżynier Nadzór i Wykonawca decydują wspólnie o miejscach pobierania próbek i wyznaczeniu odcinków częściowych ocenianego odcinka budowy. Jeżeli odcinek częściowy przyporządkowany do badań kontrolnych nie może być jednoznacznie i zgodnie wyznaczony, to odcinek ten nie powinien być mniejszy niż 20% ocenianego odcinka budowy.

Do odbioru uwzględniane są wyniki badań kontrolnych i badań kontrolnych dodatkowych do wyznaczonych odcinków częściowych.

Koszty badań kontrolnych dodatkowych zażądanych przez Wykonawcę ponosi Wykonawca.

## **6.3 Badania arbitrażowe**

Badania arbitrażowe są powtórzeniem badań kontrolnych, co do których istnieją uzasadnione wątpliwości ze strony Inżyniera lub Wykonawcy (np. na podstawie własnych badań).

Badania arbitrażowe wykonuje na wniosek strony kontraktu niezależne laboratorium, które nie wykonywało badań kontrolnych.

Koszty badań arbitrażowych wraz ze wszystkimi kosztami ubocznymi ponosi strona, na której niekorzyść przemawia wynik badania.

### 6.3.1 Częstotliwość oraz zakres badań i pomiarów

Tablica 9. Zakres oraz częstotliwość badań i pomiarów w czasie wytwarzania i wbudowywania mieszanki MMA

Badania materiałów		
1.	Uziarnienie kruszywa	Jedno badanie na 2000 ton dostarczonego surowca i przy każdej zmianie
2.	Uziarnienie wypełniacza	Według wskazań planu jakości producenta
3.	Właściwości polimeroasfaltu (penetracja, temperatura mięknięcia, nawrót sprężysty)	Jedno badanie co 300 ton dostarczonego asfaltu
Badania mieszanki mineralno-asfaltowej		
4.	Temperatura składników	Dozór ciągły
5.	Temperatura mieszanki	Każdy samochód po załadunku i w czasie wbudowania
6.	Wygląd mieszanki	jw.
7.	Zawartość asfaltu i uziarnienie mieszanki	Nie rzadziej niż minimalna częstość badań wynikająca z PPZ wg normy PN-EN 13108-21 tablica A.3, kategoria Z oraz min. 1 próbka mieszanki z dziennej produkcji.
8.	Zawartość wolnych przestrzeni	Nie rzadziej niż minimalna częstość badań wynikająca z PPZ wg normy PN-EN 13108-21 tablica A.3, kategoria Z oraz min. 1 próbka mieszanki z dziennej produkcji.
Badania po wykonaniu warstwy		
10.	Grubość warstwy	co 25m, w co najmniej trzech miejscach (w osi i przy brzegach warstwy)
11.	Wskaźnik zagęszczenia warstwy, wolna przestrzeń w warstwie	min. dwie próbki z działki dziennej, nie rzadziej niż 2 próbki na pas na 1000m

### 6.3.2 Dopuszczalne odchyłki

#### 6.3.2.1 Uwagi ogólne

Wszystkie właściwości materiałów składowych oraz wyprodukowanej mieszanki mineralno-asfaltowej powinny być zgodne a wymaganiami niniejszej specyfikacji w granicach dopuszczalnych odchyłek.

Właściwości te należy oceniać na podstawie badań pobranych próbek materiałów składowych jak i mieszanki mineralno-asfaltowej przed wbudowaniem (wbudowanie oznacza kompletne wykonanie warstwy asfaltowej). Wyjątkowo dopuszcza się badania próbek pobranych z wykonanej nawierzchni (kompletnie wykonanej warstwy). W takim przypadku Wykonawca zaproponuje procedurę pobrania próbek i przygotowania ich do badań oraz uzgodni ją z Inżynierem.

#### 6.3.2.2 Zawartość lepiszcza i uziarnienie

Zawartość rozpuszczalnego lepiszcza oraz skład ziarnowy z każdej próbki pobranej z mieszanki mineralno-asfaltowej lub wyjątkowo z próbki pobranej z nawierzchni nie może odbiegać od wartości projektowanej, z uwzględnieniem odchyłek podanych w tablicy 7a (AC 11S KR3-4) lub 7b (AC 8S KR1-2),

#### 6.3.3 Zawartość wolnych przestrzeni

Zawartość wolnych przestrzeni w próbkach Marshalla należy określić metodą opisaną w normie PN-EN 12697-8. Gęstość mieszanki mineralno-asfaltowej powinna być zbadana według metody A, w wodzie, opisaną w normie PN-EN 12697-5. Gęstość objętościowa próbek Marshalla wykonanych z mieszanki pobranej w dniu jej wbudowania należy określić metodą B, w stanie nasyconym powierzchniowo suchym, według PN-EN 12697-6.

Zawartość wolnych przestrzeni nie może wykroczyć poza wartości dopuszczalne podane w tablicy 8.

#### 6.3.4 Badanie właściwości kruszywa i asfaltu

Właściwości kruszyw i asfaltu podane w tablicy 9 należy kontrolować z częstotliwością podaną w tablicy 9. Wyniki powinny być zgodne z wymaganiami podanymi w punkcie 2.

#### 6.3.5 Pomiar temperatury składników mieszanki



Z częstotliwością podaną w tablicy 9 należy kontrolować temperaturę składników mieszanki. Pomiar polega na odczytaniu wskazań odpowiednich termometrów zamontowanych w otaczarce. Wyniki powinny być zgodne z wymaganiami podanymi w punkcie 5.3.

### **6.3.6 Pomiar temperatury mieszanki**

Temperaturę mieszanki mineralno-asfaltowej należy mierzyć i rejestrować przy załadunku i w czasie wbudowywania w nawierzchnię. Zaleca się stosowanie termometrów cyfrowych z sondą wgłębną. Wyniki powinny być zgodne z temperaturami technologicznymi podanymi w punkcie 5.3.

### **6.3.7 Pomiar grubości warstwy**

Grubość wykonanej warstwy należy określać z częstotliwością podaną w tablicy 9 napodstawie wyciętych próbek metodą wg 12697-36. Grubość warstwy nie może różnić się od grubości projektowanej podanej w tablicy 8 o więcej niż -10%.

### **6.3.8 Wskaźnik zagęszczenia warstwy**

Wskaźnik zagęszczenia warstwy należy sprawdzać na próbkach wyciętych z zagęszczonej warstwy, poprzez porównanie gęstości objętościowej wyciętych próbek z gęstością objętościową próbek Marshalla formowanych z mieszanki wcześniej pobranej z lokalizacji próbek wyciętych kontrolowanej działki roboczej. Określanie gęstości objętościowej należy wykonywać metodą hydrostatyczną wg normy PN-EN 12697-6. Wskaźnik zagęszczenia nie może być niższy niż podany w tablicy 8.

### **6.3.9 Wolna przestrzeń w zagęszczonej warstwie**

Badania gęstości według normy PN-EN 12697-5 należy wykonać z luźnej mieszanki pobranej przed zagęszczeniem warstwy. Badanie gęstości objętościowej według normy PN-EN 12697-6 należy wykonać na próbkach wyciętych z nawierzchni. Wolną przestrzeń w warstwie należy określić według normy PN-EN 12697-8. Wynik powinien mieścić się w przedziale podanym w tablicy 8. W wyjątkowych sytuacjach Nadzór może dopuścić wykonanie oznaczenia gęstości mieszanki z próbki odwierconej z nawierzchni po uprzednim oznaczeniu z tej próbki gęstości objętościowej.

## **6.4 Badania cech geometrycznych warstwy ścieralnej**

### **6.4.1 Częstotliwość oraz zakres badań i pomiarów**

Częstotliwość oraz zakres badań i pomiarów wykonanej warstwy ścieralnej nawierzchni podano w tablicy 11

**Tablica 11. Częstotliwość oraz zakres badań i pomiarów wykonanej warstwy ścieralnej**

Lp.	Badania cecha	Minimalna częstotliwość badań i pomiarów
1.	Szerokość warstwy	10 razy na 1 km
2.	Równość podłużna	Dla każdej jezdni i każdego pasa ruchu pomiar planografem lub łatą 4m i klinem nie rzadziej niż co 10m
3.	Równość poprzeczna	Dla każdej jezdni i każdego pasa ruchu pomiar łatą 4m i klinem nie rzadziej niż co 10m
4.	Spadki poprzeczne*)	10 razy na 1 km
5.	Rzędne wysokościowe (oś podłużna i krawędzie)	Zgodnie z opisem w punkcie 6.3.7 co 10 m
6.	Ukształtowanie osi w planie*)	co 100 m
7.	Złącza podłużne i poprzeczne	każde złącze (ocena wizualna)
8.	Wygląd zewnętrzny warstwy	ocena wizualna cała powierzchnia wykonanego odcinka
9.	Właściwości przeciwpoślizgowe	Dla każdej jezdni i każdego pasa ruchu
*) Dodatkowe pomiary spadków poprzecznych i ukształtowania osi w planie należy wykonać w punktach głównych łuków poziomych.		

### **6.4.2 Szerokość warstwy**

Z częstotliwością podaną tablicy 11 należy sprawdzać szerokość warstwy. Sprawdzenie polega na zmierzeniu w poziomie, taśmą mierniczą, odległości przeciwnych bocznych krawędzi.

Szerokość wykonanej warstwy nie może różnić się od szerokości projektowanej o więcej niż + 5 cm.

Wymaga się, aby co najmniej 95% wykonanych pomiarów nie przekraczało przedziału dopuszczalnych odchyleń.

### **6.4.3 Ocena równości warstwy**

Przy pomiarze równości podłużnej i poprzecznej warstwy ścieralnej z betonu asfaltowego, dopuszczalne nierówności nie powinny być większe od:

- dla dróg klasy Z – 6mm,
- dla dróg klasy L i D - 9mm

#### 6.4.4 Spadki poprzeczne

Z częstotliwością podaną w tablicy 11 należy sprawdzać spadek poprzeczny warstwy. Sprawdzenie polega na przyłożeniu łąty i pomiar przeswitu klinem lub pomiar profilografem laserowym.

Spadki poprzeczne warstwy ścieralnej na odcinkach prostych i na łukach powinny być zgodne z dokumentacją projektową z tolerancją  $\pm 0,5\%$ .

Wymaga się, aby co najmniej 95% wykonanych pomiarów nie przekraczało przedziału dopuszczalnych odchyień.

#### 6.4.5 Ukształtowanie osi w planie

Oś warstwy w planie powinna być usytuowana zgodnie z dokumentacją projektową z tolerancją  $\pm 5$  cm.

#### 6.4.6 Rzędne wysokościowe nawierzchni

Rzędne wysokościowe warstwy ścieralnej mierzone co 10m na prostych i co 10m na osi podłużnej i krawężdziach, powinny być zgodne z dokumentacją projektową z dopuszczalną tolerancją  $\pm 1$ cm przy czym co najmniej 95% wykonanych pomiarów nie może przekraczać przedziału dopuszczalnych odchyień.

#### 6.4.7 Złącza podłużne i poprzeczne

Złącza powinny być wykonane całą szerokością jezdni.

Złącza warstwy ścieralnej powinny być wykonane w linii prostej, prostopadle do osi drogi. Złącza powinny być całkowicie związane, a przylegające warstwy powinny być w jednym poziomie.

#### 6.4.8 Wygląd warstwy

Wygląd zewnętrzny warstwy ścieralnej, sprawdzony wizualnie, powinien być jednorodny, bez spękań, deformacji, plam i wyruszeń.

#### 6.4.9 Ocena właściwości przeciwpoślizgowych

Przy ocenie właściwości przeciwpoślizgowych nawierzchni drogi powinien być określony współczynnik tarcia na mokrej nawierzchni przy całkowitym poślizgu opony testowej.

Pomiar wykonuje się przy temperaturze otoczenia od 5 do 30°C, nie rzadziej niż co 50 m na nawierzchni zwilżanej wodą w ilości 0,5 l/m<sup>2</sup>, a wynik pomiaru powinien być przeliczany na wartość przy 100% poślizgu opony testowej o rozmiarze 185/70 R14. (165/R15 PIARC) Miarą właściwości przeciwpoślizgowych jest miarodajny współczynnik tarcia. Za miarodajny współczynnik tarcia przyjmuje się różnicę wartości średniej  $E^{(\wedge)}$  i odchylenia standardowego D:  $E^{(\wedge)} - D$ . Długość odcinka podlegającego odbiorowi nie powinna być większa niż 1000 m. Liczba pomiarów na ocenianym odcinku nie powinna być mniejsza niż 10.

Dopuszczalne wartości miarodajnego współczynnika tarcia nawierzchni wymagane w okresie od 4 do 8 tygodni po oddaniu warstwy do eksploatacji są określone w rozporządzeniu dotyczącym warunków technicznych, jakim powinny odpowiadać drogi publiczne.

Jeżeli warunki atmosferyczne uniemożliwiają wykonanie pomiaru w wymienionym terminie, powinien być on zrealizowany z najmniejszym możliwym opóźnieniem.

Przed upływem okresu gwarancyjnego wartości miarodajnego współczynnika tarcia nie powinny być mniejsze niż podane w tablicy 12. W wypadku badań na krótkich odcinkach nawierzchni, rondach lub na dojazdach do skrzyżowań poszczególne wyniki pomiarów współczynnika tarcia nie powinny być niższe niż 0.51, przy prędkości pomiarowej 30 km/h.

Tablica 12. Dopuszczalne wartości miarodajnego współczynnika tarcia wymagane przed upływem okresu gwarancyjnego

Klasa drogi	Element nawierzchni	Miarodajny współczynnik tarcia przy prędkości zablokowanej opony względem nawierzchni
		60 km/h
GP, G	Pasy: ruchu, dodatkowe, utwardzone pobocza	$\geq 0,41$

## 7. OBMIAR ROBÓT

Ogólne wymagania dotyczące obmiaru Robót podano w DM.00.00.00.

Jednostką obmiarową jest:

- m<sup>2</sup> (metr kwadratowy) wykonanej warstwy ścieralnej z betonu asfaltowego

## 8. ODBIÓR ROBÓT

Ogólne zasady odbioru robót podano w STWiORB DM.00.00.00

Roboty uznaje się za zgodne z dokumentacją projektową i ST jeżeli wszystkie pomiary i badania z zachowaniem tolerancji wg pkt 6 dały wyniki pozytywne.

## 9. PODSTAWA PŁATNOŚCI

### 9.1 Ogólne ustalenia dotyczące podstawy płatności

Ogólne ustalenia dotyczące podstawy płatności podano w ST D-M-00.00.00 „Wymagania ogólne” pkt 9.

### 9.2 Cena jednostki obmiarowej

Ogólne ustalenia dotyczące podstawy płatności podano w D.M.00.00.00.

Cena wykonania 1 m warstwy ścieralnej z betonu asfaltowego AC S obejmuje:

- prace pomiarowe i roboty przygotowawcze,
- oznakowanie prowadzonych robót,
- zakup i dostarczenie materiałów,
- dostarczenie sprzętu,
- opracowanie recepty laboratoryjnej i jej uzgodnienie z laboratorium Zamawiającego,
- oczyszczenie i skropienie podłoża,
- wykonanie próby technologicznej i odcinka próbnego,
- wyprodukowanie mieszanki mineralno-asfaltowej na podstawie zatwierdzonej recepty laboratoryjnej i jej transport na miejsce wbudowania,
- posmarowanie lepiszczem lub pokrycie taśmą asfaltową krawędzi urządzeń obcych i krawężników,
- mechaniczne rozłożenie i zagęszczenie mieszanki mineralno-asfaltowej,
- wykonanie i zabezpieczenie złączy i krawędzi zewnętrznych (smarowanie emulsją asfaltową),
- uszczelnienie połączeń działek roboczych taśmą asfaltową,
- przeprowadzenie pomiarów i badań wymaganych specyfikacją,

## 10. PRZEPISY ZWIĄZANE

### 10.1 Normy

1. PN-EN 459-2 Wapno budowlane – Część 2: Metody badań
2. PN-EN 932-3 Badania podstawowych właściwości kruszyw – Procedura i terminologia uproszczonego opisu petrograficznego STWiORB D-05.03.05c
3. PN-EN 933-1 Badania geometrycznych właściwości kruszyw – Oznaczanie składu ziarnowego – Metoda przesiewania
4. PN-EN 933-3 Badania geometrycznych właściwości kruszyw – Oznaczanie kształtu ziaren za pomocą wskaźnika płaskości
5. PN-EN 933-4 Badania geometrycznych właściwości kruszyw – Część 4: Oznaczanie kształtu ziaren – Wskaźnik kształtu
6. PN-EN 933-5 Badania geometrycznych właściwości kruszyw – Oznaczanie procentowej zawartości ziaren o powierzchniach powstałych w wyniku przekruszenia lub łamania kruszyw grubych
7. PN-EN 933-6 Badania geometrycznych właściwości kruszyw – Część 6: Ocena właściwości powierzchni – Wskaźnik przepływu kruszywa
8. PN-EN 933-9 Badania geometrycznych właściwości kruszyw – Ocena zawartości drobnych cząstek – Badania błękitem metylenowym
9. PN-EN 933-10 Badania geometrycznych właściwości kruszyw – Część 10: Ocena zawartości drobnych cząstek – Uziarnienie wypełniaczy (przesiewanie w strumieniu powietrza)
10. PN-EN 1097-2 Badania mechanicznych i fizycznych właściwości kruszyw – Metody oznaczania odporności na rozdrabnianie
11. PN-EN 1097-3 Badania mechanicznych i fizycznych właściwości kruszyw – Oznaczanie gęstości nasypowej i jamistości
12. PN-EN 1097-4 Badania mechanicznych i fizycznych właściwości kruszyw – Część 4: Oznaczanie pustych przestrzeni suchego, zagęszczonego wypełniacza

13. PN-EN 1097-5 Badania mechanicznych i fizycznych właściwości kruszyw – Część 5: Oznaczanie zawartości wody przez suszenie w suszarce z wentylacją
14. PN-EN 1097-6 Badania mechanicznych i fizycznych właściwości kruszyw – Część 6: Oznaczanie gęstości ziaren i nasiąkliwości
15. PN-EN 1097-7 Badania mechanicznych i fizycznych właściwości kruszyw – Część 7: Oznaczanie gęstości wypełniacza – Metoda piknometryczna
16. PN-EN 1097-8 Badania mechanicznych i fizycznych właściwości kruszyw – Część 8: Oznaczanie polerowalności kamienia
17. PN-EN 1367-1 Badania właściwości cieplnych i odporności kruszyw na działanie czynników atmosferycznych – Część 1: Oznaczanie mrozoodporności
18. PN-EN 1367-3 Badania właściwości cieplnych i odporności kruszyw na działanie czynników atmosferycznych – Część 3: Badanie bazaltowej zgorzeli słonecznej metodą gotowania
19. PN-EN 1426 Asfalty i produkty asfaltowe – Oznaczanie penetracji igłą
20. PN-EN 1427 Asfalty i produkty asfaltowe – Oznaczanie temperatury mięknięcia – Metoda Pierścieni i Kula
21. PN-EN 1744-1 Badania chemicznych właściwości kruszyw – Analiza chemiczna
22. PN-EN 12591 Asfalty i produkty asfaltowe – Wymagania dla asfaltów drogowych
23. PN-EN 12592 Asfalty i produkty asfaltowe – Oznaczanie rozpuszczalności
24. PN-EN 12593 Asfalty i produkty asfaltowe – Oznaczanie temperatury łamliwości Fraassa
25. PN-EN 12606-1 Asfalty i produkty asfaltowe – Oznaczanie zawartości parafiny – Część 1: Metoda destylacyjna
26. PN-EN 12607-1 i PN-EN 12607-3 Asfalty i produkty asfaltowe – Oznaczanie odporności na twardnienie pod wpływem ciepła i powietrza – Część 1: Metoda RTFOT Jw. Część 3: Metoda RFT STWIORB D-05.03.05c
27. PN-EN 12697-5+A1 Mieszanki mineralno-asfaltowe - Metody badań mieszanek mineralno-asfaltowych na gorąco - Część 5: Oznaczanie gęstości
28. PN-EN 12697-6 Mieszanki mineralno-asfaltowe – Metody badań mieszanek mineralno-asfaltowych na gorąco – Część 6: Oznaczanie gęstości objętościowej metodą hydrostatyczną
29. PN-EN 12697-8 Mieszanki mineralno-asfaltowe – Metody badań mieszanek mineralno-asfaltowych na gorąco – Część 8: Oznaczanie zawartości wolnej przestrzeni
30. PN-EN 12697-11 Mieszanki mineralno-asfaltowe – Metody badań mieszanek mineralno-asfaltowych na gorąco – Część 11: Określenie powiązania pomiędzy kruszywem i asfaltem
31. PN-EN 12697-12 Mieszanki mineralno-asfaltowe – Metody badań mieszanek mineralno-asfaltowych na gorąco – Część 12: Określanie wrażliwości na wodę
32. PN-EN 12697-13 Mieszanki mineralno-asfaltowe – Metody badań mieszanek mineralno-asfaltowych na gorąco – Część 13: Pomiar temperatury
33. PN-EN 12697-18 Mieszanki mineralno-asfaltowe – Metody badań mieszanek mineralno-asfaltowych na gorąco – Część 18: Splywanie lepiszcza
34. PN-EN 12697-22 Mieszanki mineralno-asfaltowe – Metody badań mieszanek mineralno-asfaltowych na gorąco – Część 22: Koleinowanie
35. PN-EN 12697-27 Mieszanki mineralno-asfaltowe – Metody badań mieszanek mineralno-asfaltowych na gorąco – Część 27: Pobieranie próbek
36. PN-EN 12697-36 Mieszanki mineralno-asfaltowe – Metody badań mieszanek mineralno-asfaltowych na gorąco – Część 36: Oznaczanie grubości nawierzchni asfaltowych
37. PN-EN 13043 Kruszywa do mieszanek bitumicznych i powierzchniowych utrwaleń stosowanych na drogach, lotniskach i innych powierzchniach przeznaczonych do ruchu
38. PN-EN 13108-1 Mieszanki mineralno-asfaltowe – Wymagania – Część 1: Beton asfaltowy
39. PN-EN 13108-20 Mieszanki mineralno-asfaltowe – Wymagania – Część 20: Badanie typu
40. PN-EN 13108-21 Mieszanki mineralno-asfaltowe – Wymagania – Część 21: Zakładowa kontrola produkcji
41. PN-EN 13179-1 Badania kruszyw wypełniających stosowanych do mieszanek bitumicznych – Część 1: Badanie metodą Pierścienia i Kuli
42. PN-EN 13179-2 Badania kruszyw wypełniających stosowanych do mieszanek bitumicznych – Część 2: Liczba bitumiczna
43. PN-EN 13398 Asfalty i lepiszcza asfaltowe – Oznaczanie nawrotu sprężystego asfaltów modyfikowanych
44. PN-EN 13399 Asfalty i lepiszcza asfaltowe – Oznaczanie odporności na magazynowanie modyfikowanych asfaltów
45. PN-EN 13589 Asfalty i lepiszcza asfaltowe – Oznaczanie ciągliwości modyfikowanych asfaltów – Metoda z duktylometrem
46. PN-EN 13703 Asfalty i lepiszcza asfaltowe – Oznaczanie energii deformacji
47. PN-EN 13808 Asfalty i lepiszcza asfaltowe – Zasady specyfikacji kationowych emulsji asfaltowych
48. PN-EN 14023 Asfalty i lepiszcza asfaltowe – Zasady specyfikacji asfaltów modyfikowanych polimerami
49. PN-EN 14188-1 Wypełniacze złączy i zalewy – Część 1: Specyfikacja zalew na gorąco
50. PN-EN 14188-2 Wypełniacze złączy i zalewy – Część 2: Specyfikacja zalew na STWIORB D-05.03.05c zimno

**10.2. Wymagania techniczne**

51. WT-1 Kruszywa 2010. Kruszywa do mieszanek mineralno-asfaltowych i powierzchniowych utwaleń na drogach krajowych.
52. WT-2 Mieszanki mineralno-asfaltowe 2010. Nawierzchnie asfaltowe na drogach krajowych.
53. WT-2 Nawierzchnie asfaltowe 2014. Nawierzchnie asfaltowe na drogach krajowych - Zarządzenie nr 54 Generalnego Dyrektora Dróg Krajowych i Autostrad z dnia 18 listopada 2014 r.
54. WT-3 Emulsje asfaltowe 2009. Kationowe emulsje asfaltowe na drogach publicznych, Warszawa 2009

**10.3. Inne dokumenty**

55. Rozporządzenie Ministra Transportu i Gospodarki Morskiej z dnia 17 lutego 2015 r. (Warszawa 10.03.2015r.) w sprawie warunków technicznych, jakim powinny odpowiadać drogi publiczne i ich usytuowanie (Dz.U. nr 43, poz. 430)



## D - 05.03.13 WARSTWA ŚCIERALNA Z SMA DLA KR3 - KR6

### 1. WSTĘP

#### 1.1 Przedmiot ST

Przedmiotem niniejszej specyfikacji technicznej są wymagania ogólne dotyczące wykonania i odbioru robót drogowych, związanych z „BUDOWĄ DROGI ZBIORCZEJ UL. KS. JERZEGO POPIELUSZKI ORAZ DRÓG LOKALNYCH UL. PROSTEJ, BOCZNEJ, GAJOWEJ I KRAKOWSKIEJ”.

#### 1.2 Zakres stosowania ST

Wytyczne STWiORB stosowane są jako dokument przetargowy i kontraktowy przy realizacji robót określonych w punkcie 1.1 na drogach.

#### 1.3 Zakres robót objętych ST

Ustalenia zawarte w niniejszej STWiORB obejmują zasady prowadzenia Robót związanych z wykonaniem warstwy ścieralnej z SMA dla ruchu KR 3- KR6.

Zakres robót obejmuje wykonanie ścieralnej z SMA 8 o grubości zgodnej z dokumentacją projektową.

#### 1.4 Określenia podstawowe

Podstawowe określenia zostały podane w DM.00.00.00.

#### 1.5 Ogólne wymagania dotyczące robót

Ogólne wymagania dotyczące robót podano w DM.00.00.00. p.1.5.

Niezbędne dane istotne z punktu widzenia:

- organizacji i ochrony robót budowlanych;
- zabezpieczenia interesu publicznego, prywatnego i interesu osób trzecich;
- ochrony środowiska;
- ochrony pożarowej;
- warunków bezpieczeństwa pracy;
- zaplecza dla potrzeb Wykonawcy;
- warunków organizacji ruchu;
- zabezpieczenia terenu budowy;
- zabezpieczenia chodników i jezdni;

podano w STWiORB DM 00.00.00 Wymagania Ogólne.

##### 1.5.1. Wymagania szczegółowe

Wykonawca jest obowiązany do opracowania i przedstawienia do akceptacji co najmniej na dwa tygodnie przed rozpoczęciem wykonywania warstwy ścieralnej:

- projektów technologii wykonywania warstwy ścieralnej z SMA 8 wraz z receptą zaakceptowaną przez niezależne laboratorium na podstawie zarobu próbnego.

### 2. MATERIAŁY

Ogólne wymagania dotyczące materiałów podano w DM.00.00.00.

Warstwę ścieralną należy wykonywać z SMA 8. Do produkcji mieszanki mineralno-asfaltowej do warstwy ścieralnej z SMA należy stosować materiały podane w tablicy 1.

**Tablica 1. Materiały do wykonania warstwy ścieralnej z SMA**

Lp.	Material	Wymagania wg
1.	Kruszywo grube	tablica 2
2.	Kruszywo drobne	tablica 3
3.	Wypełniacz	tablica 4 i 5
4.	Asfalt modyfikowany PMB 45/80-55*	tablica 6
5.	Środek adhezyjny	pkt. 2.2.
6.	Stabilizator mastyksu	Przy stosowaniu stabilizatora mastyksu należy potwierdzić jego przydatność w oparciu o wcześniejsze zastosowania. Jeżeli nie jest możliwe udokumentowanie wcześniejszych, pozytywnych zastosowań, należy na ten stabilizator przedstawić Aprobatację Techniczną (PN-EN 13108-5, pkt. 4.1).

\* W szczególnie uzasadnionych przypadkach dopuszcza się stosowanie asfaltu PMB45/80-65.

#### 2.1 Kruszywa

Jako kruszywo należy stosować materiał kamienny, bez dodatków kruszyw z recyklingu. Wymagania dotyczące kruszyw zestawiono w tablicach 2-5.

**Tablica 2. Wymagane właściwości kruszywa grubego do warstwy ścieralnej z SMA**

Lp.	Właściwości kruszywa	Wymagania w zależności od kategorii ruchu
		KR3 ÷ KR6
1	Uziarnienie wg PN-EN 933-1, kategoria nie niższa niż	G <sub>C</sub> 90/15
2	Tolerancja uziarnienia; odchylenia nie większe niż wg kat.	G <sub>25/15</sub>
3	Zawartość pyłów wg PN-EN 933-1; kat. nie wyższa niż	f <sub>2</sub>
4	Kształt kruszywa wg PN-EN 933-3 lub wg PN-EN 933-4, kat. nie wyższa niż	FI <sub>20</sub> lub SI <sub>20</sub>
5	Procentowa zawartość ziaren o powierzchni przekruszonej i łamanej w kruszywie grubym wg PN-EN 933-5; kat. nie niższa niż	C <sub>100/0</sub>
6	Odporność kruszywa na rozdrabnianie wg PN-EN 1097-2, badana na kruszywie o wymiarze 10/14, rozdział 5; kategoria nie wyższa niż:	LA <sub>25</sub>
7	Odporność na polerowanie kruszywa (badana na normowej frakcji kruszywa do mieszanki mineralno – asfaltowej) wg PN-EN 1097-8, kategoria nie niższa niż	PSV <sub>50</sub>
8	Gęstość ziaren według PN-EN 1097-6, rozdz. 7, 8 lub 9	deklarowana przez producenta
9	Gęstość nasypowa wg PN-EN 1097-3	deklarowana przez producenta
10	Nasiąkliwość wg PN-EN 1097-6, rozdz. 7, 8 lub 9	WA <sub>24</sub> Deklarowana
11	Mrozoodporność wg PN-EN 1367-6, w 1% NaCl, kat. nie wyższa niż	F <sub>NaCl</sub> 7
12	„Zgorzel słoneczna” bazaltu wg PN-EN 1367-3, wymagana kategoria	SB <sub>LA</sub>
13	Skład chemiczny – uproszczony opis petrograficzny wg PN-EN 932-3	deklarowany przez producenta
14	Grube zanieczyszczenia lekkie, wg PN-EN 1744-1, p.14.2; kat. nie wyższa niż	m <sub>LPC</sub> 0,1
15	Rozpad krzemianu dwuwapniowego w kruszywie z żużla wielkopiecowego chłodzonego powietrzem wg PN-EN 1744-1, p.19.1	wymagana odporność
16	Rozpad związków żelaza w kruszywie z żużla wielkopiecowego chłodzonego powietrzem wg PN-EN 1744-1, p.19.2	wymagana odporność
17	Staość objętości kruszywa z żużla stalowniczego wg PN-EN 1744-1, p.19.3, kategoria nie wyższa niż	V <sub>3,5</sub>

**Tablica 3. Wymagane właściwości kruszywa łamanego drobnego do warstwy ścieralnej z SMA**

Lp.	Właściwości kruszywa	Wymagania w zależności od kategorii ruchu
		KR3 ÷ KR6
1	Uziarnienie wg PN-EN 933-1, wymagana kategoria	G <sub>F</sub> 85
2	Tolerancja uziarnienia; odchylenie nie większe niż wg kat.	G <sub>TC</sub> 20
3	Zawartość pyłów wg PN-EN 933-1; kat. nie wyższa niż	f <sub>16</sub>
4	Jakość pyłów wg PN-EN 933-9, kat. nie wyższa niż	MB <sub>F</sub> 10
5	Kanciastość kruszywa drobnego wg PN-EN 933-6, rozdz. 8, kat. nie niższa niż	E <sub>cs</sub> 30
6	Gęstość ziaren według PN-EN 1097-6, rozdz. 7, 8 lub 9	deklarowana przez producenta
7	Nasiąkliwość wg PN-EN 1097-6, rozdz. 7,8 lub 9	WA <sub>24</sub> Deklarowana
8	Grube zanieczyszczenia lekkie, wg PN-EN 1744-1, p.14.2; kat. nie wyższa niż	m <sub>LPC</sub> 0,1

**Tablica 4. Wymagane właściwości wypełniacza do warstwy ścieralnej z betonu asfaltowego**

Lp.	Właściwości wypełniacza	Wymagania w zależności od kategorii ruchu
		KR3 ÷ KR6
1	Uziarnienie wg PN-EN 933-10	zgodnie z Tab.5
2	Jakość pyłu wg PN-EN 933-9, kat. nie wyższa niż	MB <sub>F</sub> 10
3	Zawartość wody wg PN-EN 1097-5; nie wyższa niż	1 % (m/m)
4	Gęstość ziaren wg EN 1097-7	deklarowana przez producenta



5	Wolne przestrzenie w suchym zagęszczonym wypełniaczu wg PN-EN 1097-4, wymagana kategoria	V <sub>28/45</sub>
6	Przyrost temperatury mięknięcia wg PN-EN 13179-1, wymagana kategoria	$\Delta_{R\&B}$ 8/25
7	Rozpuszczalność w wodzie wg PN-EN 1744-1, kat. nie wyższa niż	WS <sub>10</sub>
8	Zawartość CaCO <sub>3</sub> w wypełniaczu wapiennym wg PN-EN 196-21, kat. nie niższa niż	CC <sub>70</sub>
9	Zawartość wodorotlenku wapnia w wypełniaczu mieszanym, wymagana kategoria	K <sub>a</sub> Deklarowana
10	„Liczba asfaltowa” wg PN-EN 13179-2, wymagana kategoria	BN Deklarowana

**Tablica 5. Uziarnienie wypełniacza dodanego oznaczone wg PN-EN 933-10**

Sito #, [mm]	Przesiew, [% (m/m)]	
	Ogólny zakres dla poszczególnych wyników	Maksymalny zakres uziarnienia deklarowany przez producenta *)
2	100	–
0,125	85 – 100	10
0,063	70 – 100	10

\*) Zakres uziarnienia powinien być deklarowany na podstawie ostatnich 20 wyników, z których 90% powinno mieścić się w tym zakresie, a wszystkie powinny mieścić się w ogólnym zakresie podanym w tej tablicy

## 2.2 Asfalt

Wymagania dla asfaltów do warstwy wiążącej i wyrównawczej zestawiono w tablicy 6.

**Tablica 6. Wymagania dla asfaltu PMB 45/80-55, wg PN-EN 14023**

Lp.	Właściwości	PMB 45/80-55		Metoda badań
		wym.	kl.	
1	Penetracja w 25 °C, 0,1 mm	45-80	4	EN 1426
2	Temperatura mięknięcia, nie mniej niż, °C	≥ 55	7	EN 1427
3	Siła rozciągania metodą z duktylometrem (rozciąganie 50 mm/min), J/cm <sup>2</sup>	≥ 3 w 5 °C	2	EN 13589 EN 13703
Po starzeniu wg EN 12607 - 1				
4	Zmiana masy, %	≤ 0,5	3	-
5	Pozostała penetracja, %	≥ 60	7	EN 1426
6	Wzrost temperatury mięknięcia, °C	≤ 8	2	EN 1427
Wymagania dodatkowe				
7	Temperatura zapłonu, °C	≥ 235	3	EN ISO 2592
8	Temperatura łamliwości, °C	≤ -12	6	EN 12593
9	Nawrót sprężysty w 25 °C, %	≥ 50	5	EN 13398
10	Nawrót sprężysty w 10 °C, %	NR <sup>a</sup>	0	
11	Zakres plastyczności, °C	TBR <sup>b</sup>	1	-
12	Spadek temperatury mięknięcia po badaniu wg EN 12607-1, °C	TBR <sup>b</sup>	1	EN 1427
13	Nawrót sprężysty w 25 °C po badaniu wg EN 12607-1, %	≥ 50	4	EN 13398
14	Nawrót sprężysty w 10 °C po badaniu wg EN 12607-1, %	NR <sup>a</sup>	0	
15	Stabilność magazynowania Różnica temperatur mięknięcia, °C	≤ 5	2	EN 13399 EN 1427
16	Stabilność magazynowania Różnica penetracji, 0,1 mm	NR <sup>a</sup>	0	EN 13399 EN 1426

<sup>a)</sup> NR – No Requirement (brak wymagań)  
<sup>b)</sup> TBR – To Be Reported (do zadeklarowania)

### 2.3 Środek adhezyjny

W celu poprawy powinowactwa lepiszcza asfaltowego do kruszywa należy stosować środki poprawiające adhezję. Rodzaj i ilość środka adhezyjnego powinny być dostosowane do konkretnego zestawu kruszywo – lepiszcze i powinna być podana w receptie.

Ocenę przyczepności należy określić na wybranej frakcji mieszanki mineralnej wg PN-EN 12697-11, metoda C, kruszywo 8/11 jako podstawowe. Przyczepność lepiszcza do kruszywa powinna wynosić co najmniej 80%.

Przy wyborze środka adhezyjnego należy zwracać uwagę na jego termostabilność, szczególnie jeśli będzie dozowany bezpośrednio do zbiornika z asfaltem i przechowywany przez dłuższy czas w temperaturze powyżej 100 °C. Temperatury produkcji mieszanek mineralno-asfaltowych z dodatkiem środków adhezyjnych nie mogą być wyższe od zalecanych przez producenta.

### 2.4 Kruszywo do uszorstnienia warstwy ścieralnej

Do uszorstnienia warstwy ścieralnej należy stosować kruszywo frakcji 2/4 lub 2/5 spełniające wymagania podane w tablicy 7

Tablica 7. Wymagania wobec kruszywa do uszorstnienia warstwy ścieralnej

Lp.	Właściwości kruszywa	Wymagania kruszywo frakcji 2/4 lub 2/5
1	Uziarnienie wg PN-EN 933-1, wymagana kategoria	G <sub>C</sub> 90/10
2	Zawartość pyłów wg PN-EN 933-1; kat. nie wyższa niż	f <sub>1</sub>
3	Odporność na polerowanie kruszywa wg PN-EN 1097-8, kat. nie niższa niż	PSV <sub>50</sub> *
4	Gęstość ziaren według PN-EN 1097-6, rozdz. 7, 8 lub 9	deklarowana przez producenta
5	Grube zanieczyszczenia lekkie, wg PN-EN 1744-1, p.14.2; kat. nie wyższa niż	m <sub>LPC</sub> 0,1

\* - badanie wykonuje się na frakcji 7,2mm (sito prętowe) / #10,0mm, i charakteryzuje petrograficzny rodzaj skały

### 2.5 Materiały do uszczelnienia krawędzi i połączeń

Do uszczelnienia połączeń technologicznych (złącza podłużne i poprzeczne) należy stosować taśmy bitumiczne lub bitumiczne masy. Do uszczelnień wokół armatury (studzienek, wpustów, itp.) należy stosować taśmy bitumiczne lub bitumiczne masy. SPRZĘT

Ogólne wymagania dotyczące sprzętu podano w DM.00.00.00.

### 2.6 Materiały do skropienia podłoża

Do skropienia podłoża wykonanego z betonu asfaltowego pod warstwę ścieralną z SMA należy stosować emulsję asfaltową kationową modyfikowaną polimerami przeznaczoną do złączania warstw nawierzchni o oznaczeniu C60 BP3 ZM, zgodną z normą PN-EN 13808, o właściwościach jak niżej.

Tabela 8. Wymagania dla kationowej emulsji asfaltowej modyfikowanej polimerami C60 BP3 ZM

Lp.	Badane właściwości	Metoda badania	Wymagania	
			Klasa	Zakres wartości
1	Polarność, -	PN-EN 1430	-	dodatnia
2	Czas mieszania, s	PN-EN 13075-2	0	NPD <sup>2)</sup>
3	Indeks rozpadu, g/100g <sup>3)</sup>	PN-EN 13075-1	3	50 ÷ 100
4	Zdolność do penetracji, min	PN-EN 12849	0	NPD
5	Stabilność podczas mieszania z cementem, g	PN-EN 12848	0	NPD
6	Zawartość lepiszcza (poprzez oznaczenie zawartości wody), % m/m	PN-EN 1428	5	58 ÷ 62
7	Zawartość lepiszcza pozostałego po destylacji, % m/m	PN-EN 1431	0	NPD
8	Czas wypływu dla Ø 2 mm w 40 °C, s	PN-EN 12846	3	15 ÷ 45
9	Czas wypływu dla Ø 4 mm w 40 °C, s	PN-EN 12846	0	NPD
10	Lepkość dynamiczna w 40 °C, m Pas	PN-EN 14896	0	NPD
11	Pozostałość na sicie 0,5 mm, % m/m	PN-EN 1429	3	< 0,2
12	Pozostałość na sicie 0,16 mm, % m/m	PN-EN 1429	0	NPD
13	Pozostałość na sicie 0,5 mm po 7 dniach magazynowania, % m/m	PN-EN 1429	1	TBR
14	Sedymentacja po 7 dniach magazynowania, % m/m	PN-EN 12487	1	TBR

15	Adhezja, % pokrycia powierzchni <sup>4)</sup>	PN-EN 13614	1	TBR
		Zał. NA 2.2	-	≥ 75
16	pH emulsji	PN-EN 12850	0	NPD
<b>Asfalt odzyskany przez odparowanie</b>		<b>PN-EN 13074</b>		
17	Penetracja w 25 °C asfaltu odzyskanego, 0,1 mm	PN-EN 1426	3	< 100
18	Temperatura mięknięcia asfaltu odzyskanego, °C	PN-EN 1427	4	> 43
19	Nawrót sprężysty w 25 °C asfaltu odzyskanego, dla asfaltów modyfikowanych, %	PN-EN 13998	4	≥ 50
<sup>1)</sup> Wymagania dotyczące emulsji asfaltowych do ZM, nie dotyczą emulsji poddanych na budowie rozcieńczeniu przed wbudowaniem <sup>2)</sup> Właściwości nie wymienione w Załączniku normy PN-EN 13808 <sup>3)</sup> Badanie na wypełniaczu mineralnym Sikaisol <sup>4)</sup> Badanie na kruszywie bazaltowym				

### 3. SPRZĘT

#### 3.1 Sprzęt do wyprodukowania mieszanki mineralno-asfaltowej

Wytwórnia powinna być zaakceptowana przez Inżyniera/Kierownika projektu.

Minimalne wymagania w stosunku do Wytwórni mieszanek mineralno asfaltowych (MMA):

- w wytwórni musi być wdrożony certyfikowany system ZKP, zgodnie z wymaganiami PN-EN 13108-21, w zakresie produkcji betonów asfaltowych i SMA,
- produkcja musi być prowadzona w otaczarce o mieszaniu cyklicznym lub ciągłym, sterowanej komputerem,
- wytwórnia powinna być wyposażona w izolowany termicznie silos gotowej mieszanki o pojemności nie mniejszej niż połowa wydajności godzinowej,
- wydajność otaczarki powinna być dostosowana do wielkości robót,
- dozowanie składników mieszanki mineralno-asfaltowej powinno być wagowe,
- odchyłki masy dozowanych składników (w stosunku do masy poszczególnych składników zarobu) nie powinny być większe od ± 2 %,
- wytwórnia powinna posiadać własne laboratorium kontrolne umożliwiające bieżącą kontrolę produkcji i odpowiednio przeszkolony personel laboratorium.

#### 3.2 Sprzęt do układania mieszanki mineralno-asfaltowej

Układanie mieszanki powinno odbywać się możliwie największą szerokością, przy użyciu mechanicznej układarki lub zespołem układarek pracujących równolegle z przesunięciem roboczym umożliwiającym ułożenie stykających się warstw asfaltowych na gorąco posiadającej następujące urządzenia:

- automatyczne sterowanie pozwalające na ułożenie warstwy zgodnie z założoną niweletą i grubością,
- płytę wibracyjną do wstępnego zagęszczenia mieszanki,
- urządzenia do podgrzewania płyty wibracyjnej.

#### 3.3 Sprzęt do zagęszczania mieszanki mineralno-asfaltowej

Należy stosować, właściwe do rodzaju mieszanki mineralno-asfaltowej, walce stalowe gładkie lekkie i średnie. Wykonawca proponuje ilość i rodzaj sprzętu zagęszczającego, który będzie zaakceptowany przez Inżyniera/Kierownika projektu.

#### 3.4 Sprzęt do oczyszczenia warstw nawierzchni

Do oczyszczania warstwy podłoża pod warstwę ścieralną bitumiczną należy stosować szczotki mechaniczne. Zaleca się użycie urządzeń dwuszcotkowych. Pierwsza ze szczotek powinna być wykonana z twardych elementów czyszczących i służyć do zdrapywania oraz usuwania zanieczyszczeń przylegających do czyszczonej warstwy. Druga szczotka powinna posiadać miękkie elementy czyszczące i służyć do zamiatania. Zaleca się używanie szczotek wyposażonych w urządzenia odpylające.

Sprzęt pomocniczy:

- sprężarki,
- zbiorniki z wodą,
- szczotki ręczne.

#### 3.5 Sprzęt do skrapiania warstw nawierzchni

Do skrapiania warstwy podłoża pod warstwę ścieralną z SMA należy używać skrapiarzkę lepiszcza wyposażoną dodatkowo w lancę do ręcznego spryskiwania. Skrapiarzka powinna być wyposażona w urządzenia pomiarowo-kontrolne pozwalające na sprawdzanie i regulowanie następujących parametrów:

- temperatury rozkładanego lepiszcza,
- ciśnienia lepiszcza w kolektorze,
- obrotów pompy dozującej lepiszcze,
- prędkości poruszania się skraparki,
- ilości lepiszcza.

Zbiornik na lepiszcze skraparki powinien być izolowany termicznie, tak aby było możliwe zachowanie stałej temperatury lepiszcza. Skraparka powinna zapewnić rozkładanie lepiszcza z tolerancją  $\pm 10\%$  od ilości założonej. W miejscach trudnodostępnych należy stosować końcówkę (lancę) połączoną ze skraparką do ręcznego skropienia.

### 3.6 Sprzęt do rozsypywania kruszywa uszorstniającego nawierzchnię

W celu zwiększenia szorstkości wykonanej warstwy ścieralnej, Wykonawca musi dysponować rozsypywarką kruszywa lub mieć możliwość zamontowania rozsypywarki na sprzęcie zagęszczającym.

## 4. TRANSPORT

Ogólne wymagania dotyczące transportu podano w DM.00.00.00.

### 4.1 Transport kruszywa

Kruszywo można przewozić dowolnymi środkami transportu, w warunkach zabezpieczających je przed zanieczyszczeniem i zmieszaniem z innymi rodzajami lub frakcjami kruszywa.

### 4.2 Transport wypełniacza

Wypełniacz luzem należy przewozić w cysternach przystosowanych do przewozu materiałów sypkich, umożliwiających rozładunek pneumatyczny. W czasie transportu oraz przeładunku wypełniacz należy chronić przed zawilgoceniem, zbrzyleniem i zanieczyszczeniem.

### 4.3 Transport asfaltu

Asfalt należy przewozić izolowanymi termicznie cysternami, wyposażonymi w instalacje umożliwiające podłączenie cystern do urządzeń grzewczych lub wyposażonymi we własne urządzenia grzewcze.

### 4.4 Transport mieszanki mineralno – asfaltowej

Mieszankę mineralno-asfaltową należy przewozić pojazdami samowładowymi o dużej ładowności, wyposażonymi w plandeki do przykrywania mieszanki podczas transportu. Zaleca się stosowanie samochodów termosów. Powierzchnie skrzyń ładunkowych stosowanych do transportu mieszanki powinny być czyste, a do zwilżenia tych powierzchni można użyć tylko środki niewpływające szkodliwie na mieszanki mineralno-asfaltowe.

Czas i warunki transportu powinny być takie, aby mieszanka wyładowywana do kosza układarki posiadała temperaturę nie niższą niż minimalna temperatura wbudowywania. Czas transportu mieszanki, liczony od załadunku do rozładunku, powinien zagwarantować spełnienie warunku zachowania temperatury wbudowania podanej w p.5.3. i nie powinien być dłuższy niż 2 godziny. W wyładowywanej do kosza układarki mieszance nie powinny znajdować się grubsze zbrzylenia (nadmiernie wystudzonej) mieszanki.

### 4.5 Transport emulsji

Transport emulsji powinien odbywać się w cysternach samochodowych.

Dopuszcza się stosowanie beczek lub innych pojemników stalowych. Cysterny przeznaczone do przewozu emulsji powinny być przedzielone przegrodami, dzielącymi je na komory o pojemności nie większej niż  $1\text{m}^3$ , a każda przegroda powinna mieć wykroje umożliwiające przepływ emulsji.

Cysterny, pojemniki i zbiorniki przeznaczone do transportu lub składowania emulsji powinny być czyste i nie powinny zawierać resztek innych lepiszczy.

## 5. WYKONANIE ROBÓT

Ogólne zasady wykonania robót podano w DM.00.00.00.

### 5.1 Projektowanie mieszanki i opracowanie recepty

Przed przystąpieniem do produkcji mieszanki SMA Wykonawca opracuje receptę dla mieszanki mineralno-asfaltowej i przedstawi ją Inżynierowi do akceptacji.

Projektowanie składu mieszanki SMA polega na:

- dobrze składników mieszanki,
- dobrze optymalnej ilości asfaltu,

- c) doborze stabilizatora mastyksu – ilość dodawanego stabilizatora należy ustalić metodą laboratoryjną oznaczania spływności zgodnie z PN-EN 12697-18. Spływność nie może przekraczać 0,3% (m/m).
- d) doborze środka adhezyjnego,
- e) określeniu właściwości mieszanki i porównaniu uzyskanych wyników z wymaganiami podanymi w niniejszej STWiORB.

Krzywa uziarnienia mieszanki mineralnej powinna mieścić się w obszarze wyznaczonym przez krzywe graniczne. Rzędne krzywych granicznych uziarnienia mieszanki mineralnej do wykonania warstwy ścieralnej z SMA dla dróg o kategorii ruchu KR 3-6 oraz minimalną zawartość asfaltu podano w tablicy 9.

**Tablica 9. Uziarnienie mieszanki mineralnej, zawartość lepiszcza oraz środka stabilizującego mieszanki SMA do warstwy ścieralnej**

Właściwość	Przesiew, % (m/m)		Przesiew, % (m/m)	
	SMA 8		SMA 11	
Wymiar sita #, mm	od	do	od	do
16	-	-	100	-
11,2	100	-	90	100
8	90	100	50	65
5,6	35	60	35	45
2	20	30	20	30
0,125	9	17	9	17
0,063	7	12	8	12
Zawartość środka stabilizującego, %, (m/m)	0,3	1,5	0,3	1,5
Zawartość lepiszcza, pomnożona przez współczynnik $\alpha$ (patrz poniżej)	$B_{\min 7,0}$		$B_{\min 6,4}$	

Minimalna zawartość lepiszcza (kategoria  $B_{\min}$ ) w mieszankach mineralno-asfaltowych została podana dla założonej gęstości mieszanki mineralnej 2,650 Mg/m<sup>3</sup>. Jeśli stosowana mieszanka mineralna ma inną gęstość ( $\rho_a$ ), to do wyznaczenia minimalnej zawartości lepiszcza podaną wartość  $B_{\min}$  należy pomnożyć przez współczynnik  $\alpha$  wg równania:

$$\alpha = 2,650 / \rho_a$$

Gęstość mieszanki kruszyw wyznaczamy ze wzoru:

$$\rho_a = \frac{P_1 + P_2 + \dots + P_n}{\rho_1 + \rho_2 + \dots + \rho_n}$$

gdzie:

$P_1 + P_2 + \dots + P_n$  - procentowa zawartość poszczególnych frakcji kruszyw (składników mieszanki mineralnej)

$\rho_1 + \rho_2 + \dots + \rho_n$  - gęstość poszczególnych frakcji kruszyw (składników mieszanki mineralnej)

Skład mieszanki mineralno-asfaltowej powinien być ustalony na podstawie badań próbek wykonanych wg metody Marshalla.

Zaprojektowana mieszanka SMA powinna spełniać wymagania podane w tablicy 10 Lp. 1÷4. Wykonana warstwa ścieralna z SMA powinna spełniać wymagania podane w tablicy 10 Lp. 5, 6.

**Tablica 10. Wymagania wobec mieszanki SMA i wykonanej z niej warstwy ścieralnej**

Lp.	Właściwości	Warunki zagęszczenia wg PN-EN 13108-20	Metoda i warunki badania	SMA 8; SMA 11 dla KR 3-4	SMA 8; SMA 11 dla KR 5-6
1	Zawartość wolnych przestrzeni	C.1.2. ubijanie, 2x50 uderzeń temperatura zagęszczania 145 ± 5 °C	PN-EN 12697-8, p. 4	$V_{\min 1,5}$ $V_{\max 3,0}$	$V_{\min 2,0}$ $V_{\max 3,5}$
2	Odporność na deformacje trwałe <sup>a)</sup>	C.1.20 wałowanie, $P_{98} - P_{100}$	PN-EN 12697-22, metoda B w powietrzu, PN-EN 13108-20, D.1.6, 60°C, 10 000 cykli	WTS <sub>AIR 0,5</sub> PRD <sub>AIR Deklarowana</sub>	WTS <sub>AIR 0,3</sub> PRD <sub>AIR Deklarowana</sub>
3	Odporność na działanie wody	C.1.1. ubijanie, 2x35 uderzeń temperatura zagęszczania 145 ± 5 °C	PN-EN 12697-12, przechowywanie w 40°C z jednym cyklem zamrażania <sup>b)</sup> , badanie w 25°C	ITSR <sub>90</sub>	ITSR <sub>90</sub>
4	Spływność lepiszcza	-	PN-EN 12697-18, p.5	$D_{0,3}$	$D_{0,3}$

5	Wskaźnik zagęszczenia warstwy, %	–	PN-EN 13108-20, załącznik C.4	≥ 97	≥ 97
6	Zawartość wolnych przestrzeni w warstwie, % v/v	–	PN-EN 12697-8, p. 4	SMA 8 2,0 – 6,0 SMA 11 3,0 – 6,0	
<p>a) Grubość płyty: SMA 8 = 40 mm; SMA 11 = 40 mm                  b) Ujednoczoną procedurę badania odporności na działanie wody z jednym cyklem zamrażania podano w PN-EN 12697-12:2008</p>					

## 5.2 Próba technologiczna

Ustalony skład wejściowy mieszanki mineralno-asfaltowej może, przed ostatecznym zastosowaniem, zostać sprawdzony w warunkach budowy poprzez wykonanie próby technologicznej. Próba technologiczna ma na celu sprawdzenie zgodności właściwości wyprodukowanej mieszanki z receptą laboratoryjną.

## 5.3 Wytwarzanie mieszanki mineralno - asfaltowej

Wytwarzanie mieszanki SMA powinno odbywać się w oparciu o receptę zaakceptowaną przez Inżyniera/Kierownika projektu. Mieszanek SMA należy produkować w otaczarce, zapewniającej prawidłowe dozowanie składników, ich wysuszenie i wymieszanie oraz zachowanie temperatury składników i gotowej mieszanki mineralno-asfaltowej. Sposób i czas mieszania składników mieszanki SMA powinny zapewnić równomierne otoczenie kruszywa lepiszczem.

Środek adhezyjny powinien być dodawany do lepiszcza w ilościach określonych w receptce. Maksymalna temperatura gorącego kruszywa nie powinna być wyższa o więcej niż 30 °C od maksymalnej temperatury mieszanki SMA.

Temperatura mieszanki SMA powinna mieścić się w przedziale:

f) z asfaltem PMB 45/80-55 od 130 °C do 180 °C.

Najwyższa temperatura dotyczy mieszanki SMA bezpośrednio po wytworzeniu. Najniższa temperatura dotyczy mieszanki SMA dostarczonej na miejsce wbudowania.

Dla wyprodukowanej mieszanki mineralno-asfaltowej producent powinien wystawić deklarację właściwości użytkowych.

Wykonawca ma obowiązek informować Nadzór o aktualnym PPZ (Produkcyjny Poziom Zgodności) osiąganym przez WMA w danym tygodniu.

## 5.4 Warunki atmosferyczne

Warstwa nawierzchni z mieszanki SMA może być układana, gdy temperatura otoczenia jest nie niższa niż +10 °C. Za zgodą Inżyniera/Kierownika projektu SMA można wykonywać przy minimalnej temperaturze otoczenia w czasie robót +5 °C. Temperatura powietrza powinna być mierzona co najmniej 3 razy dziennie w okresach równomiernie rozłożonych w planowanym czasie realizacji dziennej działki roboczej. Nie dopuszcza się układania z mieszanki SMA podczas opadów atmosferycznych oraz silnego wiatru, powyżej 16 m/s.

## 5.5 Przygotowanie podłoża

Rzędne wysokościowe podłoża oraz urządzeń usytuowanych w nawierzchni lub ją ograniczających powinny być zgodne z dokumentacją projektową. Z podłoża powinien być zapewniony odpływ wody.

Podłoże pod warstwę z SMA powinno być oczyszczone. Na podłożu nie może być śniegu lub lodu. Nie wolno wbudowywać warstwy z SMA, gdy na podłożu tworzy się zamknięty film wodny.

Skropienie warstwy może rozpocząć się po akceptacji przez Inżyniera/Kierownika projektu jej oczyszczenia.

Skropienie należy wykonać z wyprzedzeniem w czasie na odparowanie wody. W przypadku stosowania rozkładarki wyposażonej w rampę skrapiającą dopuszcza się skropienie emulsją asfaltową bezpośrednio przed wykonaniem warstwy ścieralnej z SMA.

Temperatura emulsji asfaltowej kationowej modyfikowanej powinna być zgodna z temperaturą zalecaną przez Producenta.

Skropienie powinno być równomierne, a ilość rozkładanego lepiszcza po odparowaniu wody powinna być równa 0,1±0,3 kg/m<sup>2</sup>. Ilość emulsji należy dobrać z uwzględnieniem stanu podłoża oraz porowatości mieszanki.

Skropiona emulsją asfaltową warstwa powinna być pozostawiona bez jakiegokolwiek ruchu na okres niezbędny do całkowitego rozpadu emulsji i odparowania wody z emulsji.

Przed ułożeniem warstwy z mieszanki SMA Wykonawca powinien zabezpieczyć skropioną warstwę nawierzchni przed uszkodzeniem dopuszczając tylko niezbędny ruch budowlany.

Jakiegokolwiek uszkodzenia powierzchni powinny być przez Wykonawcę naprawione.

### 5.6 Wbudowywanie i zagęszczanie warstwy ścieralnej z SMA

Mieszanka SMA powinna być dowożona na budowę w zależności od postępu robót. Podczas transportu i postoju przed wbudowaniem mieszanka powinna być zabezpieczona przed ostygnięciem.

Mieszanka SMA powinna być wbudowywana zgodnie z przyjętą technologią. Mieszanka SMA powinna być wbudowywana układarką wyposażoną w układ z automatycznym sterowaniem grubości warstwy i utrzymaniem niwelety zgodnie z dokumentacją projektową. Układarka powinna poruszać się ze stałą prędkością i bez zbędnych zatrzymań (np. w oczekiwaniu na kolejny samochód z gorącą mieszanką). W miejscach niedostępnych dla sprzętu dopuszcza się wbudowywanie ręczne. Jeśli za układarką wystąpił wysięk lepiszcza w postaci plamy, to mieszankę należy w tym miejscu wybrać i uzupełnić nową. Jeżeli warstwa ścieralna układana jest w odniesieniu do podłoża poprzez ustawienie wyłącznie grubości rozkładanej warstwy to czułość elektronicznego urządzenia prowadzącego musi być tak wyregulowana by nie odwzorowywać ewentualnych drgań stołu przy przejściu przez drobne nierówności warstwy wiążącej. Temperatura wbudowywanej mieszanki nie powinna być niższa od temperatury minimalnej podanej w p.5.3. Minimalna i maksymalna temperatura zagęszczania dla mieszanki z polimeroasfaltem powinna być zgodna z określoną przez producenta polimeroasfaltu.

Zagęszczanie mieszanki należy rozpocząć od krawędzi nawierzchni ku środkowi. Wyniki badań zagęszczenia wykonanej warstwy oraz wolnej przestrzeni, powinny być zgodne z wymaganiami podanymi w tablicy 10. Mieszanka SMA powinna być zagęszczana walcami stalowymi gładkimi i walcami wibracyjnymi. Zagęszczanie nie powinno powodować wyciskania się masy na powierzchnię. Złącza w warstwie ścieralnej powinny być wykonane w linii prostej, równoległe lub prostopadłe do osi drogi. Złącza poprzeczne poszczególnych warstw powinny być przesunięte o nie mniej niż 1 m. W przypadku rozkładania mieszanki całą szerokością warstwy, złącza poprzeczne, wynikające z dziennej działki roboczej powinny być równo obcięte, pokryte materiałem wg pkt. 2.4 i zabezpieczone listwą przed uszkodzeniem.

W przypadku rozkładania mieszanki połową szerokości warstwy, występujące dodatkowo złącza podłużne należy zabezpieczyć w sposób podany dla złącza poprzecznego.

Podłużne złącza nie mogą występować w śladzie kół pojazdów ani pod oznakowaniem poziomym.

W celu poprawienia szorstkości powykonawczej warstwy ścieralnej należy posypać ją kruszywem do uszorstnienia w ilości  $0,5 \div 1,5 \text{ kg/m}^2$  warstwy w przypadku stosowania kruszywa o uziarnieniu 2/4 mm lub w ilości  $1,0 \div 2,0 \text{ kg/m}^2$  warstwy w przypadku stosowania kruszywa o uziarnieniu 2/5mm.

Kruszywo należy rozsypywać na gorącą mieszankę SMA bezpośrednio po ułożeniu i przywałować.

Maksymalny dopuszczalny transport mieszanki wynosi 2 godz. Pod warunkiem zabezpieczenia powierzchni mieszanki przed ostudzeniem za pomocą specjalnych plandek.

Dopuszczenie wykonanej nawierzchni do ruchu może nastąpić po jej schłodzeniu do temperatury zapewniającej jej odporność na deformacje trwałe. Zalecany jest czas stygnięcia nie krótszy niż 24 godziny.

### 5.7 Wykonanie bocznych krawędzi asfaltowych warstw konstrukcji nawierzchni

Krawędzie warstw asfaltowych, nieograniczonych krawężnikiem, ściekiem, itp., należy wykonać w formie skarp o nachyleniu nie większym niż 1:1. Należy zastosować odpowiednie urządzenia techniczne, takie jak np. formująca prowadnica skośnych krawędzi układarki oraz krawędziowe wałki dociskowe zamontowane na walcu dopasowane do grubości wbudowywanej warstwy.

Po wykonaniu nawierzchni asfaltowej o jednostronnym nachyleniu jezdni należy uszczelnić krawędź wyżej położoną, a strefie zmiany przechyłki – obie krawędzie. Niżej położona krawędzi (z wyjątkiem strefy zmiany przechyłki) powinna zostać nieuszczelniona.

## 6. KONTROLA JAKOŚCI ROBÓT

Ogólne zasady kontroli jakości robót podano w ST D-M-00.00.00 „Wymagania ogólne” pkt 6.

### 6.1 Badania i sprawdzenia przed przystąpieniem do robót

Przed przystąpieniem do robót Wykonawca powinien:

- przedstawić Inżynierowi do akceptacji Wytwórnictwo mieszanek mineralno-asfaltowych wraz z kompletem informacji i aktualnym certyfikatem ZKP,
- przedstawić do akceptacji recepty i wstępne badania typu dla proponowanych mieszanek oraz akceptację recepty przez niezależne laboratorium,
- uzyskać wymagane prawem dokumenty, dopuszczające wyroby budowlane do obrotu i powszechnego stosowania na wszystkie składniki masy.

### 6.2 Badania kontrolne

Badania wykonawcy są wykonywane przez wykonawcę lub jego zleceniobiorców celem sprawdzenia, czy jakość materiałów budowlanych (mieszanek mineralno - asfaltowych i ich składników, lepiszczy i materiałów do uszczelnień itp.) oraz gotowej usługi (wbudowane warstwy asfaltowe, połączenia itp.) spełniają wymagania określone w kontrakcie.

Wykonawca musi wykonywać te badania podczas realizacji kontraktu z niezbędną starannością i w wymaganym zakresie. Wyniki należy zapisywać w protokołach. W razie stwierdzenia uchybień w stosunku do wymagań z kontraktu, ich przyczyny należy niezwłocznie usunąć.

Badania wykonawcy dotyczące wykonywania nawierzchni:

- temperatura powietrza,
- temperatura mieszanki mineralno - asfaltowej podczas wykonywania nawierzchni,
- wygląd mieszanki mineralno-asfaltowej,
- grubość wykonanych warstw,
- spadki poprzeczne warstwy asfaltowej,
- równość warstwy asfaltowej,
- geometria poboczy,
- ocena wizualna jednorodności powierzchni warstwy,
- ocena wizualna jakości wykonania połączeń technologicznych.
- badania parametrów i składu masy wbudowanej w nawierzchnię.

Rodzaj badań kontrolnych mieszanki mineralno-asfaltowej i wykonanej z niej warstwy podano w tablicy 11.

**Tablica 11. Rodzaj badań kontrolnych**

L.p.	Rodzaj badań
<b>1</b>	<b>Mieszanka mineralno-asfaltowa</b> <sup>a), b)</sup>
1.1	Uziarnienie
1.2	Zawartość lepiszcza
1.3	Temperatura mięknięcia lepiszcza odzyskanego
1.4	Gęstość i zawartość wolnych przestrzeni próbki
<b>2</b>	<b>Warstwa asfaltowa</b>
2.1	Wskaźnik zagęszczenia <sup>a)</sup>
2.2	Spadki poprzeczne
2.3	Równość
2.4	Grubość <sup>a)</sup>
2.5	Zawartość wolnych przestrzeni <sup>a)</sup>
a) do każdej warstwy i na każde rozpoczęte 3 500 m <sup>2</sup> nawierzchni jedna próbka; w razie potrzeby liczba próbek może zostać zwiększona na życzenie Inżyniera/Kierownika projektu	
b) raz dla dziennej produkcji	

Na etapie oceny jakości wbudowanej mieszanki mineralno-asfaltowej podaje się wartości dopuszczalne i tolerancje, w których uwzględnia się: rozrzut występujący przy pobieraniu próbek, dokładność metod badań oraz odstępstwa uwarunkowane metodą pracy.

Właściwości materiałów należy oceniać na podstawie badań pobranych próbek mieszanki mineralno-asfaltowej przed wbudowaniem (wbudowanie oznacza wykonanie warstwy asfaltowej). Dopuszcza się badanie próbek pobranych z wykonanej warstwy asfaltowej.

#### Właściwości lepiszcza odzyskanego

Temperatura mięknięcia lepiszcza wyekstrahowanego z mieszanki mineralno-asfaltowej nie powinna przekroczyć wartości dopuszczalnych:

- dla polimeroasfaltu PBM 45/80-55      80 °C.

#### Zawartość asfaltu

Badanie polega na wykonaniu ekstrakcji asfaltu, zgodnie PN-EN 12697-1, z próbki SMA pobranej z mieszanki mineralno-asfaltowej. Zawartość rozpuszczalnego lepiszcza z każdej pobranej próbki nie może odbiegać od wartości projektowanej, z uwzględnieniem dopuszczalnych odchyłek, podanych w tablicy 12, w zależności od liczby wyników badań z danego odcinka budowy.

**Tablica 12. Dopuszczalne odchyłki dotyczące pojedynczego wyniku badania i średniej arytmetycznej wyników badań zawartości lepiszcza rozpuszczalnego, % m/m**

Mieszanka mineralno-asfaltowa	Liczba wyników badań					
	1	2	3 ÷ 4	5 ÷ 8	9 ÷ 19	≥ 20
SMA 8	± 0,50	± 0,45	± 0,40	± 0,40	± 0,35	± 0,30

#### Uziarnienie mieszanki mineralnej

Po wykonaniu ekstrakcji lepiszcza należy przeprowadzić kontrolę uziarnienia mieszanki kruszywa mineralnego. Uziarnienie każdej próbki pobranej z luźnej mieszanki mineralno-asfaltowej nie może odbiegać od wartości projektowanych z uwzględnieniem dopuszczalnych odchyłek podanych w tablicy 13.



**Tablica 13. Dopuszczalne odchyłki dotyczące pojedynczego wyniku badania i średniej arytmetycznej wyników zawartości składników mieszanki mineralno-asfaltowej względem składu zaprojektowanego [% m/m] mieszanki SMA8 lub SMA11**

L.p.	Składniki mieszanki mineralno-asfaltowej	Liczba wyników badań					
		1	2	3 ÷ 4	5 ÷ 8	9 ÷ 19	≥ 20
1	Ziarna przechodzące przez sito 11,2 (tylko SMA11)	-8; +5	-6,7; +4,7	-5,8; +4,5	-5,1; +4,3	-4,4; +4,1	± 4,0
2	Ziarna przechodzące przez sito o oczkach # (mm) 8	±7,0	± 6,2	± 5,4	± 4,9	± 4,4	± 4,0
3	Ziarna przechodzące przez sito o oczkach # (mm) 2,0	± 6,0	± 5,5	± 5,0	± 4,1	± 3,4	± 3,0
4	Ziarna przechodzące przez sito o oczkach # (mm) 0,125	±4,0	± 3,6	± 3,3	± 2,9	± 2,5	± 2,0
5	Ziarna przechodzące przez sito o oczkach # (mm) 0,063	±2,0	± 1,9	± 1,8	± 1,7	± 1,6	± 1,5

Wymagania dotyczące udziału kruszywa grubego, drobnego i wypełniacza powinny być spełnione jednocześnie.

#### Zawartość wolnych przestrzeni w mieszance SMA

Zawartość wolnych przestrzeni w próbkach Marshalla oblicza się zgodnie z PN-EN 12697-8. Zawartość wolnych przestrzeni nie może przekroczyć wartości podanych w tablicy 10 w zależności od kategorii ruchu na drodze.

#### Pomiar grubości warstwy

Grubość wykonanej warstwy należy określać na podstawie wyciętych próbek. Za grubość warstwy przyjmuje się średnią arytmetyczną wielu oznaczeń grubości na całym odcinku budowy. Grubość warstwy nie może różnić się od grubości projektowanej o więcej niż ±10%.

#### Wskaźnik zagęszczenia warstwy

Wskaźnik zagęszczenia warstwy należy sprawdzać na próbkach wyciętych z zagęszczonej warstwy, poprzez porównanie gęstości objętościowej wyciętych próbek z gęstością objętościową próbek Marshalla formowanych w dniu wykonywania kontrolowanej działki roboczej. Oznaczenie gęstości objętościowej należy wykonywać metodą hydrostatyczną. Wyniki powinny być zgodne z wymaganiami podanymi w tablicy 10 w zależności od kategorii ruchu na drodze.

Dopuszcza się badania mieszanek wbudowanych (zagęszczenia) metodami izotopowymi (zamiennie równoważne do cięcia próbek). Wykonawca wytnie próbki na każde życzenie Inżyniera/Kierownika projektu w miejscach wątpliwych przez niego wskazanych.

#### Wolna przestrzeń w warstwie

Wolną przestrzeń w warstwie należy określać wg PN-EN 12697-8. Do obliczeń należy przyjąć gęstość SMA oznaczonej wg PN-EN 12697-5 w dniu układanej warstwy na danym odcinku..

#### Spadki poprzeczne

Spadki poprzeczne należy sprawdzać nie rzadziej niż co 100m i dodatkowo w punktach głównych łuków poziomych. Spadki poprzeczne warstwy na prostych i łukach powinny być zgodne z dokumentacją projektową z tolerancją ± 0,5%.

#### Równość podłużna warstwy ścieralnej wykonanej z SMA

Pomiary równości podłużnej należy wykonywać w środku każdego ocenianego pasa ruchu.

Do oceny równości podłużnej warstwy ścieralnej należy stosować metodę profilometryczną pomiaru, umożliwiającą obliczanie wskaźnika równości IRI. Pomiaru należy dokonywać w śladzie prawego koła, z wyjątkiem poboczy utwardzanych, ocenianych w środku przekroju. Zaleca się utrzymywanie w czasie pomiaru stałej prędkości w zakresie 50-70 km/h. Nawierzchnia przeznaczona do pomiaru powinna być czysta i sucha. Dopuszcza się wykonanie pomiarów plano grafem za zgodą Inżyniera/Kierownika projektu.

Do profilometrycznych pomiarów równości podłużnej powinien być wykorzystywany sprzęt umożliwiający rejestrację, z dokładnością 1,0 mm, profilu podłużnego o charakterystycznych długościach nierówności mieszczących się w przedziale od 0,5 m do 50 m. Wartości IRI oblicza się nie rzadziej niż co 50 m. Długość ocenianego odcinka nawierzchni nie powinna być większa niż 1000 m. Wymagana równość podłużna jest określona przez wartości wskaźnika, których nie można przekroczyć na 50 %, 80 % i 100 % długości badanego odcinka nawierzchni. Jeżeli na odcinku nie można wyznaczyć co najmniej 10 wartości IRI, to wartość miarodajna, będąca sumą wartości średniej i odchylenia standardowego nie powinna przekroczyć wartości odpowiedniej dla 80% długości badanego odcinka nawierzchni. Wartości wskaźnika, wyrażone w mm/m określa tablica 14. W tablicy 15 podano wartości, przekroczenie których wymaga zlikwidowania nierówności.

**Tablica 14. Wymagane wskaźniki IRI w zależności od klasy drogi.**

Klasa drogi	Element nawierzchni	Max. wartość wskaźnika IRI [mm/m]	
		IRIśr	IRI <sub>max</sub>
GP	pasy ruchu zasadnicze, awaryjne, włączania i wyłączania	1,3	2,4
	utwardzone pobocza	1,5	2,7

G	pasy ruchu zasadnicze, awaryjne, włączania i wyłączania	1,7	3,4
	utwardzone pobocza	2,0	3,8

**Tablica 15. Wymagane wskaźniki IRI przekroczenie których wymaga likwidacji nierówności.**

Klasa drogi	Element nawierzchni	Max. wartość wskaźnika IRI [mm/m]	
		IRI <sub>sr</sub>	IRI <sub>max</sub>
GP	pasy ruchu zasadnicze, awaryjne, włączania i wyłączania	1,63	2,6
	utwardzone pobocza	1,8	2,9
G	pasy ruchu zasadnicze, awaryjne, włączania i wyłączania	2,0	3,6
	utwardzone pobocza	2,3	4,0

Równość podłużna warstwy ścieralnej badana metodą profilometryczną

Równość podłużną warstwy ścieralnej z betonu asfaltowego określoną za pomocą planografu mierzy się w sposób ciągły z prędkością nie przekraczającą 15 km/h dla każdego pasa ruchu. Dopuszcza się pomiary równości metodą 4-metrowej łąty i klina na odcinkach, gdzie nie można wykonać pomiaru planografem. Wymagana równość podłużna jest określona w tablicy 16 wartościami odchyłeń równości.

**Tablica 16. Dopuszczalne nierówności podłużne dla warstwy ścieralnej**

Klasa drogi	Element nawierzchni	Dopuszczalna nierówność [mm]
GP	Pasy ruchu	≤ 6
	Jezdnie łącznic, utwardzone pobocza	≤ 9
G	Pasy ruchu, jezdnie łącznic, utwardzone pobocza	

Równość poprzeczna warstwy ścieralnej. Do pomiaru poprzecznej równości nawierzchni powinna być stosowana metoda z wykorzystaniem 4-metrowej łąty i klina. Wymagana równość poprzeczna jest określona przez wartości odchyłeń równości, które nie mogą być przekroczone w liczbie pomiarów stanowiących 90% i 100% albo 95% i 100% liczby pomiarów na wyznaczonym odcinku miarodajnym o długości 100 m. Odchylenie równości oznacza największą odległość między łątą a mierzoną powierzchnią w danym profilu. Wartości odchyłeń, wyrażone w mm, określa tablica 17.

**Tablica 17. Dopuszczalne nierówności poprzeczne dla warstwy ścieralnej**

Klasa drogi	Element nawierzchni	Dopuszczalna nierówność [mm]		
		90%	95%	100%
GP	Pasy ruchu	≤ 6	-	≤ 8
	Jezdnie łącznic, utwardzone pobocza	-	≤ 9	≤ 10
G	Pasy ruchu, jezdnie łącznic, utwardzone pobocza	≤ 9	-	≤ 12

Pozostałe wymagania dla warstwy SMA

Szerokość warstwy

Sprawdzenie szerokości warstwy polega na zmierzeniu w poziomie, taśmą mierniczą, odległości przeciwnych bocznych krawędzi. Szerokość wykonanej warstwy nieograniczonej krawężnikiem nie może różnić się od szerokości projektowanej o więcej niż + 5cm.

Rzędne wysokościowe warstwy

Sprawdzenie rzędnych wysokościowych polega na wykonaniu niwelacji i porównaniu wyników pomiaru z dokumentacją projektową. Różnice pomiędzy rzędnymi wysokościowymi warstwy a rzędnymi projektowanymi nie powinny przekraczać: -1cm, +0 cm .

Złącza podłużne i poprzeczne

Sprawdzenie prawidłowości wykonania złącz podłużnych i poprzecznych polega na oględzinach. Złącza powinny być równe i związane.

Wygląd warstwy

Wygląd warstwy należy sprawdzać poprzez oględziny całej powierzchni wykonanego odcinka. Wygląd warstwy powinien być jednorodny, bez spękań, deformacji, plam i wykruszeń.

Właściwości przeciwpoślizgowe. Dla warstwy ścieralnej należy określić dodatkowo jej właściwości przeciwpoślizgowe. Do wykonywania badań współczynnika tarcia nawierzchni drogowych należy stosować zestaw pomiarowy SRT-3, posiadający aktualną homologację potwierdzającą, że spełnia odpowiednie wymogi jakościowe i wydajnościowe. Przed wykonaniem badań urządzenie pomiarowe musi być przygotowane i skalibrowane zgodnie z

zaleceniami producenta. W badaniach współczynnika tarcia należy stosować oponę handlową Barum Bravuris rozmiaru 185/65 R14. Badania należy wykonywać nie rzadziej niż co 50 m, na każdym pasie ruchu. Długość odcinka podlegającego ocenie nie powinna być większa niż 1000 m, a liczba pomiarów nie mniejsza niż 10.

Właściwości przeciwpoślizgowe nawierzchni określane są współczynnikiem tarcia. Wartości współczynnika tarcia należy wyznaczać na podstawie pomiarów w prawym śladzie kół. W przypadku braku utwardzonego pobocza badania można wykonywać w lewym śladzie kół. Podczas badania zestawem pomiarowym SRT-3 rejestruje się dane o lokalizacji toru pomiarowego, przez podanie pikietaża i współrzędnych geograficznych GNSS.

Pomiar wykonuje się z pełną blokadą koła pomiarowego z oponą testową, przy temperaturze otoczenia od 5°C do 30°C, na czystej nawierzchni, zwilżanej wodą w ilości 0,5 l/m<sup>2</sup>. Badanie należy wykonać w okresie od 4 do 8 tygodni od oddania nawierzchni do eksploatacji. Jeżeli warunki atmosferyczne uniemożliwiają wykonanie pomiaru w wymienionym terminie, badanie powinno być wykonane z możliwie najmniejszym opóźnieniem. Uzyskane wartości współczynnika tarcia rejestruje się z dokładnością do trzech miejsc po przecinku. Wartości miarodajnego współczynnika tarcia ocenianego odcinka nawierzchni nie powinny być niższe niż podane w tabl. 18.

**Tablica 18. Graniczne wartości współczynnika tarcia wymagane w okresie 4 do 8 tygodni od oddania nawierzchni do eksploatacji, przy zastosowaniu opony Barum Bravuris,**

Klasa drogi	Element nawierzchni	Miarodajny współczynnik tarcia przy prędkości zablokowanej opony względem nawierzchni
		60 km/h
GP	Pasy ruchu zasadniczego, dodatkowe, utwardzone pobocza	0,45
G, Z	Pasy ruchu zasadniczego, dodatkowe, utwardzone pobocza	0,39

W przypadku odbioru krótkich odcinków nawierzchni, na których nie można wykonać pomiarów z prędkością 60 (np. ronda, dojazdy do skrzyżowań, niektóre łącznice), poszczególne wyniki pomiarów współczynnika tarcia nie powinny być niższe niż 0,48, przy prędkości pomiarowej 30 km/h.

Przed upływem okresu gwarancyjnego wartości miarodajnego współczynnika tarcia nie powinny być niższe niż podane w tab. 19. W przeciwnym przypadku należy dokonać zabiegu poprawiającego właściwości przeciwpoślizgowe, w sposób uzgodniony z Inwestorem.

**Tablica 19. Graniczne, nieprzekraczalne wartości współczynnika tarcia wymagane na koniec okresu gwarancyjnego, przy zastosowaniu opony Barum Bravuris**

Klasa drogi	Element nawierzchni	Miarodajny współczynnik tarcia przy prędkości zablokowanej opony względem nawierzchni
		60 km/h
GP	Pasy ruchu zasadniczego, dodatkowe, utwardzone pobocza	0,43
G, Z	Pasy ruchu zasadniczego, dodatkowe, utwardzone pobocza	0,37

W przypadku odbioru krótkich odcinków nawierzchni, na których nie można wykonać pomiarów z prędkością 60 (np. ronda, dojazdy do skrzyżowań, niektóre łącznice), poszczególne wyniki pomiarów współczynnika tarcia nie powinny być niższe niż 0,45, przy prędkości pomiarowej 30 km/h.

W uzasadnionych przypadkach inwestor może odstąpić od obowiązku wykonania badań właściwości przeciwpoślizgowych.

### **6.3 Badania arbitrażowe**

Badania arbitrażowe są powtórzeniem badań kontrolnych, co do których istnieją uzasadnione wątpliwości ze strony Inżyniera/Kierownika projektu. Badania arbitrażowe wykonuje na wniosek strony kontraktu niezależne laboratorium (zaleca się, aby posiadało akredytację w zakresie badań, które są przedmiotem sporu), które nie wykonywało badań kontrolnych. Laboratorium to musi być zaakceptowane przez obie strony. Wyniki badań arbitrażowych zastępują wyniki badań kontrolnych (pierwotnych).

Koszty badań arbitrażowych wraz z wszystkimi kosztami ubocznymi ponosi strona, na której niekorzyść przemawia wynik badania.

#### 6.4 Postępowanie z niewłaściwie wykonaną warstwą

W zależności od rodzaju i zakresu wad zgodnie z porozumieniem (między Wykonawcą a Zamawiającym) w wypadku danej warstwy o danym zakresie możliwe są dwa przypadki:

- a) Wykonawca usunie wadliwą warstwę i ponownie wykona warstwę o pożądanych właściwościach, zgodnych ze specyfikacją w ustalonym zakresie,
- b) Zamawiający dokona potrąceń zapłaty według wyliczeń Inżyniera/Kierownika projektu (według zasad podanych w WT2 2008).

Decyzję w tej sprawie podejmuje Zamawiający.

#### 7. OBMIAR ROBÓT

Ogólne wymagania dotyczące obmiaru Robót podano w DM.00.00.00.

Jednostką obmiarową jest 1 m<sup>2</sup> (metr kwadratowy) wykonanej warstwy ścieralnej z SMA o określonej grubości, przyjmując szerokość górnej powierzchni warstwy ścieralnej niezależnie od ilości warstw.

Szerokość górnej powierzchni warstwy jest określona z wyłączeniem skosów krawędzi i brzegów, dla których wykonania oszacowanie ilości materiału należy do Wykonawcy.

#### 8. ODBIÓR ROBÓT

Ogólne zasady odbioru robót podano w STWiORB DM.00.00.00

W przypadku niezgodności, choć jednego elementu robót z wymaganiami lub przekroczenia wartości dopuszczalnych w badaniach, to roboty uznaje się za niezgodne z Dokumentacją Projektową i obarczone wadą. Wady wykryte na etapie robót ulegających zakryciu, powinny być poprawiane przez Wykonawcę przed ich zakryciem.

Natomiast wady które są dokumentowane na etapie badań kontrolnych lub oceny wizualnej do odbioru końcowego, będą klasyfikowane przez komisję pod kątem, jaki może być ich wpływ na: trwałość, bezpieczeństwo, estetykę odbieranego zadania inwestycyjnego. Ocena wpływu wad na wymienione czynniki, pozwoli podjąć Komisji odpowiednie decyzje obciążające Wykonawcę.

Jeżeli warunki umowy przewidują dokonywanie potrąceń, to Zamawiający może, w razie niedotrzymania wartości dopuszczalnych, dokonać potrąceń według zasad określonych w WT-2 2008 „Nawierzchnie asfaltowe na drogach publicznych”.

#### 9. PODSTAWA PŁATNOŚCI

##### 9.1 Ogólne ustalenia dotyczące podstawy płatności

Ogólne ustalenia dotyczące podstawy płatności podano w ST D-M-00.00.00 „Wymagania ogólne” pkt 9.

##### 9.2 Cena jednostki obmiarowej

Ogólne ustalenia dotyczące podstawy płatności podano w D.M.00.00.00.

Cena wykonania 1 m<sup>2</sup> podbudowy z betonu cementowego obejmuje:

- prace pomiarowe
- roboty przygotowawcze,
- opracowanie recepty laboratoryjnej dla mieszanki mineralno-asfaltowej, wykonanie zarobu próbnego i badań oraz akceptację recepty,
- wyprodukowanie mieszanki mineralno-asfaltowej i jej transport na miejsce wbudowania,
- ochrona mieszanki w czasie transportu oraz podczas oczekiwania na rozładunek;
- zabezpieczenie, zastonięcie i odsłonięcie krawężników, studzienek, kraterów wpustów deszczowych, itp.
- oczyszczenie i skropienie podłoża pod warstwę ścieralną;
- rozłożenie i zagęszczenie mieszanki mineralno-asfaltowej,
- wykonanie spoin, połączeń i szczelin zgodnie z STWiORB
- uszorstnienie warstwy ścieralnej – posypanie kruszywem i zawałowanie
- uformowanie i uszczelnienie krawędzi bocznych,
- przeprowadzenie pomiarów i badań laboratoryjnych, wymaganych w STWiORB,
- naprawa nawierzchni po pobraniu próbek i wykonaniu badań,
- koszt utrzymania czystości na przylegających drogach lub terenie budowy.

#### 10. PRZEPISY ZWIĄZANE

Podane w D.04.07.01.

## D - 07.01.01 OZNAKOWANIE POZIOME

### 1. WSTĘP

#### 1.1 Przedmiot ST

Przedmiotem niniejszej specyfikacji technicznej są wymagania ogólne dotyczące wykonania i odbioru robót drogowych, związanych z „BUDOWĄ DROGI ZBIORCZEJ UL. KS. JERZEGO POPIELUSZKI ORAZ DRÓG LOKALNYCH UL. PROSTEJ, BOCZNEJ, GAJOWEJ I KRAKOWSKIEJ”.

#### 1.2 Zakres stosowania ST

Wytyczne STWiORB stosowane są jako dokument przetargowy i kontraktowy przy realizacji robót określonych w punkcie 1.1 na drogach.

#### 1.3 Zakres robót objętych ST

3. Zakres robót objętych Wytycznymi Specyfikacji  
Ustalenia zawarte w niniejszej STWiORB dotyczą zasad prowadzenia robót związanych z wykonaniem oznakowania poziomego, zgodnie z dokumentacją projektową.

Zakres robót objętych niniejszą specyfikacją obejmuje:

- przedznakowanie,
- wykonanie oznakowania cienkowarstwowego i grubowarstwowego.

#### 1.4 Określenia podstawowe

Podstawowe określenia zostały podane w DM.00.00.00.

**1.4.1 Oznakowanie poziome** – znaki drogowe poziome znajdujące się na nawierzchni w postaci linii ciągłych lub przerywanych, pojedynczych lub podwójnych, strzałek, napisów, symboli. W zależności od rodzaju i sposobu zastosowania znaki poziome mogą mieć znaczenie prowadzące, segregujące, informujące, ostrzegawcze, zakazujące lub nakazujące.

#### 1.5 Ogólne wymagania dotyczące robót

Ogólne wymagania dotyczące robót podano w STWiORB DM.00.00.00. p.1.5.  
Wykonawca robót jest odpowiedzialny za ich wykonanie zgodnie z Dokumentacją Projektową oraz wymaganiami STWiORB, PZJ i poleceniami Inżyniera/Kierownika projektu.

Niezbędne dane istotne z punktu widzenia:

- organizacji i ochrony robót budowlanych;
- zabezpieczenia interesu publicznego, prywatnego i interesu osób trzecich;
- ochrony środowiska;
- ochrony pożarowej;
- warunków bezpieczeństwa pracy;
- zaplecza dla potrzeb Wykonawcy;
- warunków organizacji ruchu;
- zabezpieczenia terenu budowy;
- zabezpieczenia chodników i jezdni;

podano w STWiORB DM 00.00.00 Wymagania Ogólne.

### 2. MATERIAŁY

Ogólne wymagania dotyczące materiałów podano w DM.00.00.00.

Materiały do poziomego znakowania dróg to: materiały powłokowe zawierające rozpuszczalniki lub bezrozpuszczalnikowe, przeznaczone do nanoszenia techniką malarską, punktowe elementy odblaskowe wklejane w nawierzchnię, elementy przyklejane trwale do nawierzchni, kulki odblaskowe.

#### 2.1 Materiały do oznakowania grubowarstwowego

Materiały do znakowania grubowarstwowego to materiały chemoutwardzalne nakładane warstwą grubości od 0,9 do 3,5 mm (a nawet do 5 mm), mierzoną na mokro. Powłoki grubowarstwowe wykonane z tych farb po utwardzeniu lub odparowaniu rozpuszczalnika powinny wykazywać właściwości użytkowe opisane w p. 5.8.

#### 2.2 Materiały prefabrykowane

Materiały prefabrykowane przeznaczone do oznakowania poziomego to gotowe wyroby nakładane przez klejenie lub wtapianie. Zalicza się do nich masy termoplastyczne w arkuszach do wtapiania oraz taśmy do oznakowań tymczasowych (żółte) i trwałych (białe). Gotowe elementy prefabrykowane powinny wykazywać właściwości użytkowe opisane w p.5.8.

### 2.3 Punktowe elementy odblaskowe

Punktowe elementy odblaskowe o różnym kształcie, wielkości i wysokości, które odbijają padające światło w celu ostrzegania, prowadzenia i informowania użytkowników drogi są umieszczane na jezdni. Punktowy element odblaskowy może być jedno lub dwukierunkowy. Należy stosować elementy odblaskowe typu A (niezginające). Powinny one zapewniać widzialność w nocy, a także w czasie opadów deszczu według normy [2]. Materiał, z którego wykonano punktowy element odblaskowy, powinien charakteryzować się wytrzymałością na ściskanie nie mniejszą niż 60 kN w temperaturze od -25 do +60 °C. Punktowe elementy odblaskowe powinny wykazywać właściwości użytkowe opisane w p.5.8.

### 2.4 Kulki szklane

Kulki szklane są przeznaczone do posypywania lub narzucania pod ciśnieniem na oznakowanie wykonane materiałami w stanie ciekłym, w celu uzyskania widzialności oznakowania w nocy przez odbicie padającego światła pojazdu w kierunku kierowcy. Kulki szklane powinny być zgodne z normą [1]. Powinny charakteryzować się współczynnikiem załamania powyżej 1,50, wykazywać odporność na wodę, kwas solny, chlorek wapniowy i siarczek sodowy oraz zawierać nie więcej niż 20% kulek z defektami, w przypadku kulek o maksymalnej średnicy poniżej 1 mm oraz nie więcej niż 30 % w przypadku kulek o maksymalnej średnicy równej i większej niż 1 mm.

### 2.5 Kruszywo uszorstniające

Kruszywo uszorstniające oznakowanie może być stosowane w celu zapewnienia oznakowaniu odpowiedniej szorstkości (właściwości antypoślizgowych). Materiał uszorstniający nie może zawierać więcej niż 1% cząstek pylistych, mniejszych niż 90 (M)μm. Konieczność jego użycia zachodzi w przypadku potrzeby uzyskania wskaźnika szorstkości oznakowania SRT<sup>3</sup> 50.

## 3. SPRZĘT

Ogólne wymagania dotyczące sprzętu podano w DM.00.00.00.

Wykonawca przystępujący do wykonania oznakowania poziomego, w zależności od zakresu robót, powinien wykazać się możliwością korzystania z następującego sprzętu:

- szczotek mechanicznych wyposażonych w urządzenia odpylające oraz szczotek ręcznych,
- frezarek,
- sprzężarek,
- malowarek,
- układarek mas chemoutwardzalnych,
- sprzętu do badań kontrolujących jakość wykonanych robót.

## 4. TRANSPORT

Ogólne wymagania dotyczące transportu podano w DM.00.00.00.

Materiały stosowane do wykonywania poziomego oznakowania dróg powinny być transportowane w sposób zabezpieczający opakowania przed uszkodzeniem i wpływami atmosferycznymi w czasie przewożenia, w warunkach określonych przez ich Producenta.

## 5. WYKONANIE ROBÓT

Ogólne zasady wykonania robót podano w DM.00.00.00.

### 5.1 Warunki atmosferyczne

W czasie wykonywania oznakowania temperatura nawierzchni i powietrza powinna wynosić co najmniej 5°C, a wilgotność względna co najwyżej 85%, o ile Producent nie zaleca inaczej. Nie należy wykonywać oznakowania poziomego materiałami powłokowymi podczas wiatru i deszczu.

### 5.2 Jednorodność nawierzchni znakowanej

Poprawność wykonania znakowania wymaga jednorodności nawierzchni znakowanej. Nierówności i/lub miejsca napraw cząstkowych nawierzchni, które nie wyróżniają się od starej nawierzchni i nie mają większego rozmiaru niż 15% powierzchni znakowanej, uznaje się za powierzchnie jednorodne.

### 5.3 Przygotowanie podłoża do wykonania znakowania

Przed wykonaniem znakowania poziomego należy oczyścić powierzchnię nawierzchni z pyłu, kurzu, piasku, smarów, olejów i innych zanieczyszczeń, przy użyciu sprzętu mechanicznego lub ręcznie. Powierzchnia nawierzchni przygotowana do wykonania oznakowania poziomego musi być czysta i sucha. Zaleca się aby temperatura podłoża była o co najmniej 3 stopnie wyższa od temperatury punktu rosy w danej temperaturze i wilgotności.

Oznakowanie poziome na nawierzchniach betonowych bitumicznych (szczególnie z SMA) powinno być nakładane po odpowiednim okresie czasu od ich układania, podanym przez producenta stosowanych materiałów. W wypadku nie dotrzymania w/w terminów oznakowanie poziome może nie uzyskać wymaganej przyczepności, gwarantującej jego trwałość.

#### 5.4 Przedznakowanie

W celu dokładnego wykonania poziomego oznakowania drogi, zaleca się wykonać przedznakowanie, stosując nietrwałą farbę, np. silnie rozcieńczoną rozpuszczalnikiem. Zaleca się wykonywanie przedznakowania w postaci cienkich linii lub kropek. Początek i koniec znakowania należy zaznaczyć kreską poprzeczną. W przypadku odnawiania oznakowania drogi, gdy stare oznakowanie jest czytelne i zgodne z dokumentacją projektową, przedznakowania można nie wykonywać.

#### 5.5 Wykonanie oznakowania drogi

Wykonanie oznakowania poziomego, technologia wykonania, sposób ochrony wykonanego oznakowania powinny być zgodne z zaleceniami Producenta zawartymi w kartach technicznych stosowanych materiałów. Postępowanie z odpadami i opakowaniami powinno być zgodne z informacjami zawartymi w kartach charakterystyki REACH.

#### 5.6 Usuwanie oznakowania poziomego

W przypadku konieczności usunięcia istniejącego oznakowania poziomego, czynność tę należy wykonać jak najmniej uszkadzając nawierzchnię. Zaleca się wykonywać usuwanie oznakowania:

- cienkowarstwowego, metodą frezowania mechanicznego lub wodą pod wysokim ciśnieniem (waterblasting), piaskowania, śrutowania, trawienia, wypalania lub zamalowania,
- grubowarstwowego metodą piaskowania, kulkowania, frezowania,
- punktowego, prostymi narzędziami mechanicznymi.

Środki zastosowane do usunięcia oznakowania nie mogą wpływać ujemnie na przyczepność nowego oznakowania do podłoża, na jego szorstkość, trwałość oraz na właściwości podłoża. Usuwanie oznakowania na czas robót drogowych może być wykonane przez zamalowanie nietrwałą farbą barwy czarnej.

#### 5.7 Odnowa oznakowania poziomego

Odnawianie oznakowania poziomego, wykonywanego w przypadku utraty wymagań jednej z właściwości, należy wykonać materiałem o sprawdzonej dobrej przyczepności do starej warstwy. Jako zasadę można przyjąć, że oznakowanie należy odnawiać za pomocą materiałów, które były użyte pierwotnie do wykonania naprawianego oznakowania.

#### 5.8 Wymagane właściwości użytkowe oznakowania poziomego

##### Widzialność w dzień

Widzialność w dzień jest określona:

- współczynnikiem luminacji w świetle rozproszonym,
- barwą oznakowania.

Pomiar współczynnika luminacji w świetle rozproszonym  $Q_d$ , określa się według [3].

Wartość współczynnika  $Q_d$  dla oznakowania świeżego w ciągu 14 – 30 dni po wykonaniu powinna wynosić:

- dla barwy białej na nawierzchni asfaltowej:  
co najmniej 130  $\text{mcd m}^{-2}\text{lx}^{-1}$ , i co najmniej 150  $\text{mcd m}^{-2}\text{lx}^{-1}$  w przypadku gotowych elementów prefabrykowanych,
- dla barwy białej na nawierzchni betonowej, co najmniej 160  $\text{mcd m}^{-2}\text{lx}^{-1}$ ,
- dla barwy żółtej, co najmniej 100  $\text{mcd m}^{-2}\text{lx}^{-1}$ ,

Wartość współczynnika  $Q_d$  powinna wynosić dla oznakowania eksploatowanego po 30 dniach od jego wykonania i w ciągu całego okresu użytkowania powinna wynosić:

- dla barwy białej na nawierzchni asfaltowej, co najmniej 100  $\text{mcd m}^{-2}\text{lx}^{-1}$ ,
- dla barwy białej na nawierzchni betonowej, co najmniej 130  $\text{mcd m}^{-2}\text{lx}^{-1}$ ,
- dla barwy żółtej, co najmniej 80  $\text{mcd m}^{-2}\text{lx}^{-1}$ .

Barwa oznakowania określona przez współrzędne chromatyczności x i y, dla suchego oznakowania, określona jest obszarem zdefiniowanych przez cztery punkty narożne:

D-07.01.01 OZNAKOWANIE POZIOME

Punkt narożny		1	2	3	4
Oznakowanie białe	x	0,355	0,305	0,285	0,335
	y	0,355	0,305	0,325	0,375
Oznakowanie żółte klasa Y1	x	0,5	0,5	0,5	0,43
	y	0,4	0,5	0,5	0,48

### Widzialność w nocy

Za miarę widzialności w nocy przyjęto powierzchniowy współczynnik odbłasku  $R_L$  [ $\text{mcd m}^{-2} \text{lx}^{-1}$ ], określany według [3].

Wartość współczynnika  $R_L$  powinna wynosić dla oznakowania nowego w ciągu 14 – 30 dni po wykonaniu (w stanie suchym) powinna wynosić:

- dla barwy białej co najmniej  $250 \text{ mcd m}^{-2} \text{lx}^{-1}$  i co najmniej  $350 \text{ mcd m}^{-2} \text{lx}^{-1}$  w przypadku gotowych elementów prefabrykowanych,
- dla barwy żółtej co najmniej  $150 \text{ mcd m}^{-2} \text{lx}^{-1}$ .

Wartość współczynnika  $R_L$  powinna wynosić dla oznakowania eksploatowanego od 7 miesiąca po wykonaniu powinna wynosić:

- białej co najmniej  $200 \text{ mcd m}^{-2} \text{lx}^{-1}$  i co najmniej  $350 \text{ mcd m}^{-2} \text{lx}^{-1}$  w przypadku gotowych elementów prefabrykowanych,
- żółtej co najmniej  $100 \text{ mcd m}^{-2} \text{lx}^{-1}$ .

### Szorstkowość oznakowania

Miarą szorstkości oznakowania jest wartość wskaźnika szorstkości SRT (Skid Resistance Tester) mierzona wahadłem angielskim, wg [5]. Wartość SRT symuluje warunki, w których pojazd wyposażony w typowe opony hamuje z blokadą kół przy prędkości 50 km/h na mokrej nawierzchni.

Wymaga się, aby wartość wskaźnika szorstkości SRT wynosiła na oznakowaniu:

- świeżym, co najmniej 50 SRT,
- w ciągu całego okresu użytkowania, co najmniej 45 SRT.

Szorstkowości punktowych elementów odblaskowych nie sprawdza się.

## 6. KONTROLA JAKOŚCI ROBÓT

Ogólne zasady kontroli jakości robót podano w ST D-M-00.00.00 „Wymagania ogólne” pkt 6.

### 6.1 Badania i sprawdzenia przed przystąpieniem do robót

Przed przystąpieniem do robót należy ocenić wizualnie, czy powierzchnia nawierzchni jest czysta i sucha a przedznakowanie (jeżeli jest wykonywane) jest prawidłowe.

### 6.2 Badania i sprawdzenia w czasie robót

W trakcie układania oznakowania grubowarstwowego należy kontrolować jego grubość (na mokro). Powinna być zgodna z wymaganiami producenta materiału do oznakowania.

### 6.3 Badania kontrolne

W odpowiednich terminach po wykonaniu oznakowania należy sprawdzić:

- widzialność w dzień,
- widzialność w nocy,
- szorstkość.

Terminy sprawdzeń, metody badań i wymagania podano w p.5.8. Częstotliwość pomiarów podano poniżej.

Tablica 2. Częstotliwość pomiarów współczynników odblaskowości  $Q_d$  i luminancji  $R_L$  aparatami ręcznymi.

Lp.	Długość odcinka, km	Częstotliwość pomiarów, co najmniej	Minimalna ilość pomiarów
1	od 0 do 3	od 0,1 do 0,5 km	3-6
2	od 3 do 10	co 1 km	11
3	od 10 do 20	co 2 km	11
4	od 20 do 30	co 3 km	11
5	powyżej 30	co 4 km	> 11

Wartość wskaźnika szorstkości zaleca się oznaczyć w 2 – 4 punktach oznakowania odcinka.

### Tolerancje wymiarów oznakowania

Tolerancje nowo wykonanego oznakowania poziomego powinny odpowiadać następującym warunkom:

- szerokość linii może różnić się od wymaganej o  $\pm 5 \text{ mm}$ ,
- długość linii może być mniejsza od wymaganej co najwyżej o 50 mm lub większa co najwyżej o 150 mm,



- dla linii przerywanych, długość cyklu składającego się z linii i przerwy nie może odbiegać od średniej liczonej z 10 kolejnych cykli o więcej niż  $\pm 50$  mm długości wymaganej,
- dla strzałek, liter i cyfr rozstaw punktów narożnikowych nie może mieć większej odchyłki od wymaganego wzoru niż  $\pm 50$  mm dla wymiaru długości i  $\pm 20$  mm dla wymiaru szerokości.

Przy wykonywaniu nowego oznakowania poziomego, spowodowanego zmianami organizacji ruchu, należy dokładnie usunąć zbędne stare oznakowanie.

Przy odnawianiu istniejącego oznakowania należy dążyć do pokrycia pełnej powierzchni istniejących znaków, przy zachowaniu dopuszczalnych tolerancji jak podano powyżej.

#### **6.4 Postępowanie z robotami wadliwymi**

W wypadku stwierdzenia wadliwego wykonania oznakowania lub nie spełniającego wymagań użytkowych określonych w p.5.8, Wykonawca takie roboty na swój koszt poprawi lub wykona ponownie i prawidłowo.

### **7. OBMIAR ROBÓT**

Ogólne zasady obmiaru robót podano w DM.00.00.00.

Jednostką obmiarową oznakowania poziomego jest m<sup>2</sup> (metr kwadratowy) powierzchni naniesionych oznakowań lub liczba umieszczonych punktowych elementów odblaskowych.

### **8. ODBIÓR ROBÓT**

Ogólne zasady odbioru robót podano w DM.00.00.00.

Roboty uznaje się za wykonane zgodnie z dokumentacją projektową i specyfikacjami, jeżeli wszystkie pomiary i badania, z zachowaniem tolerancji wg p.6. dały wyniki pozytywne.

### **9. PODSTAWA PŁATNOŚCI**

#### **9.1 Ogólne ustalenia dotyczące podstawy płatności**

Ogólne ustalenia dotyczące podstawy płatności podano w ST D-M-00.00.00 „Wymagania ogólne” pkt 9.

#### **9.2 Cena jednostki obmiarowej**

Cena 1 m<sup>2</sup> wykonania robót obejmuje:

- prace pomiarowe, roboty przygotowawcze i oznakowanie robót,
- przygotowanie i dostarczenie materiałów,
- oczyszczenie podłoża (nawierzchni),
- przedznakowanie,
- naniesienie powłoki znaków na nawierzchnię drogi o kształtach i wymiarach zgodnych z dokumentacją projektową i załącznikiem nr 2 do rozporządzenia Ministra Infrastruktury,
- ochrona znaków przed zniszczeniem przez pojazdy w czasie prowadzenia robót,
- przeprowadzenie pomiarów i badań laboratoryjnych wymaganych w specyfikacji technicznej.

### **10. PRZEPISY ZWIĄZANE**

#### **10.1 Normy**

1. PN-EN 1423 Materiały do poziomego oznakowania dróg Materiały do posypywania. Kulki szklane, kruszywo przeciwpoślizgowe i ich mieszaniny)
2. PN-EN 1463-1 Materiały do poziomego oznakowania dróg. Punktowe elementy odblaskowe Część 1: Wymagania dotyczące charakterystyki nowego elementu
3. PN-EN 1436 Materiały do poziomego oznakowania dróg. Wymagania dotyczące poziomych oznakowań dróg
4. PN-EN 1871 Materiały do poziomego oznakowania dróg. Właściwości fizyczne
5. PN-EN 13036-4 Drogi samochodowe i lotniskowe. Metody badań. Część 4: Metoda pomiaru oporów poślizgu/poślizgnięcia na powierzchni: Próba wahadła

## 10.2 Przepisy związane i inne dokumenty

1. Załącznik nr 2 do rozporządzenia Ministra Infrastruktury z dnia 3 lipca 2003 r. Szczegółowe warunki techniczne dla znaków drogowych poziomych i warunki ich umieszczania na drogach (Dz.U.2003.220. 2181 z późniejszymi zmianami)

## D - 07.02.01 OZNAKOWANIE PIONOWE

### 1. WSTĘP

#### 1.1 Przedmiot ST

Przedmiotem niniejszej specyfikacji technicznej są wymagania ogólne dotyczące wykonania i odbioru robót drogowych, związanych z „BUDOWĄ DROGI ZBIORCZEJ UL. KS. JERZEGO POPIELUSZKI ORAZ DRÓG LOKALNYCH UL. PROSTEJ, BOCZNEJ, GAJOWEJ I KRAKOWSKIEJ”.

#### 1.2 Zakres stosowania ST

Wytyczne STWiORB stosowane są jako dokument przetargowy i kontraktowy przy realizacji robót określonych w punkcie 1.1 na drogach.

#### 1.3 Zakres robót objętych ST

Ustalenia zawarte w niniejszej specyfikacji dotyczą zasad prowadzenia robót związanych z wykonywaniem i odbiorem oznakowania pionowego stosowanego na drogach, w postaci:

- znaków ostrzegawczych,
- znaków zakazu i nakazu,
- znaków informacyjnych oraz kierunku i miejscowości,
- znaków uzupełniających i tabliczek do znaków drogowych,
- plastikowych pylonów C-9/U-5b.

#### 1.4 Określenia podstawowe

Podstawowe określenia zostały podane w DM.00.00.00.

- 1.4.1 Stały znak drogowy pionowy** - składa się z lica, tarczy z uchwytem montażowym oraz z konstrukcji wsporczej.
- 1.4.2 Tarcza znaku** - płaska powierzchnia z usztywnioną krawędzią, na której w sposób trwały umieszczone jest lico znaku. Tarcza może być wykonana z blachy stalowej ocynkowanej ogniowo albo aluminiowej zabezpieczona przed procesami korozji powłokami ochronnymi zapewniającymi jakość i trwałość wykonanego znaku.
- 1.4.3 Lico znaku** - przednia część znaku, wykonana z samoprzylepnej folii odblaskowej wraz z naniesioną treścią, wykonaną techniką druku sitowego, wyklejaną z transparentnych folii ploterowych lub z folii odblaskowych.
- 1.4.4 Uchwyt montażowy** - element stalowy lub aluminiowy zabezpieczony przed korozją, służący do zamocowania w sposób rozłączny tarczy znaku do konstrukcji wsporczej.
- 1.4.5 Znak drogowy odblaskowy** - znak, którego lico wykazuje właściwości odblaskowe (wykonane jest z materiału o odbiciu powrotnym - współdrożnym).
- 1.4.6 Konstrukcja wsporcza znaku** - każdy rodzaj konstrukcji (słupki, słup, słupy, kratownice, wysięgniki, bramy, wsporniki itp.) gwarantujący przenoszenie obciążeń zmiennych i stałych działających na konstrukcję i zamontowane na niej znaki lub tablice.
- 1.4.7 Znak drogowy podświetlany** - znak, w którym wewnętrzne źródło światła jest umieszczone pod przejrzystym licem znaku.
- 1.4.8 Znak drogowy oświetlany** - znak, którego lico jest oświetlane źródłem światła umieszczonym na zewnątrz znaku.
- 1.4.9 Znak nowy** - znak użytkowany (ustawiony na drodze) lub magazynowany w okresie do 3 miesięcy od daty produkcji.
- 1.4.10 Znak użytkowany (eksploatowany)** - znak ustawiony na drodze lub magazynowany przez okres dłuższy niż 3 miesiące od daty produkcji.

#### 1.5 Ogólne wymagania dotyczące robót

Ogólne wymagania dotyczące robót podano w STWiORB DM.00.00.00. p.1.5.

### 2. MATERIAŁY

Ogólne wymagania dotyczące materiałów, ich pozyskiwania i składowania podano w ST D-M-00.00.00 „Wymagania ogólne” pkt 2.

### 2.1 Dopuszczenie do stosowania

Producent znaków drogowych powinien posiadać dla swojego wyrobu aprobatę techniczną, certyfikat zgodności nadany mu przez uprawnioną jednostkę certyfikującą, znak budowlany „B” i wystawioną przez siebie deklarację zgodności, zgodnie z rozporządzeniem Ministra Infrastruktury [26]. Folie odbłaskowe stosowane na lica znaków drogowych powinny posiadać aprobatę techniczną wydaną przez uprawnioną jednostkę oraz deklaracje zgodności wystawioną przez producenta. Słupki, blachy i inne elementy konstrukcyjne powinny mieć deklaracje zgodności z odpowiednimi normami.

W załączniku nr 1 do rozporządzenia Ministra Infrastruktury z dnia 3 lipca 2003 w sprawie szczegółowych warunków technicznych dla znaków i sygnałów drogowych oraz urządzeń bezpieczeństwa ruchu drogowego i warunków ich umieszczania na drogach [25], podano szczegółowe informacje odnośnie wymagań dla znaków pionowych.

### 2.2 Materiały stosowane do fundamentów znaków

Fundamenty dla zamocowania konstrukcji wsporczych znaków mogą być wykonywane jako:

- prefabrykaty betonowe,
- z betonu wykonywanego „na mokro”,
- z betonu zbrojonego,
- inne rozwiązania zaakceptowane przez Inżyniera.

Dla fundamentów należy opracować dokumentację techniczną zgodną z obowiązującymi przepisami.

Fundamenty pod konstrukcje wsporcze oznakowania kierunkowego należy wykonać z betonu lub betonu zbrojonego klasy, co najmniej C16/20 wg PN-EN 206-1:2000 [9]. Zbrojenia stalowe należy wykonać zgodnie z normą PN-B-03264:1984 [7]. Wykonanie i osadzenie kotew fundamentowych należy wykonać zgodnie z normą PN-B-03215:1998 [6]. Posadowienie fundamentów należy wykonać na głębokość poniżej przemarzania gruntu.

### 2.3 Konstrukcje wsporcze

#### 2.3.1 Ogólne charakterystyki konstrukcji

Konstrukcje wsporcze znaków pionowych należy wykonać zgodnie z dokumentacją projektową uwzględniającą wymagania postawione w PN-EN 12899-1:2005[16] i ST, a w przypadku braku wystarczających ustaleń, zgodnie z propozycją Wykonawcy zaakceptowaną przez Inżyniera.

Konstrukcje wsporcze do znaków i tablic należy zaprojektować i wykonać w sposób gwarantujący stabilne i prawidłowe ustawienie w pasie drogowym.

Zakres dokumentacji powinien obejmować opis techniczny, obliczenia statyczne uwzględniające strefy obciążenia wiatrem dla określonej kategorii terenu oraz rysunki techniczne wykonawcze konstrukcji wsporczych. Parametry techniczne konstrukcji uzależnione są od powierzchni montowanych znaków i tablic oraz od ilości i sposobu ich usytuowania w terenie. W miejscach wskazanych przez projektanta inżynierii ruchu, gdzie występuje szczególne niebezpieczeństwo bezpośredniej kolizji z konstrukcją wsporczą, usytuowanie i jej dobór wymagają oddzielnych rozwiązań projektowych spełniających warunek bezpieczeństwa dla użytkowników dróg. W takich przypadkach należy stosować konstrukcje zabezpieczające bierne bezpieczeństwo kategorii HE, zgodne z PN-EN 12 767:2003 [15].

Wyróżnia się trzy kategorie biernego bezpieczeństwa dla konstrukcji wsporczych:

- pochłaniająca energię w wysokim stopniu (HE),
- pochłaniająca energię w niskim stopniu (LE),
- nie pochłaniająca energii (NE).

#### 2.3.2 Rury

Rury powinny odpowiadać wymaganiom PN-H-74200:1998, [22], PN-84/H-74220 [3] lub innej normy zaakceptowanej przez Inżyniera.

Powierzchnia zewnętrzna i wewnętrzna rur nie powinna wykazywać wad w postaci łusek, pęknięć, zwalcowań i naderwań. Dopuszczalne są nieznaczne nierówności, pojedyncze rysy wynikające z procesu wytwarzania, mieszczące się w granicach dopuszczalnych odchyłek wymiarowych.

- Końce rur powinny być obcięte równo i prostopadle do osi rury.
- Pożądane jest, aby rury były dostarczane o długościach:

- dokładnych, zgodnych z zamówieniem; z dopuszczalną odchyłką  $\pm 10$  mm,
- wielokrotnych w stosunku do zamówionych długości dokładnych poniżej 3 m z naddatkiem 5 mm na każde cięcie i z dopuszczalną odchyłką dla całej długości wielokrotnej, jak dla długości dokładnych.

Rury powinny być proste. Dopuszczalna miejscowa krzywizna nie powinna przekraczać 1,5 mm na 1 m długości rury.

Rury powinny być wykonane ze stali w gatunkach dopuszczonych przez PN-H-84023.07 [5], lub inne normy.

Rury powinny być dostarczone bez opakowania w wiązkach lub luzem względnie w opakowaniu uzgodnionym z Zamawiającym. Rury powinny być cechowane indywidualnie lub na przywieszkach metalowych.

### 2.3.3 Kształtowniki

Kształtowniki powinny odpowiadać wymaganiom PN-91/H-93010 [23]. Powierzchnia kształtownika powinna być charakterystyczna dla procesu walcowania i wolna od wad jak widoczne łuski, pęknięcia, zwalcowania i naderwania. Dopuszczalne są usunięte wady przez szlifowanie lub dłutowanie z tym, że obrobiona powierzchnia powinna mieć łagodne wycięcia i zaokrąglone brzegi, a grubość kształtownika nie może zmniejszyć się poza dopuszczalną dolną odchyłkę wymiarową dla kształtownika.

Kształtowniki powinny być obcięte prostopadle do osi wzdłużnej kształtownika. Powierzchnia końców kształtownika nie powinna wykazywać rzadziżn, rozwarstwień, pęknięć i śladów jamy skurczowej widocznych nie uzbrojonym okiem.

Kształtowniki powinny być ze stali St3W lub St4W oraz mieć własności mechaniczne według aktualnej normy uzgodnionej pomiędzy Zamawiającym i wytwórcą.

### 2.3.4 Powłoki metalizacyjne cynkowe

W przypadku zastosowania powłoki metalizacyjnej cynkowej na konstrukcjach stalowych, powinna ona spełniać wymagania PN EN ISO 1461:2000 [12] i PN-EN 10240:2001 [12a]. Minimalna grubość powłoki cynkowej powinna wynosić 60 mm.

Powierzchnia powłoki powinna być ciągła i jednorodna pod względem ziarnistości. Nie może ona wykazywać widocznych wad jak rysy, pęknięcia, pęcherze lub odstawanie powłoki od podłoża.

### 2.3.5 Gwarancja producenta lub dostawcy na konstrukcję wsporczą

Producent lub dostawca każdej konstrukcji wsporczej, a w przypadku znaków umieszczanych na innych obiektach lub konstrukcjach (wiadukty nad drogą, kładki dla pieszych, słupy latarni itp.), także elementów służących do zamocowania znaków na tym obiekcie lub konstrukcji, obowiązany jest do wydania gwarancji na okres trwałości znaku uzgodniony z odbiorcą. Przedmiotem gwarancji są właściwości techniczne konstrukcji wsporczej lub elementów mocujących oraz trwałość zabezpieczenia przeciwkorozyjnego.

W przypadku słupków znaków pionowych ostrzegawczych, zakazu, nakazu i informacyjnych o standardowych wymiarach oraz w przypadku elementów, służących do zamocowania znaków do innych obiektów lub konstrukcji - gwarancja może być wydana dla partii dostawy. W przypadku konstrukcji wsporczej dla znaków drogowych bramowych i wysięgnikowych gwarancja jest wystawiana indywidualnie dla każdej konstrukcji wsporczej. Minimalny okres trwałości konstrukcji wsporczej powinien wynosić 10 lat.

### 2.3.6 Tarcza znaku

Materiały użyte na lico i tarczę znaku oraz połączenie lica znaku z tarczą znaku, a także sposób wykończenia znaku, muszą wykazywać pełną odporność na oddziaływanie światła, zmian temperatury, wpływy atmosferyczne i występujące w normalnych warunkach oddziaływania chemiczne (w tym korozję elektrochemiczną) - przez cały czas trwałości znaku, określony przez wytwórcę lub dostawcę.

#### 2.3.6.1 Trwałość materiałów na wpływy zewnętrzne

Materiały użyte na lico i tarczę znaku oraz połączenie lica znaku z tarczą znaku, a także sposób wykończenia znaku, muszą wykazywać pełną odporność na oddziaływanie światła, zmian temperatury, wpływy atmosferyczne i występujące w normalnych warunkach oddziaływania chemiczne (w tym korozję elektrochemiczną) - przez cały czas trwałości znaku, określony przez wytwórcę lub dostawcę.

## 2.4 Warunki gwarancyjne producenta lub dostawcy znaku

Producent lub dostawca znaku obowiązany jest przy dostawie określić, uzgodnioną z odbiorcą, trwałość znaku oraz warunki gwarancyjne dla znaku, a także udostępnić na życzenie odbiorcy:

- instrukcję montażu znaku,

- dane szczegółowe o ewentualnych ograniczeniach w stosowaniu znaku,
- instrukcję utrzymania znaku.

Trwałość znaku powinna być co najmniej równa trwałości zastosowanej folii. Minimalne okresy gwarancyjne powinny wynosić dla znaków z folią typu 1 – 7 lat, z folią typu 2 – 10 lat, z folią pryzmatyczną – 12 lat.

## 2.5 Materiały do wykonania tarczy znaku

Tarcza znaku powinna być wykonana z :

- blachy ocynkowanej ogniowo o grubości min. 1,25 mm wg PN-EN 10327:2005(U) [14] lub PN-EN 10292:2003/A1:2004/A1:2005(U) [13],
  - blachy aluminiowej o grubości min. 1,5 mm wg PN-EN 485-4:1997 [10],
  - innych materiałów, np. tworzyw syntetycznych, pod warunkiem uzyskania przez producenta aprobaty technicznej.
- Tarcza tablicy o powierzchni  $> 1 \text{ m}^2$  powinna być wykonana z :
- blachy ocynkowanej ogniowo o grubości min. 1,5 mm wg PN-EN 10327:2005 (U) [14] lub PN-EN 10292:2003/ A1:2004/A1:2005(U) [13] lub z
  - blachy aluminiowej o grubości min. 2 mm wg PN-EN 485-4:1997 [10].

Grubość warstwy powłoki cynkowej na blasze stalowej ocynkowanej ogniowo nie może być mniejsza niż 28 mm ( $200 \text{ g Zn/m}^2$ ).

Znaki i tablice powinny spełniać następujące wymagania podane w tablicy 1.

Tablica 1. Wymagania dla znaków i tarcz znaków drogowych

Parametr	Jednostka	Wymaganie	Klasa wg PN-EN 12899-1: 2005 [16]
Wytrzymałość na obciążenie siłą naporu wiatru	$\text{kN m}^{-2}$	$\geq 0,60$	WL2
Wytrzymałość na obciążenie skupione	kN	$\geq 0,50$	PL2
Chwilowe odkształcenie zginające	mm/m	$\leq 25$	TDB4
Chwilowe odkształcenie skrętne	stopień $\times$ m	$\leq 0,02$ $\leq 0,11$ $\leq 0,57$ $\leq 1,15$	TDT1 TDT3 TDT5 TDT6*
Odształcenie trwałe	mm/m lub stopień $\times$ m	20 % odkształcenia chwilowego	-
Rodzaj krawędzi znaku	-	Zabezpieczona, krawędź tłoczona, zaginana, prasowana lub zabezpieczona profilem krawędziowym	E2
Przewiercanie lica znaku	-	Lico znaku nie może być przewiercone z żadnego powodu	P3
* klasę TDT3 stosuje się dla tablic na 2 lub więcej podporach, klasę TDT 5 dla tablic na jednej podporze, klasę TDT1 dla tablic na konstrukcjach bramowych, klasę TDT6 dla tablic na konstrukcjach wysięgnikowych			

Przyjęto zgodnie z tablicą 1, że przy sile naporu wiatru równej  $0,6 \text{ kN}$  (klasa WL2), chwilowe odkształcenie zginające, zarówno znak, jak i samą tarczę znaku nie może być większe niż  $25 \text{ mm/m}$  (klasa TDB4).

## 2.6 Warunki wykonania tarczy znaku

Tarcze znaków powinny spełniać także następujące wymagania:

- krawędzie tarczy znaku powinny być usztywnione na całym obwodzie poprzez ich podwójne gięcie o promieniu gięcia nie większym niż 10 mm włącznie z narożnikami lub przez zamocowanie odpowiedniego profilu na całym obwodzie znaku,
- powierzchnia czołowa tarczy znaku powinna być równa – bez wgłęć, pofałdowań i otworów montażowych. Dopuszczalna nierówność wynosi 1 mm/m,
- podwójna gięta krawędź lub przymocowane do tylnej powierzchni profile montażowe powinny usztywnić tarczę znaku w taki sposób, aby wymagania podane w tablicy 1 były spełnione a zarazem stanowiły element konstrukcyjny do montażu do konstrukcji wsporczej. Dopuszcza się maksymalne odkształcenie trwałe do 20 % odkształcenia odpowiedniej klasy na zginanie i skręcanie,
- tylna powierzchnia tarczy powinna być zabezpieczona przed procesami korozji ochronnymi powłokami chemicznymi oraz powłoką lakierniczą o grubości min. 60  $\mu\text{m}$  z proszkowych farb poliestrowych ciemnoszarych matowych lub półmatowych w kolorze RAL 7037; badania należy wykonywać zgodnie z PN-88/C-81523 [4] oraz PN-76/C-81521 [1] w zakresie odporności na działanie mgły solnej oraz wody.

Tarcze znaków i tablic o powierzchni  $> 1 \text{ m}^2$  powinny spełniać dodatkowo następujące wymagania:

- narożniki znaku i tablicy powinny być zaokrąglone, o promieniu zgodnym z wymaganiami określonymi w załączniku nr 1 do rozporządzenia Ministra Infrastruktury z dnia 3 lipca 2003 r. [25] nie mniejszym jednak niż 30 mm, gdy wielkości tego promienia nie wskazano,
- łączenie poszczególnych segmentów tarczy (dla znaków wielkogabarytowych) wzdłuż poziomej lub pionowej krawędzi powinno być wykonane w taki sposób, aby nie występowały przesunięcia i prześwity w miejscach ich łączenia.

## 2.7 Znaki odblaskowe

### 2.7.1 Wymagania dotyczące powierzchni odblaskowej

Znaki drogowe odblaskowe wykonuje się przez naklejenie na tarczę znaku lica wykonanego z samoprzylepnej, aktywowanej przez docisk, folii odblaskowej. Znaki drogowe klasy A, B, C, D, E, F, G, T i urządzenia bezpieczeństwa ruchu drogowego klasy U nie odblaskowe, nie są dopuszczone do stosowania na drogach publicznych.

Folia odblaskowa (odbijająca powrotnie) powinna spełniać wymagania określone w aprobacie technicznej .

Lico znaku powinno być wykonane z:

- samoprzylepnej folii odblaskowej o właściwościach fotometrycznych i kolorymetrycznych typu 1, typu 2 (folia z kulkami szklanymi lub pryzmatyczna) lub typu 3 (folia pryzmatyczna) potwierdzonych uzyskanymi aprobatami technicznymi dla poszczególnych typów folii,
- do nanoszenia barw innych niż biała można stosować: farby transparentne do sitodruku, zalecane przez producenta danej folii, transparentne folie ploterowe posiadające aprobaty techniczne oraz w przypadku folii typu 1 wycinane kształty z folii odblaskowych barwnych,
- dopuszcza się wycinanie kształtów z folii 2 i 3 typu pod warunkiem zabezpieczenia ich krawędzi lakierem zalecanym przez producenta folii,
- nie dopuszcza się stosowania folii o okresie trwałości poniżej 7 lat do znaków stałych,
- folie o 2-letnim i 3-letnim okresie trwałości mogą być wykorzystywane do znaków tymczasowych stosowanych do oznakowania robót drogowych, pod warunkiem posiadania aprobaty technicznej i zachowania zgodności z załącznikiem nr 1 do rozporządzenia Ministra Infrastruktury z dnia 3 lipca 2003 w sprawie szczegółowych warunków technicznych dla znaków i sygnałów drogowych oraz urządzeń bezpieczeństwa ruchu drogowego i warunków ich umieszczania na drogach [25].

Minimalna początkowa wartość współczynnika odblasku  $R'(cd \cdot lx^{-1} \cdot m^2)$  znaków odblaskowych, zmierzona zgodnie z procedurą zawartą w CIE No.54 [29], używając standardowego iluminanta A, powinna spełniać odpowiednio wymagania podane w tablicy 2.

Współczynnik odblasku  $R'$  dla wszystkich kolorów drukowanych, z wyjątkiem białego, nie powinien być mniejszy niż 70 % wartości podanych w tablicy 2 dla znaków z folią typu 1 lub typu 2, zgodnie z publikacją CIE No 39.2 [28]. Folie odblaskowe pryzmatyczne (typ 3) powinny spełniać minimalne wymagania dla folii typu 2 lub zwiększone wymagania postawione w aprobacie technicznej dla danej folii.

W przypadku oświetlenia standardowym iluminantem D 65 i pomiaru w geometrii 45/0 współrzędne chromatyczności i współczynnik luminancji  $\perp$  powinny być zgodne z wymaganiami podanymi w tablicach 2 i 3.

Tablica 2. Wymagania dla współczynnika luminancji  $\perp$  i współrzędnych chromatyczności x, y oraz współczynnika odbłasku R'

Lp.	Właściwości	Jednostki	Wymagania	
1	Współczynnik odbłasku R' (kąąt oświetlenia 5°, kąąt obserwacji 0,33°) dla folii: - białej - żółtej - czerwonej - zielonej - niebieskiej - brązowej - pomarańczowej - szarej	cd/m <sup>2</sup> lx	typ 1	typ 2
			$\perp$ 3 50	$\perp$ 3 180
			$\perp$ 3 35	$\perp$ 3 120
			$\perp$ 3 10	$\perp$ 3 25
			$\perp$ 3 7	$\perp$ 3 21
			$\perp$ 3 2	$\perp$ 3 14
			$\perp$ 3 0,6	$\perp$ 3 8
			$\perp$ 3 20	$\perp$ 3 65
2	Współczynnik luminancji $\perp$ i współrzędne chromatyczności x, y *) dla folii: - białej - żółtej - czerwonej - zielonej - niebieskiej - brązowej - pomarańczowej - szarej	-	typ 1	typ 2
			$\perp$ 3 0,35	$\perp$ 3 0,27
			$\perp$ 3 0,27	$\perp$ 3 0,16
			$\perp$ 3 0,05	$\perp$ 3 0,03
			$\perp$ 3 0,04	$\perp$ 3 0,03
			$\perp$ 3 0,01	$\perp$ 3 0,01
			0,09 $\perp$ 3 0,03	0,09 $\perp$ 3 0,03
			$\perp$ 3 0,17	$\perp$ 3 0,14
0,18 $\perp$ 3 0,12	0,18 $\perp$ 3 0,12			
*) współrzędne chromatyczności x, y w polu barw według tablicy 3				

Tablica 3. Współrzędne punktów narożnych wyznaczających pola barw

Barwa folii		Współrzędne chromatyczności punktów narożnych wyznaczających pole barwy (źródło światła D <sub>65</sub> , geometria pomiaru 45/0 °)			
		1	2	3	4
Biała	x	0,355	0,305	0,285	0,335
	y	0,355	0,305	0,325	0,375
Żółta typ 1 folii	x	0,522	0,470	0,427	0,465
	y	0,477	0,440	0,483	0,534
Żółta typ 2 folii	x	0,545	0,487	0,427	0,465
	y	0,454	0,423	0,483	0,534
Czerwona	x	0,735	0,674	0,569	0,655
	y	0,265	0,236	0,341	0,345
Niebieska	x	0,078	0,150	0,210	0,137
	y	0,171	0,220	0,160	0,038
Zielona	x	0,007	0,248	0,177	0,026
	y	0,703	0,409	0,362	0,399
Brązowa	x	0,455	0,523	0,479	0,558
	y	0,397	0,429	0,373	0,394
Pomarańczowa	x	0,610	0,535	0,506	0,570
	y	0,390	0,375	0,404	0,429
Szara	x	0,350	0,300	0,285	0,335
	y	0,360	0,310	0,325	0,375

### 2.7.2 Wymagania jakościowe

Powierzchnia licowa znaku powinna być równa, gładka, bez rozwarstwień, pęcherzy i odklejeń na krawędziach. Na powierzchni mogą występować w obrębie jednego pola średnio nie więcej niż 0,7 błędów na powierzchni (kurz, pęcherze) o wielkości najwyżej 1 mm. Rysy nie mają prawa wystąpić.

Sposób połączenia folii z powierzchnią tarczy znaku powinien uniemożliwiać jej odłączenie od tarczy bez jej zniszczenia.

Dokładność rysunku znaku powinna być taka, aby wady konturów znaku, które mogą powstać przy nanoszeniu farby na odbłaskową powierzchnię znaku, nie były większe niż podane w p. 2.6.3.

Lica znaków wykonane drukiem sitowym powinny być wolne od smug i cieni.



Krawędzie lica znaku z folii typu 2 i folii pryzmatycznej powinny być odpowiednio zabezpieczone np. przez lakierowanie lub ramą z profilu ceowego.

Powłoka lakiernicza w kolorze RAL 7037 na tylnej stronie znaku powinna być równa, gładka bez smug i zacieków.

Sprawdzenie polega na ocenie wizualnej.

## 2.8 Tolerancje wymiarowe znaków drogowych

### 2.8.1 Tolerancje wymiarowe dla grubości blach

Sprawdzenie śrubą mikrometryczną:

- dla blachy stalowej ocynkowanej ogniowo o gr. 1,25 - 1,5 mm wynosi - 0,14 mm,
- dla blach aluminiowych o gr. 1,5 - 2,0 mm wynosi - 0,10 mm.

### 2.8.2 Tolerancje wymiarowe dla grubości powłok malarskich

Dla powłoki lakierniczej na tylnej powierzchni tarczy znaku o grubości 60  $\mu\text{m}$  wynosi  $\pm 15$  nm. Sprawdzenie wg PN-EN ISO 2808:2000 [22].

### 2.8.3 Tolerancje wymiarowe dla płaskości powierzchni

Odchylenia od poziomu nie mogą wynieść więcej niż 0,2 %, wyjątkowo do 0,5 %. Sprawdzenie szczelinomierzem.

### 2.8.4 Tolerancje wymiarowe dla tarcz znaków

Sprawdzenie przymiarem liniowym:

- wymiary dla tarcz znaków o powierzchni  $< 1\text{m}^2$  podane w opisach szczegółowych załącznika nr 1 [25] są należy powiększyć o 10 mm i wykonać w tolerancji wymiarowej  $\pm 5$  mm,
- wymiary dla tarcz znaków i tablic o powierzchni  $> 1\text{m}^2$  podane w opisach szczegółowych załącznika nr 1 [25] oraz wymiary wynikowe dla tablic grupy E należy powiększyć o 15 mm i wykonać w tolerancji wymiarowej  $\pm 10$  mm.

### 2.8.5 Tolerancje wymiarowe dla lica znaku

Sprawdzone przymiarem liniowym:

- tolerancje wymiarowe rysunku lica wykonanego drukiem sitowym wynoszą  $\pm 1,5$  mm,
- tolerancje wymiarowe rysunku lica wykonanego metodą wyklejania wynoszą  $\pm 2$  mm,
- kontury rysunku znaku (obwódka i symbol) muszą być równe z dokładnością w każdym kierunku do 1,0 mm.

W znakach nowych na każdym z fragmentów powierzchni znaku o wymiarach 4 x 4 cm nie może występować więcej niż 0,7 lokalnych usterek (załamania, pęcherzyki) o wymiarach nie większych niż 1 mm w każdym kierunku. Niedopuszczalne jest występowanie jakichkolwiek zarysowań powierzchni znaku.

Na znakach w okresie gwarancji, na każdym z fragmentów powierzchni znaku o wymiarach 4 x 4 cm dopuszcza się do 2 usterek jak wyżej, o wymiarach nie większych niż 1 mm w każdym kierunku. Na powierzchni tej dopuszcza się do 3 zarysowań o szerokości nie większej niż 0,8 mm i całkowitej długości nie większej niż 10 cm. Na całkowitej długości znaku dopuszcza się nie więcej niż 5 rys szerokości nie większej niż 0,8 mm i długości przekraczającej 10 cm - pod warunkiem, że zarysowania te nie zniekształcają treści znaku.

Na znakach w okresie gwarancji dopuszcza się również lokalne uszkodzenie folii o powierzchni nie przekraczającej 6 mm<sup>2</sup> każde - w liczbie nie większej niż pięć na powierzchni znaku małego lub średniego, oraz o powierzchni nie przekraczającej 8 mm<sup>2</sup> każde - w liczbie nie większej niż 8 na każdym z fragmentów powierzchni znaku dużego lub wielkiego (włączając znaki informacyjne) o wymiarach 1200 x 1200 mm.

Uszkodzenia folii nie mogą zniekształcać treści znaku - w przypadku występowania takiego zniekształcenia znak musi być bezzwłocznie wymieniony.

W znakach nowych niedopuszczalne jest występowanie jakichkolwiek rys, sięgających przez warstwę folii do powierzchni tarczy znaku. W znakach eksploatowanych istnienie takich rys jest dopuszczalne pod warunkiem, że występujące w ich otoczeniu ogniska korozyjne nie przekroczą wielkości określonych poniżej.

W znakach eksploatowanych dopuszczalne jest występowanie co najwyżej dwóch lokalnych ognisk korozji o wymiarach nie przekraczających 2,0 mm w każdym kierunku na powierzchni każdego z fragmentów znaku o wymiarach 4 × 4 cm. W znakach nowych oraz w znakach znajdujących się w okresie wymaganej gwarancji żadna korozja tarczy znaku nie może występować.

Wymagana jest taka wytrzymałość połączenia folii odblaskowej z tarczą znaku, by po zgięciu tarczy o 90° przy promieniu łuku zgięcia do 10 mm w żadnym miejscu nie uległo ono zniszczeniu.

## 2.9 Obowiązujący system oceny zgodności

Zgodnie z art. 4, art. 5 ust. 1 oraz art. 8, ust. 1 ustawy z dnia 16 kwietnia 2004 r. o wyrobach budowlanych [30] wyrób, który posiada aprobatę techniczną może być wprowadzony do obrotu i stosowania przy wykonywaniu robót budowlanych w zakresie odpowiadającym jego właściwościom użytkowym i przeznaczeniu, jeżeli producent dokonał oceny zgodności, wydał krajową deklarację zgodności z aprobatą techniczną i oznakował wyrób budowlany zgodnie z obowiązującymi przepisami.

Zgodnie z rozporządzeniem Ministra Infrastruktury z dnia 11 sierpnia 2004 r. [26] oceny zgodności wyrobu z aprobatą techniczną dokonuje producent, stosując system 1.

## 2.10 Znaki podświetlane

### 2.10.1 Wymagania ogólne dotyczące znaków podświetlanych

Znaki drogowe podświetlane wykonuje się jako urządzenia, których integralnym składnikiem jest oprawa oświetleniowa wbudowana w znak - osłonięta licem znaku z materiału przepuszczającego światło.

Oprawy oświetleniowe powinny być zgodne z normą PN-EN 60598-2:2003(U) [20].

Znak drogowy podświetlany musi mieć umieszczone w sposób trwały oznaczenia przewidziane na naklejce według ustalenia punktu 5.12 a ponadto oznaczenie oprawy: a) napięcia znamionowego zasilania, b) rodzaju prądu, c) liczby typu i mocy znamionowej źródeł światła, d) symbolu klasy ochronności elektrycznej oprawy wbudowanej w znak, e) symbolu IP stopnia ochrony odporności na wnikanie wilgoci i ciał obcych.

### 2.10.2 Lico znaku podświetlanego

Lico znaku powinno być tak wykonane, aby nie występowały niedokładności w postaci pęcherzy, pęknięć itp. Niedopuszczalne są lokalne nierówności oraz cząstki mechaniczne zatopione w warstwie podświetlanej.

## 2.11 Znaki oświetlane

### 2.11.1 Wymagania ogólne dotyczące znaków oświetlanych

Znaki drogowe oświetlane wykonuje się jak znaki nieodblaskowe. Ze znakiem sprzężona jest w sposób sztywny oprawa oświetleniowa, oświetlająca w nocy lico znaku. Oprawa umieszczona jest na zewnątrz znaku.

Jeśli dokumentacja projektowa lub ST przewiduje wykonanie znaku z materiałów odblaskowych, znak musi spełniać dodatkowo wymagania określone w punkcie 2.6.

Oznaczenia na naklejce oprawy muszą spełniać wymagania określone w punkcie 2.7.1.

### 2.11.2 Lico znaku oświetlanego

Wymagania dotyczące lica znaku oświetlanego ustala się jak dla znaku podświetlanego (pkt 2.7.2).

## 2.12 Materiały do montażu znaków

Wszystkie łączniki metalowe przewidywane do mocowania między sobą elementów konstrukcji wsporczych znaków jak śruby, listwy, wkręty, nakrętki itp. powinny być czyste, gładkie, bez pęknięć, naderwań, rozwarstwień i wypukłych karbów.

Łączniki mogą być dostarczane w pudełkach tekturowych, pojemnikach blaszanych lub paletach, w zależności od ich wielkości. Łączniki powinny być ocynkowane ogniowo lub wykonane z materiałów odpornych na korozję w czasie nie krótszym niż tarcza znaku i konstrukcja wsporcza.

## 2.13 Przechowywanie i składowanie materiałów

Prefabrykaty betonowe powinny być składowane na wyrównanym, utwardzonym i odwodnionym podłożu. Prefabrykaty należy układać na podkładach z zachowaniem prześwitu minimum 10 cm między podłożem a prefabrykatem.

Znaki powinny być przechowywane w pomieszczeniach suchych, z dala od materiałów działających korodująco i w warunkach zabezpieczających przed uszkodzeniami.

Ogólne wymagania dotyczące sprzętu podano w DM.00.00.00.

Wykonawca przystępujący do wykonania oznakowania pionowego powinien wykazać się możliwością korzystania z następującego sprzętu:

- koparek kołowych, np. 0,15 m<sup>3</sup> lub koparek gąsienicowych, np. 0,25 m<sup>3</sup>,
- żurawi samochodowych o udźwigu do 4 t,
- wiertnic do wykonywania dołów pod słupki w gruncie spoistym,
- betoniarek przewoźnych do wykonywania fundamentów betonowych „na mokro”,
- środków transportowych do przewozu materiałów,
- przewoźnych zbiorników na wodę,
- sprzętu spawalniczego, itp.

Pierwsze dwie pozycje dotyczą wykonawcy znaków bramowych.

#### 4. TRANSPORT

Ogólne wymagania dotyczące transportu podano w DM.00.00.00.

Znaki drogowe należy na okres transportu odpowiednio zabezpieczyć, tak aby nie ulegały przemieszczaniu i w sposób nie uszkodzony dotarły do odbiorcy.

#### 5. WYKONANIE ROBÓT

Ogólne zasady wykonania robót podano w DM.00.00.00.

##### 5.1 Roboty przygotowawcze

Przed przystąpieniem do robót należy wyznaczyć:

- lokalizację znaku, tj. jego pikietaż oraz odległość od krawędzi jezdni, krawędzi pobocza umocnionego lub pasa awaryjnego postoju,
- wysokość zamocowania znaku na konstrukcji wsporczej.

Punkty stabilizujące miejsca ustawienia znaków należy zabezpieczyć w taki sposób, aby w czasie trwania i odbioru robót istniała możliwość sprawdzenia lokalizacji znaków.

Lokalizacja i wysokość zamocowania znaku powinny być zgodne z dokumentacją projektową.

Miejsce wykonywania prac należy oznakować, w celu zabezpieczenia pracowników i kierujących pojazdami na drodze.

##### 5.2 Wykonanie wykopów i fundamentów dla konstrukcji wsporczych znaków

Sposób wykonania wykopu pod fundament znaku pionowego powinien być dostosowany do głębokości wykopu, rodzaju gruntu i posiadanego sprzętu. Wymiary wykopu powinny być zgodne z dokumentacją projektową lub wskazaniami Inżyniera.

Wykopy fundamentowe powinny być wykonane w takim okresie, aby po ich zakończeniu można było przystąpić natychmiast do wykonania w nich robót fundamentowych.

##### 5.3 Prefabrykaty betonowe

Dno wykopu przed ułożeniem prefabrykatu należy wyrównać i zagęścić. Wolne przestrzenie między ścianami gruntu i prefabrykatem należy wypełnić materiałem kamiennym, np. kliniec i dokładnie zagęścić ubijakami ręcznymi.

Jeżeli znak jest zlokalizowany na poboczu drogi, to górna powierzchnia prefabrykatu powinna być równa z powierzchnią pobocza lub być wyniesiona nad tę powierzchnię nie więcej niż 0,03 m.

##### 5.4 Fundamenty z betonu i betonu zbrojonego

Wykopy pod fundamenty konstrukcji wsporczych dla zamocowania znaków wielkowymiarowych (znak kierunku i miejscowości), wykonywane z betonu „na mokro” lub z betonu zbrojonego należy wykonać zgodnie z PN-S-02205:1998 [24].

Posadowienie fundamentów w wykopach otwartych bądź rozpartych należy wykonywać zgodnie z dokumentacją projektową, ST lub wskazaniem Inżyniera. Wykopy należy zabezpieczyć przed napływem wód opadowych przez wyprofilowanie terenu ze spadkiem umożliwiającym łatwy odpływ wody poza teren przylegający do wykopu. Dno wykopu powinno być wyrównane z dokładnością  $\pm 2$  cm.

Przy naruszonej strukturze gruntu rodzimego, grunt należy usunąć i miejsce wypełnić do spodu fundamentu betonem. Płaszczyzny boczne fundamentów stykające się z gruntem należy zabezpieczyć izolacją, np. emulsją asfaltową. Po wykonaniu fundamentu wykop należy zasypać warstwami grubości 20 cm z dokładnym zagęszczeniem gruntu.

### 5.5 Tolerancje ustawienia znaku pionowego

Konstrukcje wsporcze znaków - słupki, słupy, wysięgniki, konstrukcje dla tablic wielkowymiarowych, powinny być wykonane zgodnie z dokumentacją i ST.

Dopuszczalne tolerancje ustawienia znaku:

- odchyłka od pionu, nie więcej niż  $\pm 1$  %,
- odchyłka w wysokości umieszczenia znaku, nie więcej niż  $\pm 2$  cm,

odchyłka w odległości ustawienia znaku od krawędzi jezdni utwardzonego pobocza lub pasa awaryjnego postoju, nie więcej niż  $\pm 5$  cm, przy zachowaniu minimalnej odległości umieszczenia znaku zgodnie z załącznikiem nr 1 do rozporządzenia Ministra Infrastruktury z dnia 3 lipca 2003 r. w sprawie szczegółowych warunków technicznych dla znaków i sygnałów drogowych oraz urządzeń bezpieczeństwa ruchu drogowego i warunków ich umieszczania na drogach [25].

### 5.6 Konstrukcje wsporcze

#### 5.6.1 Zabezpieczenie konstrukcji wsporczej przed najechaniem

Konstrukcje wsporcze znaków drogowych bramowych lub wysięgnikowych jedno lub dwustronnych, jak również konstrukcje wsporcze znaków tablicowych bocznych o powierzchni większej od  $4,5$  m<sup>2</sup>, gdy występuje możliwość bezpośredniego najechania na nie przez pojazd - muszą być zabezpieczone odpowiednio umieszczonymi barierami ochronnymi lub innego rodzaju urządzeniami ochronnymi lub przeciwdestrukcyjnymi, zgodnie z dokumentacją projektową, ST lub wskazaniem Inżyniera. Podobne zabezpieczenie należy stosować w przypadku innych konstrukcji wsporczych, gdy najechanie na nie w większym stopniu zagraża bezpieczeństwu użytkowników pojazdów, niż najechanie pojazdu na barierę, jeśli przewiduje to dokumentacja projektowa, ST lub Inżynier.

#### 5.6.2 Łatwo zrywalne złącza konstrukcji wsporczej

W przypadku konstrukcji wsporczych, nie osłoniętych barierami ochronnymi - zaleca się stosowanie łatwo zrywalnych lub łatwo rozłączalnych przekrojów, złączy lub przegubów o odpowiednio bezpiecznej konstrukcji, umieszczonych na wysokości od 0,15 do 0,20 m nad powierzchnią terenu.

W szczególności - zaleca się stosowanie takich przekrojów, złączy lub przegubów w konstrukcjach wsporczych nie osłoniętych barierami ochronnymi, które znajdują się na obszarach zwiększonego zagrożenia kolizyjnego (ostrza rozgałęzień dróg łącznikowych, zewnętrzna strona łuków drogi itp.).

Łatwo zrywalne lub łatwo rozłączalne złącza, przekroje lub przeguby powinny być tak skonstruowane i umieszczone, by znak wraz z konstrukcją wsporczą po zerwaniu nie przewracał się na jezdnię. Wysokość części konstrukcji wsporczej, pozostałej po odłączeniu górnej jej części od fundamentu, nie może być większa od 0,25 m.

#### 5.6.3 Zapobieganie zagrożeniu użytkowników drogi i terenu przyległego - przez konstrukcję wsporczą

Konstrukcja wsporcza znaku musi być wykonana w sposób ograniczający zagrożenie użytkowników pojazdów samochodowych oraz innych użytkowników drogi i terenu do niej przyległego przy najechaniu przez pojazd na znak.

Konstrukcja wsporcza znaku musi zapewnić możliwość łatwej naprawy po najechaniu przez pojazdy lub innego rodzaju uszkodzenia znaku.

#### 5.6.4 Tablicowe znaki drogowe na dwóch słupach lub podporach

Przy stosowaniu tablicowych znaków drogowych (drogowskazów tablicowych, tablic przeddrogowskazowych, tablic szlaku drogowego, tablic objazdów itp.) umieszczanych na dwóch słupach lub podporach - odległość między tymi słupami lub podporami, mierzona prostopadle do przewidywanego kierunku najechania przez pojazd, nie może być mniejsza od 1,75 m. Przy stosowaniu większej liczby słupów niż dwa - odległość między nimi może być mniejsza.

#### 5.6.5 Poziom górnej powierzchni fundamentu

Przy zamocowaniu konstrukcji wsporczej znaku w fundamencie betonowym lub innym podobnym - pożądane jest, by górna część fundamentu pokrywała się z powierzchnią pobocza, pasa dzielącego itp. lub była nad tę powierzchnię wyniesiona nie więcej niż 0,03 m. W przypadku konstrukcji wsporczych, znajdujących się poza koroną drogi, górna część fundamentu powinna być wyniesiona nad powierzchnię terenu nie więcej niż 0,15 m.

#### 5.6.6 Barwa konstrukcji wsporczej

Konstrukcje wsporcze znaków drogowych pionowych muszą mieć barwę szarą neutralną z tym, że dopuszcza się barwę naturalną pokryć cynkowanych. Zabrania się stosowania pokryć konstrukcji wsporczych o jaskrawej barwie - z wyjątkiem przypadków, gdy jest to wymagane odrębnymi przepisami, wytycznymi lub warunkami technicznymi.

#### 5.6.7 Połączenie tarczy znaku z konstrukcją wsporczą

Tarcza znaku musi być zamocowana do konstrukcji wsporczej w sposób uniemożliwiający jej przesunięcie lub obrót.

Materiał i sposób wykonania połączenia tarczy znaku z konstrukcją wsporczą musi umożliwiać, przy użyciu odpowiednich narzędzi, odłączenie tarczy znaku od tej konstrukcji przez cały okres użytkowania znaku.

Na drogach i obszarach, na których występują częste przypadki dewastacji znaków, zaleca się stosowanie elementów złącznych o konstrukcji uniemożliwiającej lub znacznie utrudniającej ich rozłączenie przez osoby niepowołane.

Nie dopuszcza się zamocowania znaku do konstrukcji wsporczej w sposób wymagający bezpośredniego przeprowadzenia śrub mocujących przez lico znaku.

#### 5.6.8 Urządzenia elektryczne na konstrukcji wsporczej

Przy umieszczaniu na konstrukcji wsporczej znaku drogowego jakichkolwiek urządzeń elektrycznych - obowiązują zasady oznaczania i zabezpieczania tych urządzeń, określone w odpowiednich przepisach i zaleceniach dotyczących urządzeń elektroenergetycznych.

Aparaturę elektryczną należy montować na pojedynczym słupie. Na słupie powinna być zamocowana skrzynka elektryczna zgodnie z PN-EN 40-5:2004 [8]. Każda skrzynka elektryczna powinna być zabezpieczona zamkiem natomiast poziomem zabezpieczenia przed przenikaniem kurzu i wody, określonym w EN 60529:2003 [18], powinien być poziom 2 dla cząstek stałych i poziom 3 dla wody.

#### 5.6.9 Źródło światła znaku podświetlanego i znaku oświetlanego

Źródło światła należy wykonać zgodnie z ustaleniami dokumentacji projektowej, ST lub wskazaniem Inżyniera, jako:

- lampy fluorescencyjne barwy dziennej lub chłodno białej,
- wysokoprężne lampy rtęciowe o poprawionym współczynniku oddawania barw,
- lampy metalo-halogenowe
- inne źródła światła spełniające wymagania średniej luminancji (tablica 4) i kontrastu luminancji (tablica 5) dla znaków podświetlanych oraz równomierności luminancji (tablica 6) dla znaków oświetlanych.

Tablica 4 Średnia luminancja  $L$  znaków podświetlanych, jednostka:  $cd \times m^{-2}$

Barwa	Klasa L1	Klasa L2	Klasa L3
Biała	$40 \leq L \leq 150$	$150 \leq L \leq 300$	$300 \leq L \leq 900$
Żółta	$30 \leq L \leq 100$	$100 \leq L \leq 300$	$300 \leq L \leq 900$
Czerwona	$6 \leq L \leq 20$	$20 \leq L \leq 50$	$50 \leq L \leq 110$
Niebieska	$4 \leq L \leq 10$	$10 \leq L \leq 40$	$40 \leq L \leq 80$
Zielona	$8 \leq L \leq 20$	$20 \leq L \leq 70$	$70 \leq L \leq 50$
Ciemnozielona	$4 \leq L \leq 10$	$10 \leq L \leq 40$	$40 \leq L \leq 80$
Brązowa	$4 \leq L \leq 10$	$10 \leq L \leq 40$	$40 \leq L \leq 80$

Kontrast luminancji znaków podświetlanych, jeśli został wyznaczony jako stosunek luminancji barwy kontrastowej do luminancji barwy, powinien spełniać wymagania podane w tablicy 5.

Tablica 5. Kontrast luminancji  $K$  znaków podświetlanych, jednostka:  $cd \times m^{-2}$

Barwa	Niebieska	Czerwona	Zielona	Ciemno-zielona	Brązowa
Barwa kontrastowa	Biała	Biała	Biała	Biała i żółta	Biała
Kontrast luminancji	$5 \leq K \leq 15$	$5 \leq K \leq 15$	$5 \leq K \leq 15$	$5 \leq K \leq 15$	$5 \leq K \leq 15$

Równomierność luminancji dla każdej barwy zewnętrznie oświetlonej i dla znaków podświetlanych, oznaczona jako stosunek najniższej do najwyższej wartości zmierzonej w jakiegokolwiek części znaku, powinna spełniać wymagania podane w tablicy 6.

Tablica 6. Równomierność luminancji

Klasa	Stosunek maksymalny
U1	1/10
U2	1/6
U3	1/3

### 5.6.10 Warunki dla oprawy oświetleniowej znaku podświetlanego

Obudowa znaku podświetlanego powinna być zaprojektowana z uwzględnieniem niezawodnego przenoszenia wszystkich sił statycznych i dynamicznych na zamocowanie i konstrukcję podtrzymującą. Ściany obudowy powinny być zaprojektowane tak, aby spełnić wymagania statyczne. Naroża powinny być zaokrąglone. Projekt powinien zapewniać, że woda deszczowa nie będzie spływała po obudowie i przez lico znaku.

Oprawa wbudowana w znak powinna spełniać następujące wymagania:

- sposób połączeń lica znaku z tarczą znaku w formie komory, w którą wbudowana jest oprawa, powinien zapewnić stopień IP-53 ochrony od wpływu czynników zewnętrznych wg [18],
- komora statecznika powinna zapewnić co najmniej stopień ochrony IP-23 wg [18],
- w oznaczeniu musi być podany rok produkcji.

### 5.6.11 Warunki dla oprawy oświetleniowej znaku oświetlanego

Zewnętrzne oprawy oświetleniowe powinny być zgodne z PN-EN 60598-1:1990 [19]. Minimalnym poziomem zabezpieczenia konstrukcji wsporczych znaków, skrzynek elektrycznych zawierających urządzenia elektryczne, obudów znaków podświetlanych, opraw oświetleniowych i ich obudów przed przenikaniem kurzu i wody, określonym w PN-EN 60529:2003 [18], powinien być poziom 2 dla cząstek stałych i poziom 3 dla wody. Podstawą do określenia tych poziomów minimalnych powinien być poziom IP podany w wymaganiach klienta lub nabywcy. Zaleca się, aby oprawa była zbudowana jako zamknięta, o stopniu ochrony IP-53 dla komory lampowej i co najmniej IP-23 dla komory statecznika wg [18].

Projekt strukturalny powinien zawierać całą konstrukcję obejmującą obudowę, słupek i zamocowania. Lamy powinny być zabezpieczone obudową osłaniającą od deszczu, wiatru i innych niesprzyjających warunków zewnętrznych. Obudowy lamp i panele oświetleniowe powinny być zgodne z PN-EN 12899-1:2005 [16].

Oprawa oświetleniowa powinna spełniać ponadto następujące wymagania :

- dla opraw zawieszanych na wysokości poniżej 2,5 m klosz oprawy powinien być wykonany z materiałów odpornych na uszkodzenia mechaniczne,
- w oznaczeniu oprawy musi być podany rok produkcji.

Oprawa oświetleniowa stanowiąca integralną część znaku oświetlanego umieszczana jest przed licem znaku i musi być sztywno i trwale związana z tarczą znaku. Zaleca się, aby oprawy były montowane tak, żeby nie zasłaniały kierowcom lica znaku.

### 5.6.12 Oznakowanie znaku

Każdy wykonany znak drogowy musi mieć naklejoną na rewersie naklejkę zawierającą następujące informacje:

- numer i datę normy tj. PN-EN 12899-1:2005 [16],
- klasy istotnych właściwości wyrobu,
- miesiąc i dwie ostatnie cyfry roku produkcji

- nazwę, znak handlowy i inne oznaczenia identyfikujące producenta lub dostawcę jeśli nie jest producentem,
- znak budowlany „B”,
- numer aprobaty technicznej IBDiM,
- numer certyfikatu zgodności i numer jednostki certyfikującej.

Oznakowania powinny być wykonane w sposób trwały i wyraźny, czytelny z normalnej odległości widzenia, a całkowita powierzchnia naklejki nie była większa niż 30 cm<sup>2</sup>. Czytelność i trwałość cechy na tylnej stronie tarczy znaku nie powinna być niższa od wymaganej trwałości znaku. Naklejkę należy wykonać z folii nieodblaskowej.

## **6. KONTROLA JAKOŚCI ROBÓT**

Ogólne zasady kontroli jakości robót podano w ST D-M-00.00.00 „Wymagania ogólne” pkt 6.

### **6.1 Badania materiałów do wykonania fundamentów betonowych**

Wykonawca powinien przeprowadzić badania materiałów do wykonania fundamentów betonowych „na mokro”. Uwzględniając nieskomplikowany charakter robót fundamentowych, na wniosek Wykonawcy, Inżynier może zwolnić go z potrzeby wykonania badań materiałów dla tych robót.

### **6.2 Badania w czasie wykonywania robót**

W trakcie układania oznakowania grubowarstwowego należy kontrolować jego grubość (na mokro). Powinna być zgodna z wymaganiami producenta materiału do oznakowania.

#### **6.2.1 Badania materiałów w czasie wykonywania robót**

Wszystkie materiały dostarczone na budowę powinny być sprawdzone w zakresie powierzchni wyrobu i jego wymiarów.

Częstotliwość badań i ocena ich wyników powinna być zgodna z ustaleniami zawartymi w tablicy 7.

*Tablica 7. Częstotliwość badań przy sprawdzeniu powierzchni i wymiarów wyrobów dostarczonych przez producentów*

Lp.	Rodzaj badania	Liczba badań	Opis badań	Ocena wyników badań
1	Sprawdzenie powierzchni	od 5 do 10 badań z wybranych losowo elementów w każdej dostarczonej partii	Powierzchnię zbadać nieuzbrojonym okiem. Do ew. sprawdzenia głębokości wad użyć dostępnych narzędzi (np. liniałów z czujnikiem, suwmiarek, mikrometrów itp.)	Wyniki badań powinny być zgodne z wymaganiami punktu 2
2	Sprawdzenie wymiarów	wyrobów liczącej do 1000 elementów	Przeprowadzić uniwersalnymi przyrządami pomiarowymi lub sprawdzianami (np. liniałami, przymiarami itp.)	

W przypadkach budzących wątpliwości można zlecić uprawnionej jednostce zbadanie właściwości dostarczonych wyrobów i materiałów w zakresie wymagań podanych w punkcie 2.

#### **6.2.2 Kontrola w czasie wykonywania robót**

W czasie wykonywania robót należy sprawdzać:

- zgodność wykonania znaków pionowych z dokumentacją projektową (lokalizacja, wymiary znaków, wysokość zamocowania znaków),
- zachowanie dopuszczalnych odchyłek wymiarów, zgodnie z punktem 2 i 5,
- prawidłowość wykonania wykopów pod konstrukcje wsporcze, zgodnie z punktem 5.3,
- poprawność wykonania fundamentów pod słupki zgodnie z punktem 5.3,
- poprawność ustawienia słupków i konstrukcji wsporczych, zgodnie z punktem 5.4 i 5.5,
- zgodność rodzaju i grubości blachy ze specyfikacją.

## 7. OBMIAR ROBÓT

Ogólne zasady obmiaru robót podano w DM.00.00.00.

Jednostkami obmiarowymi są:

- szt. (sztuka), dla znaków drogowych konwencjonalnych oraz konstrukcji wsporczych,
- m<sup>2</sup> (metr kwadratowy) powierzchni tablic dla znaków pozostałych.

## 8. ODBIÓR ROBÓT

Ogólne zasady odbioru robót podano w DM.00.00.00.

Roboty uznaje się za wykonane zgodnie z dokumentacją projektową, ST i wymaganiami Inżyniera, jeżeli wszystkie pomiary i badania z zachowaniem tolerancji wg pkt 6, dały wyniki pozytywne.

### 8.1 Odbiór ostateczny

Odbiór robót oznakowania pionowego dokonywany jest na zasadzie odbioru ostatecznego.

Odbiór ostateczny powinien być dokonany po całkowitym zakończeniu robót, na podstawie wyników pomiarów i badań jakościowych określonych w punktach 2 i 5.

### 8.2 Odbiór pogwarancyjny

Przed upływem okresu gwarancyjnego należy wykonać przegląd znaków i wybraną grupę poddać badaniom fotometrycznym lica. Pozytywne wyniki przeglądu i badań mogą być podstawą odbioru pogwarancyjnego.

Odbiór pogwarancyjny należy przeprowadzić w ciągu 1 miesiąca po upływie okresu gwarancyjnego, ustalonego w ST.

## 9. PODSTAWA PŁATNOŚCI

### 9.1 Ogólne ustalenia dotyczące podstawy płatności

Ogólne ustalenia dotyczące podstawy płatności podano w ST D-M-00.00.00 „Wymagania ogólne” pkt 9.

### 9.2 Cena jednostki obmiarowej

Cena wykonania jednostki obmiarowej oznakowania pionowego obejmuje:

- prace pomiarowe i roboty przygotowawcze,
- wykonanie fundamentów,
- dostarczenie i ustawienie konstrukcji wsporczych,
- zamocowanie tarcz znaków drogowych,
- przeprowadzenie pomiarów i badań wymaganych w ST.

## 10. PRZEPISY ZWIĄZANE

### 10.1 Normy

1. PN-76/C-81521 Wyroby lakierowane - badanie odporności powłoki lakierowanej na działanie wody oraz oznaczanie nasiąkliwości
2. PN-83/B-03010 Ściany oporowe - Obliczenia statyczne i projektowanie
3. PN-84/H-74220 Rury stalowe bez szwu ciągnięte i walcowane na zimno ogólnego zastosowania
4. PN-88/C-81523 Wyroby lakierowane - Oznaczanie odporności powłoki na działanie mgły solnej
5. PN-89/H-84023.07 Stal określonego zastosowania. Stal na rury. Gatunki
6. PN-B-03215:1998 Konstrukcje stalowe - Połączenia z fundamentami - Projektowanie i wykonanie
7. PN-B-03264:2002 Konstrukcje betonowe, żelbetowe i sprężone - Obliczenia statyczne i projektowanie
8. PN-EN 40-5:2004 Słupy oświetleniowe. Część 5. Słupy oświetleniowe stalowe. Wymagania.



**D-07.02.01 OZNAKOWANIE PIONOWE**

9.	PN-EN 206-1:2003	Beton Część 1: Wymagania, właściwości, produkcja i zgodność
10.	PN-EN 485-4:1997	Aluminium i stopy aluminium - Blachy, taśmy i płyty - Tolerancje kształtu i wymiarów wyrobów walcowanych na zimno
11.	PN-EN ISO 1461:2000	Powłoki cynkowe nanoszone na stal metodą zanurzeniową (cynkowanie jednostkowe) – Wymaganie i badanie
12.	PN-EN 10240:2001	Wewnętrzne i/lub zewnętrzne powłoki ochronne rur stalowych. Wymagania dotyczące powłok wykonanych przez cynkowanie ogniowe w ocynkowniach zautomatyzowanych
13.	PN-EN 10292:2003/A1:2004/A1:2005(U)	Taśmy i blachy ze stali o podwyższonej granicy plastyczności powlekane ogniowo w sposób ciągły do obróbki plastycznej na zimno. Warunki techniczne dostawy
14.	PN-EN 10327:2005(U)	Taśmy i blachy ze stali niskowęglowych powlekane ogniowo w sposób ciągły do obróbki plastycznej na zimno. Warunki techniczne dostawy
15.	PN-EN 12767:2003	Bierne bezpieczeństwo konstrukcji wsporczych dla urządzeń drogowych. Wymagania i metody badań
16.	PN-EN 12899-1:2005	Stałe, pionowe znaki drogowe - Część 1: Znaki stałe
17.	prEN 12899-5	Stałe, pionowe znaki drogowe - Część 5 Badanie wstępne typu
18.	PN-EN 60529:2003	Stopnie ochrony zapewnianej przez obudowy (Kod IP)
19.	PN-EN 60598-1: 1990	Oprawy oświetleniowe. Wymagania ogólne i badania
20.	PN-EN 60598-2:2003(U)	Oprawy oświetleniowe - Wymagania szczegółowe - Oprawy oświetleniowe drogowe
21.	PN-H-74200:1998	Rury stalowe ze szwem, gwintowane
22.	PN-EN ISO 2808:2000	Farby i lakiery - oznaczanie grubości powłoki
23.	PN-91/H-93010	Stal. Kształtowniki walcowane na gorąco
24.	PN-S-02205:1998	Drogi samochodowe. Roboty ziemne. Wymagania i badania

**10.2 Przepisy związane i inne dokumenty**

1. Załączniki nr 1 i 4 do rozporządzenia Ministra Infrastruktury z dnia 3 lipca 2003 w sprawie szczegółowych warunków technicznych dla znaków i sygnałów drogowych oraz urządzeń bezpieczeństwa ruchu drogowego i warunków ich umieszczania na drogach (Dz. U. nr 220, poz. 2181)
2. Rozporządzenie Ministra Infrastruktury z dn. 11 sierpnia 2004 r. w sprawie sposobów deklarowania zgodności wyrobów budowlanych oraz sposobu znakowania ich znakiem budowlanym (Dz. U. nr 198, poz. 2041)
3. Rozporządzenie Ministra Infrastruktury z dn. 08 listopada 2004 r. w sprawie aprobat technicznych oraz jednostek organizacyjnych upoważnionych do ich wydawania (Dz. U. nr 249, poz. 2497)
4. CIE No. 39.2 1983 Recommendations for surface colours for visual signalling (Zalecenia dla barw powierzchniowych sygnalizacji wizualnej)
5. CIE No. 54 Retroreflection definition and measurement (Powierzchniowy współczynnik odbłasku definicja i pomiary)
6. Ustawa z dnia 16 kwietnia 2004 r. o wyrobach budowlanych ( Dz. U. nr 92, poz. 881)
7. Stałe odbłaskowe znaki drogowe i urządzenia bezpieczeństwa ruchu drogowego. Zalecenia IBDiM do udzielania aprobat technicznych nr Z/2005-03-009



## D.07.06.02. URZĄDZENIA BEZPIECZEŃSTWA RUCHU

### 1. WSTĘP

#### 1.1 Przedmiot ST

Przedmiotem niniejszej specyfikacji technicznej są wymagania ogólne dotyczące wykonania i odbioru robót drogowych, związanych z „BUDOWĄ DROGI ZBIORCZEJ UL. KS. JERZEGO POPIELUSZKI ORAZ DRÓG LOKALNYCH UL. PROSTEJ, BOCZNEJ, GAJOWEJ I KRAKOWSKIEJ”.

#### 1.2 Zakres stosowania ST

Wytyczne STWiORB stosowane są jako dokument przetargowy i kontraktowy przy realizacji robót określonych w punkcie 1.1 na drogach.

#### 1.3 Zakres robót objętych ST

Ustalenia zawarte w niniejszej specyfikacji dotyczą zasad prowadzenia robót związanych z urządzeniami zabezpieczającymi ruch, do których należą:

- wygrodenia U-12a.

#### 1.4 Określenia podstawowe

Podstawowe określenia zostały podane w DM.00.00.00.

- 1.4.1 **Ogrodzenia ochronne sztywne - przegrody fizyczne separujące ruch pieszy od ruchu kołowego wykonane z kształtowników stalowych, siatek na linkach naciągowych, ram z kształtowników wypełnionych siatką, szczeblinami lub panelami z tworzyw sztucznych lub szkła zbrojonego.**
- 1.4.2 **Kształtowniki - wyroby o stałym przekroju poprzecznym w kształcie złożonej figury geometrycznej, dostarczane w odcinkach prostych, stosowane w konstrukcjach stalowych lub w połączeniu z innymi materiałami budowlanymi.**
- 1.4.3 **Materiały prefabrykowane – materiały, które łączy się z powierzchnią drogi przez klejenie, wtapianie, wbudowanie przykręcanie śrubami lub w inny sposób. Zalicza się do nich folie do oznakowania czasowych (żółte) oraz punktowe elementy odblaskowe pryzmatyczne-bierne i aktywne, białe i kolorowe, separatory ruchu U-25, tablice uchylne U-24, krawężniki z tworzywa sztucznego. Materiałami elementów wysp prefabrykowanych /azyli dla pieszych są elementy składowe o wym. 0,5x0,5x0,1m wraz z kolkami rozporowymi i śrubami do montażu w nawierzchni. Producent jest obowiązany do załączenia dokładnej instrukcji montażu do każdego rodzaju lub typu elementu prefabrykowanego.**
- 1.4.4 **Bariera ochronna stalowa - bariera ochronna, której podstawowym elementem jest prowadnica wykonana z profilowanej taśmy stalowej.**
- 1.4.5 **Bariera skrajna - bariera ochronna umieszczona przy krawędzi jezdni, korony drogi lub obiektu mostowego, przeciwdziałająca niebezpiecznym następstwom zjechania z drogi lub je ograniczająca.**
- 1.4.6 **Bariera przekładkowa - bariera, w której prowadnica zamocowana jest do słupków za pośrednictwem przekładek zapewniających odstęp między prowadnicą a słupkiem od 100 mm do 180 mm.**
- 1.4.7 **Bariera wysięgnikowa - bariera, w której prowadnica zamocowana jest do słupków za pośrednictwem wysięgników zapewniających odstęp między słupkiem a prowadnicą co najmniej 250 mm.**
- 1.4.8 **Prowadnica bariery - podstawowy element bariery wykonany z profilowanej taśmy stalowej, mający za zadanie umożliwienie płynnego wzdłużnego przemieszczenia pojazdu w czasie kolizji, w czasie którego prowadnica powinna odkształcać się stopniowo i w sposób plastyczny.**
- 1.4.9 **Przekładka - element bariery, wykonany zwykle z rury (okrągłej, prostokątnej) lub kształtownika stalowego (np. z ceownika, dwuteownika) o szerokości 100 + 140 mm, umieszczony pomiędzy prowadnicą a słupkiem, którego zadaniem jest nadanie barierze korzystniejszych właściwości kolizyjnych (niż w barierze bezprzekładkowej), powodujących, że prowadnica bariery w pierwszej fazie odkształcania lub przemieszczania słupków nie jest odginana do dołu lecz unoszona ku górze.**
- 1.4.10 **Barieroporęcz - bariera ochronna z elementami poręczy dla pieszych. Pełnią one równoległe funkcje barier ochronnych i balustrad dla pieszych.**

### 1.5 Ogólne wymagania dotyczące robót

Wykonawca robót jest odpowiedzialny za jakość ich wykonania oraz za zgodność z Dokumentacją Projektową, ST i poleceniami Inżyniera.

Ogólne wymagania dotyczące robót podano w ST D-M-00.00.00 „Wymagania ogólne”.

## 2. MATERIAŁY

### 2.1 Ogólne wymagania dotyczące materiałów

Wymagania materiałowe dla drogowych barier ochronnych powinny spełniać wymagania zawarte w dokumentacji technicznej producenta, potwierdzone certyfikatami i znakiem budowlanym „B” lub „CE”.

### 2.2 Bariery U-12a typ ZDM

Słupki powinny odpowiadać wymaganiom polskiej normy lub innej zaakceptowanej przez Inżyniera. Wymiary powinny być zgodne z rys. 5

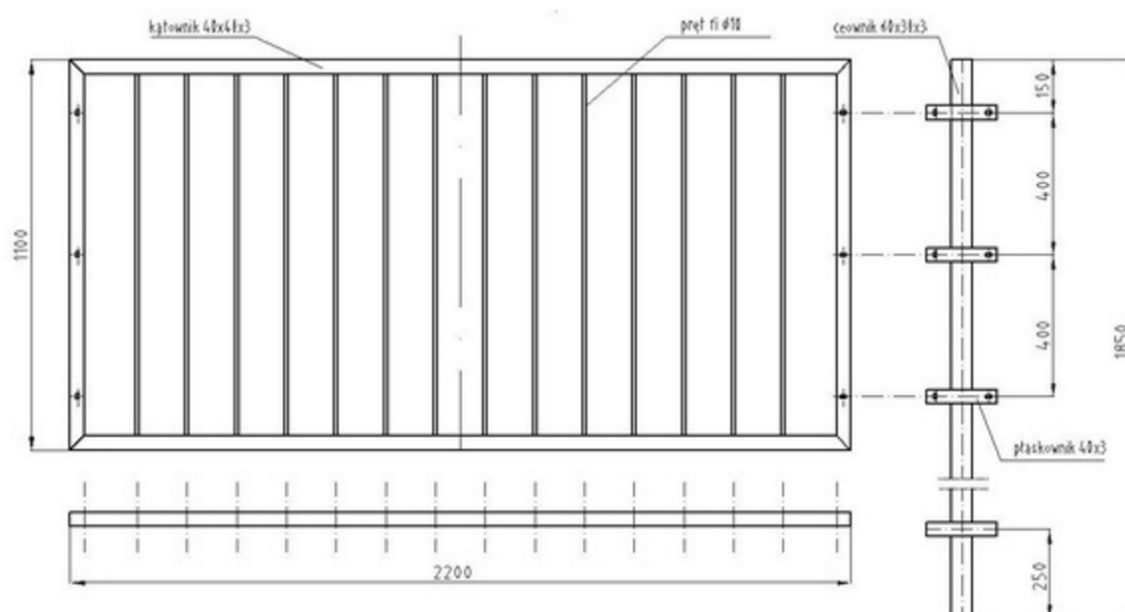

Rysunek 5. Wymiary bariery U-12a /wymiary w milimetrach/

Powierzchnia zewnętrzna i wewnętrzna słupków nie powinna wykazywać wad w postaci łusek, pęknięć, zawalceń i naderwań. Dopuszczalne są nieznaczne nierówności, pojedyncze rysy wynikające z procesu wytwarzania, mieszczące się w granicach dopuszczalnych odchyłek wymiarowych.

### 2.3 Bariera ochronna stalowa

Bariery ochronne powinny odpowiadać wymaganiom określonym w PN-EN 1317-1 Systemy ograniczające drogę. Część 1: Terminologia i ogólne kryteria metod badań oraz PN-EN 1317-2 Systemy ograniczające drogę. Część 2: Klasy działania, kryteria przyjęcia badań zderzeniowych i metody badań barier ochronnych.

Materiałami stosowanymi przy wykonaniu barier stalowych ochronnych, według zasad niniejszej ST są:

- prowadnica (profilowana taśma stalowa),
  - słupek,
  - przekładka,
  - pas profilowy,
- w zależności od typu zastosowanej bariery.

#### 2.4 Wymagania dla elementów połączeniowych do mocowania elementów barier

Wszystkie drobne ocynkowane metalowe elementy połączeniowe przewidziane do mocowania między sobą barier i płotków jak: śruby, wkręty, nakrętki itp. powinny być czyste, gładkie, bez pęknięć, naderwań, rozwarstwień i wypukłych karbów.

Własności mechaniczne elementów połączeniowych powinny odpowiadać wymaganiom normy uzgodnionej. Dostawa może być dostarczona w pudełkach tekturowych, pojemnikach blaszanych lub paletach w zależności od wielkości i masy wyrobów.

Śruby, wkręty, nakrętki itp. powinny być przechowywane w pomieszczeniach suchych, z dala od materiałów działających korodująco i w warunkach zabezpieczających przed uszkodzeniem.

Minimalna grubość powłoki cynkowej powinna wynosić w warunkach użytkowania:

- umiarkowanych - 8  $\mu\text{m}$ ,
- ciężkich - 12  $\mu\text{m}$ ,

zgodnie z określeniem agresywności korozyjnej środowisk według norm.

#### 2.5 Wymagania dla drutu spawalniczego

Jeśli dokumentacja projektowa, ST lub Inżynier przewidują wykonanie spawanych połączeń elementów ogrodzenia, to drut spawalniczy powinien spełniać wymagania polskich norm, odpowiednio dla spawania gazowego acetylenowo-tlenowego lub innego zaakceptowanego przez Inżyniera.

Średnica drutu powinna wynosić połowę grubości elementów łączonych lub od 6 do 8 mm, gdy elementy łączone są grubsze niż 15 mm.

- Powierzchnia drutu powinna być czysta i gładka, bez rdzy, zgorzeli, brudu lub smarów.
  - Wytrzymałość drutów na rozciąganie powinna wynosić:
  - średnica drutu – mm wytrzymałość na rozciąganie
- |    |               |                    |
|----|---------------|--------------------|
| a) | od 1,2 do 1,6 | od 750 do 1200 MPa |
| b) | od 2,0 do 3,0 | od 550 do 1000 MPa |
| c) | powyżej 3,0   | od 450 do 900 MPa. |

– Druty mogą być dostarczane w kręgach, na szpulach lub w pakietach. Kręgi drutów powinny składać się z jednego odcinka drutu, a zwoje nie powinny być splecione. Łączna maksymalna masa pakowanych drutów i prętów nie powinna przekraczać 50 kg netto.

Druty i pręty powinny być przechowywane w suchych pomieszczeniach, wolnych od czynników wywołujących korozję.

#### 2.6 Wymagania dla powłok metalizacyjnych cynkowych

W przypadku zastosowania powłoki metalizacyjnej cynkowej na konstrukcjach stalowych, powinna ona być z cynku o czystości nie mniejszej niż 99,5%.

Powierzchnia powłoki powinna być jednorodna pod względem ziarnistości. Nie może ona wykazywać widocznych wad jak rysy, pęknięcia, pęcherze lub odstawanie powłoki od podłoża.

Sposób zabezpieczenia antykorozyjnego elementów bariery ustala producent w taki sposób, aby zapewnić trwałość powłoki antykorozyjnej przez okres 5 do 10 lat w warunkach normalnych, do co najmniej 3 do 5 lat w środowisku o zwiększonej korozyjności.

Wszystkie uszkodzenia powłoki powinny zostać naprawione, a naprawy zaakceptowane przez Inżyniera. Powłoki ochronne należy wykonać zgodnie z normą PN EN ISO 1461.

### 3. SPRZĘT

Wykonawca powinien posiadać sprzęt umożliwiający poprawny montaż określonego rodzaju barier ochronnych, aby wykonać poprawnie instalację. Niezbędne wymagania sprzętowe określa instrukcja montażu certyfikowanego systemu, dostarczana wraz z materiałem przez producenta. Powyższy sprzęt powinien uzyskać akceptację Inżyniera i zabezpieczać wbijane słupki przed uszkodzeniem.

Wykonawca przystępujący do wykonania barier ochronnych powinien wykazać się możliwością korzystania z niezbędnego do wykonania zadania sprzętu.

### 4. TRANSPORT

Elementy barier ochronnych mogą być przewożone dowolnymi środkami transportu. Należy je ułożyć równomiernie na całej powierzchni ładunkowej i zabezpieczyć przed możliwością przesuwania się i uszkodzenia podczas transportu, wg zaleceń producenta.

## 5. WYKONANIE ROBÓT

Ogólne zasady wykonania robót podano w DM.00.00.00.

### 5.1 Roboty przygotowawcze

Przed wykonaniem właściwych robót należy:

- wytyczyć trasę bariery,
- ustalić lokalizację słupków,
- określić wysokość prowadnicy bariery,
- określić miejsca odcinków początkowych i końcowych bariery, – ustalić ew. miejsca przerw, przejść i przejazdów w barierze, itp.

### 5.2 Zasady wykonania urządzeń zabezpieczających ruch pieszych

W zależności od wielkości robót Wykonawca przedstawi do akceptacji Inżyniera zakres robót wykonywanych bezpośrednio na placu budowy oraz robót przygotowawczych na zapleczu.

Przed wykonywaniem robót należy wytyczyć lokalizację barier, płotków i innych urządzeń liniowych zabezpieczających ruch pieszych na podstawie dokumentacji projektowej, SST lub zaleceń Inżyniera.

Do podstawowych czynności objętych niniejszą SST przy wykonywaniu ww. robót należą:

- wykonanie dołów pod słupki,
- wykonanie fundamentów betonowych pod słupki,
- ustawienie słupków,
- zamontowanie elementów w ramach z kształtowników,
- wykonanie dołów pod słupki

Jeśli dokumentacja projektowa lub SST nie podaje inaczej, to doły pod słupki powinny mieć wymiary w planie co najmniej o 20 cm większe od wymiarów słupka, a głębokość od 0,8 do 1,2 m.

### 5.3 Ustawienie słupków wraz z wykonaniem fundamentów betonowych pod słupki

Jeśli dokumentacja projektowa lub SST nie podaje inaczej, to słupki mogą być osadzone w betonie ułożonym w dołku albo oprawione w bloczki betonowe formowane na zapleczu i dostarczane do miejsca budowy urządzenia zabezpieczającego ruch pieszych. Po uzyskaniu akceptacji Inżyniera, słupki betonowe mogą być obłożone kamieniami lub gruzem i przysypane ziemią.

Słupkę należy wstawić w gotowy wykop i napełnić otwór mieszanką betonową odpowiadającą wymaganiom punktu 2.9. Do czasu stwardnienia betonu słupkę należy podeprzeć.

Fundament betonowy wykonany „na mokro”, w którym osadzono słupkę, można wykorzystywać do dalszych prac (np. napinania siatki) co najmniej po 7 dniach od ustawienia słupka w betonie, a jeśli temperatura w czasie wykonywania fundamentu jest niższa od 10°C - po 14 dniach.

### 5.4 Ustawienie słupków

Słupki, bez względu na rodzaj i sposób osadzenia w gruncie, powinny stać pionowo w linii urządzenia zabezpieczającego ruch pieszych, a ich wierzchołki powinny znajdować się na jednakowej wysokości. Słupki z rur powinny mieć zaspawany górny otwór rury.

Słupki końcowe, narożne oraz stojące na załamaniach wygradzenia o kącie większym od 15° należy zabezpieczyć przed wychylaniem się ukośnymi słupkami wspierającymi, ustawiając je wzdłuż biegu ogrodzenia pod kątem około 30 do 45°.

Słupki do siatki ogrodzeniowej powinny być przystosowane do umocowania na nich linek usztywniających przez posiadanie odpowiednich uszek lub otworów do zaczepów i haków metalowych. Słupki końcowe lub narożne powinny być dodatkowo przystosowane do umocowania do nich siatki (np. przez przymocowanie do nich pręta stalowego).

### 5.5 Słupki wbijane lub wwibrowywane bezpośrednio w grunt

Jeśli dokumentacja projektowa lub SST ustali bezpośrednie wbijanie lub wwibrowywanie słupków w grunt, to Wykonawca przedstawi do akceptacji Inżyniera:

- sposób wykonania, zapewniający zachowanie osi słupka w pionie i nie powodujący odkształceń lub uszkodzeń słupka,
- rodzaj sprzętu (i jego charakterystykę techniczną), dotyczący np. młotów (bab) ręcznych podnoszonych bezpośrednio (lub przy użyciu urządzeń pomocniczych) przez robotników, młotów mechanicznych z wciągarką ręczną lub napędem spalinowym, wibromłotów pograżających słupki w gruncie poprzez wibrację i działanie uderowe

przy zachowaniu wymagań ustawienia słupków podanych w p. 5.5 z anulowaniem postanowień dotyczących wykonania dołów i fundamentów podanych w punktach 5.3 i 5.4.

### 5.6 Malowanie metalowych urządzeń zabezpieczających ruch pieszych

Zaleca się przeprowadzać malowanie w okresie od maja do września, wyłącznie w dni pogodne, przy zalecanej temperaturze powietrza od 15 do 20°C; nie należy malować pędzlem lub wałkiem w temperaturze poniżej +5°C, jak również malować metodą natryskową w temperaturze poniżej +15°C oraz podczas występującej mgły i rosy.

Należy przestrzegać następujących zasad przy malowaniu urządzeń:

- z powierzchni stali należy usunąć bardzo starannie pył, kurz, pleśń, tłuszcz, rdzę, zgorzelinę, ewentualnie starą łuszczącą się farbę i inne zabrudzenia zmniejszające przyczepność farby do podłoża; poprzez zmywanie, usuwanie przy użyciu szczotek stalowych, odrdzewiaczy chemicznych, materiałów ściernych, piaskowania, odpalania, ługowania lub przy zastosowaniu innych środków,
- przed malowaniem należy wypełnić wgłębienia i rysy na powierzchniach za pomocą kitów lub szpachlówek ogólnego stosowania, a następnie - wygładzić i zeszlifować podłoże pod farbę,
- do malowania można stosować farby ogólnego stosowania przeznaczone do użytku zewnętrznego, dobrej jakości, z nieprzekroczonym okresem gwarancji, jako:
  - farby do gruntowania przeciwrzdzewnego (farby i lakiery przeciwkorozyjne),
  - farby nawierzchniowe (np. lakiery, emalie, wyroby ftalowe, ftalowo-styrenowe, akrylowe itp.)
  - oraz
  - rozcieńczalniki zalecone przez producenta stosowanej farby,
    - farbę dłużej przechowywaną należy przygotować do malowania przez usunięcie „kożucha” (zestalonej substancji błonotwórczej na powierzchni farby), dokładne wymieszanie (połączenie lżejszych i cięższych składników farby), rozcieńczenie zbyt zgęstniałej farby, ewentualne przedcedzenie (usunięcie nierozmieszanych resztek osadu i innych zanieczyszczeń),
    - malowanie można przeprowadzać pędzlami, wałkami malarskimi lub ewentualnie metodą natryskową (pistoletami elektrycznymi, urządzeniami kompresorowymi itp.),
    - z zasady malowanie należy wykonać dwuwarstwowo: farbą do gruntowania i farbą nawierzchniową, przy czym każdą następną warstwę można nałożyć po całkowitym wyschnięciu farby poprzedniej.

Rodzaj farby oraz liczbę jej warstw zastosowanych przy malowaniu określają SST lub Inżynier na wniosek Wykonawcy.

Należy zwracać uwagę na dokładne pokrycie farbą miejsc stykania się słupka metalowego z betonem fundamentu, ze względu na najszybsze niszczenie się farby w tych miejscach i pojawianie się rdzawych zacieków sygnalizujących korozję słupka.

Zaleca się stosowanie farb możliwie jak najmniej szkodliwych dla zdrowia ludzi i środowiska, z niską zawartością m.in. niearomatycznych rozpuszczalników. Przy stosowaniu farb nieznanego pochodzenia Wykonawca przedstawi do akceptacji Inżyniera badania na zawartość szkodliwych składników (np. trującego toluenu jako rozpuszczalnika).

Wykonawca nie dopuści do skażenia farbami wód powierzchniowych i gruntowych oraz kanalizacji. Zlewki poprodukcyjne, powstające przy myciu urządzeń i pędzli oraz z samej farby, należy usuwać do izolowanych zbiorników, w celu ich naturalnej lub sztucznej neutralizacji i detoksykacji.

## 6. KONTROLA JAKOŚCI ROBÓT

Ogólne zasady kontroli jakości robót podano w ST D-M-00.00.00 „Wymagania ogólne”.

Kontrola polega na ocenie zgodności usytuowania barier z Dokumentacją Projektową i Wytycznymi Zleciiodawcy.

### 6.1 Badania przed przystąpieniem do robót

Przed przystąpieniem do robót Wykonawca powinien przedstawić Inżynierowi zaświadczenia o jakości na materiały, do których wydania producenci są zobowiązani przez właściwe normy.

Do materiałów, których badania powinien przeprowadzić Wykonawca należą materiały do wykonania fundamentów betonowych i ew. kotew „na mokro”. Uwzględniając nieskomplikowany charakter robót betonowych, na wniosek Wykonawcy, Inżynier może zwolnić go z potrzeby wykonania badań materiałów dla tych robót.

Wszystkie partie elementów stalowej bariery ochronnej, przed dostarczeniem na budowę powinny zostać zbadane przez Producenta zgodnie z wymaganiami podanymi w odpowiednich Normach oraz według niniejszego punktu.

Wykonawca powinien wymagać od Producenta wykonania odpowiednich badań, tak aby zapewnić odpowiednie właściwości chemiczne cynkowania i grubość powłoki cynkowej. Wykonawca, po dostarczeniu na teren budowy elementów bariery ochronnej, powinien dostarczyć Inżynierowi wyniki badań wykonanych przez Producenta lub odpowiednie Certyfikaty.

### 6.2 Badania w czasie robót

#### 6.2.1 Badania materiałów w czasie wykonywania robót

Wszystkie materiały dostarczone na budowę z zaświadczeniem o jakości (certyfikat) producenta powinny być sprawdzone w zakresie powierzchni wyrobu i jego wymiarów.

Częstotliwość badań i ocena ich wyników powinna być zgodna z zaleceniami tablicy 2.

W przypadkach budzących wątpliwości można zlecić uprawnionej jednostce zbadanie właściwości dostarczonych wyrobów i materiałów w zakresie wymagań podanych w punkcie 2.

Tablica 2. Częstotliwość badań przy sprawdzeniu powierzchni i wymiarów wyrobów dostarczonych przez producenta

Lp.	Rodzaj badania	Liczba badań	Opis badań	Ocena wyników badań
1	Sprawdzenie powierzchni	5 do 10 badań z wybranych losowo elementów w każdej dostarczanej partii wyrobów liczącej do 1000 elementów	Powierzchnię zbadać nie uzbrojonym okiem. Do ew. sprawdzenia głębokości wad użyć dostępnych narzędzi (np. liniałów z czujnikiem, suwmiarek, mikrometrów itp.)	Wyniki powinny być zgodne z wymaganiami punktu 2 i katalogiem (informacją) producenta barier
2	Sprawdzenie wymiarów		Przeprowadzić uniwersalnymi przyrządami pomiarowymi lub sprawdzianami	

#### 6.2.2 Kontrola w czasie wykonywania robót

W czasie wykonywania robót należy zbadać:

- zgodność wykonania bariery ochronnej z założeniami (lokalizacja, wymiary, wysokość prowadnicy nad terenem),
- zachowanie dopuszczalnych odchyłek wymiarów, zgodnie z katalogiem (informacją) producenta barier, – poprawność umieszczenia elementów odbaskowych, zgodnie z punktem 5.4.

## 7. OBMIAR ROBÓT

Ogólne zasady obmiaru robót podano w DM.00.00.00.

Jednostką obmiaru jest:

- 1 m (metr) ustawionych wygradzeń,
- 1 m (metr) bariery ochronnej stalowej o typie i rozstawie słupków określonych w Dokumentacji Projektowej,
- 1 m (metr) barieroporęczy stalowej o typie i rozstawie słupków określonych w Dokumentacji Projektowej,

## 8. ODBIÓR ROBÓT

Ogólne zasady odbioru robót podano w DM.00.00.00.



Roboty uznaje się za wykonane zgodnie z dokumentacją projektową, ST i wymaganiami Inżyniera, jeżeli wszystkie pomiary i badania z zachowaniem tolerancji wg pkt 6 dały wyniki pozytywne.

## 9. PODSTAWA PŁATNOŚCI

Ogólne wymagania dotyczące płatności podano w ST D-M-00.00.00 „Wymagania ogólne”.

Cena wykonania robót obejmuje:

- zakup i transport słupków i urządzeń BRD na miejsce wbudowania,
- wytyczenie odcinków ustawienia barier wraz z miejscami osadzenia słupków,
- oznakowanie robót prowadzonych w pasie drogowym,
- wbicie słupków barier ochronnych, podpórek,
- przymocowanie przygotowanych słupków bariery,
- montaż innych elementów bariery,
- montaż elementów odblaskowych,
- przeprowadzenie pomiarów i badań, oczyszczenie placu budowy,
- uporządkowanie miejsca prowadzonych robót.

## 10. PRZEPISY ZWIĄZANE

1. Rozporządzenie Ministra Infrastruktury z dnia 12 kwietnia 2010r. zmieniające rozporządzenie w sprawie szczegółowych warunków technicznych dla znaków i sygnałów drogowych oraz urządzeń bezpieczeństwa ruchu drogowego i warunków ich umieszczania na drogach (DZ. U. Nr 65 poz.411 z 2010 r.)
2. Rozporządzenie Ministra Infrastruktury z dnia 1 kwietnia 2010 r. zmieniające rozporządzenie w sprawie szczegółowych warunków technicznych, jakim powinny odpowiadać drogowe obiekty inżynierskie i ich usytuowanie (DZ. U. Nr 65 poz.408 z 2010 r.)
3. Rozporządzenie Ministra Infrastruktury z dnia 1 kwietnia 2010 r. zmieniające rozporządzenie w sprawie szczegółowych warunków technicznych, jakim powinny odpowiadać drogi publiczne i ich usytuowanie (DZ. U. Nr 65 poz.407, z 2010 r.)
4. Ustawa z dnia 16 kwietnia 2004 r. o wyrobach budowlanych . (Dz. U. Nr 92 poz. 881 z 2004 r.; Nr 18 poz. 97 z 2009 r.)
5. Rozporządzenie Ministra Infrastruktury z dnia 11 sierpnia 2004 r. w sprawie sposobów deklarowania zgodności wyrobów budowlanych oraz sposobu znakowania ich znakiem budowlanym. (Dz. U. Nr 198 poz.2041 z 2004 r)
6. PN-EN 1317-2 Systemy ograniczające drogę. Część II Klasy działania, kryteria przyjęcia badań zderzeniowych i metody badań barier ochronnych. Sierpień 2001
7. PN-EN 1317-5+A1 Systemy ograniczające drogę. Część 5 : Wymagania w odniesieniu do wyrobów i ocena zgodności dotycząca systemów powstrzymujących pojazdy. Sierpień 2009
8. PN-EN ISO 1461 Powłoki cynkowe nanoszone na stal metodą zanurzeniową (cynkowanie jednostkowe. Wymagania i badania. Grudzień 2009
9. PN-EN ISO 14713 Powłoki cynkowe i aluminiowe. Wytyczne. Grudzień 2000.
10. Instrukcja dostawy i montażu barier ochronnych. Producent



## D.08.01.01. KRAWEŻNIKI BETONOWE

### 1. WSTĘP

#### 1.1 Przedmiot ST

Przedmiotem niniejszej specyfikacji technicznej są wymagania ogólne dotyczące wykonania i odbioru robót drogowych, związanych z „BUDOWĄ DROGI ZBIORCZEJ UL. KS. JERZEGO POPIEŁUSZKI ORAZ DRÓG LOKALNYCH UL. PROSTEJ, BOCZNEJ, GAJOWEJ I KRAKOWSKIEJ”.

#### 1.2 Zakres stosowania ST

Wytyczne STWiORB stosowane są jako dokument przetargowy i kontraktowy przy realizacji robót określonych w punkcie 1.1 na drogach.

#### 1.3 Zakres robót objętych ST

Ustalenia zawarte w niniejszej STWiORB dotyczą zasad prowadzenia robót związanych z wykonaniem krawężników z elementów gotowych betonowych, według dokumentacji projektowej.

#### 1.4 Określenia podstawowe

Podstawowe określenia zostały podane w DM.00.00.00.

#### 1.5 Ogólne wymagania dotyczące robót

Ogólne wymagania dotyczące robót podano w STWiORB DM.00.00.00. p.1.5.

Wykonawca robót jest odpowiedzialny za ich wykonanie zgodnie z Dokumentacją Projektową oraz wymaganiami STWiORB, PZJ i poleceniami Inżyniera/Kierownika projektu.

Niezbędne dane istotne z punktu widzenia:

- organizacji i ochrony robót budowlanych;
- zabezpieczenia interesu publicznego, prywatnego i interesu osób trzecich;
- ochrony środowiska;
- ochrony pożarowej;
- warunków bezpieczeństwa pracy;
- zaplecza dla potrzeb Wykonawcy;
- warunków organizacji ruchu;
- zabezpieczenia terenu budowy;
- zabezpieczenia chodników i jezdni;

podano w STWiORB DM 00.00.00 Wymagania Ogólne.

### 2. MATERIAŁY

Ogólne wymagania dotyczące materiałów podano w DM.00.00.00.

Materiałami stosowanymi są:

- krawężniki betonowe, jednowarstwowe,
- piasek na podsypkę i do zapraw,
- cement do podsypki i zapraw,
- beton na ławę,
- woda.

#### 2.1 Krawężniki betonowe

Krawężniki betonowe powinny być produkowane zgodnie z normą [1]. Powinny być produkowane z jednego rodzaju betonu charakteryzujące się następującymi cechami:

- skośne krawędzie krawężnika powyżej 2 mm powinny być określone jako fazowane, z wymiarami deklarowanymi przez producenta,
- krawężnik może mieć profile funkcjonalne i/lub dekoracyjne (których nie uwzględnia się przy określaniu wymiarów nominalnych krawężnika); zalecana długość prostego odcinka krawężnika wraz ze złączem wynosi 1000 mm,
- powierzchnia krawężnika może być obrabiana, poddana dodatkowej obróbce lub obróbce chemicznej,
- płaszczyzny czołowe krawężników mogą być proste lub ukształtowane w sposób ułatwiający układanie lub ryglowanie,
- krawężniki łukowe mogą być wykonane jako wypukłe lub wklęsłe.

Właściwości krawężników wg [1] powinny być następujące:

- dopuszczalne odchyłki od deklarowanych wymiarów:

**D.08.01.01. KRAWĘŻNIKI BETONOWE**

- długość  $\pm 1\%$  z dokładnością do milimetra, ale nie mniej niż 4 mm, i nie więcej niż 10 mm,
  - inne wymiary oprócz promienia dla powierzchni  $\pm 3\%$  z dokładnością do milimetra, ale nie mniej niż 3 mm nie więcej niż 5 mm,
  - dla innych części  $\pm 5\%$  z dokładnością do milimetra, ale nie mniej niż 3 mm i nie więcej niż 10 mm,
  - różnica pomiędzy pomiarami tego samego wymiaru krawężnika nie powinna przekraczać 5 mm (p.5.2.3.3. PN-EN 1340),
- odporność na zamrażanie i odmrażanie z udziałem soli odladzających klasa D,
  - charakterystyczna wytrzymałość na zginanie 6,0 MPa, minimalna nie mniejsza niż 4,8 MPa (klasa U),
  - odporność na ścieranie nie więcej niż 18 000 mm<sup>3</sup>/ 5 000 mm<sup>2</sup> (klasa I),
  - odporność na poślizg – nie wymaga badań jeżeli ich górna powierzchnia nie była szlifowana.
- Metody badań opisano w [1].

## 2.2 Woda

Należy stosować wodę wodociągową odpowiadającą wymaganiom PN-EN 1008.

## 2.3 Materiały na podsypkę i do zapraw

Należy stosować cement według PN-EN 197-1 oraz piasek 0/2 lub 0/4 według normy [4].

## 2.4 Materiały na ławy

Do wykonania ław pod krawężniki należy stosować beton C12/15 wg PN-EN 206-1.

Składniki betonu C12/15 na ławę:

- cement powszechnego użytku wg normy PN-EN-197-1;
- kruszywo grube zgodne z normą PN-EN 12620 o wymiarze ziaren do D=16 mm, kategorii uziarnienia G<sub>c 90/15</sub> lub G<sub>c 85/20</sub> i zawartości pyłów nie więcej niż f 1,5,
- kruszywo drobne zgodne z normą PN-EN 12620 kategorii uziarnienia G<sub>F85</sub> i zawartości pyłów nie więcej niż f 3,
- woda - zaleca się stosować wodę pitną z wodociągu, która nie wymaga badań.
- domieszki zgodne z normą PN-EN 934.

## 2.5 Masa zalewowa

Masa zalewowa, do wypełnienia szczelin dylatacyjnych na gorąco, powinna odpowiadać wymaganiom [2] lub [3].

## 3. SPRZĘT

Ogólne wymagania dotyczące sprzętu podano w D.M.00.00.00.

Roboty wykonuje się ręcznie przy zastosowaniu:

- betoniarek do wytwarzania betonu i zapraw oraz przygotowania podsypki cementowo-piaskowej,
- wibratorów płytowych, ubijaków ręcznych lub mechanicznych,
- innych drobnych narzędzi ręcznych.

## 4. TRANSPORT

Ogólne wymagania dotyczące transportu podano w DM.00.00.00.

Krawężniki betonowe mogą być przewożone dowolnymi środkami transportowymi. Krawężniki betonowe układać należy na środkach transportowych w pozycji pionowej z nachyleniem w kierunku jazdy. Krawężniki powinny być zabezpieczone przed przemieszczeniem się i uszkodzeniami w czasie transportu, a górna warstwa nie powinna wystawać poza ściany środka transportowego więcej niż 1/3 wysokości tej warstwy.

Kruszywa można przewozić dowolnym środkiem transportu, w warunkach zabezpieczających je przed zanieczyszczeniem i zmieszaniem z innymi materiałami. Podczas transportu kruszywa powinny być zabezpieczone przed wysypaniem, a kruszywo drobne - przed rozpyleniem.

Masę zalewową należy pakować w bębny blaszane lub beczki drewniane. Transport powinien odbywać się w warunkach zabezpieczających przed uszkodzeniem bębnow i beczek oraz zgodnie z instrukcją Producenta.

## 5. WYKONANIE ROBÓT

Ogólne zasady wykonania robót podano w DM.00.00.00.

### 5.1 Wykonanie koryta pod ławy

Wymiary wykopu powinny odpowiadać wymiarom ławy w planie z uwzględnieniem w szerokości dna wykopu ew. konstrukcji szalunku. Roboty można wykonywać ręcznie lub mechanicznie. Wskaźnik zagęszczenia dna wykonanego koryta pod ławę powinien wynosić co najmniej 0,97 według normalnej metody Proctora.

### 5.2 Wykonanie ław

Ławy betonowe w gruntach spoistych wykonuje się zwykle bez szalowania z zastosowaniem warstwy odsączającej z piasku grubości 5 cm. Przy gruntach sypkich ławę należy wykonywać w szalowaniu. Ławę betonową z oporem wykonuje się w szalunku. Klasa konsystencji mieszanki betonowej powinna wynosić S1 lub S2 według metody opadu stożka. Beton rozścielony w szalowaniu powinien być zagęszczony i wyrównany.

### 5.3 Ustawienie krawężników betonowych i wypełnienia spoin

Na wykonanej ławie betonowej należy ustawić krawężnik na warstwie podsypki cementowo-piaskowej, o wilgotności optymalnej  $\pm 2\%$  i grubości 3-5 cm po zagęszczeniu. Szerokość spoin pionowych między elementami powinna wynosić 5-10 mm. Spoiny nie wymagają wypełnienia.

W przypadku konieczności uszczelnienia połączeń między krawężnikami spoina powinna być wypełniona masami elastycznymi przeznaczonymi do nawierzchni brukowych. Nie należy wypełniać spoin materiałami sztywnymi.

## 6. KONTROLA JAKOŚCI ROBÓT

Ogólne zasady kontroli jakości robót podano w DM.00.00.00.

### 6.1 Badania przed przystąpieniem do robót

Wykonawca przedstawi Inżynierowi do akceptacji proponowane materiały.

### 6.2 Badania w czasie robót

Należy sprawdzać wymiary koryta oraz zagęszczenie podłoża na dnie wykopu. Tolerancja dla szerokości wykopu wynosi  $\pm 2$  cm. Zagęszczenie podłoża powinno być zgodne z p.5.1.

Przy wykonywaniu ław sprawdzeniu podlegają:

- zgodność profilu podłużnego górnej powierzchni ław z dokumentacją projektową, dopuszczalne odchylenia mogą wynosić  $\pm 1$  cm na każde 100 m ławy,
- wymiary ław powinny być sprawdzane w dwóch dowolnie wybranych punktach na każde 100 m ławy, a ich tolerancje wymiarów wynoszą:
  - dla wysokości  $\pm 10\%$  wysokości projektowanej,
  - dla szerokości  $\pm 10\%$  szerokości projektowanej,
- równość górnej powierzchni ław sprawdza się przez przyłożenie w dwóch punktach, na każde 100 m ławy, trzymetrowej łąty, prześwit pomiędzy górną powierzchnią ławy i przyłożoną łątą nie może przekraczać 1 cm.
- odchylenie linii ław od projektowanego kierunku nie może przekraczać  $\pm 2$  cm na każde 100 m wykonanej ławy.

Sprawdzenie ustawienia krawężników. Przy ustawianiu krawężników należy sprawdzać:

- dopuszczalne odchylenia linii krawężników w poziomie od linii projektowanej, które wynosi  $\pm 1$  cm na każde 100 m ustawionego krawężnika,
- dopuszczalne odchylenie niwelety górnej płaszczyzny krawężnika od niwelety projektowanej, które wynosi  $\pm 1$  cm na każde 100 m ustawionego krawężnika,
- równość górnej powierzchni krawężników, sprawdzane przez przyłożenie w dwóch punktach na każde 100 m krawężnika, trzymetrowej łąty, przy czym prześwit pomiędzy górną powierzchnią krawężnika i przyłożoną łątą nie może przekraczać 1 cm,
- dokładność wypełnienia spoin bada się co 10 metrów. Spoiny muszą być wypełnione całkowicie na pełną głębokość.

### 6.3 Postępowanie z robotami nie odpowiadającymi wymaganiom

W wypadku, gdy jakość robót odbiega od wymagań w zakresie dopuszczalnych tolerancji, rodzaju zastosowanych krawężników, ich jakości lub dokładności ułożenia, Wykonawca na własny koszt dokona stosownych poprawek lub wymiany części lub całości robót.

## 7. OBMIAR ROBÓT

Ogólne zasady obmiaru robót podano w DM.00.00.00.

Jednostką obmiarową jest m (metr) ustawionego krawężnika betonowego.

## 8. ODBIÓR ROBÓT

Ogólne zasady odbioru robót podano w DM.00.00.00.

Roboty uznaje się za wykonane zgodnie z dokumentacją projektową, jeżeli wszystkie pomiary i badania z zachowaniem tolerancji wg p. 6 dały wyniki pozytywne.

Odbiorowi robót zanikających i ulegających zakryciu podlegają:

- wykonanie koryta pod ławę,
- wykonanie ławy,
- wykonanie podsypki,
- ustawienie i zaspoinowanie krawężników.

## 9. PODSTAWA PŁATNOŚCI

Ogólne ustalenia dotyczące podstawy płatności podano w D.M.00.00.00. 9.

Cena wykonania 1 m krawężnika betonowego obejmuje:

- prace pomiarowe i roboty przygotowawcze,
- dostarczenie materiałów na miejsce wbudowania,
- wykonanie koryta pod ławę,
- ew. wykonanie szalunku,
- wykonanie ławy,
- wykonanie podsypki,
- ustawienie krawężników na podsypce (piaskowej lub cementowo-piaskowej),
- wypełnienie spoin krawężników zaprawą,
- ew. zalanie spoin masą zalewową,
- zasypanie zewnętrznej ściany krawężnika gruntem i ubicie,
- przeprowadzenie badań i pomiarów wymaganych w specyfikacji technicznej.

## 10. PRZEPISY ZWIĄZANE

1. PN-EN 1340 Krawężniki betonowe. Wymagania i metody badań
2. PN-EN14188-1 Wypełniacze szczelin i zalewy drogowe. Część 1: Wymagania wobec zalew drogowych na gorąco
3. PN-EN 14188-2 Wypełniacze szczelin i zalewy. Część 2: Specyfikacja zalew na zimno
4. PN-EN 13242 Kruszywa do niezwiązanych i związanych hydraulicznie materiałów stosowanych w obiektach budowlanych i budownictwie
5. PN-EN 12620 Kruszywa do betonu

## D - 08.01.01.A KRAWEŻNIKI KAMIENNE

### 1. WSTĘP

#### 1.1. Przedmiot ST

Przedmiotem niniejszej Specyfikacji Technicznej (ST) są wymagania dotyczące wykonania i odbioru robót budowlanych związanych z ustawieniem krawężników kamiennych wraz z wykonaniem ław betonowych w trakcie prac nad „BUDOWĄ DROGI ZBIORCZEJ UL. KS. JERZEGO POPIELUSZKI ORAZ DRÓG LOKALNYCH UL. PROSTEJ, BOCZNEJ, GAJOWEJ I KRAKOWSKIEJ”.

#### 1.2. Zakres stosowania ST

Specyfikacja techniczna (ST) stanowi obowiązującą podstawę jako dokument przetargowy i kontraktowy przy zleceniu i realizacji robót na drogach.

#### 1.3. Zakres robót objętych ST

Ustalenia zawarte w niniejszej specyfikacji dotyczą zasad prowadzenia robót związanych z ustawieniem:

- krawężników ulicznych kamiennych 0,20 x 0,30 m na ławie betonowej 12/15 w miejscach lokalizacji przejść dla pieszych.

#### 1.4. Określenia podstawowe

**1.4.1. Krawężnik kamienny** – element kamienny, długości większej od 30 cm, powszechnie stosowany jako obramowanie drogi, chodnika, ścieżki. Wymiar nominalny – wymiar krawężnika określony w celu jego wykonania, któremu powinien odpowiadać wymiar rzeczywisty w określonych granicach dopuszczalnych odchyłek.

**1.4.2. Opornik kamienny** – element kamienny, długości większej od 30 cm, powszechnie stosowany jako obramowanie drogi, chodnika, ścieżki. Wymiar nominalny – wymiar opornika określony w celu jego wykonania, któremu powinien odpowiadać wymiar rzeczywisty w określonych granicach dopuszczalnych odchyłek.

**1.4.3. Obrabianie mechaniczne** – wykończenie powierzchni z widocznymi śladami narzędzi, uzyskane z zastosowaniem obróbki mechanicznej.

**1.4.4. Ława fundamentowa** - warstwa nośna z betonu służąca do umocnienia krawężnika i przenosząca obciążenie krawężnika na podłoże gruntowe.

**1.4.5. Podsypka** - warstwa ułożona na ławie fundamentowej mająca za zadanie wyrównanie różnic w wysokości krawężnika.

**1.4.6. Krawężniki peronowe autobusowe** - prefabrykowane elementy do wykonania krawędzi peronu przystanku dla autobusów (lub tramwajów i autobusów poruszających się po torowisku) z górną powierzchnią zapewniającą maksymalną odporność na poślizgnięcie, o specjalnie ukształtowanym licu umożliwiającym bezpieczne podejście autobusu do samej krawędzi peronu, ograniczające krawędź peronu o określonej w dokumentacji projektowej stałej wysokości względem jezdni (oraz główki szyny w przypadku poruszania się autobusów po torowisku)..

Pozostałe określenia podstawowe są zgodne z odpowiednimi polskimi normami i definicjami podanymi w ST D-M-00.00.00 - "Wymagania ogólne" pkt 1.4.

#### 1.5. Ogólne wymagania dotyczące robót

Wykonawca robót jest odpowiedzialny za jakość ich wykonania oraz za zgodność z Dokumentacją Projektową, ST i poleceniami Inżyniera.

Ogólne wymagania podano w ST D-M-00.00.00 "Wymagania ogólne" pkt 1.5.

## 2. MATERIAŁY

### 2.1. Ogólne wymagania dotyczące materiałów

Ogólne wymagania dotyczące materiałów, ich pozyskiwania i składowania, podano w ST D-M-00.00.00 "Wymagania ogólne" pkt 2.

### 2.2. Materiały do wykonania robót.

#### 2.2.1. Krawężniki i oporniki kamienne

Należy zastosować krawężniki kamienne uliczne i oporniki o wymiarach zgodnych z p.1.3. Wymagania dla oporników kamiennych należy określać jak dla krawężników kamiennych.

W zależności od cech fizycznych i wytrzymałościowych materiału kamiennego, użytego do wyrobu krawężników, rozróżnia się trzy klasy:

- klasa I,
- klasa II,
- klasa III.

Przykład oznaczenia krawężnika kamiennego ulicznego prostego (UP) rodzaju B, wielkości 35, klasy II: krawężnik UPB35II BN-66/6775-01 [9].

### 2.3. Krawężniki i oporniki kamienne - wymagania techniczne

Materiałem do wyrobu krawężników są bloki kamienne ze skał magmowych, osadowych lub metamorficznych, klasy I i II wg BN-62/6716-04 o cechach fizycznych i wytrzymałościowych określonych w tablicy 1.

Tablica 1. Cechy fizyczne i wytrzymałościowe krawężników i oporników kamiennych

Lp.	Cechy fizyczne i wytrzymałościowe	Klasa		
		I	II	III
1	Wytrzymałość na ściskanie w stanie powietrzno-suchym, w kG/cm <sup>2</sup> , co najmniej	1200	1000	600
2	Ścieralność na tarczy Boehmego, w cm, nie więcej niż	0,25	0,5	0,75
3	Wytrzymałość na uderzenia, ilość uderzeń, nie mniej niż	13	9	6
4	Nasiąkliwość wodą, w %, nie więcej niż	0,5	1,5	3,0
5	Odporność na zamrażanie, w cyklach	nie bada się	całkowita wg PN-B-01080 [1]	dobra wg PN-B-01080 [1]

#### 2.3.1. Wymiary

Wymiary krawężników i oporników kamiennych zgodnie z p.1.3.

W ocenie wyglądu zewnętrznego krawężników kamiennych - ulicznych, mostowych i drogowych, należy brać pod uwagę ustalenia normy BN-66/6775-01.

Dopuszczalne wady i uszkodzenia dla wszystkich typów krawężników kamiennych podaje tablica 2.

Tablica 2. Dopuszczalne wady i uszkodzenia

Rodzaj uszkodzeń		Typy krawężników				
		Uliczne		Mostowe	Drogowe	
		proste	łukowe		rodzaj „A”	rodzaj „B”
skrzywienie	licowych	0,3 cm			0,5 cm	
(wichrowa- tość powierz- chni)	bocznych	nie sprawdza się				
	stykowych		0,2 cm		0,3 cm	
	spodu	nie sprawdza się				
	licowych	dopuszcza się na długości 1 m danej powierzchni jedno wgłębienie wielkości do 5 cm <sup>2</sup> , nie głębsze niż 0,5 cm, nie wynikające z techniki wykonania faktury				



wady obróbki powierzchni (wgłębienia i wypukłości)	bocznych	wgłębienie do 1,5 cm dopuszcza się bez ograniczeń. Wypukłość poza lico pasa obrobionego na powierzchni przedniej (od strony jezdni) niedopuszczalne. Na powierzchni tylnej (od strony chodnika) dopuszcza się wypukłości poza lico pasa obrobionego do 3 cm		nie sprawdza się
	stykowych	w obrębie pasa dłutowanego wgłębienia niedopuszczalne, pozostała część powierzchni nie podlega sprawdzeniu		
	spodu	nie sprawdza się		
szczyrby i uszkodzenia krawędzi i naroży	ilość w przeliczeniu na 1 m	3	5	
	długość	0,5 cm	1 cm	
	głębokość	0,3 cm	0,5 cm	
odchyłki od kąta prostego		0,2 cm na długości powierzchni		0,3 cm na długości pow.
odchyłki w krzywiznie łuku		-	1,0 cm	-

Krawężniki i oporniki mogą być przechowywane na składowiskach otwartych, posegregowane wg typów, rodzajów, odmian i wielkości.

Krawężniki uliczne, mostowe, drogowe typu „A”, peronowe i oporniki należy układać na powierzchniach spodu, w szeregu na podkładkach drewnianych.

Dopuszcza się składowanie krawężników i oporników prostych w kilku warstwach, przy zastosowaniu drewnianych podkładek pomiędzy poszczególnymi warstwami, przy czym suma wysokości warstw nie powinna przekraczać 1,2 m.

Krawężnik drogowy rodzaju „B” dozwala się układać w stosy, bez przekładek drewnianych, przy czym wysokość stosów nie powinna przekraczać 1,4 m.

### 2.3.2. Beton na ławę fundamentową.

Beton na ławę fundamentową pod krawężnik i opornik powinien być zgodny z normą PN-EN 206-1, klasy C 8/10.

Składniki betonu:

- cement powszechnego użytku wg normy PN-EN-197-1;
- kruszywo grube zgodne z normą PN-EN 12620 o wymiarze ziaren do D=16 mm, kategorii uziarnienia G<sub>c</sub>90/15 lub G<sub>c</sub>85/20 i zawartości pyłów f<sub>1,5</sub>;
- kruszywo drobne zgodne z normą PN-EN 12620 kategorii uziarnienia G<sub>F</sub>85 i zawartości pyłów f<sub>3</sub>;
- woda - zaleca się stosować wodę pitną z wodociągu, która nie wymaga badań. W przypadku czerpania wody z innych źródeł, woda musi spełniać wymagania normy PN-EN 1008 ;
- domieszki zgodne z normą PN-EN 934.

Kształt i wymiary ławy fundamentowej wg Dokumentacji Projektowej oraz Załącznika Nr 1.

### 2.3.3. Podsypka cementowo-piaskowa.

Jeśli dokumentacja projektowa lub ST nie ustala inaczej to na podsypkę cementowo-piaskową należy stosować następujące materiały:

- cement powszechnego użytku wg. PN-EN 197-1,
- kruszywo drobne 0/2, 0/4 lub 0/5 wg. normy PN-EN 13242 kategorii uziarnienia G<sub>F</sub>80, zawartości pyłów f<sub>10</sub>,
- kruszywo 1/4, 2/5 lub 2/8, wg. normy PN-EN 13242 kategorii uziarnienia G<sub>C</sub>80-20, zawartości pyłów f<sub>Deklarowana</sub> (max. do 10% pyłów),
- woda zgodna z normą PN-EN 1008 (bez badań laboratoryjnych można stosować wodę wodociągową pitną).

Zalecane proporcje mieszania cementu i kruszywa to 1:4 (w stosunku wagowym).

Kruszywo nie może być zanieczyszczone ciałami obcymi takimi jak: trawa, szczątki korzeni, konarów, szkło, plastik, grudki gliny.

Składowanie kruszywa powinno odbywać się na podłożu równym, utwardzonym i dobrze odwodnionym, przy zabezpieczeniu kruszywa przed zanieczyszczeniem i zmieszaniem z innymi materiałami kamiennymi.

**D - 08.01.01.A KRAWĘŻNIKI KAMIENNE**

Cement w workach, o masie np. 25 kg, można przechowywać do:

- 10 dni w miejscach zadaszonych na otwartym terenie o podłożu twardym i suchym,
- terminu trwałości, podanego przez producenta, w pomieszczeniach o szczelnym dachu i ścianach oraz podłogach suchych i czystych.

Cement dostarczony luzem przechowuje się w specjalnych magazynach (zbiornikach stalowych, betonowych), przystosowanych do pneumatycznego załadowania i wyładowania.

### **3. SPRZĘT**

#### **3.1. Ogólne warunki stosowania sprzętu.**

Ogólne warunki stosowania sprzętu podano w ST D-M-00.00.00 "Wymagania ogólne" pkt. 3.

Jakikolwiek sprzęt, maszyny i urządzenia nie gwarantujące zachowania wymagań jakościowych robót, zostaną przez Inżyniera zdyskwalifikowane i niedopuszczone do robót.

#### **3.2. Sprzęt**

Roboty wykonuje się ręcznie przy zastosowaniu:

- betoniarek do wytwarzania betonu i zapraw oraz przygotowania podsypki cementowo-piaskowej,
- wibratorów płytowych, ubijaków ręcznych lub mechanicznych.

### **4. TRANSPORT**

#### **4.1. Ogólne warunki transportu.**

Ogólne warunki transportu podano w ST D-M-00.00.00 "Wymagania ogólne" pkt 4.

#### **4.2. Transport krawężników i oporników kamiennych.**

Krawężniki i oporniki kamienne mogą być przewożone dowolnymi środkami transportu.

Krawężniki i oporniki powinny być zabezpieczone przed przemieszczeniem się i przed uszkodzeniem mechanicznym w czasie transportu, a górna warstwa nie powinna wystawać poza ściany środka transportowego więcej niż 1/3 wysokości tej warstwy.

### **5. WYKONANIE ROBÓT**

#### **5.1. Ogólne zasady wykonania robót.**

Ogólne zasady wykonania robót podano w ST D-M-00.00.00 "Wymagania ogólne" pkt 5.

#### **5.2. Wykonanie koryta pod ławę.**

Wykop koryta pod ławę należy wykonać zgodnie z normą PN-B-06050.

Wymiary koryta pod ławę powinny być dostosowane do wymiarów fundamentu pod krawężnik oraz do głębokości i usytuowania krawężnika w planie.

Koryto może być wykonane ręcznie lub mechanicznie w sposób nienaruszający struktury naturalnej dna koryta. Dno koryta powinno być równe i w razie potrzeby dogęszczone zagęszczarką stopową. Wskaźnik zagęszczenia dna wykonanego koryta pod ławę powinien wynosić co najmniej 0,97 wg normalnej próby Proctora.

#### **5.3. Wykonanie ławy pod krawężnik lub opornik.**

Ławy betonowe w gruntach spoistych wykonuje się zwykle bez szalowania z zastosowaniem warstwy odsączającej z piasku grubości 5 cm. Przy gruntach sypkich ławę należy wykonywać w szalowaniu.

Ławę betonową z oporem wykonuje się w szalunku.

Klasa konsystencji mieszanki betonowej powinna wynosić S1 lub S2 według metody opadu stożka. Beton rozścielony w szalowaniu powinien być zagęszczony i wyrównany, zgodnie z wymaganiami normy PN-EN 13670.

Ława betonowa musi posiadać kształt i wymiary zgodne z Dokumentacją Projektową i załącznikiem 1 do niniejszej Specyfikacji.

#### **5.4. Ustawienie krawężników i oporników.**

Na wykonanej ławie betonowej należy ustawić krawężnik na warstwie podsypki cementowo-piaskowej, o wilgotności optymalnej  $\pm 2\%$  i grubości 3-5 cm po zagęszczeniu. Jeżeli dokumentacja projektowa przewiduje ustawienie krawężników bezpośrednio na niestężonej ławie betonowej dopuszcza się takie rozwiązanie.

Szerokość spoin pionowych między elementami powinna wynosić 5-10 mm. Połączenia między krawężnikami lub opornikami (spoina) powinny być wypełnione masami elastycznymi przeznaczonymi do nawierzchni brukowych. Nie należy wypełniać spoin materiałami sztywnymi.

### 5.5. Pielęgnacja nawierzchni i oddanie jej do ruchu.

Nawierzchnię można oddać do użytku bezpośrednio po jej wykonaniu. Nie należy stosować środków odladzających przed upływem 28 dni od daty produkcji.

## 6. KONTROLA JAKOŚCI ROBÓT

### 6.1. Ogólne zasady kontroli jakości robót

Ogólne zasady kontroli jakości robót podano w ST D-M-00.00.00 "Wymagania ogólne" pkt 6.

### 6.2. Badania przed przystąpieniem do robót

Przed przystąpieniem do robót Wykonawca powinien:

- uzyskać wymagane dokumenty, dopuszczające wyroby budowlane do obrotu i powszechnego stosowania (certyfikaty zgodności, deklaracje zgodności, ewentualnie badania materiałów wykonane przez dostawców itp.),
- ewentualnie wykonać własne badania właściwości materiałów przeznaczonych do wykonania robót, określone w pkt 2.

Wszystkie dokumenty oraz wyniki badań Wykonawca przedstawi Inżynierowi do akceptacji.

### 6.3. Badania odbiorcze krawężników i oporników

Badania odbiorcze krawężników oparto o normę PN-EN 1340 Załącznik B. Rozróżnia się dwa przypadki:

- Przypadek I : Wyrób nie został poddany ocenie zgodności przez stronę trzecią;
- Przypadek II: Wyrób został poddany ocenie zgodności przez stronę trzecią.

Jeśli ma miejsce Przypadek II, badanie odbiorcze nie jest konieczne, z wyjątkiem sytuacji spornych.

W przypadku wątpliwości należy badać tylko sporne właściwości.

Wymagana liczba krawężników powinna być pobrana z każdej partii dostawy, w wielkościach nie przekraczających podanych poniżej:

- Przypadek I : 1000 m;
- Przypadek II: zależnie od okoliczności przypadku spornego, do 2000 m.

Krawężniki do badań powinny być reprezentatywne dla dostawy i powinny być pobrane równomiernie z całej dostawy.

Liczba krawężników lub oporników przeznaczonych do pobrania z każdej partii powinna być zgodna z Tablicą 3.

Tablica 3. Plan pobierania próbek dla badań odbiorczych

Właściwość	Metoda badania	Przypadek I	Przypadek II <sup>3)</sup>
Wygląd	Załącznik J	8 <sup>1)</sup>	4 (16) <sup>1)</sup>
Grubość warstwy ścieralnej	C.6 <sup>2)</sup>	8	4 (16)
Kształt i wymiary	Załącznik C	8 <sup>1)</sup>	4 (16) <sup>1)</sup>
Wytrzymałość na zginanie	Załącznik F	8	4 (16)
Odporność na ścieranie <sup>4)</sup>	Załącznik G lub H	3	3
Odporność na poślizg/poślizgnięcie <sup>4)</sup>	Załącznik I	5 <sup>1)</sup>	5 <sup>1)</sup>
Odporność na warunki atmosferyczne			
- nasiąkliwość	Załącznik E	3	3
- odporność na zamrażanie/ rozmrażanie z udziałem soli odladzającej <sup>4)</sup>	Załącznik D	3 <sup>5)</sup>	3 <sup>5)</sup>

1) Te krawężniki lub oporniki mogą być użyte do dalszych badań.

2) Punkt C.6 stosuje się tylko do krawężników lub oporników z warstwą ścieralną.

3) Liczba w nawiasie odpowiada liczbie, która powinna być pobrana z partii w celu uniknięcia powtórnego pobierania próbek w przypadku, gdy według kryteriów zgodności należy zbadać dodatkowe krawężniki w celu dokonania oceny zgodności.

4) Badanie wymagane w przypadku wątpliwości lub sytuacji spornej

5) W przypadku krawężników dwuwarstwowych badaniu należy poddać po 3 próbki dla warstwy fakturowej i konstrukcyjnej

Wyniki badań powinny spełniać wymagania podane w pkt 2.

#### 6.4. Sprawdzenie przygotowania koryta.

Kontrola przygotowania koryta polega na sprawdzeniu zgodności jego wykonania z wymaganiami podanymi w pkt. 5.2.

#### 6.5. Sprawdzenie wykonania ław.

Sprawdzeniu podlega:

- zgodność profilu podłużnego górnej powierzchni ław z dokumentacją, dopuszczalna tolerancja  $\pm 1$  cm na każde 100 m,
- wysokość (grubość) ław z tolerancją  $\pm 10$  % wysokości projektowanej (w 2 punktach na 100 m),
- szerokość górnej powierzchni ław z tolerancją  $\pm 10$  % szerokości projektowanej (w 2 punktach na 100 m),
- równość górnej powierzchni ławy (w 2 punktach na 100 m) - tolerancja prześwitu  $< 1$  cm,
- odchylenie linii ław od projektowanego kierunku - tolerancja  $\pm 2$  cm na 100 m ław,
- sprawdzenie wytrzymałości na ściskanie betonu użytego do wykonania ław na próbkach sześciennych o boku 15 cm, wg PN-EN 206-1. Należy pobrać do badań co najmniej 3 próbki z partii wbudowanego betonu.

#### 6.6. Sprawdzenie ustawienia krawężników lub oporników.

Sprawdzeniu podlega:

- odchylenie linii krawężników lub oporników w planie – maksymalne odchylenie może wynieść 1 cm na każde 100 m,
- odchylenie niwelety górnej płaszczyzny krawężnika lub opornika od niwelety projektowanej - tolerancja  $\pm 1$  cm na każde 100 m badanego krawężnika,
- równość górnej powierzchni krawężników lub oporników sprawdzana przez przyłożenie trzymetrowej łaty w dwóch punktach, na każde 100 m krawężnika, przy czym prześwit pomiędzy górną powierzchnią krawężnika a przyłożoną łatą nie może przekraczać 1 cm.

Jeżeli wszystkie pomiary i badania dały wynik pozytywny, można uznać, że krawężnik został ustawiony prawidłowo.

### 7. OBMIAR ROBÓT

Ogólne zasady obmiaru robót podano w ST D-M-00.00.00 "Wymagania ogólne" pkt 7. Jednostką obmiarową jest 1 m ustawionego krawężnika kamiennego, na podstawie Dokumentacji Projektowej i obmiaru w terenie.

Jednostką obmiarową jest 1 m ustawionego opornika kamiennego, na podstawie Dokumentacji Projektowej i obmiaru w terenie.

### 8. ODBIÓR ROBÓT

Ogólne zasady odbioru robót podano w ST D-M-00.00.00 "Wymagania ogólne" pkt 8.

Odbioru dokonuje Inżynier na podstawie wyników badań laboratoryjnych materiałów, kontroli jakości robót, obmiaru w terenie i stwierdzeniu zgodności wykonania tych robót z Dokumentacją Projektową i niniejszą ST.

Odbiorowi robót zanikających i ulegających zakryciu podlegają:

- wykonanie koryta pod ławę,
- wykonanie ławy,
- wykonanie podsypki.

Odbiór tych robót powinien być zgodny z wymaganiami ST D-M-00.00.00 "Wymagania ogólne" pkt 8.2 oraz niniejszą ST.

### 9. PODSTAWA PŁATNOŚCI

Ogólne ustalenia dotyczące podstawy płatności podano w ST D-M-00.00.00 "Wymagania ogólne" pkt. 9.

Płatność za 1 m ustawionego krawężnika kamiennego należy przyjmować zgodnie z obmiarem i oceną jakości wykonanych robót na podstawie pomiarów i badań laboratoryjnych.

Cena robót związanych z ustawieniem krawężnika obejmuje:

- oznakowanie robót,
- prace pomiarowe,
- zakup i dostarczenie potrzebnych materiałów,

- wykonanie wykopu pod ławę
- przygotowanie podłoża i ewentualne wykonanie szalunku,
- rozścielenie, zagęszczenie, pielęgnacja betonu i rozebranie szalunku,
- ustawienie krawężników na warstwie podsypki cementowo-piaskowej grubości 3-5 cm,
- zasypanie zewnętrznej ściany gruntem i jego zagęszczenie,
- przeprowadzenie wymaganych pomiarów i badań.
- odwiezienie sprzętu.

Płatność za 1 m ustawionego opornika kamiennego należy przyjmować zgodnie z obmiarem i oceną jakości wykonanych robót na podstawie pomiarów i badań laboratoryjnych.

Cena robót związanych z ustawieniem opornika obejmuje:

- oznakowanie robót,
- prace pomiarowe,
- zakup i dostarczenie potrzebnych materiałów,
- wykonanie wykopu pod ławę
- przygotowanie podłoża i ewentualne wykonanie szalunku,
- rozścielenie, zagęszczenie, pielęgnacja betonu i rozebranie szalunku,
- ustawienie krawężników na warstwie podsypki cementowo-piaskowej grubości 3-5 cm,
- zasypanie zewnętrznej ściany gruntem i jego zagęszczenie,
- przeprowadzenie wymaganych pomiarów i badań.
- odwiezienie sprzętu.

## 10. PRZEPISY ZWIĄZANE

### 10.1. Normy:

1. PN-EN 1340 Krawężniki betonowe. Wymagania i metody badań.
2. PN-EN 206-1 Beton. Część I: Wymagania, właściwości, produkcja i zgodność.
3. PN-EN 12620 Kruszywa do betonu.
4. PN-EN-197-1 Cement. Skład wymagania i kryteria zgodności dotyczące cementów powszechnego użytku.
5. PN-EN 1008 Woda zarobowa do betonu. Specyfikacja pobierania próbek, badanie i ocena przydatności wody zarobowej do betonu, w tym wody odzyskanej z procesów produkcji betonu”.
6. PN-EN 13242 Kruszywa do niezwiązanych i związanych hydraulicznie materiałów stosowanych w obiektach budowlanych i budownictwie drogowym.
7. PN-B-06050 Geotechnika. Roboty ziemne. Wymagania ogólne.
8. PN-EN 13670 Wykonanie konstrukcji z betonu.

### 10.2. Inne dokumenty

1. Katalog powtarzalnych elementów drogowych (KPED), Transprojekt - Warszawa, 1979 i 1982 r.

ZAŁĄCZNIK NR 1.

PRZYKŁADY USTAWIENIA KRAWĘŻNIKÓW BETONOWYCH NA ŁAWACH (wg [13])

a) Krawężnik typu ulicznego 20 x 30 cm na ławie betonowej z oporem

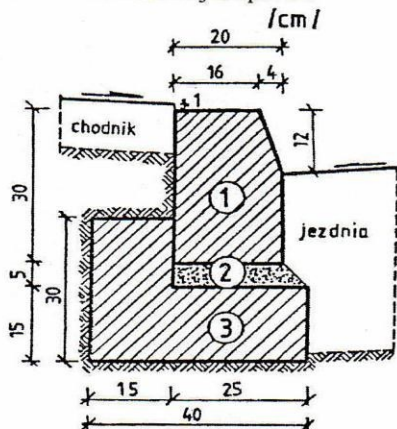

1. krawężnik, typ ciężki 20x30x100 cm
2. podsypka cem.-piaskowa 1:4
3. ława z betonu B10

b) Krawężnik typu ulicznego 15 x 30 cm na ławie betonowej zwykłej

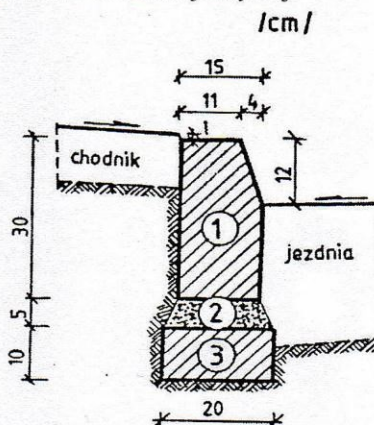

1. krawężnik, typ uliczny 15x30x100 cm
2. podsypka cem.-piaskowa 1:4
3. ława z betonu B10

c) Krawężnik typu ulicznego 15 x 30 cm na ławie żwirowej

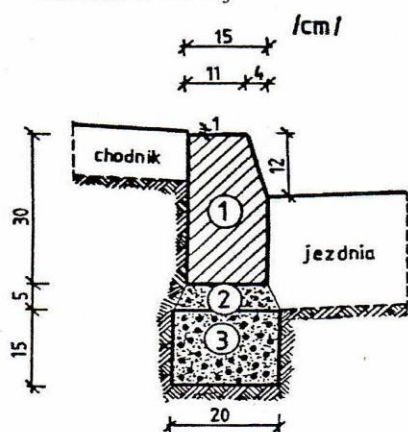

1. krawężnik, typ uliczny 15x30x100 cm
2. podsypka piaskowa lub cem.-piaskowa 1:4
3. ława żwirowa

d) Krawężnik typu ulicznego 15 x 30 cm na ławie tłuczniowej

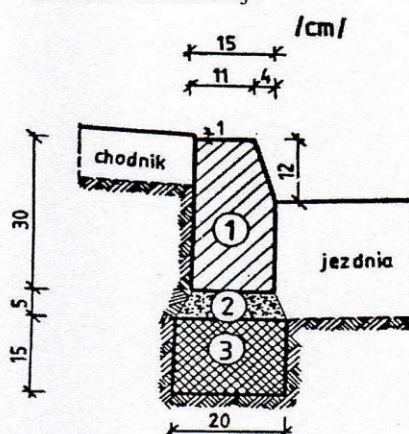

1. krawężnik, typ uliczny 15x30x100 cm
2. podsypka piaskowa lub cem.-piaskowa 1:4
3. ława tłuczniowa

- e) Krawężnik typu drogowego 12 x 25 cm na ławie żwirowej lub tłuczniowej

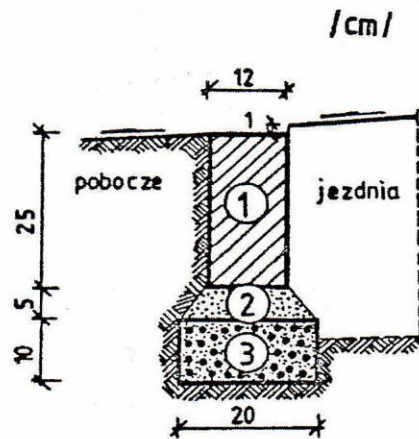

1. krawężnik, typ drogowy 12x25x100 cm
2. podsypka z piasku
3. ława żwirowa lub tłuczniowa

- f) Krawężnik typu drogowego 15 x 30 cm na ławie betonowej

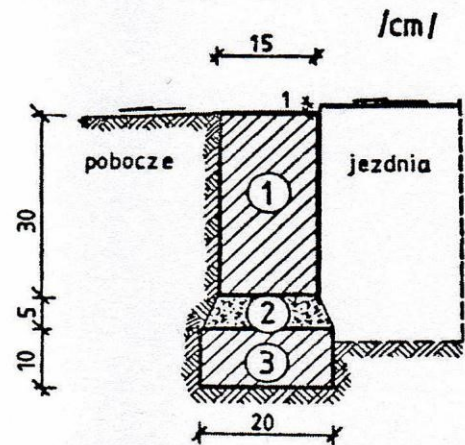

1. krawężnik, typ drogowy 15x30x100 cm
2. podsypka cem.-piaskowa 1:4
3. ława z betonu B10

- g) Krawężnik typu ulicznego 20 x 30 cm ułożony na płask (np. przy wjeździe na chodnik, do bramy)

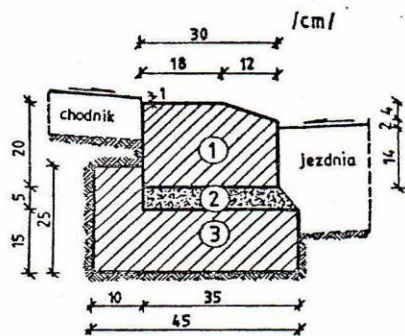

1. krawężnik 20x30x100 cm
2. podsypka cem.-piaskowa 1:4
3. ława z betonu B10

- h) Krawężnik typu ulicznego, ze ściekiem betonowym, na ławie betonowej

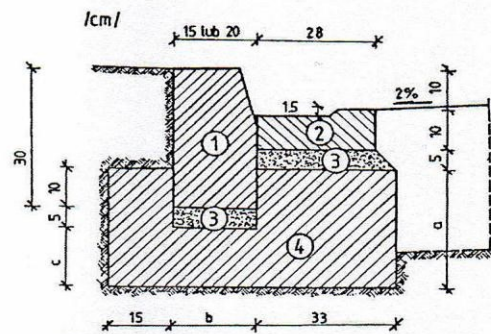

WYMIARY UZUPEŁNIAJĄCE (alternatywne)

krawężnik		a	b	c
betonowy	20 x 30	25	20	15
	15 x 30	20	15	10

1. krawężnik, typ uliczny 15(20)x30x100 cm
2. ściek betonowy
3. podsypka cem.-piaskowa 1:4
4. ława z betonu B10





## D - 08.02.01. CHODNIKI Z PŁYT WSKAŹNIKOWYCH I PŁYT USZORSTNIONYCH

### 1. WSTĘP

#### 1.1 Przedmiot ST

Przedmiotem niniejszej specyfikacji technicznej są wymagania ogólne dotyczące wykonania i odbioru robót drogowych, związanych z „BUDOWĄ DROGI ZBIORCZEJ UL. KS. JERZEGO POPIELUSZKI ORAZ DRÓG LOKALNYCH UL. PROSTEJ, BOCZNEJ, GAJOWEJ I KRAKOWSKIEJ”.

#### 1.2 Zakres stosowania ST

Wytyczne STWiORB stosowane są jako dokument przetargowy i kontraktowy przy realizacji robót na drogach.

#### 1.3 Zakres robót objętych ST

- Ustalenia zawarte w niniejszej specyfikacji dotyczą zasad prowadzenia robót związanych z wykonaniem:
- płyt wskaźnikowych 30x30x8cm przy przejściach dla pieszych.

#### 1.4 Określenia podstawowe

Pozostałe określenia podstawowe są zgodne z odpowiednimi polskimi normami i definicjami podanymi w ST D-M-00.00.00 - "Wymagania ogólne" pkt 1.4.

#### 1.5 Ogólne wymagania dotyczące robót

Ogólne wymagania dotyczące robót podano w SST D-M-00.00.00 „Wymagania ogólne” pkt 1.4.

### 2. MATERIAŁY

Ogólne wymagania dotyczące materiałów, ich pozyskiwania i składowania, podano w SST D-M-00.00.00 „Wymagania ogólne” pkt 2.

#### 2.1 Płytki wskaźnikowe - wymagania techniczne

##### 2.1.1 Kształt i wymiary wypustek

Kształt płytek kierunkowych symetrycznych i ostrzegawczych przedstawiono na rys. 1a i 2a. Dopuszczalne odchyłki wymiarów płytek wskaźnikowych (poza wypustkami) podano w tablicy 1 i 2. Wymiary i tolerancje wypustek płytki prowadzącej na podstawie normy DIN 32984 podano na rys. 1b. Wymiary i tolerancje wypustek płytki ostrzegawczej na podstawie normy DIN 32984 podano na rys. 2b.



'Rys. 1a. Płytką kierunkowa symetryczna - prowadząca- szczegół powierzchni

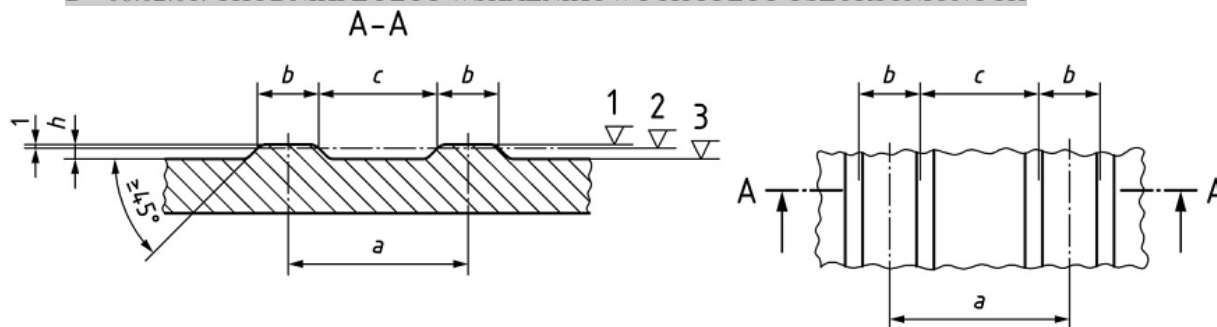

$a = 37 \div 39 \text{mm}$ ,  $b = 9 \div 11 \text{mm}$ ,  $c = 27 \div 29 \text{mm}$ ,  $h = 4.5 \div 5 \text{mm}$  i (przy tolerancji 0.5mm) zawsze  $h > 4.5 \text{mm}$

Rys 1b. Wymiary wypustek płytki prowadzącej na podstawie normy DIN 32984



Rys. 2a. Płytk ostrzegawcza - szczegół powierzchni

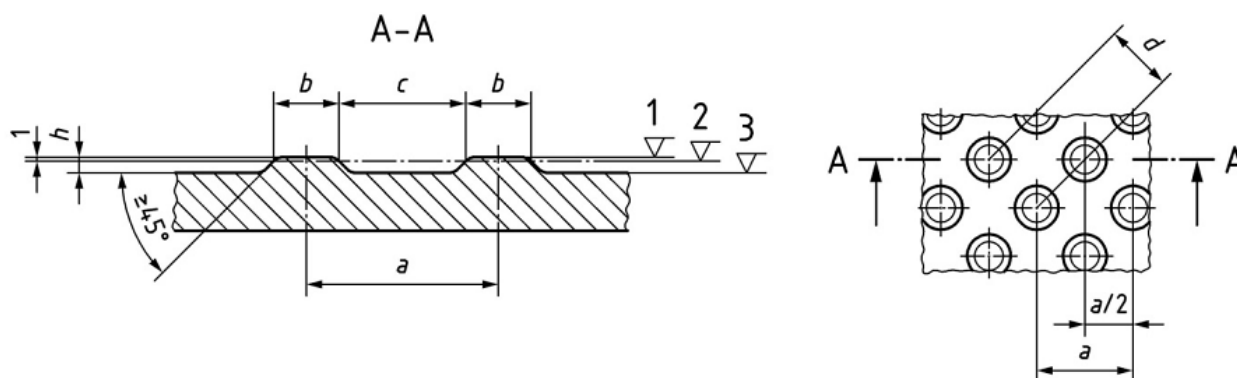

$a = 58 \div 60 \text{mm}$ ,  $b = 20 \div 22 \text{mm}$ ,  $c = 37 \div 39 \text{mm}$ ,  $d = 40 \div 42 \text{mm}$ ,  $h = 4.5 \div 5 \text{mm}$  i (przy tolerancji 0.5mm) zawsze  $h > 4.5 \text{mm}$

Rys 2b. Wymiary wypustek płytki ostrzegawczej na podstawie normy DIN 32984

Tablica 1. Dopuszczalne odchyłki głównych wymiarów płytek wskaźnikowych wg PN-EN 1339

Wymiary nominalne płyt [mm]	Klasa (znakowanie)	Długość [mm]	Szerokość [mm]	Grubość [mm]
Wymiary podstawy 300x300 Wymiary powierzchni górnej 297x297 Grubość (bez wypustek) 80	3 (R)	$\pm 1$	$\pm 1$	$\pm 1$
Uwaga: Tolerancje długości, szerokości i grubości zmniejszone do $\pm 1 \text{mm}$ Różnica pomiędzy dwoma pomiarami długości szerokości i grubości tej samej płyty powinna być mniejsza od 2mm				

*Tablica 2. Maksymalne różnice między przekątnymi płytek wskaźnikowych wg PN-EN 1339*

Klasa	Znakowanie	Maksymalna różnica [mm]
3	L	2

### 2.1.2 Właściwości fizyczne i mechaniczne

- *Tablica 4. Wymagania wobec płytek wskaźnikowych, ustalone w PN-EN 1339 do stosowania w warunkach kontaktu z solą odladzającą w warunkach mrozu*

1	Odporność na zamrażanie/ 1 rozmrażanie z udziałem soli odladzających	D	Ubytek masy po badaniu: wartość średnia < 1,0 kg/m <sup>2</sup> , przy czym każdy pojedynczy wynik < 1,5 kg/m <sup>2</sup>	
1	Wytrzymałość na zginanie	U	Klasa Charakterystyczna Każdy pojedynczy wytrż. wytrzymałość, MPa wynik, MPa 3 6,0 > 5.0	
1	Trwałość ze względu na wytrzymałość	F	Płytki mają zadawalającą trwałość (wytrzymałość) jeśli spełnione są wymagania pkt-u 1.2 oraz poddawane są normalnej konserwacji	
1	Odporność na ścieranie	I	Odporność przy pomiarze na tarczy	
			Klasa odpor- ności	szerokiej ściernej, wg zał. G normy - badanie podstawowe Bohmego, wg zał. H normy - badanie alternatywne
			3	< 23 mm < 20 000 mm <sup>3</sup> /5000 mm <sup>2</sup>
1	Odporność na poślizgnięcie	I	Powierzchnia górna wypustek płytki winna mieć fakturę antypoślizgową wysokości około 0.5mm. Klasa odporności na poślizgnięcie musi być co najmniej R 12 według DIN 51130	
1	Siła niszcząca	110	Charakterystyczne obciążenie niszczące [kN]	Minimalne obciążenie niszczące kN]
			11	8,8

- Ponieważ norma PN-EN 1339 - Betonowe płyty brukowe - w zasadzie nie uwzględnia płyt brukowych o dodatkowych cechach umożliwiających rozpoznawalność ich dotykowo lub wzrokowo producent może przedstawić deklarację zgodności ich z odpowiednimi normami DIN. Płytki nie mogą mieć jednak właściwości fizycznych i mechanicznych gorszych niż podane w tablicy 4 na podstawie kryteriów normy PN-EN 1339. Na płyty wskaźnikowe producent winien zapewnić minimum 10 letnią gwarancję na właściwości mechaniczne przy typowym zastosowaniu i utrzymaniu w chodnikach.

### 2.1.3 Aspekty wizualne

Górna powierzchnia płytek wskaźnikowych oceniana zgodnie z załącznikiem J normy PN-EN 1339 nie powinna wykazywać wad, takich jak rysy lub odpryski. Faktura winna być zgodna z fakturą zatwierdzonych próbek płyt.

### 2.1.4 Składowanie

Płyty wskaźnikowe powinny być dostarczane na budowę na paletach drewnianych zamocowane przez producenta tak, aby uniemożliwić przesuw i możliwość uszkodzenia podczas transportu i składowania.

### 2.1.5 Beton i jego składniki

#### 2.1.5.1 Beton do produkcji płyt wskaźnikowych

Do produkcji płytek wskaźnikowych należy stosować beton z dodatkiem polimerów wg PN-EN 206-1:2003, klasy C35/45. Polimerobeton użyty do produkcji płytek wskaźnikowych powinien charakteryzować się:

- nasiąkliwością, poniżej 1%,
- ścieralnością na tarczy Boehmego, dla gatunku 1: 0,1 mm, dla gatunku 2: 0,2 mm,
- mrozoodpornością i wodoszczelnością, zgodnie z normą PN-EN 206.

#### 2.1.5.2 Kruszywo do betonu

Do produkcji płyt chodnikowych betonowych należy stosować cement portlandzki klasy nie niższej niż „32,5” wg PN-EN-197-1 ,

Przechowywanie cementu powinno być zgodne z BN-88/6731-08.

### 2.1.5.3 Woda

Woda powinna odpowiadać wymaganiom normy PN-EN 1008:2004.

### 2.1.5.4 Dodatki

- Polikarboksylian odpowiadający wymaganiom normy PN EN 934-2.
- Glicerol odpowiadający wymaganiom certyfikatu KOMO 1511-08-L.
- Pigment carbocrete (zawiesina węglowa) odpowiadający wymaganiom normy EN 12787.

## 2.2 Materiały na podsypkę i do wypełnienia spoin.

- a) na podsypkę cementowo-piaskową pod nawierzchnię
  - mieszankę cementu i piasku w stosunku 1:4 z piasku naturalnego spełniającego wymagania PN-EN 13242:2004, cementu powszechnego użytku spełniającego wymagania PN-EN 197-1:2002 i wody odpowiadającej wymaganiom PN-EN 1008:2004,
- b) do wypełniania spoin w nawierzchni na podsypce cementowo-piaskowej
  - zaprawę cementowo-piaskową 1:4 spełniającą wymagania wg 2.3 b),
- c) do wypełniania szczelin dylatacyjnych w nawierzchni na podsypce cementowo-piaskowej
  - do wypełnienia górnej części szczeliny dylatacyjnej należy stosować drogowe zalewy kauczukowo-asfaltowe lub syntetyczne masy uszczelniające (np. poliuretanowe, poliwinylowe itp.), spełniające wymagania norm lub aprobat technicznych, względnie odpowiadających wymaganiom ST D-05.03.04a [12],
  - do wypełnienia dolnej części szczeliny dylatacyjnej należy stosować wilgotną mieszankę cementowo-piaskową 1:8 z materiałów spełniających wymagania wg 2.3 b) lub inny materiał zaakceptowany przez Inżyniera.

Składowanie kruszywa, nie przeznaczonego do bezpośredniego wbudowania po dostarczeniu na budowę, powinno odbywać się na podłożu równym, utwardzonym i dobrze odwodnionym, przy zabezpieczeniu kruszywa przed zanieczyszczeniem i zmieszaniem z innymi materiałami kamiennymi.

Cement w workach, co najmniej trzywarstwowych, o masie np. 50 kg, można przechowywać do: a) 10 dni w miejscach zadaszonych na otwartym terenie o podłożu twardym i suchym, b) terminu trwałości, podanego przez producenta, w pomieszczeniach o szczelnym dachu i ścianach oraz podłogach suchych i czystych. Cement dostarczony na paletach magazynuje się razem z paletami, z dopuszczalną wysokością 3 szt. palet. Cement niespaletowany układa się w stosy płaskie o liczbie warstw 12 (dla worków trzywarstwowych). Cement dostarczany luzem przechowuje się w magazynach specjalnych (zbiornikach stalowych, betonowych), przystosowanych do pneumatycznego załadunku i wyładunku.

## 3. SPRZĘT

### 3.1 Ogólne wymagania dotyczące sprzętu.

Ogólne wymagania dotyczące sprzętu podano w SST D-M-00.00.00 „Wymagania ogólne” pkt 3.

### 3.2 Sprzęt do wykonania chodników

Roboty wykonuje się ręcznie przy zastosowaniu sprzętu pomocniczego: wibratorów płytowych, ubijaków ręcznych lub mechanicznych.

## 4. TRANSPORT

### 4.1 Ogólne wymagania dotyczące transportu

Ogólne wymagania dotyczące transportu podano w ST D-M-00.00.00 „Wymagania ogólne” pkt 4.

### 4.2 Transport płyt chodnikowych

Płyty chodnikowe betonowe mogą być przewożone dowolnymi środkami transportu po osiągnięciu przez beton wytrzymałości minimum 0,7 wytrzymałości projektowanej.

Płyty powinny być zabezpieczone przed przemieszczeniem się i uszkodzeniami w czasie transportu, a górna ich warstwa nie powinna wystawać poza ściany środka transportu więcej niż 1/3 wysokości tej płyty.

#### **4.3 Transport pozostałych materiałów**

Transport pozostałych materiałów, stosowanych do wykonania chodnika z płyt chodnikowych betonowych, podano w ST D-08.01.01 „Krawężniki betonowe” pkt 4.3.

### **5. WYKONANIE ROBÓT**

Ogólne zasady wykonania robót podano w SST D-M-00.00.00 „Wymagania ogólne” pkt 5.

#### **5.1 Koryto pod chodnik**

Koryto wykonane w podłożu z gruntu rodzimego lub nasypowego powinno być wyprofilowane zgodnie z projektowanymi spadkami podłużnymi i poprzecznymi chodnika. Wskaźnik zagęszczenia koryta nie może być mniejszy od 0,97 według normalnej metody Proctora.

#### **5.2 Podsypka**

Grubość podsypki po zagęszczeniu powinna zawierać się w granicach od 3 do 5cm. Podsypka powinna być zwilżona wodą, zagęszczona i wyprofilowana.

#### **5.3 Układanie chodnika z płyt chodnikowych betonowych**

Płyty przy krawężnikach należy układać w taki sposób, aby ich górna krawędź znajdowała się powyżej górnej krawędzi krawężnika 1cm.

Przy urządzeniach naziemnych uzbrojenia podziemnego płyty odpowiednio docięte należy układać w jednym poziomie, regulując wysokość urządzeń naziemnych do poziomu chodnika.

Płyty chodnikowe układane przy urządzeniach naziemnych uzbrojenia podziemnego należy zalać zaprawą cementowo-piaskową.

Płyty na łukach należy tak układać, aby spoiny rozszerzały się wachlarzowo. Płyty mogą być przycinane.

#### **5.4 Spoiny**

Szerokość spoin na odcinkach prostych nie powinna przekraczać 0,8cm. Szerokość spoin na łukach nie powinna być większa niż 3cm.

Spoiny pomiędzy płytami po oczyszczeniu powinny być zamulone piaskiem na pełną grubość płyty.

### **6. KONTROLA JAKOŚCI ROBÓT**

Ogólne zasady kontroli jakości robót podano w DM.00.00.00.

#### **6.1 Badania przed przystąpieniem do robót**

Przed przystąpieniem do robót Wykonawca powinien:

- uzyskać wymagane dokumenty, dopuszczające wyroby budowlane do obrotu i powszechnego stosowania (certyfikaty zgodności, deklaracje zgodności, ewentualnie badania materiałów wykonane przez dostawców itp.),

- ewentualnie wykonać własne badania właściwości materiałów przeznaczonych do wykonania robót, określone w pkt 2.

Wszystkie dokumenty oraz wyniki badań Wykonawca przedstawi Inżynierowi do akceptacji.

#### **6.2 Badania odbiorcze betonowych płyt brukowych.**

Badania odbiorcze płyt betonowych oparto o normę PN-EN 1339 Załącznik B.

Rozróżnia się dwa przypadki:

- Przypadek I : Wyrób nie został poddany ocenie zgodności przez stronę trzecią;
- Przypadek II: Wyrób został poddany ocenie zgodności przez stronę trzecią - laboratorium posiadające odpowiednie kompetencje.

Jeśli ma miejsce Przypadek II, badanie odbiorcze nie jest konieczne, z wyjątkiem sytuacji spornych.

W przypadku wątpliwości należy badać tylko sporne właściwości.

Wymagana liczba betonowych płyt brukowych powinna być pobrana z każdej partii dostawy, w wielkościach nie przekraczających podanych poniżej:

- Przypadek I : 1000 m<sup>2</sup>;
- Przypadek II: zależnie od okoliczności przypadku spornego, do 2000 m

Płyty do badań powinny być reprezentatywne dla dostawy i powinny być pobrane równomiernie z całej dostawy.

Liczba betonowych płyt brukowych przeznaczonych do pobrania z każdej partii powinna być zgodna z Tabelą 2.

Tabela 2. Plany pobierania próbek dla badań odbiorczych

WŁAŚCIWOŚĆ	METODA BADANIA	PRZYPADEK I	PRZYPADEK II
Wygląd	Załącznik J	8 <sup>1)</sup>	4(16) <sup>1)</sup>
Grubość warstwy ścieralnej	C.6 <sup>2)</sup>	8	4(16)
Kształt i wymiary	Załącznik C	8 <sup>1)</sup>	4(16) <sup>1)</sup>
Wytrzymałość na zginanie	Załącznik F	8	4(16)
Odporność na ścieranie <sup>4)</sup>	Załącznik G lub H	3	3
Odporność na poślizg/poślizgnięcie <sup>4)</sup>	Załącznik I	5 <sup>1)</sup>	5 <sup>1)</sup>
Odporność na warunki atmosferyczne			
- nasiąkliwość - odporność na zamrażanie/ rozmarzanie z udziałem soli odładzającej <sup>4)</sup>	Załącznik E	3	3
	Załącznik D	3 <sup>5)</sup>	3

<sup>1)</sup> Te płyty mogą być użyte do dalszych badań.

<sup>2)</sup> Punkt C.6 stosuje się tylko do płyt z warstwą ścieralną.

<sup>3)</sup> Liczba w nawiasie odpowiada liczbie, która powinna być pobrana z partii w celu uniknięcia powtórnego pobierania próbek w przypadku, gdy według kryteriów zgodności należy zbadać dodatkowe płyty w celu dokonania oceny zgodności.

<sup>4)</sup> Badanie wymagane w przypadku wątpliwości lub sytuacji spornej

<sup>5)</sup> W przypadku płyt dwuwarstwowych badaniu należy poddać po 3 próbki dla warstwy fakturowej i konstrukcyjnej

Wyniki badań powinny spełniać wymagania podane w pkt 2.

Materiały na podsypkę i do wypełnienia spoin

Kruszywo powinno spełniać wymagania podane w pkt. 2.4.

### 6.3 Badania przed przystąpieniem do robót

Przed przystąpieniem do robót Wykonawca powinien wykonać badania materiałów przeznaczonych do budowy chodnika i przedstawić wyniki tych badań Inżynierowi do akceptacji.

### 6.4 Badania płyt chodnikowych

Sprawdzenie wyglądu zewnętrznego należy przeprowadzić na podstawie oględzin elementu przez pomiar i policzenie uszkodzeń występujących na powierzchniach i krawędziach elementu. Pomiary długości i głębokości uszkodzeń należy wykonać za pomocą przymiaru stalowego lub suwmiarki z dokładnością do 1mm, zgodnie z ustaleniami PN-B-10021.

Sprawdzenie kształtu i wymiarów elementów należy przeprowadzić z dokładnością do 1mm przy użyciu suwmiarki oraz przymiaru stalowego lub taśmy. Sprawdzenie kątów prostych w narożach elementów wykonuje się przez przyłożenie kątownika do badanego naroża i zmierzenia odchyłek z dokładnością do 1mm.

Pozostałe badania płyt chodnikowych należy wykonać zgodnie z wymaganiami podanymi w BN-80/6775-03/01 i BN-80/6775-03/03.

### 6.5 Badania w czasie robót

#### 6.5.1 Sprawdzenie podłoża

- Sprawdzenie podłoża polega na stwierdzeniu zgodności z dokumentacją projektową.
- Dopuszczalne tolerancje wynoszą dla:
  - głębokości koryta o szerokości do 3m:  $\pm 1$ cm,
  - szerokości koryta:  $\pm 5$ cm.

#### **6.5.2 Sprawdzenie podsypki**

Sprawdzenie podsypki w zakresie grubości i wymaganych spadków poprzecznych i podłużnych polega na stwierdzeniu zgodności z dokumentacją projektową oraz pkt 5.3 niniejszej SST. Dopuszczalne odchylenia w grubości podsypki nie mogą przekraczać  $\pm 1$ cm.

#### **6.5.3 Sprawdzenie wykonania chodnika**

Sprawdzenie prawidłowości wykonania chodnika polega na stwierdzeniu zgodności wykonania z dokumentacją projektową oraz wymaganiami pkt 5.5 niniejszej ST.

Sprawdzenie konstrukcji chodnika przeprowadzać należy w następujący sposób: na każde 200m<sup>2</sup> chodnika z płyt betonowych należy zdjąć 2 płyty w dowolnym miejscu i zmierzyć grubość podsypki oraz sprawdzić układ płyt chodnika.

#### **6.5.4 Sprawdzenie cech geometrycznych chodnika**

##### **6.5.4.1 Sprawdzenie równości chodnika**

Sprawdzenie równości przeprowadzać należy łątą co najmniej raz na każde 150 do 300m<sup>2</sup> ułożonego chodnika i w miejscach wątpliwych, jednak nie rzadziej niż co 50m chodnika. Dopuszczalny prześwit pod łątą nie powinien przekraczać 1,0cm.

##### **6.5.4.2 Sprawdzenie profilu podłużnego**

Sprawdzenie profilu podłużnego przeprowadzać należy za pomocą niwelacji, biorąc pod uwagę punkty charakterystyczne, jednak nie rzadziej niż co 100m.

Odchylenia od projektowanej niwelety chodnika w punktach załamania niwelety nie mogą przekraczać  $\pm 3$ cm.

##### **6.5.4.3 Sprawdzenie profilu poprzecznego**

Sprawdzenie profilu poprzecznego dokonywać należy szablonem z poziomą, co najmniej raz na każde 150 do 300m<sup>2</sup> chodnika i w miejscach wątpliwych, jednak nie rzadziej, niż co 50m. Dopuszczalne odchylenia od projektowanego profilu wynoszą  $\pm 0,3\%$ .

##### **6.5.4.4 Sprawdzenie równoległości spoin**

Sprawdzenie równoległości spoin należy przeprowadzać za pomocą dwóch sznurów napiętych wzdłuż spoin i przymiaru z podziałką milimetrową. Dopuszczalne odchylenie wynosi  $\pm 1$ cm.

##### **6.5.4.5 Sprawdzenie szerokości i wypełnienia spoin**

Sprawdzenie szerokości spoin należy przeprowadzać przez usunięcie spoin na długości około 10cm w trzech dowolnych miejscach na każde 200m<sup>2</sup> chodnika i zmierzenie ich szerokości oraz wypełnienia.

## **7. OBMIAR ROBÓT**

Ogólne zasady obmiaru robót podano w DM.00.00.00.

Jednostką obmiarową jest m<sup>2</sup> (metr kwadratowy) wykonanego chodnika z płyt.

## **8. ODBIÓR ROBÓT**

Ogólne zasady odbioru robót podano w SST D-M-00.00.00 „Wymagania ogólne” pkt 8.

Roboty uznaje się za wykonane zgodnie z dokumentacją projektową, ST i wymaganiami Inżyniera, jeżeli wszystkie pomiary i badania z zachowaniem tolerancji wg pkt 6 dały wyniki pozytywne.

## 9. PODSTAWA PŁATNOŚCI

Ogólne ustalenia dotyczące podstawy płatności podano w D.M.00.00.00. p.9.

### 9.1 Cena jednostki obmiarowej

Cena wykonania 1 m<sup>2</sup> chodnika z płyt wskaźnikowych i uszorstnionych obejmuje:

- prace pomiarowe i roboty przygotowawcze,
- dostarczenie materiałów na miejsce wbudowania,
- wykonanie koryta,
- rozścielenie podsypki piaskowej wraz z jej przygotowaniem,
- ułożenie płyt,
- wypełnienie spoin piaskiem,
- przeprowadzenie badań i pomiarów wymaganych w specyfikacji technicznej.

## 10. PRZEPISY ZWIĄZANE

1. PN- EN 1339. - Betonowe płyty brukowe. Wymagania i metody badań.
2. PN -EN 13242 - Kruszywa do niezwiązanych i hydraulicznie związanych materiałów stosowanych w obiektach budowlanych i budownictwie drogowym.
3. BN-77/8931-12 - Oznaczanie wskaźnika zagęszczenia gruntu
4. PN-EN 206-1 Beton. Część 1: Wymagania, właściwości, produkcja i zgodność.
5. PN-B-06250 Beton zwykły
6. BN-88/6731-08 Cement. Transport i przechowywanie
7. PN-EN 197-1Cement. Część 1: Skład, wymagania i kryteria zgodności dotyczące cementu powszechnego użytku
8. PN-EN 12620+A1:2008. Kruszywa do betonu
9. PN-EN 13043 Kruszywa do mieszanek bitumicznych i powierzchniowych utwaleń stosowanych na drogach, lotniskach i innych powierzchniach przeznaczonych do ruchu
10. PN-EN 1008 Woda zarobowa do betonu. Specyfikacja pobierania próbek, badanie i ocena przydatności wody zarobowej do betonu, w tym wody odzyskanej z procesów produkcji betonu.
11. PN-EN 934-2 Domieszki do betonu, zaprawy i zaczynu
12. DIN 32984 Bodenindikatoren im öffentlichen Raum
13. DIN 51130 Prüfung von Bodenbelagen - Bestimmung der rutschhemmenden Eigenschaft - Arbeitsraume und Arbeitsbereiche mit Rutschgefahr, Begehungsverfahren - Schiefe Ebene
14. DIN V 18500: Betonwerkstein - Begriffe, Anforderung, . Prüfung, Überwachung

## 11. Inne dokumenty

1. Nie występują.



## D.08.02.02 NAWIERZCHNIA Z BRUKOWEJ KOSTKI BETONOWEJ

### WSTĘP

#### Przedmiot ST

Przedmiotem niniejszej specyfikacji technicznej (ST) są wymagania dotyczące wykonania i odbioru robót związanych z wykonaniem chodnika z brukowej kostki betonowej w trakcie prac nad „BUDOWĄ DROGI ZBIORCZEJ UL. KS. JERZEGO POPIELUSZKI ORAZ DRÓG LOKALNYCH UL. PROSTEJ, BOCZNEJ, GAJOWEJ I KRAKOWSKIEJ”.

#### Zakres stosowania ST

Specyfikacja techniczna (ST) stanowi obowiązującą podstawę jako dokument przetargowy i kontraktowy przy zlecaniu i realizacji robót na drogach.

#### Zakres robót objętych ST

Ustalenia zawarte w niniejszej specyfikacji dotyczą zasad prowadzenia robót związanych z wykonaniem nawierzchni:

- zjazdów,
- wysp dzielących,
- chodników,
- miejsc postojowych (kostka niebarwiona na ogólnodostępnych miejscach postojowych, kostka o barwie niebieskiej dla miejsc przeznaczonych dla osób niepełnosprawnych, kostka o barwie białej oddzielająca nawierzchnie stanowisk postojowych).

#### Określenia podstawowe

**Betonowa kostka brukowa - kształtka wytwarzana z betonu metodą wibro prasowania. Produkowana jest jako kształtka jednowarstwowa lub w dwóch warstwach połączonych ze sobą trwale w fazie produkcji.**

Pozostałe określenia podstawowe są zgodne z obowiązującymi, odpowiednimi polskimi normami i z definicjami i z definicjami podanymi w ST D-M-00.00.00 „Wymagania ogólne” pkt 1.4.

#### Ogólne wymagania dotyczące robót

Ogólne wymagania dotyczące robót podano w ST D-M-00.00.00 „Wymagania ogólne” pkt 1.5.

### MATERIAŁY

#### Ogólne wymagania dotyczące materiałów

Ogólne wymagania dotyczące materiałów, ich pozyskiwania i składowania, podano w ST D-M-00.00.00 „Wymagania ogólne” pkt 2.

#### Betonowa kostka brukowa

#### Klasyfikacja betonowych kostek brukowych.

Betonowa kostka brukowa może mieć następujące cechy charakterystyczne, określone w katalogu producenta:

1) odmianę:

- a) kostka jednowarstwowa (z jednego rodzaju betonu),
- b) kostka dwuwarstwowa z betonu warstwy spodniej konstrukcyjnej i warstwy ścieralnej (górnej) zwykle barwionej grubości min. 5 mm,

2) barwę:

- a) kostka z betonu niebarwionego,
- b) kostka kolorowa, z betonu barwionego;

- 3) wzór (kształt) kostki: zgodny z kształtami określonymi przez producenta,
- 4) wymiary, zgodne z wymiarami określonymi przez producenta; zalecane grubości:
- dla nawierzchni przeznaczonych do ruchu pojazdów - 80 mm, 100 mm,
  - dla ciągów pieszych - 60 mm, 80 mm,
  - w indywidualnych rozwiązaniach dopuszcza się inne grubości kostek niż podano powyżej.

Pożądane jest, aby wymiary kostek były dostosowane do sposobu układania i siatki spoin oraz umożliwiały wykonanie warstwy o szerokości 1,0 m lub 1,5 m bez konieczności przecinania elementów w trakcie ich wbudowywania w nawierzchnię.

Kostki mogą być produkowane z występami dystansowymi na powierzchniach bocznych oraz z fazą lub bez fazy (w tym z mikrofazą) krawędzi górnych.

#### Wymagania techniczne stawiane betonowym kostkom brukowym.

Wymagania techniczne stawiane betonowym kostkom brukowym stosowanym na nawierzchniach dróg, ulic, chodników itp. przedstawiono w Tablicy 1.

Tablica 1. Wymagania wobec betonowej kostki brukowej do stosowania na zewnętrznych nawierzchniach, mających kontakt z solą odladzającą w warunkach mrozu.

Lp.	Cecha	Załącznik Normy PN-EN1338	Wymaganie	
1.	Kształt i wymiary			
1.1	Dopuszczalne odchyłki od zadeklarowanych wymiarów kostki grubości* <sup>-1</sup> : < 100 mm > 100 mm	C	Długość Szerokość Grubość ± 3 mm ± 3 mm ± 4 mm	Różnica pomiędzy dwoma pomiarami grubości, tej samej kostki < 3 mm
1.2	Odchyłki płaskości i pofalowania (jeśli maksymalne wymiary kostki >300 mm), przy długości pomiarowej* <sup>-1</sup> : 300 mm 400 mm	C	Maksymalna (w mm) wypukłość wklęsłość 1,5 mm 1,0 mm 2,0 mm 1,5 mm	
1.3	Minimalna grubość warstwy ścieralnej (dotyczy płyt dwuwarstwowych)	C	5 mm	
2	Właściwości fizyczne i mechaniczne			
2.1	Wytrzymałość na rozciąganie przy rozłupywaniu* <sup>-1</sup>	F	Żadna kostka nie powinna mieć wytrzymałości na rozciąganie przy rozłupywaniu mniejszej niż 3,6 MPa ani obciążenia niszczącego mniejszego niż 250 N/mm	
2.2	Odporność na ścieranie (wg klasy 4 oznaczenia I normy)	G i H	Pomiar wykonany na tarczy	
			szerokiej ściernej, wg zał. G normy < 20 mm	Bohmeo, wg zał. H normy < 18 000 mm <sup>3</sup> /5000 mm <sup>2</sup>
2.3	Odporność na poślizg/poślizgnięcie - wartość USRV	I	Wartość średnia > 55	
3	Odporność na warunki atmosferyczne (kryteria stosowane łącznie)			
3.1	Odporność na zamrażanie/rozmrażanie z udziałem soli odladzającej	D	Ubytek masy po badaniu: wartość średnia < 0,5 kg/m <sup>2</sup> , przy czym każdy pojedynczy wynik < 1,0 kg/m <sup>2</sup>	
3.2	Odporność na zamrażanie/rozmrażanie po 150 cyklach przy rozmrażaniu w wodzie lub 30 cyklach w 3% roztworze NaCl	wg PN-B-06250	Żadna kostka nie powinna mieć wytrzymałości na rozciąganie przy rozłupywaniu mniejszej niż 2,9 MPa	
3.3	Nasiąkliwość	E	Wartość średnia nie większa niż 5,0%, przy czym żaden pojedynczy wynik nie przekracza 5,5%	
4	Aspekty wizualne			

4.1	Wygląd	J	<p>a) górna powierzchnia kostki nie powinna mieć rys (poza drobnymi przytarciami transportowymi) i odprysków,</p> <p>b) nie dopuszcza się rozwarstwień w kostkach dwuwarstwowych,</p> <p>c) ewentualne wykwyty nie są uważane za istotne**.-<sup>1</sup></p>
4.2	Tekstura i zabarwienie	J	<p>a) kostki z powierzchnią o specjalnej teksturze - producent powinien opisać rodzaj tekstury,</p> <p>b) tekstura lub zabarwienie kostki powinny być porównane z próbką producenta, zatwierdzona przez odbiorcę,</p> <p>c) ewentualne różnice w jednolitości tekstury lub zabarwienia, spowodowane nieuniknionymi zmianami we właściwościach surowców i zmianach warunków twardnienia nie są uważane za istotne</p>

Producent jest zobowiązany do wydania oświadczenia o spełnieniu przez wyrób właściwości wymienionych w Tabelcy 1 w oparciu o badania typu oraz wdrożony System Zakładowej Kontroli Produkcji.

Producent może grupować wyroby w rodziny na potrzeby prowadzonych badań zgodnie z p. 6.1 normy PN-EN 1338.

W przypadku zastosowań kostki na powierzchniach innych niż przewidziano w Tabelcy 1 (np. na nawierzchniach nie narażonych na kontakt z solą odładzającą), wymagania wobec kostki należy odpowiednio dostosować do ustaleń normy PN-EN 1338.

Kostki kolorowe powinny być barwione pigmentami zgodnymi z PN-EN 12878.

#### **Składowanie kostek.**

Każda partia dostarczonych na budowę betonowych kostek brukowych powinna oznaczona zgodnie z pkt. 7 normy PN-EN 1338.

Kostkę zaleca się pakować na paletach. Dopuszcza się pakowanie kostki bez palet lecz przy odpowiednio zwiększonej ilości rzędów taśm bandujących. Na budowie palety z kostką mogą być składowane na otwartej przestrzeni, przy czym podłoże powinno być wyrównane i odwodnione.

#### **Materiały na podsypkę i do wypełnienia spoin.**

Jeśli dokumentacja projektowa lub ST nie ustala inaczej to na podsypkę i do wypełnienia spoin należy stosować następujące materiały :

**b)** na podsypkę z mieszanek związanych spoiwem:

- mieszanek innych spoiw budowlanych i/lub drogowych z kruszywem 1/4, 2/5 lub 2/8, wg. normy PN-EN 13242 kategorii uziarnienia G<sub>c</sub>80-20, zawartości pyłów f<sub>De</sub>K<sub>larowana</sub> (max. do 10% pyłów).w stosunku wagowym 1:4;

Uwaga: stosowanie spoiw do podsypki może spowodować powstanie wykwitów.

**c)** do wypełnienia spoin:

- kruszywo drobne 0/2 wg. normy PN-EN13242 kategorii uziarnienia G<sub>r</sub>80, zawartości pyłów f<sub>3</sub>,
- inne specjalistyczne materiały przewidziane do stosowania w wykonawstwie nawierzchni brukowych.

Do wyżej wymienionych materiałów na etapie układania jest dodawana woda wodociągowa zgodna z PN-EN 1008.

Kruszywo nie może być zanieczyszczone ciałami obcymi takimi jak: trawa, szczątki korzeni, konarów, szkło, plastik, grudki gliny.

Składowanie kruszywa, nie przeznaczonego do bezpośredniego wbudowania po dostarczeniu na budowę, powinno odbywać się na podłożu równym, utwardzonym i dobrze odwodnionym, przy zabezpieczeniu kruszywa przed zanieczyszczeniem i zmieszaniem z innymi materiałami kamiennymi.

Cement w workach, o masie np. 25 kg, można przechowywać do:

- a) 10 dni w miejscach zadaszonych na otwartym terenie o podłożu twardym i suchym,
- b) terminu trwałości, podanego przez producenta, w pomieszczeniach o szczelnym dachu i ścianach oraz podłogach suchych i czystych.

Cement dostarczony luzem przechowuje się w magazynach specjalnych (zbiornikach stalowych, betonowych), przystosowanych do pneumatycznego załadunku i wyładunku.

### **Materiały na podbudowę pod nawierzchnię z betonowej kostki brukowej.**

Materiały na podbudowę ustalone w Dokumentacji Projektowej powinny odpowiadać wymaganiom właściwej ST lub innym dokumentom zaakceptowanym przez Inżyniera.

## **SPRZĘT**

### **Ogólne wymagania dotyczące sprzętu.**

Ogólne wymagania dotyczące sprzętu podano w ST DM-00.00.00. „Wymagania ogólne”. pkt. 3.

Jakikolwiek sprzęt, maszyny lub urządzenia nie gwarantujące zachowania wymagań jakościowych robót, zostaną przez Inżyniera zdyskwalifikowane i niedopuszczone do robót.

### **Sprzęt do wykonania nawierzchni z kostki brukowej.**

Małe powierzchnie nawierzchni z kostki brukowej wykonuje się ręcznie.

Jeśli powierzchnie są duże, a kostki brukowe mają jednolity kształt i kolor, można stosować mechaniczne urządzenia układające. Urządzenie składa się z wózka i chwytaka sterowanego hydraulicznie, służącego do przenoszenia z palety warstwy kostek na miejsce ich ułożenia. Urządzenie to, po skończonym układaniu kostek, można wykorzystać do wmiatania odpowiedniego materiału w szczeliny zamocowanymi do chwytaka szczotkami.

Wytwarzanie podsypki z mieszanek związanych spoiwem powinno być wykonywane mechanicznie za pomocą urządzeń do tego przeznaczonych (miksery, betoniarki itp.).

Do wyrównania podsypki można stosować mechaniczne urządzenie na rolkach, prowadzone linami na szynie lub krawężnikach.

Do zagęszczania nawierzchni stosuje się wibratory płytowe z osłoną z materiału elastycznego zabezpieczającego przed zniszczeniem powierzchni kostek brukowych.

## **TRANSPORT.**

### **Ogólne wymagania dotyczące transportu.**

Ogólne wymagania dotyczące transportu podano w ST D-M-00.00.00. „Wymagania ogólne” pkt. 4.

### **Transport betonowych kostek brukowych.**

Uformowane w czasie produkcji kostki betonowe układane są warstwowo na palecie (w przypadku kostek sztucznie postarzanych dopuszcza się transport w Big-bag'ach).

Betonowa kostka brukowa może być przewożona dowolnymi środkami transportu.

Kostki w trakcie transportu powinny być zabezpieczone przed przemieszczaniem się i uszkodzeniem.

## **WYKONANIE ROBÓT.**

### **Ogólne zasady wykonania robót.**

Ogólne zasady wykonania robót podano w ST D-M-00.00.00. „Wymagania ogólne”. pkt. 5.

### **Podłoże i koryto.**

Podłoże pod nawierzchnię z betonowych kostek brukowych może stanowić grunt piaszczysty - rodzimy lub nasypowy.

Jeżeli Dokumentacja Projektowa nie stanowi inaczej, to nawierzchnię z kostki brukowej przeznaczoną dla ruchu pieszego, rowerowego lub niewielkiego ruchu samochodowego, można wykonywać bezpośrednio na dobrze odwodnionym niewysadzinowym podłożu gruntowym (zawartość pyłów do 15%, SE4 > 35 - badanie wg. PN-EN 933-8 Zał.A), które posiada odpowiednie ukształtowanie powierzchni i zagęszczenie.

Grunt podłoża powinien być jednolity, przepuszczalny i zabezpieczony przed skutkami przemarzania.

Koryto powinno być wyprofilowane zgodnie z projektowanymi spadkami oraz przygotowane zgodnie z wymaganiami ST D.04.01.01 „Koryto wraz z profilowaniem i zagęszczeniem podłoża”.

### **Podbudowa.**

Zgodna z dokumentacją projektową i odrębnymi ST.

### **Obramowanie nawierzchni.**

Do obramowania nawierzchni z betonowych kostek brukowych można stosować krawężniki betonowe, obrzeża betonowe lub inne typy krawężników zgodnie z Dokumentacją Projektową oraz odpowiednią ST.

### **Podsypka.**

Rodzaj podsypki i jej grubość powinna być zgodna z Dokumentacją Projektową.

Podsypkę należy równomiernie rozścielić bez zagęszczania przy wilgotności optymalnej  $\pm 2\%$ .

Jeżeli Dokumentacja Projektowa nie ustala inaczej to grubość podsypki powinna wynosić po zagęszczeniu 3 - 5 cm, a wymagania dla materiałów na podsypkę powinny być zgodne z pkt. 2.3.

Dopuszczalne odchyłki od zaprojektowanej grubości podsypki nie powinny przekraczać  $\pm 1$  cm.

Podsypkę z mieszanek związanych spoiwem zaleca się stosować w obszarze ścieków przykrawężnikowych i wokół studzienek (tj. w miejscach wzmożonej penetracji wody) oraz w przypadku podbudowy sztywnej z mieszanek związanych spoiwem hydraulicznym.

### **Układanie nawierzchni z betonowych kostek brukowych.**

#### **Ustalenie kształtu, wymiaru i koloru kostek oraz desenia ich układania.**

Kształt, wymiary, barwę i inne cechy charakterystyczne kostek oraz deseni ich układania powinny być zgodne z Dokumentacją Projektową.

#### **Warunki atmosferyczne.**

Ułożenie nawierzchni z kostki na podsypce z mieszanek związanych spoiwem zaleca się wykonywać przy temperaturze otoczenia nie niższej niż  $+5^{\circ}\text{C}$ . Dopuszcza się wykonanie nawierzchni jeśli w ciągu dnia temperatura utrzymuje się w granicach od  $0^{\circ}\text{C}$  do  $+5^{\circ}\text{C}$ , przy czym jeśli w nocy spodziewane są przymrozki kostkę należy zabezpieczyć materiałami o złym przewodnictwie ciepła (np. materiałami ze słomy, papą itp.).

Nawierzchnie na podsypce piaskowej zaleca się wykonywać w dodatnich temperaturach otoczenia.

#### **Ułożenie nawierzchni z kostek.**

Układanie kostki można wykonywać ręcznie lub mechanicznie.

Układanie ręczne zaleca się wykonywać na mniejszych powierzchniach, zwłaszcza skomplikowanych pod względem kształtu lub wymagających kompozycji kolorystycznej układanych deseni. W celu zniwelowania ewentualnych różnic odcieni należy stosować zasadę jednoczesnego układania kostek z 3-4 palet.

Układanie mechaniczne zaleca się wykonywać na dużych powierzchniach o prostym kształcie, tak aby układarka mogła przenosić z palety warstwę kształtek na miejsce ich ułożenia z wymaganą dokładnością.

Kostkę układa się około 1,5 cm wyżej od projektowanej niwelety, ponieważ po procesie ubijania podsypka zagęszcza się.

Powierzchnia kostek położonych obok urządzeń infrastruktury technicznej (np. studzienek, włazów itp.) powinna trwale wystawać od 3mm do 5mm powyżej powierzchni tych urządzeń oraz od 3 mm do 10 mm powyżej korytek ściekowych (ścieków).

Do uzupełnienia przestrzeni przy krawędziach, obrzeżach i studzienkach można używać elementy kostkowe wykończeniowe w postaci tzw. połówek i dziewiątek, mających wszystkie krawędzie równe i odpowiednio fazowane. W przypadku potrzeby kształtek nietypowych wymiarach, wolną przestrzeń uzupełnia się kostką ciętą, przycinaną na budowie specjalnymi narzędziami tnącymi (przycinarkami, szlifierkami z tarczą itp.).

#### **Ubicie nawierzchni z kostek.**

Ubicie nawierzchni należy przeprowadzić za pomocą zagęszczarki wibracyjnej (płytovej) z osłoną z tworzywa sztucznego. Proces należy wykonywać zgodnie z zaleceniami producenta, ale nie wcześniej niż po upływie 7 dni od daty produkcji kostki. Do ubicia nawierzchni nie wolno używać walca.

Ubijanie nawierzchni należy prowadzić od krawędzi powierzchni w kierunku jej środka jednocześnie w kierunku poprzecznym kształtek.

Całkowite ubicie nawierzchni z kostki na podsypce z mieszanek związanych spoiwem musi być zakończone przed rozpoczęciem wiązania spoiwa.

Po ubiciu nawierzchni wszystkie kostki uszkodzone (np. pęknięte) należy wymienić na kostki całe.

#### **Wypełnienie spoin.**

Szerokość spoin pomiędzy betonowymi kostkami brukowymi powinna wynosić od 2 mm do 5 mm.

W przypadku stosowania prostopadłościennych kostek brukowych zaleca się, aby osie spoin pomiędzy dłuższymi bokami tych kostek tworzyły z osią drogi  $45^{\circ}$ , a wierzchołek utworzonego kąta prostego pomiędzy spoinami miał kierunek odwrotny do kierunku spadku podłużnego nawierzchni.

Po ułożeniu kostek, spoiny należy wypełnić drobnoziarnistym materiałem zgodnym z punktem 2.3 niniejszej ST.

Wypełnienie spoin polega na rozsypaniu warstwy materiału i wmięceniu go w spoiny na sucho lub po obfitym polaniu wodą, wmięceniu „papki” szczotkami względnie rozgarniaczkami z piórami gumowymi lub stosować zalecenia producenta materiału.

W przypadku układania betonowej kostki brukowej jako cieków przykrawężnikowych lub przy obudowach studzienek, zaleca się spoinowanie kostek przy użyciu zaprawy cementowo-piaskowej w stosunku wagowym 1:4 lub

innymi materiałami do szczelnego elastycznego wypełniania spoin (zgodnej z pkt. 2.3 ). Ponadto zalecane jest wypełnienie styku kostki i krawężnika szczelnym materiałem elastycznym np. masami bitumicznymi

W przypadku stosowania wypełnień sztywnych konieczne jest stosowanie odpowiednich dylatacji.

#### **Pielęgnacja nawierzchni i oddanie jej do ruchu.**

Nawierzchnię można oddać do użytku bezpośrednio po jej wykonaniu.

Nie należy stosować środków odladzających przed upływem 28 dni od daty produkcji.

#### **KONTROLA JAKOŚCI.**

##### **Ogólne zasady kontroli jakości robót.**

Ogólne zasady kontroli jakości robót podano w ST DM-00.00.00. „Wymagania ogólne”. pkt. 6.

##### **Badania przed przystąpieniem do robót.**

Przed przystąpieniem do robót Wykonawca powinien:

- uzyskać wymagane dokumenty, dopuszczające wyroby budowlane do obrotu i powszechnego stosowania (aprobaty techniczne, certyfikaty zgodności, deklaracje zgodności, ewentualnie badania materiałów wykonane przez dostawców itp.),
- ewentualnie wykonać badania właściwości materiałów przeznaczonych do wykonania robót, określone w punktach 2,

Wszystkie dokumenty oraz wyniki badań Wykonawca przedstawia Inżynierowi do akceptacji.

##### **Badania odbiorcze betonowej kostki brukowej.**

Badania odbiorcze kostki brukowej oparto o normę PN-EN 1338 Załącznik B.

Rozróżnia się dwa przypadki:

- Przypadek I : Wyrób nie został poddany ocenie zgodności przez stronę trzecią;
- Przypadek II: Wyrób został poddany ocenie zgodności przez stronę trzecią laboratorium posiadające odpowiednie kompetencje.

Jeśli ma miejsce Przypadek II, badanie odbiorcze nie jest konieczne, z wyjątkiem sytuacji spornych.

W przypadku wątpliwości należy badać tylko sporne właściwości.

Wymagana liczba kostki brukowej powinna być pobrana z każdej partii dostawy, w wielkościach nie przekraczających podanych poniżej:

- Przypadek I : 1000 m<sup>2</sup>;
- Przypadek II: zależnie od okoliczności przypadku spornego, do 2000 m .

Próbki do badań powinny być reprezentatywne dla dostawy i powinny być pobrane równomiernie z całej dostawy.

Liczba kostek brukowych przeznaczonych do pobrania z każdej partii powinna być zgodna z Tabelicy 2.

**Tablica 2.** Plan pobierania próbek dla badań odbiorczych

Właściwość	Metoda badania	Przypadek I	Przypadek II <sup>3)</sup>
Wygląd	Załącznik J	8 <sup>1)</sup>	4 (16) <sup>1)</sup>
Grubość warstwy ścieralnej	C.6 <sup>2)</sup>	8	4 (16)
Kształt i wymiary	Załącznik C	8 <sup>1)</sup>	4 (16) <sup>1)</sup>
Wytrzymałość na rozciąganie przy rozłupywaniu oraz obciążenie niszczące	Załącznik F	8	4 (16)
Odporność na ścieranie <sup>4)</sup>	Załącznik G lub H	3	3
Odporność na poślizg/poślizgnięcie <sup>4)</sup>	Załącznik I	5 <sup>1)</sup>	5 <sup>1)</sup>
Odporność na warunki atmosferyczne			
- nasiąkliwość	Załącznik E	3	3
- złuszczenie powierzchniowe <sup>4)</sup>	Załącznik D	3	3
- po 150 cyklach w wodzie lub 30 cyklach w 3% roztworze NaCl <sup>4)</sup>	PN-B-06250	8	8

<sup>1)</sup> Można użyć tych kostek brukowych do następnych badań.  
<sup>2)</sup> Punkt C.6 stosuje się tylko do kostek brukowych z warstwą ścieralną.  
<sup>3)</sup> Liczba w nawiasie odpowiada liczbie, która powinna być pobrana z partii w celu uniknięcia powtórznego pobierania próbek w przypadku, gdy według kryteriów zgodności należy zbadać dodatkowe kostki brukowe w celu dokonania oceny zgodności.  
<sup>4)</sup> Badanie wymagane w przypadku wątpliwości lub sytuacji spornej

Wyniki badań powinny spełniać wymagania podane w pkt 2.

#### Badania w czasie robót.

#### Sprawdzenie podłoża w korycie i podbudowy.

Sprawdzenie podłoża i podbudowy polega na stwierdzeniu ich zgodności z Dokumentacją Projektową i odpowiednimi ST. Zalecane wartości wtórnego modułu odkształcenia E<sub>II</sub> dla poszczególnych warstw przedstawia Tablica3.

**Tablica 3. Zalecane wartości wtórnego modułu odkształcenia E<sub>II</sub> dla poszczególnych warstw.**

Przeznaczenie nawierzchni	Wtórny moduł odkształcenia E <sub>II</sub> w MPa		
	Podłoża	Warstwy mrozochronnej	Podbudowy
Chodniki, ścieżki rowerowe i ciągi pieszo-jezdne tylko wyjątkowo wykorzystywane przez samochody dostawcze i samochody oczyszczania	-	-	80
Ulice osiedlowe, parkingi samochodów osobowych, na których okazjonalnie zatrzymują się samochody ciężarowe oraz rzadko używane przez samochody ciężarowe ulice i place	45	100	120
Ulice osiedlowe, strefy ruchu pieszego z ruchem dostawczym, stale użytkowane parkingi samochodów osobowych z nielicznym udziałem samochodów ciężarowych i autobusów	45	100	120
Ulice zbiorcze, strefy ruchu pieszego z ciężkim ruchem dostawczym, parkingi dla samochodów ciężarowych i autobusów oraz drogi przemysłowe	45	120	150

Przy wykonywaniu nawierzchni przeznaczonej wyłącznie dla ruchu pieszego lub rowerowego, warstwa ścieralna z betonowej kostki brukowej może być układana bezpośrednio (bez podbudowy) na dobrze odwodnionym niewysadzinowym podłożu gruntowym, które charakteryzuje się wtórnym modułem odkształcenia E<sub>II</sub> > 45 MPa oraz odpowiednim ukształtowaniem powierzchni i zagęszczeniem.

W przypadku badania zagęszczenia podłoża gruntowego dopuszcza się wykonanie badanie lekką płytą dynamiczną po uprzednim skorelowaniu wartości modułu Evd z wtórnym modułem odkształcenia EII.

#### **Sprawdzenie podsypki.**

Sprawdzenie podsypki w zakresie grubości oraz wymaganych spadków poprzecznych i podłużnych polega na stwierdzeniu zgodności z Dokumentacją Projektową oraz pkt. 5.5 niniejszej ST.

#### **Sprawdzenie wykonania nawierzchni.**

Sprawdzenie prawidłowości wykonania nawierzchni z betonowych kostek brukowych polega na stwierdzeniu zgodności wykonania z Dokumentacją Projektową oraz wymaganiami wg pkt. 5.6. niniejszej ST:

- położenie osi w planie - co 100 m i we wszystkich punktach charakterystycznych; dopuszczalne przesunięcie od osi projektowanej do 2 cm.
- pomiar szerokości spoin,
- sprawdzenie prawidłowości ubijania (wibrowania),
- sprawdzenie prawidłowości wypełnienia spoin,

Sprawdzenie cech geometrycznych nawierzchni.

#### **Równość podłużna.**

Nierówności podłużne nawierzchni mierzone czterometrową łątą co 25 m w osi i przy krawędziach oraz w punktach charakterystycznych lub planografem zgodnie z BN-68/8931-04 nie powinny przekraczać 8 mm.

#### **Równość w przekroju poprzecznym.**

Równość w przekroju poprzecznym (sprawdzona łątą profilową z poziomnicą i pomiarem prześwitu klinem cechowanym, przymiarem liniowym lub metodą niwelacji).

Prześwit między łątą a powierzchnią nie powinien być większy niż 8 mm.

#### **Spadki poprzeczne.**

Spadki poprzeczne nawierzchni sprawdzone metodą niwelacji powinny być zgodne z Dokumentacją Projektową z tolerancją 0,3%.

#### **Niveleta nawierzchni.**

Rzędne wysokościowe (pomiar instrumentem pomiarowym) co 25 m w osi i przy krawędziach oraz we wszystkich punktach charakterystycznych.

Różnice pomiędzy rzędnymi wykonanej nawierzchni i rzędnymi projektowanymi nie powinny przekraczać + 1 cm ; - 2 cm.

#### **Szerokość nawierzchni.**

Szerokość nawierzchni mierzona z częstotliwością j.w. nie może różnić się od szerokości projektowanej o więcej niż  $\pm 5$  cm.

#### **Grubość podsypki.**

Dopuszczalne odchyłki od projektowanej grubości podsypki nie powinny przekraczać  $\pm 1,0$  cm (bieżąca kontrola w 10 punktach dziennej działki roboczej).

#### **Częstotliwość pomiarów.**

Częstotliwość pomiarów dla cech geometrycznych nawierzchni z kostki brukowej, wymienionych w pkt. 6.5. powinna być dostosowana do powierzchni wykonanych robót. Zaleca się, aby pomiary cech geometrycznych wymienionych w pkt. 6.5. były przeprowadzone nie rzadziej niż 2 razy na 100 m<sup>2</sup> nawierzchni i w punktach charakterystycznych dla nivelety lub przekroju poprzecznego oraz wszędzie tam, gdzie poleci Inżynier.

### **OBMIAR ROBÓT.**

#### **Ogólne zasady obmiaru robót.**

Ogólne zasady obmiaru robót podano w ST D-M-00.00.00. „Wymagania ogólne” pkt. 7.

Jednostka obmiarowa.

Jednostką obmiarową jest m<sup>2</sup> (metr kwadratowy) wykonanej nawierzchni z betonowej kostki brukowej.



## **ODBIÓR ROBÓT.**

### **Ogólne zasady odbioru robót.**

Ogólne zasady odbioru robót podano w ST D-M-00.00.00. „Wymagania ogólne” pkt. 8.

Roboty uznaje się za wykonane zgodnie z dokumentacją projektową, ST i wymaganiami Kierownika Projektu, jeżeli wszystkie pomiary i badania z zachowaniem tolerancji według pkt. 6 dały wyniki pozytywne.

### **Odbiór robót zanikających i ulegających zakryciu.**

Odbiorowi robót zanikających i ulegających zakryciu podlegają:

- wykonanie koryta i przygotowanie podłoża,
  - ewentualnie wykonanie podbudowy,
  - wykonanie podsypki pod nawierzchnię,
  - ewentualnie wykonanie ławy pod krawężniki, obrzeża, ścieki.
- Zasady odbioru tych robót są określone w D-M-00.00.00. „Wymagania ogólne”.

## **PODSTAWA PŁATNOŚCI.**

### **Ogólne ustalenia dotyczące podstawy płatności. .**

Ogólne ustalenia dotyczące podstawy płatności podano w ST D-M-00.00.00. „Wymagania ogólne” pkt. 9.

Cena wykonania 1 m<sup>2</sup> nawierzchni z kostki brukowej betonowej obejmuje:

- prace pomiarowe i roboty przygotowawcze.
- oznakowanie robót,
- przygotowanie podłoża (ewentualnie podbudowy),
- zakup materiałów,
- dostarczenie materiałów,
- wykonanie koryta,
- przygotowanie podłoża,
- ewentualne wykonanie podbudowy,
- wykonanie podsypki,
- ułożenie i ubicie kostki,
- wypełnienie spoin,
- przeprowadzenie badań i pomiarów wymaganych w specyfikacji technicznej.

## **PRZEPISY ZWIĄZANE.**

### **Normy i dokumenty powołane:**

1. PN-EN 1338 - Betonowe kostki brukowe. Wymagania i metody badań.
2. PN-EN 12620 - Kruszywa do betonu.
3. PN-EN 197-1 - Cement. Skład, wymagania i kryteria zgodności dotyczące cementów powszechnego użytku.
4. PN-EN 13242 - Kruszywa do niezwiązanych i związanych hydraulicznie materiałów stosowanych w obiektach budowlanych i budownictwie drogowym .
5. PN-EN 206-1 - Beton. Część I. Wymagania, właściwości produkcyjna i zgodność.
6. PN-EN 1008 - Woda zarobowa do betonu. Specyfikacja pobierania próbek, badanie i ocena przydatności wody zarobowej do betonu w tym wody odzyskanej z procesów produkcji betonu.
7. BN-68/8931-04 - Drogi samochodowe. Pomiar równości nawierzchni planografem i łątą.
8. PN-EN 933-8 - Badanie geometrycznych właściwości kruszyw. Część 8: Ocena zawartości drobnych cząstek. Badanie wskaźnika piaskowego.
9. PN-B-06250 - Beton zwykły.



## D - 08.03.01. OBRZEŻA BETONOWE

### 1. WSTĘP

#### 1.1 Przedmiot ST

Przedmiotem niniejszej specyfikacji technicznej są wymagania ogólne dotyczące wykonania i odbioru robót drogowych, związanych z „BUDOWĄ DROGI ZBIORCZEJ UL. KS. JERZEGO POPIEŁUSZKI ORAZ DRÓG LOKALNYCH UL. PROSTEJ, BOCZNEJ, GAJOWEJ I KRAKOWSKIEJ”.

#### 1.2 Zakres stosowania ST

Wytyczne STWiORB stosowane są jako dokument przetargowy i kontraktowy przy realizacji robót określonych w punkcie 1.1 na drogach.

#### 1.3 Zakres robót objętych ST

Ustalenia zawarte w niniejszej specyfikacji dotyczą zasad prowadzenia robót związanych z ustawieniem betonowego obrzeża chodnikowego 0,3 x 0,08 m jako obramowanie chodników i dróg dla rowerów.

#### 1.4 Określenia podstawowe

##### 1.4.1 Obrzeża chodnikowe - prefabrykowane elementy betonowe rozgraniczające jednostronnie lub dwustronnie ciągi komunikacyjne od terenów nieprzeznaczonych do komunikacji.

Pozostałe określenia podstawowe są zgodne z odpowiednimi polskimi normami i definicjami podanymi w ST D-M-00.00.00 - "Wymagania ogólne" pkt 1.4.

#### 1.5 Ogólne wymagania dotyczące robót

Ogólne wymagania dotyczące robót podano w STWiORB DM.00.00.00. p.1.5. Wykonawca robót jest odpowiedzialny za ich wykonanie zgodnie z Dokumentacją Projektową oraz wymaganiami STWiORB, PZJ i poleceniami Inżyniera/Kierownika projektu.

Niezbędne dane istotne z punktu widzenia:

- organizacji i ochrony robót budowlanych;
- zabezpieczenia interesu publicznego, prywatnego i interesu osób trzecich;
- ochrony środowiska;
- ochrony pożarowej;
- warunków bezpieczeństwa pracy;
- zaplecza dla potrzeb Wykonawcy;
- warunków organizacji ruchu;
- zabezpieczenia terenu budowy;
- zabezpieczenia chodników i jezdni;

podano w STWiORB DM 00.00.00 Wymagania Ogólne.

### 2. MATERIAŁY

Ogólne wymagania dotyczące materiałów podano w DM.00.00.00.

Materiałami stosowanymi są:

- obrzeża betonowe,
- piasek na podsypkę i do zapraw,
- cement do podsypki i zapraw,
- beton na ławę,
- woda.

#### 2.1 Obrzeża betonowe

Obrzeża betonowe powinny być produkowane z jednego rodzaju betonu klasy nie niższej niż C30/37 wg [1]. Prefabrykaty powinny spełniać wymagania [2] lub [4]. Ponadto beton obrzeży powinien spełniać następujące dodatkowe wymagania: nasiąkliwość wg [3]  $\leq 5\%$ , mrozoodporność wg [3] F150, wodoszczelność W8 [3].

Dopuszczalne odchyłki wymiarów: dla wysokości  $\pm 3$  mm, dla szerokości i długości  $\pm 8$  mm. Właściwości obrzeży wg [4] powinny być następujące:

- odporność na zamrażanie i odmrażanie z udziałem soli odladzających klasa D,

- wytrzymałość na zginanie nie mniejsza niż 4,8 MPa,
- odporność na ścieranie nie więcej niż  $18\ 000\ \text{mm}^3 / 5\ 000\ \text{mm}^2$ ,
- odporność na poślizg – nie wymaga badań jeżeli ich górna powierzchnia nie była szlifowana.

Metody badań opisano w [4].

## 2.2 Pozostałe materiały

Pozostałe materiały to:

- podsypka cementowo-piaskowa 1:4, ,

Należy stosować cement według PN-EN 197-1 oraz piasek 0/2 lub 0/4 według normy [5].

## 2.3 Materiały na ławy

Do wykonania ław pod krawężniki należy stosować beton C12/15 wg PN-EN 206-1.

Składniki betonu C12/15 na ławę:

- cement powszechnego użytku wg normy PN-EN-197-1;
- kruszywo grube zgodne z normą PN-EN 12620 o wymiarze ziaren do  $D=16\ \text{mm}$ , kategorii uziarnienia  $G_{c\ 90/15}$  lub  $G_{c\ 85/20}$  i zawartości pyłów nie więcej niż  $f\ 1,5$ ,
- kruszywo drobne zgodne z normą PN-EN 12620 kategorii uziarnienia  $G_{F85}$  i zawartości pyłów nie więcej niż  $f\ 3$ ,
- woda - zaleca się stosować wodę pitną z wodociągu, która nie wymaga badań.
- domieszki zgodne z normą PN-EN 934.

## 2.4 Woda

Należy stosować wodę wodociągową odpowiadającą wymaganiom PN-EN 1008.

## 3. SPRZĘT

Ogólne wymagania dotyczące sprzętu podano w D.M.00.00.00.

Roboty wykonuje się ręcznie przy zastosowaniu betoniarek do przygotowania podsypki cementowo-piaskowej, drobnych narzędzi ręcznych, wibratorów płytowych, ubijaków ręcznych lub mechanicznych do zagęszczania podsypki.

## 4. TRANSPORT

Ogólne wymagania dotyczące transportu podano w DM.00.00.00.

Uformowane w czasie produkcji obrzeża betonowe układane są warstwowo na palecie. Po uzyskaniu wytrzymałości betonu min. 0,7 wytrzymałości projektowanej, obrzeża przewożone są na stanowisko, gdzie specjalne urządzenie pakuje je w folię i spina taśmą stalową, co gwarantuje transport samochodami w nienaruszonym stanie. Obrzeża betonowe należy przewozić samochodami na paletach transportowych producenta.

## 5. WYKONANIE ROBÓT

Ogólne zasady wykonania robót podano w DM.00.00.00.

### 5.1 Wykonanie koryta pod ławy

Wymiary wykopu powinny odpowiadać wymiarom ławy w planie z uwzględnieniem w szerokości dna wykopu ew. konstrukcji szalunku. Roboty można wykonywać ręcznie lub mechanicznie. Wskaźnik zagęszczenia dna wykonanego koryta pod ławę powinien wynosić co najmniej 0,97 według normalnej metody Proctora.

### 5.2 Wykonanie ław pod obrzeża

Ławy betonowe w gruntach spoistych wykonuje się zwykle bez szalowania z zastosowaniem warstwy odsączającej z piasku grubości 5 cm. Przy gruntach sypkich ławę należy wykonywać w szalowaniu. Ławę betonową z oporem wykonuje się w szalunku. Klasa konsystencji mieszanki betonowej powinna wynosić S1 lub S2 według metody opadu stożka. Beton rozścielony w szalowaniu powinien być zagęszczony i wyrównany.

### 5.3 Ustawienie obrzeży betonowych i wypełnienia spoin

Na wykonanej ławie betonowej należy ustawić obrzeża na warstwie podsypki cementowo-piaskowej, o wilgotności optymalnej  $\pm 2\%$  i grubości 3-5 cm po zagęszczeniu. Szerokość spoin pionowych między elementami powinna wynosić 5-10 mm. Spoiny nie wymagają wypełnienia.

W przypadku konieczności uszczelnienia połączeń między obrzeżami spoina powinna być wypełniona masami elastycznymi przeznaczonymi do nawierzchni brukowych. Nie należy wypełniać spoin materiałami sztywnymi.

## 6. KONTROLA JAKOŚCI ROBÓT

Ogólne zasady kontroli jakości robót podano w DM.00.00.00.

### 6.1 Badania przed przystąpieniem do robót

Wykonawca przedstawi Inżynierowi do akceptacji proponowane materiały.

Należy sprawdzać wymiary koryta oraz zagęszczenie podłoża na dnie wykopu. Tolerancja dla szerokości wykopu wynosi  $\pm 2$  cm. Zagęszczenie podłoża powinno być zgodne z p.5.1.

### 6.2 Badania w czasie robót

Przy wykonywaniu ław sprawdzeniu podlegają:

- zgodność profilu podłużnego górnej powierzchni ław z dokumentacją projektową, dopuszczalne odchylenia mogą wynosić  $\pm 1$  cm na każde 100 m ławy,
- wymiary ław powinny być sprawdzane w dwóch dowolnie wybranych punktach na każde 100 m ławy, a ich tolerancje wymiarów wynoszą:
  - dla wysokości  $\pm 10\%$  wysokości projektowanej,
  - dla szerokości  $\pm 10\%$  szerokości projektowanej,
- równość górnej powierzchni ław sprawdza się przez przyłożenie w dwóch punktach, na każde 100 m ławy, trzymetrowej łaty, prześwit pomiędzy górną powierzchnią ławy i przyłożoną łatą nie może przekraczać 1 cm.
- odchylenie linii ław od projektowanego kierunku nie może przekraczać  $\pm 2$  cm na każde 100 m wykonanej ławy.

Sprawdzenie ustawienia obrzeży. Przy ustawianiu obrzeży należy sprawdzać:

- dopuszczalne odchylenia linii obrzeży w poziomie od linii projektowanej, które wynosi  $\pm 1$  cm na każde 100 m ustawionego obrzeża,
- dopuszczalne odchylenie niwelety górnej płaszczyzny obrzeża od niwelety projektowanej, które wynosi  $\pm 1$  cm na każde 100 m ustawionego obrzeża,
- równość górnej powierzchni obrzeży, sprawdzana przez przyłożenie w dwóch punktach na każde 100 m obrzeża, trzymetrowej łaty, przy czym prześwit pomiędzy górną powierzchnią obrzeża i przyłożoną łatą nie może przekraczać 1 cm,
- dokładność wypełnienia spoin bada się co 10 metrów. Spoiny muszą być wypełnione całkowicie na pełną głębokość.

### 6.3 Postępowanie z robotami nie odpowiadającymi wymaganiom

W wypadku, gdy jakość robót odbiega od wymagań w zakresie dopuszczalnych tolerancji, rodzaju zastosowanych obrzeży, ich jakości lub dokładności ułożenia, Wykonawca na własny koszt dokona stosownych poprawek lub wymiany części lub całości robót.

## 7. OBMIAR ROBÓT

Ogólne zasady obmiaru robót podano w DM.00.00.00.

Jednostką obmiarową jest m (metr) ustawionego obrzeża betonowego.

## 8. ODBIÓR ROBÓT

Ogólne zasady odbioru robót podano w DM.00.00.00.

Roboty uznaje się za wykonane zgodnie z dokumentacją projektową, jeżeli wszystkie pomiary i badania z zachowaniem tolerancji wg p. 6 dały wyniki pozytywne.

Odbiorowi robót zanikających i ulegających zakryciu podlegają:

- wykonanie koryta pod obrzeże,
- wykonanie i zagęszczenie podsypki,
- ustawienie obrzeży,
- wypełnienie spoin,
- zagęszczenie gruntu za obrzeżami.

## 9. PODSTAWA PŁATNOŚCI

Ogólne ustalenia dotyczące podstawy płatności podano w D.M.00.00.00. p.9.

Cena wykonania 1 m obrzeża betonowego obejmuje:

- prace pomiarowe i roboty przygotowawcze,
- dostarczenie materiałów na miejsce wbudowania,
- wykonanie koryta pod obrzeże,
- wykonanie i zagęszczenie podsypki,
- ustawienie obrzeża na podsypce cementowo-piaskowej,
- wypełnienie spoin obrzeży zaprawą,
- wypełnienie spoin,
- zasypanie zewnętrznej ściany obrzeża gruntem i jego zagęszczenie,

– przeprowadzenie badań i pomiarów wymaganych w specyfikacji technicznej.

#### 10. PRZEPISY ZWIĄZANE

1. PN-EN 206-1 Beton. Część 1. Wymagania, właściwości, produkcja i zgodność
2. PN-EN 13369 Wspólne wymagania dla prefabrykatów z betonu
3. PN-B-06250:1988 Beton zwykły
4. PN-EN 1340 Krawężniki betonowe. Wymagania i metody badań
5. PN-EN 13242 Kruszywa do niezwiązanych i związanych hydraulicznie materiałów stosowanych w obiektach budowlanych i budownictwie

## D.09.01.01 ZIELEŃ PRZYDROŻNA

### 1. WSTĘP

#### 1.1 Przedmiot ST

Przedmiotem niniejszej specyfikacji technicznej są wymagania ogólne dotyczące wykonania i odbioru robót drogowych, związanych z „BUDOWĄ DROGI ZBIORCZEJ UL. KS. JERZEGO POPIELUSZKI ORAZ DRÓG LOKALNYCH UL. PROSTEJ, BOCZNEJ, GAJOWEJ I KRAKOWSKIEJ”.

#### 1.2 Zakres stosowania ST

Wytyczne STWiORB stosowane są jako dokument przetargowy i kontraktowy przy realizacji robót określonych w punkcie 1.1 na drogach.

#### 1.3 Zakres robót objętych ST

Ustalenia zawarte w niniejszej specyfikacji dotyczą zasad prowadzenia robót związanych z:

- zakładaniem i pielęgnacją trawników na terenie płaskim i na skarpach.

#### 1.4 Określenia podstawowe

- 1.4.1 **Zieleń przydrożna** - rośliny umieszczane w pasie drogowym oraz wokół i na wszystkich elementach infrastruktury drogowej.
- 1.4.2 **Ziemia rodzima (gleba)** – wierzchnia warstwa gruntu, pochodząca z terenu przeznaczonego do budowy drogi.
- 1.4.3 **Ziemia urodzajna (gleba urodzajna)** - wierzchnie warstwy gruntu, posiadająca właściwości zapewniające roślinom prawidłowy rozwój.
- 1.4.4 **Humusowanie** – zespół czynności przygotowujących powierzchnię gruntu do obudowy roślinnej, obejmujący naniesienie ziemi urodzajnej z jej wyrównaniem i dogęszczeniem.
- 1.4.5 **Materiał roślinny - sadzonki drzew, krzewów, kwiatów jednorocznych i wieloletnich.**
- 1.4.6 **Drzewo** – wieloletnia zdrewniała roślina o wyraźnie wykształconym jednym lub więcej pnium, które w pewnej wysokości rozgałęziają się w koronę.
- 1.4.7 **Krzew** – wieloletnia, wielopędowa zdrewniała roślina bez wykształconego przewodnika z krótkim pędem głównym (do 10 cm), z którego wyrastają równorzędne, rozgałęziające się pędy boczne.
- 1.4.8 **Bryła korzeniowa** - uformowana przez szkółkowanie bryła ziemi z przerastającymi ją korzeniami rośliny.
- 1.4.9 **Forma naturalna** - forma drzew do zadrzewień zgodna z naturalnymi cechami wzrostu.
- 1.4.10 **Forma pienna** - forma drzew i niektórych krzewów sztucznie wytworzona w szkółce z pniami o wysokości od 1,80 do 2,20 m, z wyraźnym nie przyciętym przewodnikiem i uformowaną koroną.
- 1.4.11 **Forma krzewiasta** - forma właściwa dla krzewów lub forma drzewa utworzona w szkółce przez niskie przycięcie przewodnika celem uzyskania wielopędowości.
- 1.4.12 **Przewodnik** – pęd główny stanowiący oś drzewa
- 1.4.13 **Ściółkowanie** – pokrywanie powierzchni gleby zrębkami lub mieloną korą w celu zmniejszenia parowania wody, niedopuszczenie do rozwoju chwastów, poprawy sprawności roli oraz zapobieżenie erozji wodnej i wietrznej.
- 1.4.14 **Pozostałe określenia podstawowe są zgodne z obowiązującymi, odpowiednimi polskimi normami i z definicjami podanymi w ST D-M-00.00.00 „Wymagania ogólne” pkt 1.4.[1]**

#### 1.5 Ogólne wymagania dotyczące robót

Ogólne wymagania dotyczące robót podano w ST D-M-00.00.00 „Wymagania ogólne” pkt 1.5.

### 2. MATERIAŁY

#### 2.1 Ogólne wymagania dotyczące materiałów

Ogólne wymagania dotyczące materiałów, ich pozyskiwania i składowania, podano w ST D-M-00.00.00 „Wymagania ogólne” pkt 2.

#### 2.2 Ziemia urodzajna (gleba urodzajna)

Ziemia urodzajna, w zależności od miejsca pozyskania, powinna posiadać następujące charakterystyki:

- ziemia rodzima - powinna być zdjęta przed rozpoczęciem robót budowlanych i zmagazynowana w przyzmacach nie przekraczających 2 m wysokości;
- ziemia pozyskana w innym miejscu i dostarczona na plac budowy - nie może być zagruzowana, przerośnięta korzeniami, zasolona lub zanieczyszczona chemicznie.
- posiadać możliwość zapewnienia niezbędnych do rozwoju składników mineralnych poszczególnym gatunkom roślin

### 2.3 Ziemia kompostowa

Ziemia kompostowa stanowi odpowiednią mieszankę mineralno – organiczną przeznaczoną do nawożenia gleby.

Do nawożenia gleby mogą być stosowane komposty, powstające w wyniku rozkładu różnych odpadków roślinnych i zwierzęcych (np. torfu, fekaliiów, kory drzewnej, chwastów, plewów), przy kompostowaniu ich na otwartym powietrzu w przyzmacach, w sposób i w warunkach zapewniających utrzymanie wymaganych cech i wskaźników jakości kompostu.

Kompost fekaliowo-torfowy - wyrób uzyskuje się przez kompostowanie torfu z fekaliami i ściekami bytowymi z osadników, z osiedli mieszkaniowych.

Kompost fekalowo-torfowy powinien odpowiadać wymaganiomsanitarnym zgodnie z przepisami polskiego prawa i jakościowym określonym w ST lub projekcie. Wymagania względem torfu użytego jako komponent do wyrobu powinny zostać określone w ST lub projekcie..

Kompost z kory drzewnej - wyrób uzyskuje się przez kompostowanie kory zmieszanej z mocznikiem i osadami z oczyszczalni ścieków pocelulozowych, przez okres około 3-ch miesięcy. Kompost z kory sosnowej może być stosowany jako nawóz organiczny przy przygotowaniu gleby pod zieleń w okresie jesieni, przez zmieszanie kompostu z glebą.

### 2.4 Drzewa i krzewy

Dostarczone sadzonki powinny być zdrowe, bez oznak chorób i uszkodzeń. Materiał roślinny powinien być właściwie oznaczony, tzn. musi być zaopatrzony w etykiety, na których podana będzie co najmniej nazwa łacińska, forma wzrostu, wysokość pnia, numer normy jeżeli jest wymagana.

Sadzonki drzew i krzewów powinny być prawidłowo uformowane z zachowaniem pokroju charakterystycznego dla gatunku i odmiany oraz posiadać następujące cechy:

- pąk szczytowy przewodnika powinien być wyraźnie uformowany,
- przyrost ostatniego roku powinien wyraźnie i prosto przedłużać przewodnik,
- system korzeniowy powinien być skupiony i prawidłowo rozwinięty, na korzeniach szkieletowych powinny występować liczne korzenie drobne,
- u roślin sadzonych z bryłą korzeniową, bryła korzeniowa powinna być prawidłowo uformowana i nie uszkodzona,
- pędy korony krzewów nie powinny być przycięte, chyba że jest to cięcie formujące, np. u form kulistych,

Wady niedopuszczalne:

- silne uszkodzenia mechaniczne roślin,
- odrosty podkładki poniżej miejsca szczepienia,
- ślady żerowania szkodników,
- oznaki chorobowe (nienaturalne zamiany zabarwienia liści, wycieki żywicy, pęknięcia i martwice kory, żery owadzie),
- uszkodzenie pąka szczytowego przewodnika,



- uszkodzenie lub przesuszenie bryły korzeniowej,
- złe zrośnięcie odmiany szczepionej z podkładką.
- więcej niż 4 nie w pełni zaleczone blizny na przewodniku.

## 2.5 Nasiona traw

Nasiona traw najczęściej występują w postaci gotowych mieszanek z nasion różnych gatunków.

Gotowa mieszanka traw powinna mieć oznaczony procentowy skład gatunkowy, klasę, numer normy wg której została wyprodukowana oraz zdolność kiełkowania. Powinna mieć skład:

- Rajgras angielski (odm.1) – 70%
- kostrzewa czerwona (odm.1) – 10%
- Rajgras angielski (odm.2) – 10%
- kostrzewa czerwona (odm.2) – 5%
- wiechlina łąkowa- 5%
- Wysiew: 4kg/100m<sup>2</sup>

## 2.6 Nawozy mineralne

Nawozy mineralne powinny być w opakowaniu, zawierającym informację o składzie chemicznym (m.in.: zawartości azotu, fosforu, potasu - N.P.K). Nawozy należy zabezpieczyć przed zawilgoceniem i zbrzyleniem w czasie transportu i przechowywania.

## 2.7 Paliki i taśmy do umocowania posadzonych drzew

Do umocowania posadzonych drzew należy stosować okorowane paliki drewniane. Gdy projekt nie przewiduje inaczej dla form piennych wysokość palików powinna być równa wysokości pnia posadzonego drzewa. Paliki należy połączyć 3 poprzecznymi ryglami. Do pnia drzewa paliki należy przymocować za pomocą taśmy elastycznej nie węższej niż 3 cm. Paliki dla form naturalnych wysokość palików powinna być nie mniejsza niż 50 cm ponad powierzchnię ziemi od strony najczęściej wiejących wiatrów. Palik należy przymocować do pnia drzewa za pomocą taśmy elastycznej nie węższej niż 3 cm.

## 3. SPRZĘT

### 3.1 Ogólne wymagania dotyczące sprzętu.

Ogólne wymagania dotyczące sprzętu podano w ST DM-00.00.00. „Wymagania ogólne”. pkt. 3.

### 3.2 Sprzęt stosowany do wykonania zieleni drogowej

Wykonawca przystępujący do wykonania założeń zieleni drogowej powinien wykazać się możliwością korzystania ze sprawnego technicznie następującego sprzętu:

- glebogryzarek, pługów, kultywatorów, bron do uprawy gleby,
- wału kolczatki oraz wału gładkiego do zakładania trawników,
- kosiarki mechanicznej do pielęgnacji trawników,
- sprzętu do pozyskiwania ziemi urodzajnej (np.: spycharki, koparki),

A ponadto do pielęgnacji zieleni drogowej :

- pił mechanicznych i ręcznych,
- drabin,

- podnośników hydraulicznych
- siewników doglebowych do siania trawy,
- kosiarek mechanicznych,
- opryskiwaczy
- i innego sprzętu niezbędnego do właściwej pielęgnacji zieleni.

## 4. TRANSPORT

### 4.1 Ogólne wymagania dotyczące transportu.

Ogólne wymagania dotyczące transportu podano w ST D-M-00.00.00. „Wymagania ogólne” pkt. 4.

### 4.2 Transport materiałów do wykonania nasadzeń

Transport materiału roślinnego, przeznaczonego do założeń zieleni drogowej musi odbywać się w warunkach zapobiegających pogorszeniu jego jakości.

W czasie transportu drzewa i krzewy muszą być zabezpieczone przed uszkodzeniem bryły korzeniowej lub korzeni i pędów. Rośliny z bryłą korzeniową muszą mieć opakowane bryły korzeniowe lub znajdować się w pojemnikach.

Drzewa i krzewy w czasie transportu należy zabezpieczyć przed przesuszeniem i przemarzeniem. Drzewa i krzewy po dostarczeniu na miejsce przeznaczenia powinny być natychmiast sadzone jeśli jest to niemożliwe. W przypadku dłuższego składowania należy je zadołować w miejscu ocienionym i nieprzewiewnym, w przypadku dużego spadku wilgotności podlewać.

### 4.2 Transport nasion traw i nawozów mineralnych

Nasiona traw i nawozów mineralnych podczas transportu należy zabezpieczyć przed zawilgoceniem lub zbryleniem.

## 5. WYKONANIE ROBÓT

### 5.1 Ogólne zasady wykonywania robót

Ogólne zasady wykonania robót podano w ST D-M-00.00.00. „Wymagania ogólne”. pkt. 5.

### 5.2 Trawniki

#### 5.2.1 Wymagania dotyczące wykonania trawników

Po zakończeniu prac należy uporządkować teren oraz odtworzyć zniszczony trawnik. Uporządkowanie tereny po zakończeniu robót obejmuje:

- usunięcie z powierzchni kamieni, gruzu, szkła, metalu i innych zanieczyszczeń;
- zdjęcie nakładów ziemi;
- wybranie 10 cm warstwy gruntu rodzimego;
- przekopanie na głębokość ok.10-15 cm w zależności od warstwy gleby;
- wyrównanie powierzchni terenu, krawężnik powinien znajdować się 2 do 3 cm nad terenem;
- nawiezenie i równomierne rozłożenie urodzajnej warstwy ziemi gr. 5 cm na całej powierzchni;
- zwałowanie powierzchni;
- wysianie odpowiedniej mieszanki traw;
- przykrycie nasion;

- powtórne zwałowanie;

Pielęgnacja trawników po posadzeniu w okresie gwarancyjnym wynosi 12 miesięcy od daty odbioru końcowego.

Przed przystąpieniem do prac należy teren przewidziany pod trawniki przykryć 15 cm warstwą humusu. Warstwa powierzchniowa przed siewem powinna być wyrównana. Przy założeniu trawników należy również:

- usunąć z powierzchni kamienie, gruz i inne zanieczyszczenia,
- zdjąć nadkład ziemi,
- wybrać 10 cm warstwy gruntu rodzimego,
- przekopać na głębokość ok. 15-20 cm w zależności od warstwy gleby,
- zwałować powierzchnię,
- po wysianiu trawy odpowiednio zadbać o przykrycie nasion i powtórnie zwałowanie.

Trawniki wymagają nawożenia mineralnego – około 3 kg NPK na 1 ar w ciągu roku. Mieszkanki nawozów należy przygotować tak, aby trawom zapewnić składniki wymagane w poszczególnych porach roku. I tak:

- wiosną trawnik wymaga mieszanki z przewagą azotu,
- od połowy lata należy ograniczyć azot, zwiększając dawki potasu i fosforu,
- ostatnie nawożenie nie powinno zawierać azotu, tylko fosfor i potas.

Po skończonych zabiegach obficie podlać trawnik. Gdy darń osiągnie wysokość 3-5cm, powierzchnię młodego trawnika należy uwałować lekkim walcem w celu wyrównania terenu. Po dwóch, trzech dniach można wykonać pierwsze koszenie do ok. 5cm.

### **5.2.2 Pielęgnacja trawników w okresie gwarancyjnym**

- nawożenie trawników i zapewnienie nawozów w ilości potrzebnej na ich wysianie na wskazanym terenie oraz równomiernym ich wysianiu.
- zastosowanie nawozów wieloskładnikowych NPK o zawartości azotu ok.15% w dawce 3-4 kg na 100 m<sup>2</sup>
- wymagane jest minimum 6 krotne wykaszanie trawników w ciągu sezonu wegetacyjnego tak, aby trawa nie osiągnęła 10 cm.
- wymagane jest 2 krotne grabienie w okresie wiosennym i jesiennym.
- podlewanie należy uzależnić od warunków pogodowych, zwłaszcza podczas długich okresów bezdeszczowych min. 2 x na tydzień.

## **5.3 Drzewa**

### **5.3.1 Zabezpieczenie drzew podczas budowy**

W czasie prowadzenia prac budowlanych. w sąsiedztwie istniejących drzew, może nastąpić pogorszenie warunków glebowych, co niekorzystnie wpływa na ich wzrost i rozwój. Sposoby zabezpieczania drzew i krzewów w czasie budowy zostały opisane w ST D - 01.02.01.A OCHRONA ISTNIEJĄCYCH DRZEW W OKRESIE BUDOWY DROGI oraz w dokumentacji projektowej w częściach „Inwentaryzacja zieleni, gospodarka drzewostanem oraz projekt zieleni” stanowiących integralną część dokumentacji technicznej.

## 6. KONTROLA JAKOŚCI ROBÓT

### 6.1 Ogólne zasady kontroli jakości robót

Ogólne zasady kontroli jakości robót podano w ST DM-00.00.00. „Wymagania ogólne”. pkt. 6.

### 6.2 Trawniki

Kontrola w czasie wykonywania trawników polega na sprawdzeniu:

- oczyszczenia terenu z gruzu i zanieczyszczeń,
- określenia ilości zanieczyszczeń (w m<sup>3</sup>),
- pomiaru odległości wywozu zanieczyszczeń na zwalę,
- wymiany gleby jałowej na ziemię urodzajną z kontrolą grubości warstwy rozścielonej ziemi,
- ilości rozrzuconego kompostu,
- prawidłowego uwałowania terenu,
- daty ważności i świadectwa wartości siewnej mieszanki nasion traw
- zgodności składu gotowej mieszanki traw z ustaleniami dokumentacji projektowej,
- gęstości zasiewu nasion,
- prawidłowej częstotliwości i wysokości koszenia trawników i ich odchwaszczania,
- okresów podlewania, zwłaszcza podczas suszy,
- dodatkowe dosiewania trawy w miejscach o zbyt małej gęstości wykiełkowanych traw.

Kontrola robót przy odbiorze trawników dotyczy:

- prawidłowego pokrycia trawą powierzchni przeznaczonej pod trawniki (trawniki bez tzw. „łysin”),
- obecności gatunków niepożądanych (chwastów).

## 7. OBMIAR ROBÓT

### 7.1 Ogólne zasady obmiaru robót

Ogólne zasady obmiaru robót podano w ST D-M-00.00.00. „Wymagania ogólne” pkt. 7.

### 7.2 Jednostka obmiarowa

Jednostką obmiarową jest:

- m<sup>2</sup> (metr kwadratowy) wykonania: trawników,
- szt. (sztuka) wykonania sadzenia krzewu i drzewa.

## 8. ODBIÓR ROBÓT

### 8.1 Ogólne zasady odbioru robót

Ogólne zasady odbioru robót podano w ST D-M-00.00.00 „Wymagania ogólne” pkt 8. Roboty uznaje się za wykonane zgodnie z dokumentacją projektową, ST i wymaganiami Inżyniera, jeżeli wszystkie pomiary i badania z zachowaniem tolerancji wg pkt 6 dały wyniki pozytywne. Okres gwarancyjny liczony jest od daty odbioru ostatecznego inwestycji.

## 9. PODSTAWA PŁATNOŚCI

### 9.1 Ogólne ustalenia dotyczące podstawy płatności

Cena wykonania 1 m<sup>2</sup> trawnika obejmuje:

- roboty przygotowawcze: oczyszczenie terenu, dowóz ziemi urodzajnej, rozścielenie ziemi urodzajnej, rozrzucenie kompostu,
- zakładanie trawników,
- pielęgnację trawników: odchwaszczanie, podlewanie, koszenie, nawożenie.

Cena posadzenia 1 sztuki drzewa lub krzewu obejmuje:

- roboty przygotowawcze: wyznaczenie miejsc sadzenia, wykopanie i zaprawienie dołków,
- dostarczenie materiału roślinnego oraz ewentualne dołowanie,
- sadzenie oraz dowóz z miejsca dołowania,
- pielęgnację posadzonych drzew i krzewów: wykonanie nasadzeń poprawkowych, usuwanie chwastów, podlewanie, nawożenie.

## 10. PRZEPISY ZWIĄZANE

Nie występują.