



Inwestycja:

**Dokumentacja projektowa budowy odcinka ulicy łączącej ul. Bojowników o Wolność i Demokrację z ul. Szczecińską wraz z przebudową odcinka ul. Szczecińskiej w związku z planowaną budową węzła obwodnicy Koszalina i Sianowa w ciągu drogi ekspresowej S-11**

Stadium: **Specyfikacje techniczne wykonania i odbioru robót**

Część: **Budowa układu drogowego**

Egzemplarz: **1 z 2**

Zamawiający: **Gmina Miasto Koszalin  
ul. Rynek Staromiejski 6-7, 75-007 Koszalin**

Inwestor: **Prezydent Miasta Koszalina  
ul. Rynek Staromiejski 6-7, 75-007 Koszalin**

Biuro projektów: **Polska Inżynieria sp. z o.o.,  
02-002 Warszawa, ul. Nowogrodzka 62B, lok. 19**

<u>Zespół projektowy</u>	<u>Imię i nazwisko</u>	<u>Nr uprawnień</u>	<u>Branża</u>	<u>Podpis</u>
Projektant:	<b>dr inż. Dariusz Godlewski</b>	MAZ/0401/POOD/10	<b>drogowa.....</b>	
Opracowujący	<b>mgr inż. Tomasz Piłat</b>		<b>drogowa.....</b>	
Sprawdzający:	<b>mgr inż. Rafał Bielicki</b>	MAZ/0399/POOD/10	<b>drogowa.....</b>	

**Warszawa, maj 2015**

NIP: 701-00-52-522  
Regon: 140736729  
KRS: 0000265960

## D - M - 00.00.00 WYMAGANIA OGÓLNE

### 1. WSTĘP

#### 1.1. Przedmiot ST

Przedmiotem niniejszej specyfikacji technicznej są wymagania ogólne dotyczące wykonania i odbioru robót drogowych i mostowych.

#### 1.2. Zakres stosowania ST

Specyfikacja techniczna (ST) stanowi obowiązującą podstawę jako dokument przetargowy i kontraktowy przy zlecaniu i realizacji robót na drogach.

#### 1.3. Zakres robót objętych ST

Ustalenia zawarte w niniejszej specyfikacji obejmują wymagania ogólne, wspólne dla robót objętych specyfikacjami technicznymi opracowanymi dla poszczególnych asortymentów robót drogowych i mostowych. W przypadku braku szczegółowej specyfikacji dla danego asortymentu robót, ustalenia dotyczą również tego asortymentu robót.

#### 1.4. Określenia podstawowe

- 1.4.1. Budowla drogowa – obiekt budowlany, nie będący budynkiem, stanowiący całość techniczno-użytkową (droga) albo jego część stanowiącą odrębny element konstrukcyjny lub technologiczny (obiekt mostowy, korpus ziemny, węzeł).
- 1.4.2. Chodnik – wyznaczony pas terenu przy jezdni, względnie odsunięty od jezdni, przeznaczony dla ruchu pieszych.
- 1.4.3. Długość mostu – odległość pomiędzy zewnętrznymi krawędziami pomostu, a w przypadku mostów łukowych – odległość w świetle podstaw sklepienia mierzona w osi jezdni.
- 1.4.4. Droga – wydzielony pas terenu przeznaczony do ruchu lub postoju pojazdów oraz ruchu pieszych, wraz z wszelkimi urządzeniami technicznymi związanymi z prowadzeniem i zabezpieczeniem ruchu.
- 1.4.5. Droga tymczasowa (montażowa) – droga specjalnie przygotowana, przeznaczona do ruchu pojazdów obsługujących zadanie budowlane na czas jego wykonania, przewidziana do usunięcia po jego zakończeniu.
- 1.4.6. Dziennik budowy – zeszyt z ponumerowanymi stronami, opatrzony pieczęcią organu wydającego, wydany zgodnie z obowiązującymi przepisami, stanowiący urzędowy dokument przebiegu robót budowlanych, służący do notowania zdarzeń i okoliczności zachodzących w toku wykonywania robót, rejestrowania dokonywanych odbiorów robót, przekazywania poleceń i innej korespondencji technicznej pomiędzy Inżynierem/Kierownikiem Projektu, Wykonawcą i Projektantem.
- 1.4.7. Estakada – obiekt zbudowany nad przeszkodą terenową dla zapewnienia komunikacji drogowej i ruchu pieszego.
- 1.4.8. Inżynier – osoba wymieniona w danych kontraktowych wyznaczona przez Zamawiającego, o której wyznaczeniu poinformowany jest Wykonawca, odpowiedzialna za nadzorowanie robót i administrowanie kontraktem.
- 1.4.9. Jezdnia – część korony drogi przeznaczona do ruchu pojazdów.
- 1.4.10. Kierownik budowy - osoba wyznaczona przez Wykonawcę, upoważniona do kierowania robotami i do występowania w jego imieniu we wszystkich sprawach realizacji kontraktu.
- 1.4.11. Korona drogi – jezdnia z pobocznymi lub chodnikami, zatokami, pasami awaryjnego postoju i pasami dzielącymi jezdnie.
- 1.4.12. Konstrukcja nawierzchni - układ warstw nawierzchni wraz ze sposobem ich połączenia.
- 1.4.13. Konstrukcja nośna (przęsło lub przęsła obiektu mostowego) część obiektu oparta na podporach mostowych, tworząca ustrój niosący dla przeniesienia ruchu pojazdów lub pieszych.
- 1.4.14. Korpus drogowy - nasyp lub część wykopu, który jest ograniczony koroną drogi i skarpami rowów.
- 1.4.15. Koryto - element uformowany w korpusie drogowym w celu ułożenia w nim konstrukcji nawierzchni.
- 1.4.16. Księga (Rejestr) obmiarów - akceptowany przez Inżyniera/Kierownika projektu zeszyt z ponumerowanymi stronami, służący do wpisywania przez Wykonawcę obmiaru dokonywanych robót w formie wyliczeń, szkiców i innych dodatkowych załączników; wpisy w rejestrze obmiarów podlegają autoryzacji przez Inżyniera/Kierownika projektu.
- 1.4.17. Laboratorium - drogowe lub inne laboratorium badawcze, zaakceptowane przez Zamawiającego, niezbędne do przeprowadzenia wszelkich badań i prób związanych z oceną jakości materiałów oraz wykonanych robót.

- 1.4.18. Materiały - wszelkie tworzywa niezbędne do wykonania robót, zgodne z dokumentacją projektową i specyfikacjami technicznymi, zaakceptowane przez Inżyniera/Kierownika projektu.
- 1.4.19. Most - obiekt zbudowany nad przeszkodą wodną dla zapewnienia komunikacji drogowej oraz ruchu pieszego.
- 1.4.20. Nawierzchnia - warstwa lub zespół warstw służących do przyjmowania i rozkładania obciążeń od ruchu na podłoże gruntowe i zapewniające dogodne warunki dla ruchu.
- Warstwa ścierna - górna warstwa nawierzchni poddana bezpośrednio oddziaływaniu ruchu i czynników atmosferycznych.
  - Warstwa wiążąca - warstwa znajdująca się między warstwą ścierną a podbudową, zapewniająca lepsze rozłożenie naprężeń w nawierzchni i przekazywanie ich na podbudowę.
  - Warstwa wyrównawcza - warstwa służąca do wyrównania nierówności podbudowy lub profilu istniejącej nawierzchni.
  - Podbudowa - dolna część nawierzchni służąca do przenoszenia obciążeń od ruchu na podłoże. Podbudowa może składać się z podbudowy zasadniczej i podbudowy pomocniczej.
  - Podbudowa zasadnicza - górna część podbudowy spełniająca funkcje nośne w konstrukcji nawierzchni. Może ona składać się z jednej lub dwóch warstw.
  - Podbudowa pomocnicza - dolna część podbudowy spełniająca, obok funkcji nośnych, funkcje zabezpieczenia nawierzchni przed działaniem wody, mrozu i przenikaniem cząstek podłoża. Może zawierać warstwę mrozoochronną, odsączającą lub odcinającą.
  - Warstwa mrozoochronna - warstwa, której głównym zadaniem jest ochrona nawierzchni przed skutkami działania mrozu.
  - Warstwa odcinająca - warstwa stosowana w celu uniemożliwienia przenikania cząstek drobnego gruntu do warstwy nawierzchni leżącej powyżej.
  - Warstwa odsączająca - warstwa służąca do odprowadzenia wody przedostającej się do nawierzchni.
- 1.4.21. Niweleta – wysokościowe i geometryczne rozwinięcie na płaszczyźnie pionowego przekroju w osi drogi lub obiektu mostowego.
- 1.4.22. Obiekt mostowy - most, wiadukt, estakada, tunel, kładka dla pieszych i przepust.
- 1.4.23. Objazd tymczasowy - droga specjalnie przygotowana i odpowiednio utrzymana do prowadzenia ruchu publicznego na okres budowy.
- 1.4.24. Odpowiednia zgodność - zgodność wykonywanych robót z dopuszczalnymi tolerancjami, a jeżeli przedział tolerancji nie został określony – z przeciętnymi tolerancjami przyjmowanymi zwyczajowo dla danego rodzaju robót budowlanych.
- 1.4.25. Pas drogowy - wydzielony liniami granicznymi pas terenu przeznaczony do umieszczania w nim drogi i związanych z nią urządzeń oraz krzewów; pas drogowy może obejmować również teren przewidziany do rozbudowy drogi i budowy urządzeń chroniących ludzi i środowisko przed uciążliwościami powodowanymi przez ruch pojazdów na drodze.
- 1.4.26. Pobocze - część drogi przeznaczona do chwilowego postoju pojazdów, umieszczenia urządzeń organizacji i bezpieczeństwa ruchu oraz ruchu pieszych, służąca jednocześnie do bocznego oparcia konstrukcji nawierzchni.
- 1.4.27. Podłoże nawierzchni - grunt rodzimy lub nasypowy, leżący pod nawierzchnią do głębokości przemarzania.
- 1.4.28. Podłoże ulepszone nawierzchni - górna warstwa podłoża leżąca bezpośrednio pod nawierzchnią, ulepszone w celu umożliwienia przejścia ruchu budowlanego i właściwego wykonania nawierzchni.
- 1.4.29. Polecenie Inżyniera/Kierownika projektu - wszelkie polecenia przekazane Wykonawcy przez Inżyniera/Kierownika projektu – w formie pisemnej, dotyczącej sposobu realizacji robót lub innych spraw związanych z prowadzeniem budowy.
- 1.4.30. Projektant - uprawniona osoba prawna lub fizyczna będąca autorem dokumentacji projektowej.
- 1.4.31. Przedsięwzięcie budowlane - kompleksowa realizacja nowego połączenia drogowego lub całkowita modernizacja/przebudowa trasy w planie i w przekroju podłużnym istniejącego połączenia.
- 1.4.32. Przepust - budowla o przekroju poprzecznym zamkniętym, przeznaczona do przeprowadzenia cieków, szlaków wędrówek zwierząt dziko żyjących lub urządzeń technicznych przez korpus drogowy.
- 1.4.33. Przeszkoda naturalna - element środowiska naturalnego, stanowiący utrudnienie w realizacji zadania budowlanego, na przykład dolina, rzeka, bagno, rzeka, itp.
- 1.4.34. Przeszkoda sztuczna - dzieło ludzkie, stanowiące utrudnienie w realizacji zadania budowlanego, na przykład droga, kolej, rurociąg, kanał ciąg pieszy itp.
- 1.4.35. Przetargowa dokumentacja przetargowa - część dokumentacji przetargowej, która wskazuje lokalizację, charakterystykę i wymiary obiektu będącego przedmiotem robót.

- 1.4.36. Przyczółek - skrajna podpora obiektu mostowego; może składać się z pełnej ściany, słupów i innych form konstrukcyjnych np. skrzyń, komór.
- 1.4.37. Rekultywacja - roboty mające na celu uprządkowanie i przywrócenie pierwotnych funkcji terenom naruszonym w czasie realizacji zadania budowlanego.
- 1.4.38. Rozpiętość teoretyczna - odległość pomiędzy punktami podparcia (łożyskami) przęsła mostowego.
- 1.4.39. Szerokość całkowita obiektu – odległość między zewnętrznymi krawędziami konstrukcji obiektu, mierzona w linii prostopadłej do osi podłużnej, obejmująca całkowitą szerokość konstrukcyjną ustroju niosącego.
- 1.4.40. Szerokość użytkowa obiektu - szerokość jezdni (nawierzchni) przeznaczona dla poszczególnych rodzajów ruchu oraz szerokość chodników mierzona w świetle poręczy mostowych z wyłączeniem konstrukcji przy jezdni dołem oddzielającej ruch kołowy od ruchu pieszego.
- 1.4.41. Ślepy kosztorys - wykaz robót z podaniem ich ilości w kolejności technologicznej ich wykonania.
- 1.4.42. Teren budowy - teren udostępniony przez Zmawiającego dla wykonania na nim robót oraz inne miejsca wymienione w kontrakcie jako tworzące część terenu budowy.
- 1.4.43. Tunel - obiekt zagłębiony poniżej poziomu terenu dla zapewnienia komunikacji drogowej i ruchu pieszego.
- 1.4.44. Wiadukt - obiekt zbudowany nad linia kolejową lub inną drogą dla bezkolizyjnego zapewnienia komunikacji drogowej i ruchu pieszego.
- 1.4.45. Zadanie budowlane - część przedsięwzięcia budowlanego, stanowiąca odrębną całość konstrukcyjną lub technologiczną, zdolna do samodzielnego pełnienia funkcji techniczno-użytkowych. Zadanie może polegać na wykonywaniu robót związanych z budową, modernizacją/przebudową, utrzymaniem oraz ochroną budowli drogowej lub jej elementu.

## 1.5. Ogólne wymagania dotyczące robót

Wykonawca jest odpowiedzialny za jakość wykonanych robót, bezpieczeństwo wszystkich czynności na terenie budowy, metody użyte na budowie oraz ich zgodność z dokumentacją projektową, specyfikacją i poleceniami Inżyniera.

### 1.5.1. Przekazanie terenu budowy

Zamawiający w terminie określonym w dokumentach kontraktowych przekazuje Wykonawcy teren budowy wraz ze wszystkimi wymaganymi uzgodnieniami prawnymi i administracyjnymi, lokalizację i współrzędne punktów głównych trasy oraz reperów, dziennik budowy oraz minimum 1 egzemplarz dokumentacji projektowej i specyfikacji technicznej.

Dane dotyczące osnowy geodezyjnej Wykonawca uzyska z właściwego Ośrodka Dokumentacji Geodezyjnej i Kartograficznej. Po przekazaniu terenu budowy Wykonawca wyznaczy i utrwali punkty główne trasy. Na Wykonawcy spoczywa odpowiedzialność za ochronę przekazanych mu punktów pomiarowych – do chwili odbioru ostatecznego robót. Uszkodzone lub zniszczone znaki geodezyjne Wykonawca odtworzy i utrwali na własny koszt.

### 1.5.2. Dokumentacja projektowa

Dokumentacja projektowa będzie zawierać rysunki, obliczenia i dokumenty zgodne z wykazem podanym w szczegółowych warunkach umowy, uwzględniającym podział na dokumentację projektową:

- Zamawiającego - tzn. wykaz pozycji, które stanowią przetargową dokumentację projektową oraz projektową dokumentację wykonawczą,
- Wykonawcy - zawierająca dokumentację projektową, którą Wykonawca opracuje w ramach ceny kontraktowej.

Dokumentacja Projektowa przekazywana przez Zamawiającego Wykonawcy w ramach Specyfikacji Istotnych Warunków Zamówienia powinna zawierać:

- Istotne dla stron postanowienia umowy,
- Dokumentację projektową,
- Specyfikacje techniczne wykonania i odbioru robót budowlanych,
- Przedmiary robót.

Jeśli Zamawiający w ramach Specyfikacji Istotnych Warunków Zamówienia wymaga dokumentacji powykonawczej należy taką dokumentację wykonać według poniższych zasad:

Wykonawca robót własnym staraniem i na swój koszt wykona dokumentację powykonawczą w 3 egz. – w wersji papierowej i w 3 egz. – w wersji elektronicznej na CD.

Projekt powykonawczy (PP) jest to opracowanie projektowe wykonywane na podstawie projektu wykonawczego stanowiące jego aktualizację i zawierające opis stanu jaki powstał po realizacji zadania. W szczególności projekt powykonawczy sporządzony w 3 egz. - w wersji papierowej i 3 egz. w wersji elektronicznej powinien zawierać:

- komplet zaktualizowanych materiałów, wymaganych w zakresie projektu wykonawczego,
- geodezyjną inwentaryzację powykonawczą,
- protokoły wymaganych badań i sprawdzeń,
- dokumenty ewidencyjne dla dróg, obiektów mostowych, przepustów

Dane zawarte w dokumentacji projektowej stanowią wartości docelowe, od których dopuszczalne są odchylenia w ramach określonego przedziału.

### 1.5.3. Zgodność robót z dokumentacją projektową i ST

Dokumentacja projektowa, specyfikacje techniczne oraz wszystkie dodatkowe dokumenty przekazane Wykonawcy przez Inżyniera stanowią integralną część umowy(kontraktu), a wymagania określone w chociaż jednym z tych dokumentów są obowiązujące dla Wykonawcy.

Wykonawca winien na etapie przygotowania oferty zapoznać się z dokumentacją i ująć wszystkie wynikające z niej wymagania i roboty w cenie kontraktowej poszczególnych pozycji kosztorysowych. W przypadku rozbieżności w ustaleniach poszczególnych dokumentów obowiązuje kolejność ich ważności wymieniona w „Kontraktowych warunkach ogólnych”. Wykonawca nie może wykorzystywać błędów lub niejasności w dokumentach kontraktowych, a o ich stwierdzeniu powinien natychmiast powiadomić Inżyniera projektu, który podejmuje decyzję o wprowadzeniu odpowiednich zmian i poprawek. W przypadku rozbieżności wymiary podane na piśmie są ważniejsze od wymiarów określonych na podstawie odczytu z rysunku. Wszystkie wykonane roboty i dostarczone materiały będą zgodne z dokumentacją projektową i specyfikacjami.

Parametry określone w dokumentacji projektowej i w specyfikacji stanowią wartości docelowe, od których dopuszczalne są odchylenia w ramach dopuszczalnego przedziału tolerancji. Cechy materiałów i elementów budowli muszą wykazywać zgodność z wymaganiami, natomiast rozrzuty tych cech nie mogą przekraczać dopuszczalnego przedziału tolerancji. W przypadku, gdy materiały lub roboty nie będą w pełni zgodne z dokumentacją projektową lub ST i będzie to miało wpływ na niezadawalającą jakość elementu budowli, to takie materiały zostaną zastąpione innymi, natomiast elementy budowli rozebrane i wykonane ponownie na koszt Wykonawcy.

### 1.5.4. Zabezpieczenie terenu budowy

#### a) Roboty modernizacyjne i remontowe „pod ruchem”

W przypadku robót modernizacyjnych i remontowych obowiązują następujące zalecenia:

- Wykonawca jest zobowiązany do utrzymania ruchu publicznego oraz utrzymania istniejących obiektów na terenie budowy w okresie trwania realizacji kontraktu, aż do zakończenia i odbioru ostatecznego robót.
- Przed przystąpieniem do robót Wykonawca przedstawi Inżynierowi projektu do zatwierdzenia, uzgodniony z odpowiednim zarządem drogi i organem zarządzającym ruchem projekt organizacji ruchu i zabezpieczenia robót w okresie trwania budowy. W zależności od potrzeb i postępu robót projekt organizacji ruchu powinien być na bieżąco aktualizowany przez Wykonawcę.
- Każda zmiana w stosunku do zatwierdzonego projektu organizacji ruchu wymaga każdorazowego ponownego zatwierdzenia projektu.
- W czasie wykonywania robót Wykonawca dostarczy, zainstaluje i będzie obsługiwał wszystkie zainstalowane urządzenia zabezpieczające takie jak: zapory, światła ostrzegawcze, sygnały, itp., zapewniając bezpieczeństwo pojazdów i pieszych. Wykonawca zapewni stałe warunki widoczności w dzień i w nocy tych zapór i znaków, dla których jest to konieczne ze względów bezpieczeństwa. Wszystkie znaki, zapory i inne urządzenia będą akceptowane przez inżyniera.
- Fakt przystąpienia do robót Wykonawca obwieści publicznie przed ich rozpoczęciem w sposób uzgodniony z Inżynierem/Kierownikiem Projektu oraz przez umieszczenie w miejscach i ilościach określonych przez Inżyniera tablic informacyjnych, których treść będzie zatwierdzona przez Inżyniera/Kierownika Projektu; tablice informacyjne będą utrzymywane przez Wykonawcę w dobrym stanie przez cały okres realizacji robót. Koszt zabezpieczenia terenu budowy nie podlega odrębnej zapłacie i przyjmuje się, że jest włączony w cenę kontraktową.
- Wykonawca zobowiązany jest do zapewnienia tymczasowych dojazdów do posesji w trakcie realizacji robót zapewniających bezpieczeństwo poruszania się pieszych.

## b) Roboty o charakterze inwestycyjnym

W przypadku robót o charakterze inwestycyjnym obowiązują następujące zalecenia:

- Wykonawca jest zobowiązany do zabezpieczenia terenu budowy w okresie trwania realizacji kontraktu aż do zakończenia i odbioru ostatecznego robót.
- Wykonawca dostarczy zainstaluje i będzie utrzymywać tymczasowe urządzenia zabezpieczające, w tym ogrodzenie, poręczę, oświetlenie, sygnały i znaki ostrzegawcze oraz wszelkie inne środki niezbędne do ochrony robót, wygody społeczności i innych.
- W miejscach przylegających do dróg otwartych dla ruchu Wykonawca ogrodzi lub wyraźnie oznakuje teren budowy, w sposób uzgodniony z Inżynierem/Kierownikiem projektu.
- Fakt przystąpienia do robót Wykonawca obwieści publicznie przed ich rozpoczęciem w sposób uzgodniony z Inżynierem/Kierownikiem Projektu oraz przez umieszczenie w miejscach i w ilościach określonych przez Inżyniera tablic informacyjnych, których treść będzie zatwierdzona przez Inżyniera/Kierownika Projektu; tablice informacyjne będą utrzymywane przez Wykonawcę w dobrym stanie przez cały okres realizacji robót.
- Koszt zabezpieczenia terenu budowy nie podlega odrębnej zapłacie i przyjmuje się, że jest włączony w cenę kontraktową.

### 1.5.5. Ochrona środowiska w czasie wykonywania robót

Wykonawca ma obowiązek znać i przestrzegać w czasie prowadzenia robót wszelkie przepisy dotyczące ochrony środowiska naturalnego, w tym zalecenia Decyzji Środowiskowej oraz w zezwoleniu na realizację inwestycji drogowej (ZRID).

W okresie trwania budowy i wykończania robót Wykonawca powinien:

- utrzymywać teren budowy i wykopy w stanie bez występujących zastoisk wody stojącej,
- podejmować wszelkie uzasadnione kroki mające na celu stosowanie się do przepisów i norm dotyczących ochrony środowiska na terenie i wokół terenu budowy oraz będzie unikać uszkodzeń lub uciążliwości dla osób lub własności społecznej i innych, a wynikających z nadmiernego hałasu, wibracji, zanieczyszczenia lub innych przyczyn powstałych w następstwie jego sposobu działania.

Stosując się do tych wymagań Wykonawca będzie miał szczególny wzgląd na:

- Lokalizację baz, warsztatów, magazynów, składowisk, ukopów i dróg dojazdowych,
- Środki ostrożności i zabezpieczenia przed:
  - zanieczyszczeniem zbiorników i cieków wodnych pyłami lub substancjami toksycznymi,
  - zanieczyszczeniem powietrza pyłami i gazami,
  - możliwością powstania pożaru.

### 1.5.6. Ochrona przeciwpożarowa

Wykonawca będzie przestrzegać przepisów ochrony przeciwpożarowej w całym okresie trwania budowy. Wykonawca będzie utrzymywać, wymagany na podstawie odpowiednich przepisów sprawny sprzęt przeciwpożarowy, na terenie baz produkcyjnych, w pomieszczeniach biurowych, mieszkalnych, magazynach oraz w maszynach i pojazdach. Materiały łatwopalne będą składowane w sposób zgodny z odpowiednimi przepisami i zabezpieczone przed dostępem osób trzecich. Wykonawca będzie odpowiedzialny za wszelkie straty spowodowane pożarem wywołanym jako rezultat realizacji robót albo spowodowane przez personel Wykonawcy.

### 1.5.7. Materiały szkodliwe dla otoczenia

Materiały, które w sposób trwały są szkodliwe dla otoczenia, nie mogą być stosowane do wykonania robót. Nie dopuszcza się użycia materiałów wywołujących szkodliwe promieniowanie o stężeniu większym od dopuszczalnego, określonego stosownymi przepisami. Wszelkie materiały odpadowe użyte do robót będą miały aprobatę techniczną wydana przez uprawnioną jednostkę, jednoznacznie określającą brak szkodliwego oddziaływania tych materiałów na środowisko. Materiały, które są szkodliwe dla otoczenia tylko w czasie robót, a po zakończeniu robót ich szkodliwość zanika (np. materiały pyłaste, popioło-żużle) mogą być użyte pod warunkiem przestrzegania wymagań technologicznych w budowywania. Jeżeli wymagają tego odpowiednie przepisy, Wykonawca powinien otrzymać zgodę na użycie tych materiałów od właściwych organów administracji państwowej. W przypadku, w którym Wykonawca zastosował materiały zgodne ze specyfikacjami, natomiast ich użycie spowodowało zagrożenie dla środowiska, to konsekwencje tego poniesie Wykonawca.

### 1.5.8. Ochrona własności publicznej i prywatnej

Wykonawca odpowiada za ochronę instalacji na powierzchni ziemi i za urządzenia podziemne, takie jak rurociągi, kable itp. oraz uzyska od odpowiednich władz będących właścicielami tych urządzeń potwierdzenie informacji dostarczonych mu przez Zamawiającego w ramach planu ich lokalizacji. Wykonawca zapewni właściwe oznaczenie i zabezpieczenie przed uszkodzeniem tych instalacji i urządzeń w czasie trwania budowy.

Wykonawca zobowiązany jest umieścić w swoim harmonogramie rezerwę czasową dla wszelkiego rodzaju robót, które mają być wykonane w zakresie przełożenia instalacji i urządzeń podziemnych na terenie budowy i powiadomić Inżyniera/Kierownika projektu oraz właściwych gestorów o zamiarze podjęcia robót. W przypadku przypadkowego uszkodzenia instalacji Wykonawca bezzwłocznie powiadomi Inżyniera/Kierownika projektu i zainteresowanych gestorów sieci oraz będzie z nimi współpracował dostarczając wszelkiej pomocy potrzebnej przy dokonywaniu napraw. Wykonawca będzie odpowiadać za wszelkie spowodowane jego działaniami uszkodzenia instalacji na powierzchni ziemi i urządzeń podziemnych przekazanych w dokumentach dostarczonych przez Zamawiającego.

W strefach niekorzystnego wpływu prowadzonych robót, Wykonawca będzie prowadził roboty w taki sposób, aby skutki jego działalności na wpłynęły na stan techniczny obiektów sąsiadujących z terenem budowy. Wykonawca podpisze dwustronne protokoły z właścicielami budynków, a Inżynier będzie na bieżąco informowany o wszystkich tego typu umowach dotyczących korzystania z własności i dróg wewnętrznych. Inżynier a także Zamawiający nie mogą ingerować w takie porozumienia, o ile nie są one sprzeczne z porozumieniami zawartymi w kontrakcie.

Jeżeli teren budowy oraz dróg transportowych przylega do terenów z zabudową mieszkaniową, Wykonawca odpowiada za wszelkie uszkodzenia zabudowy mieszkaniowej w sąsiedztwie budowy, spowodowane jego działalnością. W celu uniknięcia niesłuszných roszczeń odszkodowawczych ze strony właścicieli nieruchomości, Wykonawca przed rozpoczęciem robót sporządzi inwentaryzację i ocenę stanu technicznego budynków, studni, dróg dojazdowych leżących w bezpośrednim sąsiedztwie pasa drogowego oraz w strefie wpływu drgań i innych skutków prowadzenia robót.

W cenie Kontraktowej zostaną ujęte wszystkie odszkodowania dla osób i instytucji, których zapłata wynika z realizacji robót.

Wykonawca przedstawi do uzgodnienia Inżynierowi zestawienie wszystkich działek wraz z umowami i porozumieniami na których składowane będą materiały budowlane w tym grunty pozyskane z terenu budowy.

Wykonawca ponosi odpowiedzialność za szkody wynikłe z wykonania zaplanowanych prac na działkach nie będących własnością Skarbu Państwa. Przed rozpoczęciem prac budowlanych Wykonawca przedstawi porozumienie z władającymi nieruchomościami, z którego będzie wynikać zgoda na wykonanie prac budowlanych – dotyczy to wszystkich działek z tzw. czasową zajętością. W przypadku uszkodzeń układów drenarskich na działkach właścicieli nieruchomości Wykonawca jest zobowiązany do ich naprawy na własny koszt.

### 1.5.9. Inwentaryzacja istniejących dróg i budynków

Wykonawca jest zobowiązany do sporządzenia inwentaryzacji stanu istniejącego budynków zlokalizowanych w pobliżu terenu budowy, narażonych na oddziaływanie robót. Inwentaryzacja powinna zostać sporządzona przez biegłego rzeczoznawcę przed rozpoczęciem robót i zawierać część opisową i dokumentację fotograficzną. W trakcie prowadzenia robót, nie rzadziej jednak niż co 3 miesiące oraz po zakończeniu inwestycji, rzeczoznawca budowlany powinien sporządzać okresowe raporty zawierające ocenę stanu budynków narażonych na oddziaływanie robót. W ocenie okresowej i końcowej należy uwzględnić uwagi zgłoszone przez właścicieli lub władających, których zdaniem zgłaszającego uległy uszkodzeniu w związku z prowadzoną budową. W uzasadnionych przypadkach wystąpienia szkody wynikającej z oddziaływania robót, rzeczoznawca na wniosek Inżyniera przeprowadzi dodatkowy przegląd stanu budynku, sporządzi raport i przedłoży Inżynierowi.

Wykonawca jest zobowiązany do przeprowadzenia oceny stanu technicznego istniejących dróg publicznych znajdujących się w najbliższym otoczeniu inwestycji oraz w dalszej odległości które są wykorzystywane do transportu technologicznego oraz objazdów dla ruchu publicznego przed rozpoczęciem robót i po ich zakończeniu. W ramach oceny należy dokonać inwentaryzacji wszelkich uszkodzeń nawierzchni (spękań, kolein, przełomów, itd.), intensywności uszkodzeń i zakresu ich występowania. Nieodłączną częścią tej dokumentacji będą zdjęcia, skatalogowane w sposób nie budzący wątpliwości co do momentu ich wykonania. Dane inwentaryzacyjne Wykonawca potwierdzi przez właściwego zarządcę drogi za zgodne ze stanem faktycznym i zgłosi ten fakt do lokalnych władz samorządowych. Wykonawca podpisze stosowne protokoły z zarządcami tych dróg. Transport materiałów i wyposażenia może odbywać się po drogach, których stan został zinwentaryzowany i potwierdzony.

Sposób naprawy zaistniałych szkód zarówno w budynkach jak i na drogach publicznych wykorzystywanych do transportu technologicznego, jak również przeprowadzania objazdów dla ruchu publicznego przy realizacji robót, Wykonawca ustali z właściwymi Zarządcami. Wszystkie prace związane z monitoringiem stanu technicznego oraz koszty z tytułu likwidacji powstałych szkód Wykonawca ujmie w cenie kontraktowej.

**1.5.10. Ograniczenie obciążeń osi pojazdów**

Wykonawca będzie stosować się do ustawowych ograniczeń nacisków osi na drogach publicznych przy transporcie materiałów i wyposażenia na i z terenu robót. Wykonawca uzyska wszelkie niezbędne zezwolenia i uzgodnienia od właściwych władz co do przewozów nietypowych wagowo ładunków (ponadnormatywnych) i o każdym takim przewozie będzie powiadamiać Inżyniera/Kierownika Projektu. Inżynier/Kierownik Projektu może polecić, aby pojazdy nie spełniające tych warunków zostały usunięte z terenu budowy.

Pojazdy powodujące nadmierne obciążenie osiowe nie będą dopuszczone na świeżo ukończony fragment budowy w obrębie terenu budowy i Wykonawca będzie odpowiadał za naprawę wszelkich robót w ten sposób uszkodzonych, zgodnie z poleceniami Inżyniera/Kierownika projektu.

**1.5.11. Bezpieczeństwo i higiena pracy**

Podczas realizacji robót Wykonawca będzie przestrzegać przepisów dotyczących bezpieczeństwa i higieny pracy. W szczególności Wykonawca ma obowiązek zadbać, aby personel nie wykonywał pracy w warunkach niebezpiecznych, szkodliwych dla zdrowia oraz nie spełniających odpowiednich wymagań sanitarnych. Wykonawca zapewni i będzie utrzymywał wszelkie urządzenia zabezpieczające, socjalne i odpowiednią odzież dla ochrony życia i zdrowia osób zatrudnionych na budowie oraz dla zapewnienia bezpieczeństwa publicznego. Wszelkie koszty związane z wypełnieniem wymagań określonych powyżej nie podlegają oddzielnej zapłacie i są uwzględnione w cenie kontraktowej.

**1.5.12. Ochrona i utrzymanie robót**

Wykonawca będzie odpowiadał za ochronę robót i za wszelkie wydane materiały i urządzenia używane do robót od daty rozpoczęcia do daty wydania potwierdzenia zakończenia robót przez Inżyniera/Kierownika projektu. Wykonawca będzie utrzymywać roboty do czasu odbioru ostatecznego. Utrzymanie powinno być prowadzone w taki sposób, aby budowla drogowa lub jej elementy były w zadawalającym stanie przez cały czas, do momentu odbioru ostatecznego. Jeśli wykonawca w jakimkolwiek czasie zaniedba utrzymanie, to na polecenie Inżyniera/Kierownika projektu powinien rozpocząć roboty utrzymaniowe nie później niż w 24 godziny po otrzymaniu takiego polecenia. W przypadku przerwania prac przez Wykonawcę do jego obowiązków należy zabezpieczenie terenu budowy i robót w sposób nie powodujący utraty wartości odebranych uprzednio prac budowlanych.

**1.5.13. Stosowanie się do prawa i innych przepisów**

Wykonawca zobowiązany jest znać wszystkie zarządzenia wydane przez władze centralne i miejscowe (lokalne) oraz inne przepisy, regulaminy i wytyczne, które w jakikolwiek sposób są związane z wykonywanymi robotami i będzie w pełni odpowiedzialny za przestrzeganie tych postanowień podczas prowadzenia robót.

Wykonawca będzie przestrzegać praw patentowych i będzie w pełni odpowiedzialny za wypełnienie wszelkich wymagań prawnych odnośnie znaków firmowych, nazw lub innych chronionych praw w odniesieniu do sprzętu, materiałów lub urządzeń użytych lub związanych z wykonywaniem robót i w sposób ciągły będzie informować Inżyniera/Kierownika Projektu o swoich działaniach, przedstawiając kopie zezwoleń i inne odnośne dokumenty.

Wszelkie straty, koszty postępowania, obciążenia i wydatki wynikłe lub związane z naruszeniem jakichkolwiek praw patentowych pokryje Wykonawca..

**1.5.14. Równoważność norm i zbiorów przepisów prawnych**

Jeżeli w dokumentach kontraktowych powołane są konkretne normy i przepisy, które spełniać mają materiały, sprzęt i inne towary oraz wykonane i zbadane roboty, będą obowiązywać postanowienia najnowszego wydania względnie poprawionego wydania powołanych norm i przepisów, o ile w warunkach kontraktu nie postanowiono inaczej.

W przypadku kiedy powołane normy i przepisy są normami europejskimi lub odnoszą się do konkretnego kraju lub regionu, mogą być również stosowane odpowiednie normy zapewniające równy lub wyższy poziom wykonania niż powołane normy lub przepisy, pod warunkiem ich sprawdzenia i pisemnego zatwierdzenia przez Inżyniera/Kierownika projektu.

Różnice pomiędzy powołanymi normami a ich zamiennikami muszą być dokładnie opisane przez Wykonawcę i przedłożone Inżynierowi/Kierownikowi projektu do zatwierdzenia.

**1.5.15. Wykopaliska**

Podczas prowadzenia robót ziemnych Wykonawca jest zobowiązany zapewnić bieżący Nadzór Archeologiczny. W przypadku natrafienia na przedmioty posiadające cechy reliktu archeologicznego, odkrycie to powinno skutkować wstrzymaniem robót ziemnych. Teren znaleziska należy poddać ratowniczym badaniom archeologicznym. Wszelkie wykopaliska, monety, przedmioty wartościowe, budowle oraz inne pozostałości o znaczeniu geologicznym lub archeologicznym odkryte na terenie budowy będą uważane za własność Zamawiającego. Wykonawca zobowiązany jest



powiadomić Inżyniera/Kierownika projektu i postępować zgodnie z jego poleceniami. Jeżeli w wyniku tych poleceń Wykonawca poniesie koszty i/lub wystąpią opóźnienia w robotach, Inżynier/Kierownik projektu po uzgodnieniu z Zamawiającym i Wykonawcą ustali wydłużenie czasu wykonania robót oraz wysokość kwoty, o które należy zwiększyć cenę kontraktową.

#### **1.5.16. Nadzór przyrodniczy**

Jeżeli Zamawiający będzie wymagał Wykonawca musi w trakcie prowadzenia realizacji inwestycji zapewnić nadzór przyrodniczy, zoologiczny i botaniczny. Nadzór botaniczny to działania, których głównym celem jest ocena wpływu prowadzonych prac budowlanych na stan siedlisk i występowanie cennych gatunków roślin. Nadzór zoologiczny to działania, których głównym celem jest ocena wpływu prowadzonych prac budowlanych na stan siedlisk i występowanie cennych gatunków zwierząt. Nadzór powinien obejmować również monitoring herpetologiczny, polegający na obserwacji przyrodniczej na placu budowy- od początku robót ziemnych, ze szczególnym uwzględnieniem okresu migracji płazów. Nadzór przyrodniczy powinien być prowadzony przez specjalistę przyrodnika posiadającego doświadczenie w pracach terenowych i przeszkolonego w zakresie bezpiecznego poruszania się w pasie budowy.

### **1.6. Zaplecze Wykonawcy i Zamawiającego**

#### **1.6.1. Zaplecze Wykonawcy**

Zaplecze Wykonawcy składa się z niezbędnych biur, laboratorium, instalacji, placów składowych oraz dróg dojazdowych i dróg wewnętrznych potrzebnych do realizacji wymienionych robót, przy uwzględnieniu potrzeb wykonawców. Urządzenie zaplecza Wykonawcy obejmuje zainstalowanie wszystkich niezbędnych urządzeń, instalacji, biur, laboratorium, dróg, placów i innych elementów. Utrzymanie zaplecza Wykonawcy obejmuje wszystkie koszty eksploatacyjne związane z użytkowaniem zaplecza.

Likwidacja zaplecza Wykonawcy obejmuje usunięcie wszystkich urządzeń, biur, laboratorium, dróg, placów oraz oczyszczenie terenu i doprowadzenie go do stanu pierwotnego.

#### **1.6.2. Zaplecze Zleceniodawcy**

Wykonawca zobowiązany jest zabezpieczyć Zamawiającemu pomieszczenia biurowe, sprzęt, transport oraz inne urządzenia towarzyszące, zgodnie z wymaganiami Zamawiającego. W ramach utworzenia zaplecza Zamawiającego Wykonawca jest zobowiązany do wyznaczenia terenu dla urządzenia na nim niestacjonarnego laboratorium Zamawiającego, ustawienia odpowiedniej liczby kontenerów i innych pomieszczeń, a ponadto doprowadzenia energii elektrycznej i wody.

W ramach utrzymania Zaplecza w okresie od przekazania Terenu Budowy do daty odbioru ostatecznego robót, Wykonawca jest zobowiązany do zapewnienia:

- dostaw energii do niestacjonarnego laboratorium Zamawiającego, - stałego utrzymywania w czystości w pomieszczeniach laboratoryjnych,
- zapewnienia całodobowej ochrony .

W przypadku wykorzystywania przez Laboratorium Zleceniodawcy specjalnej przyczepki do przechowywania próbek betonowych, Wykonawca jest zobowiązany do zapewnienia energii elektrycznej do zasilania przyczepy (gniazdko z zasilaniem 220 V) oraz ochrony w czasie przechowywania próbek na budowie.

## **2. MATERIAŁY**

### **2.1. Źródła pochodzenia materiałów**

Co najmniej na trzy tygodnie przed zaplanowanym wykorzystaniem jakichkolwiek materiałów przeznaczonych do robót, Wykonawca przedstawi Inżynierowi/Kierownikowi projektu do zatwierdzenia szczegółowe informacje dotyczące proponowanego źródła wytwarzania, zamawiania lub wydobywania tych materiałów, jak również odpowiednie świadectwa badań laboratoryjnych, certyfikaty względnie deklaracje zgodności odpowiednio do zapisów w p.2.7 oraz próbki materiałów i wyrobów.

Zatwierdzenie partii materiałów z danego źródła nie oznacza automatycznie, że wszelkie materiały/wyroby z danego źródła uzyskają zatwierdzenie. Wykonawca jest zobowiązany do prowadzenia badań w celu wykazania, że materiały uzyskane z dopuszczonego źródła w sposób ciągły spełniają wymagania ST w czasie realizacji robót.

### **2.2. Pozyskiwanie materiałów miejscowych**

Wykonawca odpowiada za uzyskanie pozwoleń od właścicieli i odnośnych władz na pozyskanie materiałów ze źródeł miejscowych, włączając w to źródła wskazane przez Zamawiającego i jest zobowiązany dostarczyć Inżynierowi/Kierownikowi projektu wymagane dokumenty przed rozpoczęciem eksploatacji źródła.

Wykonawca przedstawi Inżynierowi/Kierownikowi projektu do zatwierdzenia dokumentację zawierającą raporty z badań terenowych i laboratoryjnych oraz proponowaną przez siebie metodę wydobywania i selekcji, uwzględniając aktualne decyzje o eksploatacji, wydane przez organy administracji państwowej i samorządowej.

Obowiązki Wykonawcy, Wykonawca:

- ponosi odpowiedzialność za spełnienie wymagań ilościowych i jakościowych materiałów pochodzących ze źródeł miejscowych,
- ponosi wszelkie koszty z tytułu wydobywania materiałów, dzierżawy oraz inne koszty jakie okażą się potrzebne w związku z dostarczeniem materiałów do robót,
- powinien utrzymywać porządek na budowie tzn. humus oraz nadkład czasowo zdjęty z terenu wykopów i miejsc pozyskania materiałów miejscowych uformować w hałdy, a następnie wykorzystać przy zasypce i rekultywacji terenu po ukończeniu robót, - odpowiednie materiały pozyskane z wykopów na terenie budowy lub z innych miejsc wskazanych w dokumentacji projektowej powinien wykorzystać do robót lub odwieźć na odkład, odpowiednio do wymogów dokumentacji technicznej i wskazań Inżyniera/Kierownika projektu,
- powinien eksploatować materiały zgodnie z regulacjami prawnymi obowiązującymi na danym obszarze.
- Wykonawca nie powinien prowadzić żadnych wykopów na terenie budowy, poza tymi, które zostały wyszczególnione w dokumentacji projektowej, z wyjątkiem tych wykopów, na które uzyskał pisemną zgodę Inżyniera.

### **2.3. Materiały/wyroby nie odpowiadające wymaganiom**

Materiały nie odpowiadające wymaganiom zostaną przez Wykonawcę wywiezione z terenu budowy i złożone w miejscu, które zorganizuje staraniem własnym Wykonawca. W przypadku kiedy Inżynier zezwoli Wykonawcy na użycie tych materiałów do innych robót, niż te do których zostały zakupione, to koszt tych materiałów zostanie odpowiednio skorygowany przez Wykonawcę i przedstawiony Inżynierowi do akceptacji.

Każdy rodzaj robót, w którym znajdują się nie zbadane i nie zaakceptowane materiały/wyroby, Wykonawca wykonuje na własne ryzyko, licząc się z ich nieprzyjęciem, usunięciem i niezapłaceniem.

### **2.4. Wariantowe stosowanie materiałów/wyrobów**

Jeżeli dokumentacja projektowa [lub specyfikacje] przewiduje możliwość wariantowego zastosowania materiału w wykonywanych robotach, Wykonawca powiadomi Inżyniera o swoim zamiarze co najmniej 3 tygodnie przed użyciem tego materiału/wyrobu albo w okresie dłuższym, jeżeli będzie to wymagane z uwagi na wykonanie badań wymaganych przez Inżyniera.

Wybrany i zaakceptowany rodzaj materiału/wyrobu nie może być następnie zmieniany bez zgody Inżyniera.

### **2.5. Przechowywanie i składowanie materiałów/wyrobów**

Wykonawca zapewni, aby tymczasowo składowane materiały/wyroby do czasu, gdy będą one potrzebne do robót, były zabezpieczone przed zanieczyszczeniami, zachowały swoją jakość i właściwości do robót i były dostępne do kontroli przez Inżyniera. Miejsca czasowego składowania materiałów będą zlokalizowane w obrębie terenu budowy w miejscach uzgodnionych z Inżynierem lub poza terenem budowy w miejscach zorganizowanych przez Wykonawcę i zaakceptowanych przez Inżyniera.

### **2.6. Inspekcja wytwórni materiałów/wyrobów**

Wytwórnie materiałów/wyrobów mogą być okresowo kontrolowane przez Inżyniera w celu sprawdzenia zgodności stosowanych metod produkcji z wymaganiami. Próbkę materiałów/wyrobów mogą być pobierane w celu sprawdzenia ich właściwości. Wyniki tych kontroli będą stanowić podstawę do akceptacji określonej partii materiałów pod względem jakości.

W przypadku, gdy Inżynier będzie przeprowadzał inspekcję wytwórni, będą zachowane następujące warunki:

- Inżynier będzie miał zapewnioną współpracę i pomoc Wykonawcy oraz producenta materiałów/wyrobów w czasie przeprowadzania inspekcji,

- Inżynier będzie miał wolny dostęp i w dowolnym czasie do tych części wytwórni, gdzie odbywa się produkcja materiałów/wyrobów przeznaczonych do realizacji robót,
- Jeżeli produkcja odbywa się w miejscu nie należącym do Wykonawcy, Wykonawca uzyska dla Inżyniera zezwolenie dla przeprowadzenia inspekcji i badań w tych miejscach.

## 2.7. Stosowanie wyrobów budowlanych

Zgodnie z Ustawą o wyrobach budowlanych z dnia 16. kwietnia 2004 r. podczas realizowania zadania budowlanego do stosowania dopuszcza się wyłącznie:

- Wyroby posiadające znak CE – bez ograniczeń,
- Wyroby, które nie posiadają znaku CE – pod warunkiem gdy są to wyroby będące jednostkowymi w danym obiekcie budowlanym, wytworzone według indywidualnej dokumentacji technicznej, dla których producent wydał specjalne oświadczenie o ich zgodności z tą dokumentacją oraz obowiązującymi przepisami.

Wyrób budowlany, który posiada oznakowanie CE lub znak budowlany, albo posiada deklarację zgodności, nie może być modyfikowany bez utraty ważności dokumentów dopuszczających do wbudowania. W przypadku zastosowania modyfikacji należy uzyskać aprobatę techniczną dla takiego wyrobu.

Wyrób budowlany powinien zostać dostarczony do laboratorium Zamawiającego.

## 2.8. Materiały z rozbiórek

Materiały pochodzące z rozbiórek nadające się do przetworzenia na pełnowartościowy materiał do budowy dróg jak np. destrukta asfaltowy z frezowania nawierzchni, podbudowa z rozbiieranych odcinków dróg, kostka brukowa itp.

Wykonawca może wykorzystywać jako materiał do celów budowlanych w ramach realizowanego zadania.

Materiały pochodzące z rozbiórek, nie posiadające pełnowartościowych właściwości materiałowych i nie nadające się do wykorzystania, Wykonawca po uzyskaniu wymaganych zezwoleń wywiezie poza teren budowy na zwalnię. Teren zwalnię Wykonawca zabezpieczy staraniem własnym, przy czym lokalizacja terenu zwalnię musi uzyskać pozytywną opinię miejscowych władz i akceptację Inżyniera.

## 3. SPRZĘT

Wykonawca jest zobowiązany do używania jedynie takiego sprzętu, który nie spowoduje niekorzystnego wpływu na jakość wykonywanych robót. Sprzęt używany do robót powinien być zgodny z ofertą Wykonawcy i powinien odpowiadać pod względem typów i ilości wskazaniom zawartym w specyfikacji, PZJ lub w projekcie organizacji robót, zaakceptowanym przez Inżyniera/kierownika projektu. W przypadku braku ustaleń w wymienionych wyżej dokumentach, sprzęt powinien być uzgodniony i zaakceptowany przez Inżyniera/Kierownika projektu.

Liczba i wydajność sprzętu powinny gwarantować przeprowadzenie robót, zgodnie z zasadami określonymi w dokumentacji projektowej, specyfikacjach i wskazaniach Inżyniera/Kierownika projektu. Sprzęt będący własnością Wykonawcy lub wynajęty do wykonania robót ma być utrzymywany w dobrym stanie i w gotowości do pracy. Powinien być on zgodny z normami ochrony środowiska i przepisami dotyczącymi jego użytkowania.

Wykonawca dostarczy Inżynierowi/Kierownikowi projektu kopie dokumentów potwierdzających dopuszczenie sprzętu do użytkowania i badań okresowych, tam gdzie jest to wymagane przepisami. Wykonawca będzie konserwować sprzęt jak również naprawiać lub wymieniać sprzęt niesprawny.

Jeżeli dokumentacja projektowa lub specyfikacja przewidują możliwość wariantowego użycia sprzętu przy wykonywanych robotach, Wykonawca powiadomi Inżyniera/Kierownika projektu o swoim zamiarze wyboru i uzyska jego akceptację przed użyciem sprzętu. Wybrany sprzęt po uzyskaniu akceptacji Inżyniera/Kierownika projektu nie może być później zmieniany bez jego zgody.

Sprzęt, maszyny, urządzenia i narzędzia nie gwarantujące zachowania warunków umowy zostaną przez Inżyniera/Kierownika projektu zdyskwalifikowane i nie dopuszczone do robót.

## 4. TRANSPORT

Wykonawca jest zobowiązany do stosowania jedynie takich środków transportu, które nie wpłyną niekorzystnie na jakość wykonywanych robót i właściwości przewożonych materiałów. Wykonawca zapewni wykonanie i utrzymanie w czasie prowadzonych robót niezbędnych dróg technologicznych i dojazdowych na terenie budowy.

W przypadku wykorzystywania do transportu budowlanego dróg spoza pasa drogowego (publicznych i prywatnych) Wykonawca ma obowiązek wykonania inwentaryzacji i oceny stanu technicznego istniejących odcinków dróg i przedstawienie wyników Inżynierowi przed rozpoczęciem robót. Inwentaryzację dróg i uzgodnienie sposobu ich naprawy należy dokonać wspólnie z administratorami dróg. Koszty naprawy istniejących dróg publicznych zniszczonych wskutek transportu materiałów przeznaczonych do budowy pokryje Wykonawca.

Liczba środków transportu powinna zapewniać prowadzenie robót zgodnie z zasadami określonymi w dokumentacji projektowej, specyfikacjach technicznych (ST) i wskazaniach Inżyniera/Kierownika projektu, w terminie przewidzianym umową.

Przy ruchu po drogach publicznych pojazdy będą spełniać wymagania dotyczące przepisów ruchu drogowego w odniesieniu do dopuszczalnych nacisków na oś i innych parametrów technicznych. Środki transportu nie spełniające tych warunków mogą być dopuszczone przez Inżyniera/kierownika projektu pod warunkiem przywrócenia stanu pierwotnego użytkowanych dróg na koszt Wykonawcy.

Wykonawca będzie usuwać na bieżąco na własny koszt, wszelkie zanieczyszczenia i uszkodzenia spowodowane jego pojazdami na drogach publicznych oraz dojazdach do terenu budowy.

## 5. WYKONANIE ROBÓT

Wykonawca jest zobowiązany do prowadzenia robót zgodnie z warunkami umowy z Zamawiającym, dokumentacją projektową, uzyskanymi decyzjami administracyjnymi oraz odpowiedzialny za jakość zastosowanych materiałów i wykonywanych robót, za ich zgodność z dokumentacją projektową, wymaganiami specyfikacji, PZJ, projektem organizacji robót oraz poleceniami Inżyniera.

Wykonawca będzie prowadził roboty na podstawie własnych technologii oraz własnych metod realizacji robót, za które jest odpowiedzialny. Dla przyjętej technologii Wykonawca opracuje Projekty Technologii i Organizacji Robót, Program Zapewnienia Jakości oraz inne projekty wymagane w specyfikacjach technicznych.

Podczas prac należy zwrócić szczególną uwagę na zachowanie w stanie nienaruszonym i nie przesunięcie punktów geodezyjnych, które podlegają ochronie w trybie Ustawy prawo geodezyjne i Kartograficzne.

Sprawdzenie wytyczenia robót lub wyznaczenia wysokości przez Inżyniera/Kierownika projektu nie zwalnia Wykonawcy od odpowiedzialności za ich dokładność.

Zastosowany sprzęt, materiały, roboty i ich zabezpieczenie wynikające z przyjętych rozwiązań technicznych i technologicznych w ramach opracowań Wykonawcy nie podlegają odrębnej opłacie; wszystkie koszty z tego tytułu należy ująć w Cenie Kontraktowej.

Wykonawca jest zobowiązany do uzyskania umowy użyczenia gruntów w przypadku konieczności wejścia na teren działek, nie będących we władaniu Zamawiającego, jak również ponoszenia opłat za dzierżawę tego terenu.

Przed przystąpieniem do robót należy wykonać przekopy kontrolne w celu zlokalizowania ewentualnych urządzeń obcych. W przypadku ich wystąpienia Wykonawca opracuje projekt zabezpieczenia urządzenia na czas prowadzenia robót w uzgodnieniu z jego właścicielem oraz wykonana wszelkie czynności z tym związane.

Wykonawca powinien powiadomić właścicieli urządzeń w terminie 21 dni przed przystąpieniem do robót związanych z usunięciem kolizji energetycznych, teletechnicznych, kanalizacyjnych, wodociągowych, melioracyjnych i gazowych. Koszty nadzoru z tego tytułu nie podlegają odrębnej zapłacie i należy je ująć w Cenie Kontraktowej. Wykonawca sporządzi niezbędne harmonogramy przełączeń istniejących mediów i uzgodni je z odbiorcami (zakłady pracy, gospodarstwa, itd.), koszty z tego tytułu nie podlegają odrębnej zapłacie i należy je ująć w Cenie Kontraktowej.

Wykonawca usunie z pasa drogowego, w uzgodnieniu z właścicielami tych urządzeń i z Inżynierem, wszelkie reklamy, bilbordy (łącznie z fundamentami), itp. Koszty z tego tytułu Wykonawca ujmie we właściwej pozycji kosztorysu ofertowego branży drogowej.

Wykonawca przed przystąpieniem do robót zinwentaryzuje i przeniesie w miejsce uzgodnione z okolicznymi Parafiami oraz z Inżynierem obiekty kultu religijnego (np. kapliczki). Koszty z tego tytułu Wykonawca ujmie we właściwej pozycji kosztorysu ofertowego branży drogowej.

Wykonawca ponosi odpowiedzialność za dokładne wytyczenie w planie i wyznaczenie wysokości wszystkich elementów robót, zgodnie z wymiarami i rzędnymi określonymi w dokumentacji projektowej, specyfikacjach technicznych lub przekazanymi na piśmie przez Inżyniera. Następstwa błędu spowodowanego przez Wykonawcę w wytyczeniu i wyznaczeniu robót zostaną poprawione przez Wykonawcę na własny koszt. Sprawdzenie wytyczenia robót lub wyznaczenia wysokości przez Inżyniera nie zwalnia Wykonawcy od odpowiedzialności za ich dokładność.

Decyzje Inżyniera/Kierownika projektu dotyczące akceptacji lub odrzucenia materiałów i elementów robót będą oparte na wymaganiach określonych w dokumentach umowy, dokumentacji projektowej, w specyfikacjach technicznych, a także w normach i wytycznych. Przy podejmowaniu decyzji Inżynier/Kierownik projektu uwzględni wyniki badań materiałów i robót, rozrzuty występujące przy produkcji i przy badaniach materiałów, doświadczenia z przeszłości, wyniki badań naukowych, jak również inne czynniki wpływające na rozważaną kwestię.

Polecenia Inżyniera/Kierownika projektu powinny być wykonywane przez Wykonawcę w czasie określonym przez Inżyniera/Kierownika projektu, pod groźbą wstrzymania robót. Skutki finansowe z tego tytułu ponosi Wykonawca.

## 6. KONTROLA JAKOŚCI ROBÓT

### 6.1. Program Zapewnienia Jakości (PZJ).

Wykonawca jest zobowiązany opracować i przedstawić do akceptacji Inżyniera/Kierownika projektu „Program zapewnienia jakości” w którym przedstawi zamierzony sposób realizacji robót, możliwości techniczne, kadrowe i organizacyjne, gwarantujące wykonanie robót zgodnie z dokumentacją projektową oraz poleceniami i ustaleniami przekazanymi przez Inżyniera.

W przypadku, gdy prowadzone roboty należą do rodzaju robót stwarzających szczególnie zagrożenie bezpieczeństwa i zdrowia ludzi (zgodnie z Dz. U. Nr 120/2003, poz. 1126), Wykonawca ma obowiązek przedstawienia w terminie do 7 dni przed rozpoczęciem robót odpowiedniego planu bezpieczeństwa i ochrony zdrowia (BIOZ).

Program Zapewnienia Jakości powinien zawierać:

- a) Część ogólną opisującą:
  - organizację wykonania robót, w tym terminy i sposób prowadzenia robót,
  - organizację ruchu na budowie wraz z oznakowaniem robót,
  - sposób zapewnienia bhp,
  - wykaz osób odpowiedzialnych za jakość i terminowość wykonania poszczególnych elementów robót,
  - wykaz zespołów roboczych, ich kwalifikacje i przygotowanie praktyczne
  - system (sposób oraz procedurę) proponowanej kontroli i sterowania jakością wykonywanych robót,
  - wyposażenie w sprzęt i urządzenia do pomiarów i kontroli (opis laboratorium własnego lub laboratorium, któremu Wykonawca zamierza zlecić prowadzenie badań),
  - sposób oraz formę gromadzenia wyników badań laboratoryjnych, zapis pomiarów, nastaw mechanizmów sterujących a także wyciąganych wniosków i zastosowanych korekt w procesie technologicznym, proponowany sposób i formę przekazywania tych informacji Inżynierowi/Kierownikowi projektu.
  - plan bezpieczeństwa i ochrony zdrowia.
- b) Część szczegółową opisującą dla każdego asortymentu robót:
  - wykaz maszyn i urządzeń stosowanych na budowie z ich parametrami technicznymi oraz wyposażeniem w mechanizmy do sterowania i urządzenia pomiarowo-kontrolne,
  - rodzaje i ilość środków transportu oraz urządzeń do magazynowania i załadunku materiałów, spoiw, lepiszczy kruszyw, itp.,
  - sposób zabezpieczenia i ochrony ładunków przed utratą ich właściwości w czasie transportu,
  - sposób i procedurę pomiarów i badań tj. rodzaj i częstotliwość, pobieranie próbek, legalizacja i sprawdzanie urządzeń, itp. prowadzonych podczas dostaw materiałów, wytwarzania mieszanek i wykonywania poszczególnych elementów robót, - sposób postępowania z materiałami i robotami nie odpowiadającymi wymaganiom.

## 6.2. Zasady kontroli jakości robót

Celem kontroli robót będzie takie sterowanie ich przygotowaniem i wykonaniem, aby osiągnąć założoną jakość robót. Wykonawca jest odpowiedzialny za pełną kontrolę robót i jakości materiałów.

Wykonawca zapewni odpowiedni system kontroli, włączając personel, laboratorium, sprzęt, zaopatrzenie i wszystkie urządzenia niezbędne do pobierania próbek i badań materiałów oraz wykonanych robót. Przed zatwierdzeniem systemu kontroli Inżynier/Kierownik projektu może zażądać od Wykonawcy przeprowadzenia badań w celu przedstawienia, że poziom ich wykonywania jest zadowalający.

Wykonawca będzie przeprowadzać pomiary i badania materiałów oraz robót z częstotliwością zapewniającą stwierdzenie, że roboty wykonywano zgodnie z wymaganiami zawartymi w dokumentacji projektowej i ST. Minimalne wymagania co do zakresu badań i ich częstotliwości zostały określone w specyfikacjach technicznych, normach i wytycznych; w przypadkach w których nie zostało to określone Inżynier/Kierownik projektu ustali zakres kontroli.

Wykonawca dostarczy Inżynierowi/Kierownikowi projektu świadectwa, że wszystkie stosowane urządzenia i sprzęt badawczy posiadają ważną legalizację, zostały prawidłowo wykalibrowane i odpowiadają wymaganiom norm określających procedury badań. Na żądanie, Inżynier będzie mieć dostęp do pomieszczeń laboratoryjnych, w celu ich inspekcji. Inżynier będzie przekazywać Wykonawcy pisemne informacje o ewentualnych niedociągnięciach dotyczących urządzeń laboratoryjnych, sprzętu, zaopatrzenia laboratorium, pracy personelu lub metod badawczych.

W przypadku stwierdzenia poważnych niedociągnięć, które mogą wpłynąć na wyniki badań Inżynier wstrzyma użycie do robót badanych materiałów i dopuści je do użycia dopiero wtedy, gdy niedociągnięcia w pracy laboratorium Wykonawcy zostaną usunięte i stwierdzona zostanie odpowiednia jakość tych materiałów. Wszystkie koszty związane z organizowaniem oraz prowadzeniem badań materiałów ponosi Wykonawca.

## 6.3. Pobieranie próbek

Próbki będą pobierane losowo. Zaleca się stosowanie statystycznych metod pobierania próbek opartych na zasadzie, że wszystkie jednostkowe elementy produkcji mogą być z jednakowym prawdopodobieństwem wytypowane do badań. Inżynier/Kierownik projektu będzie mieć zapewnioną możliwość udziału w pobieraniu próbek.

Ogólne wymagania dotyczące pobierania próbek:

- Pojemniki do pobierania próbek będą dostarczane przez Wykonawcę i zatwierdzone przez Inżyniera,
- Próbki dostarczone przez Wykonawcę do badań wykonywanych przez Inżyniera będą odpowiednio opisane i oznakowane, w sposób zaakceptowany przez Inżyniera,
- Na zlecenie Inżyniera Wykonawca będzie przeprowadzać dodatkowe badania tych materiałów, które budzą wątpliwości co do jakości, o ile kwestionowane materiały nie zostaną przez Wykonawcę usunięte lub ulepszone z własnej woli. Koszty tych dodatkowych badań pokrywa Wykonawca – w przypadku stwierdzenia usterek; w przeciwnym przypadku koszty pokrywa Zamawiający.

## 6.4. Badania i pomiary

Wszystkie badania i pomiary będą przeprowadzane zgodnie z wymaganiami norm. W przypadku, gdy normy nie obejmują jakiegokolwiek badania wymaganego w ST, stosować można wytyczne krajowe, albo inne procedury, zaakceptowane przez Inżyniera/Kierownika projektu.

Przed przystąpieniem do pomiarów lub badań, Wykonawca powiadomi Inżyniera/Kierownika projektu o rodzaju, miejscu i terminie pomiaru lub badania. Po wykonaniu pomiaru lub badania, Wykonawca przedstawi na piśmie wyniki do akceptacji Inżyniera/Kierownika projektu.

## 6.5. Raporty z badań

Wykonawca będzie przekazywać Inżynierowi kopie raportów z wynikami badań jak najszybciej, nie później jednak niż w terminie określonym w Programie Zapewnienia Jakości. Wyniki badań (kopie) będą przekazywane Inżynierowi na formularzach według dostarczonego przez niego wzoru lub innych, przez niego zaakceptowanych.

## 6.6. Badania prowadzone przez Inżyniera/Kierownika projektu

Inżynier/Kierownik projektu jest uprawniony do dokonywania kontroli, pobierania próbek w miejscu ich wytwarzania/pozyskiwania, a Wykonawca i producent materiałów powinien udzielić mu niezbędnej pomocy.

Inżynier/Kierownik projektu dokonują weryfikacji systemu kontroli robót prowadzonego przez Wykonawcę, poprzez swoje badania (kontrolne), oceniana jest zgodność materiałów i robót z wymaganiami specyfikacji na podstawie wyników badań kontrolnych jak i wyników badań dostarczonych przez Wykonawcę.

Inżynier/Kierownik projektu powinien pobierać próbki materiałów i prowadzić badania niezależnie od Wykonawcy. W przypadku wyników niezadawalających Inżynier musi oprzeć się wyłącznie na badaniach kontrolnych przy ocenie zgodności materiałów oraz robót - z dokumentacją projektową i specyfikacjami.

Inżynier może zlecić przeprowadzenie badań powtórnych lub dodatkowych niezależnemu laboratorium; w takim przypadku całkowite koszty badań powtórnych lub dodatkowych ponosi Wykonawca.

## 6.7. Podstawy dopuszczenia materiałów do robót drogowych

Inżynier/Kierownik projektu może dopuścić do użycia tylko te materiały, które posiadają:

- Certyfikat wykazujący, że zapewniono zgodność z kryteriami technicznymi określonymi na podstawie Polskich Norm, aprobat technicznych oraz właściwych przepisów i dokumentów technicznych,
- Deklarację zgodności lub certyfikat zgodności z normami europejskimi PN – EN, jeżeli nie są objęte certyfikacją określoną w punkcie powyżej i które spełniają wymagania specyfikacji.

W przypadku materiałów, dla których w/w dokumenty są wymagane przez ST, każda partia dostarczona do robót powinna posiadać te dokumenty, określające w sposób jednoznaczny jej cechy.

Wyroby przemysłowe muszą posiadać w/w dokumenty wydane przez producenta, a w razie potrzeby poparte wynikami badań kontrolnych. Kopie tych wyników będą dostarczone przez Wykonawcę Inżynierowi/Kierownikowi projektu.

## 6.8. Dokumenty budowy

### 6.8.1. Dziennik budowy

Dziennik budowy jest wymaganym dokumentem prawnym obowiązującym Zamawiającego i Wykonawcę w okresie od przekazania Wykonawcy terenu budowy do końca okresu gwarancyjnego. Odpowiedzialność za prowadzenie dziennika budowy zgodnie z obowiązującymi przepisami spoczywa na Wykonawcy. Zapisy w dzienniku budowy muszą być dokonywane na bieżąco i dotyczyć przebiegu robót, stanu bezpieczeństwa ludzi i mienia oraz technicznej i gospodarczej strony budowy. Każdy zapis w dzienniku budowy będzie opatrzony datą jego wykonania, podpisem osoby która dokonała wpisu (z podaniem imienia i nazwiska oraz stanowiska służbowego)/ Zapisy muszą być czytelne, w porządku chronologicznym, wpisy powinny być bez przerw. Załączone do dziennika budowy protokoły i inne dokumenty będą oznaczone kolejnym numerem załącznika i opatrzone data i podpisem Wykonawcy i Inżyniera

Do dziennika budowy należy wpisywać w szczególności:

- datę przekazania Wykonawcy terenu budowy,
- datę uzgodnienia PZJ i harmonogramu robót,
- terminy rozpoczęcia i zakończenia poszczególnych elementów robót,
- przebieg robót, trudności i przeszkody,
- uwagi i polecenia Inżyniera,
- daty wstrzymania robót z podaniem przyczyn,
- zgłoszenia i daty odbiorów robót zanikających i ulegających zakryciu oraz częściowych i ostatecznych odbiorów robót,
- wyjaśnienia, uwagi i propozycje Wykonawcy,
- stan pogody i temperaturę powietrza w okresie wykonywania robót podlegających ograniczeniom lub wymaganiom szczególnym w związku z warunkami klimatycznymi,
- zgodność rzeczywistych warunków geotechnicznych z ich opisem w dokumentacji projektowej,
- dane dotyczące pomiarów geodezyjnych dokonywanych przed i w trakcie wykonywania robót,
- dane dotyczące jakości materiałów, pobierania próbek oraz wyniki przeprowadzanych badań z podaniem kto je przeprowadzał,
- wyniki prób poszczególnych elementów budowli z podaniem, kto je przeprowadzał,
- inne ważne informacje o przebiegu robót.

Propozycje, uwagi i wyjaśnienia Wykonawcy wpisane do dziennika budowy będą przedłożone Inżynierowi do ustosunkowania się. Decyzje Inżyniera wpisane do dziennika budowy Wykonawca podpisuje z zaznaczeniem ich przyjęcia lub zajęciem stanowiska. Wpis do dziennika budowy obliuguje Inżyniera projektu do ustosunkowania się; projektant nie będąc stroną zawartej umowy nie ma uprawnień do wydawania poleceń Wykonawcy robót.

### 6.8.2. Księga obmiarów

Rejestr obmiarów stanowi element pozwalający na rozliczenie faktycznego postępu każdego z elementów robót.

Obmiary wykonanych robót przeprowadza się w sposób ciągły w jednostkach przyjętych w kosztorysie i wpisuje do książki obmiarów.

### 6.8.3. Dokumenty laboratoryjne

Dokumenty laboratoryjne stanowią: dzienniki laboratoryjne, deklaracje zgodności, certyfikaty zgodności materiałów, orzeczenia o jakości materiałów, recepty robocze, wyniki badań kontrolnych, badania typu,

Gromadzenie dokumentów laboratoryjnych następować powinno w formie uzgodnionej w PZJ, Dokumenty laboratoryjne stanowią załączniki do odbioru robót i powinny być udostępniane na każde życzenie Inżyniera.

### 6.8.4. Pozostałe dokumenty budowy

Do dokumentów budowy zalicza się oprócz wymienionych w pkt. 6.8 następujące dokumenty:

- Pozwolenie na budowę (ZRID)
- Protokoły przekazania terenu budowy,
- Umowy cywilno-prawne z osobami trzecimi,
- Protokoły odbioru robót,
- Protokoły z narad i ustaleń,
- Korespondencję.

### 6.8.5. Przechowywanie dokumentów budowy

Dokumenty budowy muszą być przechowywane na terenie budowy w miejscu odpowiednio zabezpieczonym. Zaginięcie którekolwiek z dokumentów budowy wymaga jego natychmiastowego odtworzenia w formie przewidzianej prawem. Wszelkie dokumenty budowy będą dostępne dla Inżyniera/Kierownika projektu i przedstawiane do wglądu na życzenie Zamawiającego.

## 7. OBMIAR ROBÓT

### 7.1. Ogólne zasady obmiaru robót

Obmiar robót określać powinien faktyczny zakres wykonywanych robót zgodnie z dokumentacją projektową i ST, w jednostkach ustalonych w kosztorysie.

Obmiaru robót dokonuje Wykonawca po pisemnym powiadomieniu Inżyniera/Kierownika projektu o zakresie obmierzanych robót i terminie obmiaru – co najmniej na 3 dni przed tym terminem. Wyniki obmiaru powinny być wpisywane do książki obmiarów; jakkolwiek błąd lub przeoczenie w ilościach podanych w ślepych kosztorysie (przedmiarze robót) lub gdzie indziej w specyfikacji nie zwalnia Wykonawcy od obowiązku ukończenia wszystkich robót. Błędne dane zostaną poprawione wg instrukcji Inżyniera/Kierownika projektu.

Obmiar gotowych robót będzie przeprowadzony z częstotliwością wymaganą w celu miesięcznych płatności na rzecz Wykonawcy lub w innym czasie, określonym w umowie lub oczekiwanym przez Wykonawcę i Inżyniera/Kierownika projektu.

### 7.2. Zasady określania ilości robót i materiałów

Długości i odległości pomiędzy wyszczególnionymi punktami skrajnymi będą obmierzone poziomo, wzdłuż linii osiowej.

Jeżeli ST nie wymagają tego inaczej, objętości będą wyliczone w m<sup>3</sup> jako długość przemnożona przez średni przekrój.



Ilości, które mają być obmierzone wagowo będą wyrażone w tonach lub w kilogramach, zgodnie z wymaganiami ST.

### 7.3. Urządzenia i sprzęt pomiarowy

Wszystkie urządzenia i sprzęt pomiarowy stosowane w czasie obmiaru będą zaakceptowane przez Inżyniera. Urządzenia i sprzęt pomiarowy zostaną dostarczone przez Wykonawcę. W przypadku kiedy urządzenia wymagają legalizacji Wykonawca uzyska stosowne świadectwa. Wszelkiego rodzaju urządzenia pomiarowe będą przez Wykonawcę utrzymywane w dobrym stanie, przez cały okres trwania robót.

### 7.4. Wagi i zasady ważenia

Wykonawca dostarczy i zainstaluje urządzenia wagowe odpowiadające wymaganiom specyfikacji technicznych. Następnie Wykonawca utrzymać będzie to wyposażenie, zapewniając zachowanie dokładności według norm zatwierdzonych przez Inżyniera oraz wymaganą legalizację.

### 7.5. Czas przeprowadzenia obmiaru

Obmiary będą przeprowadzane przed częściowym lub ostatecznym odbiorem robót, a także w przypadku występowania przerwy w robotach:

- obmiar robót zanikających przeprowadza się w trakcie ich wykonywania,
- obmiar robót podlegających zakryciu przeprowadza się przed ich zakryciem,
- roboty pomiarowe do obmiaru oraz wyliczenia będą wykonywane w sposób zrozumiały i jednoznaczny.

Wykazy skomplikowanych powierzchni lub objętości będą uzupełnione odpowiednimi szkicami umieszczonymi na karcie rejestru obmiarów. W razie braku miejsca szkice mogą być dołączone w formie oddzielnego załącznika do Rejestru pomiarów, którego wzór zostanie uzgodniony z Inżynierem.

## 8. ODBIÓR ROBÓT

### 8.1. Rodzaje odbiorów robót

W zależności od ustaleń odpowiednich specyfikacji technicznych roboty podlegają następującym etapom odbioru:

- Odbiór robót zanikających i ulegających zakryciu,
- Odbiór częściowy,
- Odbiór ostateczny,
- Odbiór pogwarancyjny .

### 8.2. Odbiór robót zanikających i ulegających zakryciu

Odbiór robót zanikających i ulegających zakryciu polega na finalnej ocenie ilości i jakości wykonywanych robót, które w dalszym procesie realizacji ulegną zakryciu. Odbiór robót zanikających i ulegających zakryciu będzie dokonany w czasie umożliwiającym wykonanie ewentualnych korekt i poprawek bez hamowania ogólnego postępu robót. Odbioru dokonuje Inżynier. Gotowość danej części robót do odbioru zgłasza Wykonawca wpisem do dziennika budowy i jednoczesnym powiadomieniem Inżyniera; odbiór będzie przeprowadzony bezzwłocznie, nie później niż 3 dni od daty zgłoszenia wpisem do dziennika budowy i powiadomienia o tym fakcie Inżyniera

Jakość i ilość robót ulegających zakryciu ocenia Inżynier na podstawie dokumentów zawierających komplet wyników badań laboratoryjnych i w oparciu o przeprowadzone pomiary, w odniesieniu do dokumentacji projektowej, specyfikacji i uprzednimi ustaleniami.

Nie dopuszcza się do dokonania odbioru robót w przypadku wystąpienia wad i usterek mających wpływ na jakość wykonanych robót i późniejszą negatywną pracę konstrukcji w okresie eksploatacji. W takim przypadku Wykonawca jest odpowiedzialny za dokonanie wszelkich starań celem likwidacji tych wad i poprawy jakości robót na własny koszt. W przypadku, gdy Inżynier stwierdzi, że zaistniałe wady i usterki nie mają istotnego wpływu na ogólną jakość wykonanych robót może dopuścić do odbioru robót pod warunkiem dokonania odpowiednich potrąceń z tytułu ich występowania.

### 8.3. Odbiór częściowy

Odbiór częściowy polega na ocenie ilości i jakości wykonanych części robót. Odbioru częściowego dokonuje się według zasad jak przy odbiorze ostatecznym robót. Odbioru częściowego dokonuje Inżynier.

## 8.4. Odbiór ostateczny robót

### 8.4.1. Zasady odbioru ostatecznego robót.

Odbiór ostateczny polega na finalnej ocenie rzeczywistego wykonania robót w odniesieniu do ich ilości, jakości i wartości. Całkowite zakończenie robót oraz gotowość do odbioru ostatecznego powinna zostać stwierdzona przez Wykonawcę wpisem do dziennika budowy z bezzwłocznym powiadomieniem na piśmie Inżyniera, Odbiór ostateczny nastąpi w terminie ustalonym w dokumentach umowy, licząc od dnia potwierdzenia przez Inżyniera zakończenia robót, Odbioru ostatecznego dokona Komisja wyznaczona przez Zamawiającego, w obecności Inżyniera, Kierownika projektu i Wykonawcy. Komisja dokona oceny jakościowej na podstawie przedłożonych dokumentów, wyników badań i pomiarów, ocenie wizualnej oraz zgodności wykonania robót z dokumentacją projektową oraz zapisami w specyfikacjach. W przypadkach niewykonania wyznaczonych robót poprawkowych lub robót uzupełniających Komisja przerwie swoje czynności i ustali nowy termin odbioru ostatecznego, W przypadku stwierdzenia przez Komisję, że jakość wykonanych robót w poszczególnych asortymentach nieznacznie odbiega od wymaganych dokumentacją projektową z uwzględnieniem tolerancji i nie ma większego wpływu na cechy eksploatacyjne obiektu oraz bezpieczeństwo ruchu, Komisja dokona potrąceń, oceniając pomniejszoną wartość wykonanych robót w stosunku do wymagań przyjętych w dokumentach kontraktowych.

### 8.4.2. Dokumenty do odbioru ostatecznego

Podstawowym dokumentem do dokonania odbioru ostatecznego robót jest protokół odbioru ostatecznego robót, sporządzony według wzoru ustalonego przez Zamawiającego.

Wykonawca zobowiązany jest do przygotowania następujących dokumentów:

1. Dokumentację projektową podstawową z wniesionymi zmianami oraz dokumentację dodatkową, jeżeli została sporządzona w trakcie realizacji umowy,
2. Dokumentację powykonawczą w odpowiedniej ilości egzemplarzy - w wersji papierowej i w wersji elektronicznej,
3. Szczegółowe specyfikacje techniczne (podstawowe z projektu oraz ST uzupełniające oraz zamienne),
4. Badania typu, recepty i ustalenia technologiczne,
5. Dzienniki budowy i księgi obmiarów (oryginały),
6. Wyniki badań i pomiarów kontrolnych,
7. Deklaracje zgodności i certyfikaty zgodności wbudowanych materiałów (zgodnie z SST i PZJ),
8. Opinię technologiczną sporządzoną na podstawie wszystkich wyników badań i pomiarów,
9. Rysunki (dokumentacje) na wykonanie robót towarzyszących (np. przełożenie linii telefonicznych, energetycznych, gazowych, oświetlenia) oraz protokoły odbioru i przekazania tych robót właścicielom urzędów,
10. Geodezyjną inwentaryzację powykonawczą robót i sieci uzbrojenia terenu,
11. Kopie mapy zasadniczej powstałej w wyniku geodezyjnej inwentaryzacji powykonawczej,
12. Sprawozdanie kierownika budowy z oświadczeniem o zakończeniu robót,
13. Protokoły odbiorów częściowych i robót znikających.

W przypadku, gdy według Komisji roboty pod względem przygotowania dokumentacyjnego nie będą gotowe do odbioru ostatecznego, Komisja w porozumieniu z Wykonawcą wyznaczy ponowny termin odbioru ostatecznego robót. Wszystkie zarządzone przez Komisję roboty poprawkowe lub uzupełniające będą zestawione wg wzoru ustalonego przez Zamawiającego; termin wykonania robót poprawkowych wyznaczy Komisja.

## 8.5. Odbiór pogwarancyjny

Odbiór pogwarancyjny polega na ocenie wykonanych robót związanych z usunięciem wad stwierdzonych przy odbiorze ostatecznym i zaistniałych w okresie gwarancyjnym. Odbiór pogwarancyjny będzie dokonany na podstawie oceny wizualnej obiektu z uwzględnieniem zasad opisanych w punkcie 8.4 „Odbiór ostateczny robót”.

## 9. PODSTAWA PŁATNOŚCI

### 9.1. Ustalenia ogólne

Podstawą płatności jest cena jednostkowa skalkulowana przez Wykonawcę za jednostkę obmiarową ustaloną dla danej pozycji kosztorysu (przedmiaru robót). Dla pozycji kosztorysowych wycenionych ryczałtowo podstawa płatności jest kwotą podaną przez Wykonawcę w danej pozycji kosztorysu.

Cena jednostkowa lub kwota ryczałtowa pozycji kosztorysowej będzie uwzględniać wszystkie czynności, wymagania i badania składające się na jej wykonanie, określone dla tej roboty i w dokumentacji projektowej.

Ceny jednostkowe lub kwoty ryczałtowe robót będą obejmować:

- robociznę bezpośrednią wraz z towarzyszącymi kosztami,
- wartość użytych materiałów wraz z kosztami zakupu, magazynowaniem, ewentualnych ubytków i transportu na teren budowy,
- wartość pracy sprzętu wraz z kosztami towarzyszącymi,
- koszty pośrednie, zysk kalkulacyjny i ryzyko Wykonawcy z tytułu innych wydatków mogących wystąpić w czasie realizacji robót i w okresie gwarancyjnym,
- podatki obliczone zgodnie z obowiązującymi przepisami.

Do cen jednostkowych nie należy doliczać podatku VAT.

W kosztach pośrednich Wykonawca powinien uwzględnić następujące koszty około inwestycyjne:

- koszty projektu – dokumentacji powykonawczej,
- koszty urządzenia, utrzymania i likwidacji zaplecza Wykonawcy,
- koszty ustawienia, utrzymania i demontażu tablic informacyjnych,
- koszty ustawienia tablic pamiątkowych,
- koszty ustawienia, utrzymania i demontażu urządzeń zabezpieczających plac budowy, świateł ostrzegawczych, zapór, ogrodzenia,
- koszty projektu organizacji ruchu na czas budowy oraz koszty wybudowania, utrzymania i likwidacji przewiązek, objazdów, przejazdów i oznakowania czasowej organizacji ruchu,
- koszty inwentaryzacji i oceny stanu technicznego budynków narażonych na oddziaływanie robót oraz naprawę wyrządzonych szkód,
- koszty zapewnienia wymaganych ubezpieczeń,
- koszty nadzoru przyrodniczego,
- koszty nadzoru archeologicznego,
- koszty ochrony saperskiej terenu robót.

Do cen jednostkowych nie należy wliczać podatku VAT.

Cena jednostkowa zaproponowana przez Wykonawcę za daną pozycję w kosztorysie ofertowym jest ostateczna i wyklucza możliwość żądania dodatkowej zapłaty za wykonanie robót objętych tą pozycją kosztorysową, z wyjątkiem przypadków omówionych w warunkach Kontraktu.

## 9.2. Warunki umowy i wymagania ogólne ST D-M-00 .00.00

Koszt dostosowania się do wymagań warunków umowy i wymagań ogólnych zawartych w niniejszej specyfikacji D-M-00.00.00 obejmuje wszystkie warunki określone w w/w dokumentach, a nie wyszczególnione w kosztorysie.

## 9.3. Objazdy, przejazdy i organizacja ruchu

Wykonawca jest zobowiązany do dostosowania otrzymanego projektu Organizacji Ruchu na czas budowy do przyjętej technologii i harmonogramu robót oraz uzyskanie zatwierdzenia tego projektu przez właściwy organ i administratora drogi. Koszty dostosowania projektu i wykonania organizacji ruchu na czas budowy ponosi Wykonawca. Po stronie Wykonawcy leży również spełnienie roszczeń osób i podmiotów, które w związku z wprowadzeniem organizacji Ruchu na czas budowy i prowadzeniem robót doznają jakiegokolwiek uszczerbku.

Koszt wybudowania objazdów/przejazdów i organizacji ruchu obejmuje:

- opracowanie oraz uzgodnienie z Inżynierem i odpowiednimi instytucjami projektu organizacji ruchu, wraz z dostarczeniem kopii projektu Inżynierowi/Kierownikowi Projektu i wprowadzeniem ewentualnych zmian
- ustawienie tymczasowego oznakowania i oświetlenia zgodnie z wymaganiami bezpieczeństwa ruchu,
- budowę dróg dojazdowych, innych urządzeń i obiektów lub remont istniejących dróg w zakresie dostosowania ich do ruchu objazdowego,
- opłaty za dzierżawę i użytkowanie terenu,
- przygotowanie terenu,
- konstrukcję tymczasowej nawierzchni, ramp, chodników, barier, oznakowań i drenażu,
- tymczasowe zabezpieczenie lub przebudowę urządzeń obcych.

Koszt utrzymania objazdów/przejazdów i organizacji ruchu obejmuje:

- oczyszczenie, przestawianie, przykrycie i usunięcie tymczasowych oznakowań pionowych, poziomych, barier i świateł,
- utrzymanie płynności ruchu publicznego.

Koszt likwidacji objazdów/przejazdów oraz koszt organizacji ruchu obejmuje:

- usunięcie wbudowanych materiałów i oznakowania,
- doprowadzenie terenu do stanu pierwotnego.

## 10. PRZEPISY ZWIĄZANE

### 10.1. Normy

Niniejsza specyfikacja przywołuje normy PN-EN niedatowane. Przyjęto, że w przypadku powołań niedatowanych, należy stosować ostatnie wydanie normy.

### 10.2. Ustawy i Rozporządzenia

1. Ustawa z dnia 07.07.1994 r. Prawo budowlane Dz. U. 2013 poz. 1409 z późniejszymi zmianami.
2. Ustawa z dnia 14.12.2012 r. o odpadach Dz. U. 2013 poz. 21 z późniejszymi zmianami
3. Ustawa z dnia 17.05.1989 r. – Prawo geodezyjne i kartograficzne - Dz. U. 2010 nr 193 poz. 1287 z późniejszymi zmianami
4. Ustawa z dnia 21.03.1985 r. – o drogach publicznych – Dz. U. 2013 poz. 260 z późniejszymi zmianami
5. Ustawa z dnia 27.04.2001 r. – Prawo ochrony środowiska- Dz.U. 2013 nr 0 poz. 1232 z późniejszymi zmianami
6. Ustawa z dnia 20.06.1997 r. – Prawo o ruchu drogowym – Dz.U. 2012 nr 0 poz. 1137 z późniejszymi zmianami
7. Ustawa z dnia 16.04.2004 r. - O ochronie przyrody – Dz.U. 2013 nr 0 poz. 627 z późniejszymi zmianami
8. Ustawa z dnia 03.02.1995 r. – O ochronie gruntów rolnych i leśnych – Dz.U. 2013 nr 0 poz. 1205 z późniejszymi zmianami
9. Rozporządzenie MISWiA z dnia 31.07.2002 r. – W sprawie znaków i sygnałów drogowych- Dz. U. Nr 170 poz. 1393 z 2002 r. z późniejszymi zmianami
10. Rozporządzenie MŚ z dnia 24.07.2006 r. W sprawie warunków, jakie należy spełnić przy wprowadzaniu ścieków do wód i ziemi oraz w sprawie substancji szczególnie szkodliwych dla środowiska wodnego – Dz. U. Nr 137 poz. 984 z 2006 r. z późniejszymi zmianami
11. Rozporządzenie MI z dnia 23.09.2003 r. – W sprawie szczegółowych warunków zarządzania ruchem na drogach oraz wykonywania nadzoru nad tym zarządzeniem z późniejszymi zmianami
12. Rozporządzenia MI z dnia 26.06.2002 r. – W sprawie dziennika budowy, montażu oraz rozbiórki oraz tablicy informacyjnej – Dz. U. Nr 108 poz. 953 z 2002 r. z późniejszymi zmianami
13. Rozporządzenia MI z dnia 08.11.2004 r. – W sprawie aprobat technicznych oraz jednostek organizacyjnych upoważnionych do ich wydawania- Dz. U. Nr 249 poz. 2497 z 2004 r. z późniejszymi zmianami
14. Rozporządzenia MGPIB z dnia 21.02.1995 r. – W sprawie rodzaju i zakresu opracowań geodezyjno-kartograficznych oraz czynności geodezyjnych obowiązujących w budownictwie Dz. U. Nr 25 poz. 133 z 1995 r. z późniejszymi zmianami
15. Rozporządzenie MI z dnia 06.02.2003 r. – W sprawie bezpieczeństwa i higieny pracy podczas wykonywania robót budowlanych- Dz. U. Nr 47 poz. 401 z 2003 r. z późniejszymi zmianami
16. Rozporządzenie MI z dnia 23.06.2003 r. – W sprawie informacji dotyczącej bezpieczeństwa i ochrony zdrowia oraz planu bezpieczeństwa i ochrony zdrowia – Dz. U. Nr 120 poz. 1126 z 2003 r. z późniejszymi zmianami
17. Zarządzenie Ministra Infrastruktury z dnia 19 listopada 2001 r. w sprawie dziennika budowy, montażu oraz rozbiórki oraz tablicy informacyjnej (Dz. U. nr 138, poz. 1555 z późniejszymi zmianami)



# D - 01.01.01 ODTWORZENIE TRASY I PUNKTÓW WYSOKOŚCIOWYCH

## 1. WSTĘP

### 1.1. Przedmiot ST

Przedmiotem niniejszej specyfikacji technicznej (ST) są wymagania dotyczące wykonania i odbioru robót związanych z odtworzeniem trasy drogowej i jej punktów wysokościowych.

### 1.2. Zakres stosowania ST

Specyfikacja techniczna (ST) stanowi obowiązującą podstawę stosowaną jako dokument przetargowy i kontraktowy przy zlecaniu i realizacji robót na drogach.

### 1.3. Zakres robót objętych ST

Ustalenia zawarte w niniejszej specyfikacji dotyczą zasad prowadzenia robót związanych z wszystkimi czynnościami umożliwiającymi i mającymi na celu odtworzenie w terenie przebiegu trasy drogowej oraz położenia obiektów inżynierskich.

#### 1.3.1. Odtworzenie trasy i punktów wysokościowych

W zakres robót pomiarowych, związanych z odtworzeniem trasy i punktów wysokościowych wchodzi:

- a) sprawdzenie wyznaczenia sytuacyjnego i wysokościowego punktów głównych osi trasy i punktów wysokościowych,
- b) uzupełnienie osi trasy dodatkowymi punktami (wyznaczenie osi),
- c) wyznaczenie dodatkowych punktów wysokościowych (reperów roboczych),
- d) wyznaczenie przekrojów poprzecznych,
- e) zastabilizowanie punktów w sposób trwały, ochrona ich przed zniszczeniem oraz oznakowanie w sposób ułatwiający odszukanie i ewentualne odtworzenie.

### 1.4. Określenia podstawowe

**1.4.1.** Punkty główne trasy - punkty załamania osi trasy, punkty kierunkowe oraz początkowy i końcowy punkt trasy.

**1.4.2.** Pozostałe określenia podstawowe są zgodne z obowiązującymi, odpowiednimi polskimi normami i z definicjami podanymi w ST D-M-00.00.00 „Wymagania ogólne” pkt 1.4.

### 1.5. Ogólne wymagania dotyczące robót

Ogólne wymagania dotyczące robót podano w ST D-M-00.00.00 „Wymagania ogólne” pkt 1.5.

## 2. MATERIAŁY

### 2.1. Ogólne wymagania dotyczące materiałów

Ogólne wymagania dotyczące materiałów, ich pozyskiwania i składowania podano w ST D-M-00.00.00 „Wymagania ogólne” pkt 2.

### 2.2. Rodzaje materiałów

Do utrwalenia punktów głównych trasy należy stosować pale drewniane z gwoździem lub prętem stalowym, słupki betonowe albo rury metalowe o długości około 0,50 metra.

Pale drewniane umieszczone poza granicą robót ziemnych, w sąsiedztwie punktów załamania trasy, powinny mieć średnicę od 0,15 do 0,20 m i długość od 1,5 do 1,7 m.

Do stabilizacji pozostałych punktów należy stosować paliki drewniane średnicy od 0,05 do 0,08 m i długości około 0,30 m, a dla punktów utrwalanych w istniejącej nawierzchni bolce stalowe średnicy 5 mm i długości od 0,04 do 0,05 m.

„Świadki” powinny mieć długość około 0,50 m i przekrój prostokątny.

## 3. SPRZĘT

### 3.1. Ogólne wymagania dotyczące sprzętu

Ogólne wymagania dotyczące sprzętu podano w ST D-M-00.00.00 „Wymagania ogólne” pkt 3.

### 3.2. Sprzęt pomiarowy

Do odtworzenia sytuacyjnego trasy i punktów wysokościowych należy stosować następujący sprzęt:

- teodolity lub tachimetry,
- niwelatory,
- dalmierze,
- tyczki,
- łąty,
- taśmy stalowe, szpilki.

Sprzęt stosowany do odtworzenia trasy drogowej i jej punktów wysokościowych powinien gwarantować uzyskanie wymaganej dokładności pomiaru.

## 4. TRANSPORT

### 4.1. Ogólne wymagania dotyczące transportu

Ogólne wymagania dotyczące transportu podano w ST D-M-00.00.00 „Wymagania ogólne” pkt 4.

### 4.2. Transport sprzętu i materiałów

Sprzęt i materiały do odtworzenia trasy można przewozić dowolnymi środkami transportu.

## 5. WYKONANIE ROBÓT

### 5.1. Ogólne zasady wykonania robót

Ogólne zasady wykonania robót podano w ST D-M-00.00.00 „Wymagania ogólne” pkt 5.

### 5.2. Zasady wykonywania prac pomiarowych

Prace pomiarowe powinny być wykonane zgodnie z obowiązującą Ustawą o infrastrukturze informacji przestrzennej oraz Rozporządzeniem Ministra Administracji i Cyfryzacji w sprawie osnów geodezyjnych, grawimetrycznych i magnetycznych.

Przed przystąpieniem do robót Wykonawca powinien przejąć od Zamawiającego dane zawierające lokalizację i współrzędne punktów głównych trasy oraz reperów.

W oparciu o materiały dostarczone przez Zamawiającego, Wykonawca powinien przeprowadzić obliczenia i pomiary geodezyjne niezbędne do szczegółowego wytyczenia robót.

Prace pomiarowe powinny być wykonane przez osoby posiadające odpowiednie kwalifikacje i uprawnienia.

Wykonawca powinien natychmiast poinformować Inżyniera o wszelkich błędach wykrytych w wytyczeniu punktów głównych trasy i (lub) reperów roboczych. Błędy te powinny być usunięte na koszt Zamawiającego.

Wykonawca powinien sprawdzić czy rzędne terenu określone w dokumentacji projektowej są zgodne z rzeczywistymi rzędnymi terenu. Jeżeli Wykonawca stwierdzi, że rzeczywiste rzędne terenu istotnie różnią się od rzędnych określonych w dokumentacji projektowej, to powinien powiadomić o tym Inżyniera. Ukształtowanie terenu w takim rejonie nie powinno być zmieniane przed podjęciem odpowiedniej decyzji przez Inżyniera. Wszystkie roboty dodatkowe, wynikające z różnic rzędnych terenu podanych w dokumentacji projektowej i rzędnych rzeczywistych, akceptowane przez Inżyniera, zostaną wykonane na koszt Zamawiającego. Zaniechanie powiadomienia Inżyniera oznacza, że roboty dodatkowe w takim przypadku obciążą Wykonawcę.

Wszystkie roboty, które bazują na pomiarach Wykonawcy, nie mogą być rozpoczęte przed zaakceptowaniem wyników pomiarów przez Inżyniera.

Punkty wierzchołkowe, punkty główne trasy i punkty pośrednie osi trasy muszą być zaopatrzone w oznaczenia określające w sposób wyraźny i jednoznaczny charakterystykę i położenie tych punktów. Forma i wzór tych oznaczeń powinny być zaakceptowane przez Inżyniera.

Wykonawca jest odpowiedzialny za ochronę wszystkich punktów pomiarowych i ich oznaczeń w czasie trwania robót. Jeżeli znaki pomiarowe przekazane przez Zamawiającego zostaną zniszczone przez Wykonawcę świadomie lub wskutek zaniedbania, a ich odtworzenie jest konieczne do dalszego prowadzenia robót, to zostaną one odtworzone na koszt Wykonawcy.

Wszystkie pozostałe prace pomiarowe konieczne dla prawidłowej realizacji robót należą do obowiązków Wykonawcy.

### 5.3. Sprawdzenie wyznaczenia punktów głównych osi trasy i punktów wysokościowych

Punkty wierzchołkowe trasy i inne punkty główne powinny być zastabilizowane w sposób trwały, przy użyciu pali drewnianych lub słupków betonowych, a także dowiązane do punktów pomocniczych, położonych poza granicą robót ziemnych. Maksymalna odległość pomiędzy punktami głównymi na odcinkach prostych nie może przekraczać 500 m.

Zamawiający powinien założyć robocze punkty wysokościowe (repery robocze) wzdłuż osi trasy drogowej, a także przy każdym obiekcie inżynierskim.

Maksymalna odległość między reperami roboczymi wzdłuż trasy drogowej w terenie płaskim powinna wynosić 500 metrów, natomiast w terenie falistym i górskim powinna być odpowiednio zmniejszona, zależnie od jego konfiguracji.

Repery robocze należy założyć poza granicami robót związanych z wykonaniem trasy drogowej i obiektów towarzyszących. Jako repery robocze można wykorzystać punkty stałe na stabilnych, istniejących budowach wzdłuż trasy drogowej. O ile brak takich punktów, repery robocze należy założyć w postaci słupków betonowych lub grubych kształtowników stalowych, osadzonych w gruncie w sposób wykluczający osiadanie, zaakceptowany przez Inżyniera.

Rzędne reperów roboczych należy określać z taką dokładnością, aby średni błąd niwelacji po wyrównaniu był mniejszy od 4 mm/km, stosując niwelację podwójną w nawiązaniu do reperów państwowych.

Repery robocze powinny być wyposażone w dodatkowe oznaczenia, zawierające wyraźne i jednoznaczne określenie nazwy reperu i jego rzędnej.

### 5.4. Odtworzenie osi trasy

Tyczenie osi trasy należy wykonać w oparciu o dokumentację projektową oraz inne dane geodezyjne przekazane przez Zamawiającego, przy wykorzystaniu sieci poligonizacji państwowej albo innej osnowy geodezyjnej, określonej w dokumentacji projektowej.

Oś trasy powinna być wyznaczona w punktach głównych i w punktach pośrednich w odległości zależnej od charakterystyki terenu i ukształtowania trasy, lecz nie rzadziej niż co 50 metrów.

Dopuszczalne odchylenie sytuacyjne wytyczonej osi trasy w stosunku do dokumentacji projektowej nie może być większe niż 3 cm. Rzędne niwelety punktów osi trasy należy wyznaczyć z dokładnością do 1 cm w stosunku do rzędnych niwelety określonych w dokumentacji projektowej.

Do utrwalenia osi trasy w terenie należy użyć materiałów wymienionych w pkt 2.2.

Usunięcie pali z osi trasy jest dopuszczalne tylko wówczas, gdy Wykonawca robót zastąpi je odpowiednimi palami po obu stronach osi, umieszczonych poza granicą robót.

### **5.5. Wyznaczenie przekrojów poprzecznych**

Wyznaczenie przekrojów poprzecznych obejmuje wyznaczenie krawędzi nasypów i wykopów na powierzchni terenu (określenie granicy robót), zgodnie z dokumentacją projektową oraz w miejscach wymagających uzupełnienia dla poprawnego przeprowadzenia robót i w miejscach zaakceptowanych przez Inżyniera.

Do wyznaczania krawędzi nasypów i wykopów należy stosować dobrze widoczne paliki lub wiechy. Wiechy należy stosować w przypadku nasypów o wysokości przekraczającej 1 metr oraz wykopów głębszych niż 1 metr. Odległość między palikami lub wiechami należy dostosować do ukształtowania terenu oraz geometrii trasy drogowej. Odległość ta co najmniej powinna odpowiadać odstępowi kolejnych przekrojów poprzecznych.

Profilowanie przekrojów poprzecznych musi umożliwiać wykonanie nasypów i wykopów o kształcie zgodnym z dokumentacją projektową.

### **5.6. Wyznaczenie położenia obiektów mostowych**

Dla każdego z obiektów mostowych należy wyznaczyć jego położenie w terenie poprzez:

- a) wytyczenie osi obiektu,
- b) wytyczenie punktów określających usytuowanie (kontur) obiektu, w szczególności przyczółków i filarów mostów i wiaduktów.

W przypadku mostów i wiaduktów dokumentacja projektowa powinna zawierać opis odpowiedniej osnowy realizacyjnej do wytyczenia tych obiektów.

Położenie obiektu w planie należy określić z dokładnością określoną w punkcie 5.4.

## **6. KONTROLA JAKOŚCI ROBÓT**

### **6.1. Ogólne zasady kontroli jakości robót**

Ogólne zasady kontroli jakości robót podano w ST D-M-00.00.00 „Wymagania ogólne” pkt 6.

### **6.2. Kontrola jakości prac pomiarowych**

Kontrolę jakości prac pomiarowych związanych z odtworzeniem trasy i punktów wysokościowych należy prowadzić według ogólnych zasad określonych w przepisach krajowych oraz zgodnie z wymaganiami podanymi w pkt 5.4.

## **7. OBMIAR ROBÓT**

### **7.1. Ogólne zasady obmiaru robót**

Ogólne zasady obmiaru robót podano w ST D-M-00.00.00 „Wymagania ogólne” pkt 7.

### **7.2. Jednostka obmiarowa**

Jednostką obmiarową jest km (kilometr) odtworzonej trasy w terenie.

Obmiar robót związanych z wyznaczeniem obiektów jest częścią obmiaru robót mostowych.

## **8. ODBIÓR ROBÓT**

### **8.1. Ogólne zasady odbioru robót**

Ogólne zasady odbioru robót podano w ST D-M-00.00.00 „Wymagania ogólne” pkt 8.

### **8.2. Sposób odbioru robót**

Odbiór robót związanych z odtworzeniem trasy w terenie następuje na podstawie szkiców i dzienników pomiarów geodezyjnych lub protokołu z kontroli geodezyjnej, które Wykonawca przedkłada Inżynierowi.

## **9. PODSTAWA PŁATNOŚCI**

### **9.1. Ogólne ustalenia dotyczące podstawy płatności**

Ogólne ustalenia dotyczące podstawy płatności podano w ST D-M-00.00.00 „Wymagania ogólne” pkt 9.

### **9.2. Cena jednostki obmiarowej**

Cena 1 km wykonania robót obejmuje:

- sprawdzenie wyznaczenia punktów głównych osi trasy i punktów wysokościowych,
- uzupełnienie osi trasy dodatkowymi punktami,
- wyznaczenie dodatkowych punktów wysokościowych,
- wyznaczenie przekrojów poprzecznych z ewentualnym wytyczeniem dodatkowych przekrojów,



- zastabilizowanie punktów w sposób trwały, ochrona ich przed zniszczeniem i oznakowanie ułatwiające odszukanie i ewentualne odtworzenie.

Płatność robót związanych z wyznaczeniem obiektów mostowych jest ujęta w koszcie robót mostowych.

## **10. PRZEPISY ZWIĄZANE**

Niniejsze zestawienie obejmuje przepisy niedatowane. Przyjęto, że w przypadku powołań niedatowanych, należy stosować ostatnie wydanie przepisu.

1. Ustawa o infrastrukturze informacji przestrzennej
2. Ustawa Prawo geodezyjne i kartograficzne
3. Rozporządzenie Ministra Administracji i Cyfryzacji w sprawie osnów geodezyjnych, grawimetrycznych i magnetycznych.

## D - 01.02.01 USUNIĘCIE DRZEW I KRZEWÓW

### 1. WSTĘP

#### 1.1. Przedmiot ST

Przedmiotem niniejszej specyfikacji technicznej (ST) są wymagania dotyczące wykonania i odbioru robót związanych z usunięciem drzew i krzewów.

#### 1.2. Zakres stosowania ST

Specyfikacja techniczna (ST) stanowi obowiązującą podstawę stosowaną jako dokument przetargowy i kontraktowy przy zlecaniu i realizacji robót na drogach.

#### 1.3. Zakres robót objętych ST

Ustalenia zawarte w niniejszej specyfikacji dotyczą zasad prowadzenia robót związanych z usunięciem drzew i krzewów, wykonywanych w ramach robót przygotowawczych.

#### 1.4. Określenia podstawowe

Stosowane określenia podstawowe są zgodne z obowiązującymi, odpowiednimi normami oraz z definicjami podanymi w ST D-M-00.00.00 „Wymagania ogólne” pkt 1.4.

#### 1.5. Ogólne wymagania dotyczące robót

Ogólne wymagania dotyczące robót podano w ST D-M-00.00.00 „Wymagania ogólne” pkt 1.5.

### 2. MATERIAŁY

Nie występują.

### 3. SPRZĘT

#### 3.1. Ogólne wymagania dotyczące sprzętu

Ogólne wymagania dotyczące sprzętu podano w ST D-M-00.00.00 „Wymagania ogólne” pkt 3.

#### 3.2. Sprzęt do usuwania drzew i krzewów

Do wykonywania robót związanych z usunięciem drzew i krzewów należy stosować:

- piły mechaniczne,
- specjalne maszyny przeznaczone do karczowania pni oraz ich usunięcia z pasa drogowego,
- spycharki,
- koparki lub ciągniki ze specjalnym osprzętem do prowadzenia prac związanych z wyrębem drzew.

### 4. TRANSPORT

#### 4.1. Ogólne wymagania dotyczące transportu

Ogólne wymagania dotyczące transportu podano w ST D-M-00.00.00 „Wymagania ogólne” pkt

#### 4.2. Transport pni i karpiny

Pnie, karpinę oraz gałęzie należy przewozić transportem samochodowym. Pnie przedstawiające wartość jako materiał użytkowy (np. budowlany, meblarski itp.) powinny być transportowane w sposób nie powodujący ich uszkodzeń.

### 5. WYKONANIE ROBÓT

#### 5.1. Ogólne zasady wykonania robót

Ogólne zasady wykonania robót podano w ST D-M-00.00.00 „Wymagania ogólne” pkt 5.

#### 5.2. Zasady oczyszczania terenu z drzew i krzaków

Roboty związane z usunięciem drzew i krzewów obejmują wycięcie i wykarczowanie drzew i krzewów, wywiezienie pni, karpiny i gałęzi poza teren budowy na miejsce wskazane przez Zamawiającego oraz zasypanie dołów.

Pozostałości po karczowaniu oraz drobne gałęzie zaleca się przerobić na zrębki przy pomocy rębaka do gałęzi. Teren pod budowę drogi w pasie robót ziemnych, w miejscach dokopów i w innych miejscach wskazanych w dokumentacji projektowej, powinien być oczyszczony z drzew i krzewów.

Zgoda na prace związane z usunięciem drzew powinna być uzyskana przez Zamawiającego.

Wycinkę drzew o właściwościach materiału użytkowego należy wykonywać w tzw. sezonie rębnym, ustalonym przez Inżyniera.

W miejscach dokopów i tych wykopów, z których grunt jest przeznaczony do wbudowania w nasypy, teren należy oczyścić z roślinności, wykarczować pnie i usunąć korzenie tak, aby zawartość części organicznych w gruntach przeznaczonych do wbudowania w nasypy nie przekraczała 2%.

W miejscach nasypów teren należy oczyścić tak, aby części roślinności nie znajdowały się na głębokości do 60 cm poniżej niwelety robót ziemnych i linii skarp nasypu, z wyjątkiem przypadków podanych w punkcie 5.3.

Roślinność istniejąca w pasie robót drogowych, nie przeznaczona do usunięcia, powinna być przez Wykonawcę zabezpieczona przed uszkodzeniem. Jeżeli roślinność, która ma być zachowana, zostanie uszkodzona lub zniszczona przez Wykonawcę, to powinna być ona odtworzona na koszt Wykonawcy, w sposób zaakceptowany przez odpowiednie władze.

### 5.3. Usunięcie drzew i krzaków

Pnie drzew i krzaków znajdujące się w pasie robót ziemnych, powinny być wykarczowane, za wyjątkiem następujących przypadków:

- w obrębie nasypów - jeżeli średnica pni jest mniejsza od 8 cm i istniejąca rzędna terenu w tym miejscu znajduje się co najmniej 2 metry od powierzchni projektowanej korony drogi albo powierzchni skarpy nasypu. Pnie pozostawione pod nasypami powinny być ścięte nie wyżej niż 10 cm ponad powierzchnią terenu. Powyższe odstępstwo od ogólnej zasady, wymagającej karczowania pni, nie ma zastosowania, jeżeli przewidziano stopniowanie powierzchni terenu pod podstawę nasypu,
- w obrębie wyokrąglenia skarpy wykopu przecinającego się z terenem. W tym przypadku pnie powinny być ścięte równo z powierzchnią skarpy albo poniżej jej poziomu.

Poza miejscami wykopów doły po wykarczowanych pniach należy wypełnić gruntem przydatnym do budowy nasypów i zagęścić, zgodnie z wymaganiami zawartymi w ST D-02.00.00 „Roboty ziemne”.

Doły w obrębie przewidywanych wykopów, należy tymczasowo zabezpieczyć przed gromadzeniem się w nich wody.

Wykonawca ma obowiązek prowadzenia robót w taki sposób, aby drzewa przedstawiające wartość jako materiał użytkowy (np. budowlany, meblarski itp.) nie utraciły tej właściwości w czasie robót.

Młode drzewa i inne rośliny przewidziane do ponownego sadzenia powinny być wykopane z dużą ostrożnością, w sposób który nie spowoduje trwałych uszkodzeń, a następnie zasadzone w odpowiednim gruncie.

### 5.4. Zniszczenie pozostałości po usuniętej roślinności

Sposób zniszczenia pozostałości po usuniętej roślinności powinien być zgodny z ustaleniami ST lub wskazaniami Inżyniera.

Zaleca się przerobienie gałęzi na zrębki za pomocą specjalistycznego sprzętu. Prace te powinny odpowiadać zaleceniom producenta sprzętu. Nieużyteczne pozostałości po przeróbce powinny być usunięte przez Wykonawcę z terenu budowy.

Nie zaleca się spalania roślinności usuniętej w czasie robót przygotowawczych ze względu na zanieczyszczenie atmosfery oraz marnowanie cennego materiału drzewnego.

## 6. KONTROLA JAKOŚCI ROBÓT

### 6.1. Ogólne zasady kontroli jakości robót

Ogólne zasady kontroli jakości robót podano w ST D-M-00.00.00 „Wymagania ogólne” pkt 6.

## 6.2. Kontrola robót przy usuwaniu drzew i krzaków

Sprawdzenie jakości robót polega na wizualnej ocenie kompletności usunięcia roślinności, wykarczowania korzeni i zasypania dołów. Zagęszczenie gruntu wypełniającego doły powinno spełniać odpowiednie wymagania określone w ST D-02.03.01 „Wykonanie nasypów”.

## 7. OBMIAR ROBÓT

### 7.1. Ogólne zasady obmiaru robót

Ogólne zasady obmiaru robót podano w ST D-M-00.00.00 „Wymagania ogólne” pkt 7.

### 7.2. Jednostka obmiarowa

Jednostką obmiarową robót związanych z usunięciem drzew i krzewów jest:

- dla pojedynczych drzew - sztuka,
- dla krzaków oraz lasów - hektar.

## 8. ODBIÓR ROBÓT

### 8.1. Ogólne zasady odbioru robót

Ogólne zasady odbioru robót podano w ST D-M-00.00.00 „Wymagania ogólne” pkt 8.

### 8.2. Odbiór robót zanikających i ulegających zakryciu

Odbiorowi robót zanikających i ulegających zakryciu podlega sprawdzenie dołów po wykarczowanych pniach, przed ich zasypaniem.

## 9. PODSTAWA PŁATNOŚCI

### 9.1. Ogólne ustalenia dotyczące podstawy płatności

Ogólne ustalenia dotyczące podstawy płatności podano w ST D-M-00.00.00 „Wymagania ogólne” pkt 9.

### 9.2. Cena jednostki obmiarowej

Płatność należy przyjmować na podstawie jednostek obmiarowych według pkt 7.

Cena wykonania robót obejmuje:

- wycięcie i wykarczowanie drzew i krzewów,
- wywiezienie pni, karpiny i gałęzi poza teren budowy lub przerobienie gałęzi na zrębki,
- zasypanie dołów,
- uporządkowanie miejsca prowadzonych robót.

## 10. Przepisy związane

Nie występują.



## D - 01.02.02 ZDJĘCIE WARSTWY HUMUSU

### 1. WSTĘP

#### 1.1. Przedmiot ST

Przedmiotem niniejszej specyfikacji technicznej (ST) są wymagania dotyczące wykonania i odbioru robót związanych ze zdjęciem warstwy humusu i/lub darniny.

#### 1.2. Zakres stosowania ST

Specyfikacja techniczna (ST) stanowi obowiązującą podstawę stosowaną jako dokument przetargowy i kontraktowy przy zlecaniu i realizacji robót na drogach.

#### 1.3. Zakres robót objętych ST

Ustalenia zawarte w niniejszej specyfikacji dotyczą zasad prowadzenia robót związanych ze zdjęciem warstwy humusu i/lub darniny, wykonywanych w ramach robót przygotowawczych.

#### 1.4. Określenia podstawowe

Stosowane określenia podstawowe są zgodne z obowiązującymi, odpowiednimi polskimi normami oraz z definicjami podanymi w ST D-M-00.00.00 „Wymagania ogólne” pkt 1.4.

#### 1.5. Ogólne wymagania dotyczące robót

Ogólne wymagania dotyczące robót podano w ST D-M-00.00.00 „Wymagania ogólne” pkt 1.5.

### 2. MATERIAŁY

Nie występują.

### 3. SPRZĘT

#### 3.1. Ogólne wymagania dotyczące sprzętu

Ogólne wymagania dotyczące sprzętu podano w ST D-M-00.00.00 „Wymagania ogólne” pkt 3.

#### 3.2. Sprzęt do zdjęcia humusu i/lub darniny

Do wykonania robót związanych ze zdjęciem warstwy humusu lub/i darniny należy stosować:

- równiarki,
- spycharki,
- łopaty, szpadle i inny sprzęt do ręcznego wykonywania robót ziemnych - w miejscach, gdzie prawidłowe wykonanie robót sprzętem zmechanizowanym nie jest możliwe,
- koparki/ładowarki i samochody samowyladowcze - w przypadku transportu na odległość wymagającą zastosowania takiego sprzętu,
- noże do cięcia darniny.

### 4. TRANSPORT

#### 4.1. Ogólne wymagania dotyczące transportu

Ogólne wymagania dotyczące transportu podano w ST D-M-00.00.00 „Wymagania ogólne” pkt 4.

#### 4.2. Transport humusu i darniny

Humus należy przemieszczać z zastosowaniem równiarek lub spycharek albo przewozić transportem samochodowym. Wybór środka transportu zależy od odległości, warunków lokalnych i przeznaczenia humusu.

### 5. WYKONANIE ROBÓT

#### 5.1. Ogólne zasady wykonania robót

Ogólne zasady wykonania robót podano w ST D-M-00.00.00 „Wymagania ogólne” pkt 5.

Teren pod budowę drogi w pasie robót ziemnych, w miejscach dokopów i w innych miejscach wskazanych w dokumentacji projektowej powinien być oczyszczony z humusu i/lub darniny.

#### 5.2. Zdjęcie warstwy humusu

Warstwa humusu powinna być zdjęta z przeznaczeniem do późniejszego użycia przy umacnianiu skarp, zakładaniu trawników, sadzeniu drzew i krzewów oraz do innych czynności określonych w dokumentacji projektowej. Zagospodarowanie nadmiaru humusu powinno być wykonane zgodnie z ustaleniami ST lub wskazaniem Inżyniera.

Humus należy zdejmować mechanicznie z zastosowaniem równiarek lub spycharek. W wyjątkowych sytuacjach, gdy zastosowanie maszyn nie jest wystarczające dla prawidłowego wykonania robót, względnie może stanowić zagrożenie dla bezpieczeństwa robót (zmienna grubość warstwy humusu, sąsiedztwo budowl), należy dodatkowo stosować ręczne wykonanie robót, jako uzupełnienie prac wykonywanych mechanicznie.

Warstwę humusu należy zdjąć z powierzchni całego pasa robót ziemnych oraz w innych miejscach określonych w dokumentacji projektowej lub wskazanych przez Inżyniera.

Grubość zdejmowanej warstwy humusu (zależna od głębokości jego zalegania, wysokości nasypu, potrzeb jego wykorzystania na budowie itp.) powinna być zgodna z ustaleniami dokumentacji projektowej, ST lub wskazana przez Inżyniera, według faktycznego stanu występowania. Stan faktyczny będzie stanowił podstawę do rozliczenia czynności związanych ze zdjęciem warstwy humusu.

Zdjęty humus należy składować w regularnych przyzmach. Miejsca składowania humusu powinny być przez Wykonawcę tak dobrane, aby humus był zabezpieczony przed zanieczyszczeniem, a także najeżdżaniem przez pojazdy. Nie należy zdejmować humusu w czasie intensywnych opadów i bezpośrednio po nich, aby uniknąć zanieczyszczenia gliną lub innym gruntem nieorganicznym.

Jeżeli zdjęty humus nie będzie wykorzystywany do ponownego ułożenia należy uzgodnić z Zamawiającym miejsce odwiezienia poza teren budowy.

## **6. KONTROLA JAKOŚCI ROBÓT**

### **6.1. Ogólne zasady kontroli jakości robót**

Ogólne zasady kontroli jakości robót podano w ST D-M-00.00.00 „Wymagania ogólne” pkt 6.

### **6.2. Kontrola usunięcia humusu lub/i darniny**

Sprawdzenie jakości robót polega na wizualnej ocenie kompletności usunięcia humusu lub/i darniny.

## **7. OBMIAR ROBÓT**

### **7.1. Ogólne zasady obmiaru robót**

Ogólne zasady obmiaru robót podano w ST D-M-00.00.00 „Wymagania ogólne” pkt 7.

### **7.2. Jednostka obmiarowa**

Jednostką obmiarową jest m<sup>3</sup> (metr sześcienny) zdjętej warstwy humusu lub/i darniny.

## **8. ODBIÓR ROBÓT**

Ogólne zasady odbioru robót podano w ST D-M-00.00.00 „Wymagania ogólne” pkt 8.

## **9. PODSTAWA PŁATNOŚCI**

### **9.1. Ogólne ustalenia dotyczące podstawy płatności**

Ogólne ustalenia dotyczące podstawy płatności podano w ST D-M-00.00.00 „Wymagania ogólne” pkt 9.

### **9.2. Cena jednostki obmiarowej**

Cena 1 m<sup>3</sup> wykonania robót obejmuje:

– zdjęcie humusu wraz z hałdowaniem w przyzmy wzdłuż drogi lub odwiezieniem na odkład,

## **10. PRZEPISY ZWIĄZANE**

Nie występują.

# D-01.02.04 ROZBIÓRKA ELEMENTÓW ZAGOSPODAROWANIA TERENU

## 1. WSTĘP

### 1.1. Przedmiot ST

Przedmiotem niniejszej specyfikacji technicznej (ST) są wymagania dotyczące wykonania i odbioru robót związanych z wykonaniem robót rozbiórkowych.

### 1.2. Zakres stosowania ST

Specyfikacja techniczna (ST) stanowi obowiązującą podstawę stosowaną jako dokument przetargowy i kontraktowy przy zlecaniu i realizacji robót na drogach.

### 1.3. Zakres robót objętych ST

Ustalenia zawarte w niniejszej specyfikacji dotyczą zasad prowadzenia robót związanych z rozbiórką:

- warstw nawierzchni,
- krawężników, obrzeży i oporników,
- ścieków,
- chodników,
- ogrodzeń,
- barier i poręczy,
- schodów oraz pochylni,
- znaków drogowych,
- wiat przystankowych,

### 1.4. Określenia podstawowe

Stosowane określenia podstawowe są zgodne z obowiązującymi, odpowiednimi polskimi normami oraz z definicjami podanymi w ST D-M-00.00.00 „Wymagania ogólne” pkt 1.4.

### 1.5. Ogólne wymagania dotyczące robót

Ogólne wymagania dotyczące robót podano w ST D-M-00.00.00 „Wymagania ogólne” pkt 1.5.

## 2. MATERIAŁY

### 2.1. Ogólne wymagania dotyczące materiałów

Ogólne wymagania dotyczące materiałów, ich pozyskiwania i składowania, podano w ST D-M-00.00.00 „Wymagania ogólne” pkt 2.

## 3. SPRZĘT

### 3.1. Ogólne wymagania dotyczące sprzętu

Ogólne wymagania dotyczące sprzętu podano w ST D-M-00.00.00 „Wymagania ogólne” pkt 3.

### 3.2. Sprzęt do rozbiórki

Do wykonania robót związanych z rozbiórką elementów dróg, ogrodzeń może być wykorzystany sprzęt podany poniżej, lub inny zaakceptowany przez Inżyniera:

- spycharki,
- ładowarki,
- żurawie samochodowe,
- samochody ciężarowe,
- zrywarki,
- młoty pneumatyczne,
- piły mechaniczne,
- frezarki nawierzchni,
- koparki.

## 4. TRANSPORT

### 4.1. Ogólne wymagania dotyczące transportu

Ogólne wymagania dotyczące transportu podano w ST D-M-00.00.00 „Wymagania ogólne” pkt 4.

### 4.2. Transport materiałów z rozbiórki

Materiał z rozbiórki można przewozić dowolnym środkiem transportu. Z zastrzeżeniem, że materiały które można ponownie wykorzystać w procesie budowlanym należy przewozić w sposób zapobiegający wymieszaniu z innymi materiałami.



## 5. WYKONANIE ROBÓT

### 5.1. Ogólne zasady wykonania robót

Ogólne zasady wykonania robót podano w ST D-M-00.00.00 „Wymagania ogólne” pkt 5.

### 5.2. Wykonanie robót rozbiórkowych

Roboty rozbiórkowe elementów dróg, ogrodzeń i innych wymienionych w punkcie 1.3 obejmują usunięcie z terenu budowy wszystkich elementów zgodnie z dokumentacją projektową, ST lub wskazanymi przez Inżyniera.

Jeśli dokumentacja projektowa nie zawiera dokumentacji inwentaryzacyjnej lub/i rozbiórkowej, Inżynier może polecić Wykonawcy sporządzenie takiej dokumentacji, w której zostanie określony przewidziany odzysk materiałów.

Roboty rozbiórkowe można wykonywać mechanicznie lub ręcznie w sposób określony w ST lub przez Inżyniera.

W przypadku usuwania warstw nawierzchni z zastosowaniem frezarek drogowych, należy spełnić warunki określone w ST D-05.03.11 „Recykling”.

Wszystkie elementy możliwe do powtórnego wykorzystania powinny być usuwane bez powodowania zbędnych uszkodzeń. O ile uzyskane elementy nie stają się własnością Wykonawcy, powinien on przewieźć je na miejsce określone w ST lub wskazane przez Inżyniera.

Elementy i materiały, które zgodnie z umową kontraktową stają się własnością Wykonawcy, powinny być usunięte z terenu budowy.

Doły (wykopy) powstałe po rozbiórce elementów dróg, ogrodzeń znajdujące się w miejscach, gdzie zgodnie z dokumentacją projektową będą wykonane wykopy drogowy, powinny być tymczasowo zabezpieczone. W szczególności należy zapobiec gromadzeniu się w nich wody opadowej.

Doły w miejscach, gdzie nie przewiduje się wykonania wykopów drogowych należy wypełnić, warstwami, odpowiednim gruntem do poziomu otaczającego terenu i zagęścić zgodnie z wymaganiami określonymi w odpowiedniej ST.

## 6. KONTROLA JAKOŚCI ROBÓT

### 6.1. Ogólne zasady kontroli jakości robót

Ogólne zasady kontroli jakości robót podano w ST D-M-00.00.00 „Wymagania ogólne” pkt 6.

### 6.2. Kontrola jakości robót rozbiórkowych

Kontrola jakości robót polega na wizualnej ocenie kompletności wykonanych robót rozbiórkowych oraz sprawdzeniu stopnia uszkodzenia elementów przewidzianych do powtórnego wykorzystania.

Zagęszczenie gruntu wypełniającego ewentualne doły po usuniętych elementach nawierzchni, ogrodzeń powinno spełniać odpowiednie wymagania określone w ST.

## 7. OBMIAR ROBÓT

### 7.1. Ogólne zasady obmiaru robót

Ogólne zasady obmiaru robót podano w ST D-M-00.00.00 „Wymagania ogólne” pkt 7.

### 7.2. Jednostka obmiarowa

Jednostką obmiarową robót związanych z rozbiórką elementów dróg i ogrodzeń jest:

- dla nawierzchni - m<sup>2</sup> (metr kwadratowy),
- dla krawężnika, opornika, obrzeża, ścieków prefabrykowanych, ogrodzeń, barier i poręczy - m (metr),
- dla znaków drogowych, schodów - szt. (sztuka),

## 8. ODBIÓR ROBÓT

Ogólne zasady odbioru robót podano w ST D-M-00.00.00 „Wymagania ogólne” pkt 8.

## 9. PODSTAWA PŁATNOŚCI

### 9.1. Ogólne ustalenia dotyczące podstawy płatności

Ogólne ustalenia dotyczące podstawy płatności podano w ST D-M-00.00.00 „Wymagania ogólne” pkt 9.

### 9.2. Cena jednostki obmiarowej

Cena wykonania robót obejmuje:

a) dla rozbiórki warstw nawierzchni:

- wyznaczenie powierzchni przeznaczonej do rozbiórki,
- rozkucie i zerwanie nawierzchni,
- ew. przesortowanie materiału uzyskanego z rozbiórki, w celu ponownego jej użycia, z ułożeniem na poboczu,
- załadunek i wywiezienie materiałów z rozbiórki,
- wyrównanie podłoża i uporządkowanie terenu rozbiórki;

b) dla rozbiórki krawężników, obrzeży i oporników:

- odkopanie krawężników, obrzeży i oporników wraz z wyjęciem i oczyszczeniem,
- zerwanie podsypki cementowo-piaskowej i ew. ław,

- załadunek i wywiezienie materiału z rozbiórki,
- wyrównanie podłoża i uporządkowanie terenu rozbiórki;
- c) dla rozbiórki ścieku:
  - odsłonięcie ścieku,
  - ręczne wyjęcie elementów ściekowych wraz z oczyszczeniem,
  - ew. przesortowanie materiału uzyskanego z rozbiórki, w celu ponownego jego użycia, z ułożeniem na poboczu,
  - zerwanie podsypki cementowo-piaskowej,
  - uzupełnienie i wyrównanie podłoża,
  - załadunek i wywóz materiałów z rozbiórki,
  - uporządkowanie terenu rozbiórki;
- d) dla rozbiórki chodników:
  - ręczne wyjęcie płyt chodnikowych (kostki betonowej, granitowej), lub rozkucie i zerwanie innych materiałów chodnikowych,
  - ew. przesortowanie materiału uzyskanego z rozbiórki w celu ponownego jego użycia, z ułożeniem na poboczu,
  - zerwanie podsypki cementowo-piaskowej,
  - zerwanie ewentualnej podbudowy zgodnie z dokumentacją projektową.
  - załadunek i wywiezienie materiałów z rozbiórki,
  - wyrównanie podłoża i uporządkowanie terenu rozbiórki;
- e) dla rozbiórki ogrodzeń:
  - demontaż elementów ogrodzenia,
  - odkopanie i wydobywanie słupków wraz z fundamentem,
  - zasypanie dołów po słupkach z zagęszczeniem do uzyskania  $I_s \geq 1,00$ ,
  - ew. przesortowanie materiału uzyskanego z rozbiórki, w celu ponownego jego użycia, z ułożeniem w stopy na poboczu,
  - załadunek i wywiezienie materiałów z rozbiórki,
  - uporządkowanie terenu rozbiórki;
- f) dla rozbiórki barier i poręczy:
  - demontaż elementów bariery lub poręczy,
  - odkopanie i wydobywanie słupków wraz z fundamentem,
  - zasypanie dołów po słupkach wraz z zagęszczeniem do uzyskania  $I_s \geq 1,00$ ,
  - załadunek i wywiezienie materiałów z rozbiórki,
  - uporządkowanie terenu rozbiórki;
- g) dla rozbiórki znaków drogowych:
  - demontaż tarcz znaków drogowych ze słupków,
  - odkopanie i wydobywanie słupków,
  - zasypanie dołów po słupkach wraz z zagęszczeniem do uzyskania  $I_s \geq 1,00$ ,
  - załadunek i wywiezienie materiałów z rozbiórki,
  - uporządkowanie terenu rozbiórki;
- h) dla schodów/pochylni
  - wyznaczenie elementów przeznaczonych do rozbiórki,
  - rozkucie konstrukcji,
  - ew. przesortowanie materiału uzyskanego z rozbiórki,
  - zasypanie ewentualnych dołów po konstrukcji
  - załadunek i wywiezienie materiałów z rozbiórki,
  - uporządkowanie terenu rozbiórki;

## 10. PRZEPISY ZWIĄZANE

1. Ustawa z dnia 14.12.2012 r. o odpadach Dz. U. 2013 poz. 21 z późniejszymi zmianami.



## D - 02.00.01 ROBOTY ZIEMNE

### 1. WSTĘP

#### 1.1. Przedmiot ST

Przedmiotem niniejszej specyfikacji technicznej są wymagania ogólne dotyczące wykonania i odbioru robót ziemnych, w szczególności nasypów oraz wykopów w gruntach nieskalistych.

#### 1.2. Zakres stosowania ST

Specyfikacja techniczna (ST) stanowi obowiązującą podstawę jako dokument przetargowy i kontraktowy przy zlecaniu i realizacji robót na drogach.

#### 1.3. Zakres robót objętych ST

Ustalenia zawarte w niniejszej specyfikacji dotyczą zasad prowadzenia robót ziemnych w czasie budowy lub modernizacji dróg i obejmują wykonanie nasypów oraz wykopów w gruntach nieskalistych.

#### 1.4. Określenia podstawowe

- 1.4.1. Drogowa budowla ziemna - budowla wykonywana w gruncie albo z gruntu naturalnego, ewentualnie ulepszonego dodatkami, lub z gruntów antropogenicznych; zadaniem tej budowli jest zapewnienie stateczności konstrukcji drogi, odwodnienie oraz przejęcie obciążeń od środków transportowych i urządzeń inżynierskich na/i w korpusie drogowym.
- 1.4.2. Dokop - położone poza pasem robót drogowych miejsce pozyskania gruntu do wykonania nasypu.
- 1.4.3. Odpad budowlany - jest to materiał nieprzydatny do celów konstrukcyjnych budowlanych o ile nie jest to materiał wykorzystywany w używanej technologii, np. kruszony beton konstrukcyjny w technologii wymiany dynamicznej.
- 1.4.4. Korpus drogowy - nasyp lub ta część wykopu, która jest ograniczona koroną drogi i skarpami rowów.
- 1.4.5. Nasyp - budowla ziemna w obrębie pasa drogowego wykonana powyżej istniejącego poziomu terenu.
- 1.4.6. Odkład - miejsce wbudowania lub składowania gruntów nieprzydatnych lub pozyskanych w czasie wykonywania wykopów, a nie wykorzystanych do budowy nasypów oraz innych prac związanych z budowlą drogową.
- 1.4.7. Podłoże drogowej budowli ziemnej - strefa gruntu poniżej spodu budowli, w której właściwości gruntu mają wpływ na projektowanie, wykonanie i eksploatację budowli.
- 1.4.8. Podłoże nawierzchni - warstwa gruntu rodzimego lub nasypowego, leżąca bezpośrednio pod konstrukcją nawierzchni, sięgająca do głębokości przemarzania, nie mniej jednak niż do głębokości 1 m od zaprojektowanej powierzchni robót ziemnych.
- 1.4.9. Ulepszone podłoże - warstwa lub zespół warstw wykonywanych pod konstrukcją nawierzchni drogowej, w wypadku gdy naturalne podłoże gruntowe nie spełnia warunku nośności, mrozoodporności lub wodoprzepuszczalności.
- 1.4.10. Roboty ziemne - termin oznaczający wszystkie czynności związane z odpajaniem, selekcjonowaniem, przemieszczaniem, profilowaniem, uzdatnianiem oraz zagęszczaniem mas ziemnych z gruntów naturalnych lub antropogenicznych.
- 1.4.11. Ukop - położone w obrębie robót drogowych miejsce pozyskania gruntu do wykonania nasypu.
- 1.4.12. Grunt uzdatniony - mieszanina powstająca z dodania do gruntu spoiwa hydraulicznego lub innego dodatku po to, by mógł on spełnić zamierzoną funkcję
- 1.4.13. Grunt ulepszony - mieszanina powstająca z takiego uzdatnienia gruntu, które poprawia jego bezpośrednie osiągi poprzez, przykładowo, zmniejszenie wilgotności, i/lub poprawę nośności, i/lub zmniejszenie plastyczności,
- 1.4.14. Grunt stabilizowany - mieszanina powstająca z takiego uzdatnienia gruntu, które znacząco poprawia, zazwyczaj w średnim czy dłuższym czasie, jego własności mechaniczne i stabilność, szczególnie w odniesieniu do oddziaływania wody i mrozu.
- 1.4.15. Grunt wzmocniony - warstwa gruntu rodzimego lub wymienionego ulepszonego przez działanie mechaniczne (dynamiczne lub statyczne), chemiczne lub wykonanie elementów wzmocniających w celu poprawienia jego stateczności, zmniejszenia osiadań lub zwiększenia nośności.
- 1.4.16. Technologie hybrydowe - połączenie dwóch lub więcej metod, których końcowy efekt wzmocnienia jest większy niż suma pojedynczo zastosowanych metod – efekt synergii.

- 1.4.17. Zagęszczanie głębokie - zagęszczanie podłoża metodami dynamicznymi pozwalającymi na poprawę parametrów mechanicznych podłoża poniżej głębokości 5 m lub poniżej głębokości, na której klasyczne metody zagęszczania dynamicznego (konsolidacja dynamiczna, wymiana dynamiczna) nie są efektywne.
- 1.4.18. Wykop - element drogowej budowli ziemnej wykonany w obrębie pasa drogowego, w postaci odpowiednio ukształtowanej przestrzeni powstałej w wyniku usunięcia z niej gruntu.
- 1.4.19. Wysiewki kamienne - materiały otrzymywane w pierwszej fazie przesiewania i kruszenia urobku w kamieniołomach zawierające niekontrolowane ilości materiałów ilastych i kamiennych.
- 1.4.20. Ziemia urodzajna - warstwa gruntu o właściwościach zapewniających prawidłowy rozwój roślinom.
- 1.4.21. Ekspertyza geotechniczna - dokumentacja z bieżących badań podłoża gruntowego, wykonywana w trakcie realizacji poszczególnego zadania zawierająca wnioski i obserwacje wynikające z badań, wykonywana przez osoby posiadające doświadczenie w ustalaniu geotechnicznych warunków posadowienia.
- 1.4.22. Wskaźnik zagęszczenia gruntu parametr określający jakość zagęszczenia gruntu wbudowanego w nasyp określony wzorem:  $I_s = \frac{\rho_d}{\rho_{dmax}}$
- 1.4.23. Wskaźnik odkształcenia gruntu charakteryzujący stan zagęszczenia gruntu, określony wzorem:  $I_0 = \frac{E_2}{E_1}$
- 1.4.24. Wskaźnik różnoziarnistości - wielkość charakteryzująca uziarnienie gruntów, określona wzorem:  $U = \frac{d_{60}}{d_{10}}$

Obliczenia należy wykonać na wartościach odczytanych z wykresu wykonanego w skali półlogarytmicznej gdzie pomiędzy sitem 0,063 a sitem 125 mm będzie znajdowało się 12 kolejnych sit.

Pozostałe określenia podstawowe są zgodne z obowiązującymi, odpowiednimi polskimi normami oraz z definicjami podanymi w ST D-M-00.00.00 „Wymagania ogólne” pkt 1.4.

## 1.5. Symbole

- $d_{15}$  – średnica oczek sita, przez które przechodzi 15% masy gruntu, [mm]  
 $d_{85}$  – średnica oczek sita, przez które przechodzi 85% masy gruntu, [mm]  
 $D$  – średnica płyty badawczej, [mm]  
 $D_{15}$  – średnica oczek sita, przez które przechodzi 15% masy materiału gruboziarnistego warstwy oddzielającej (filtrującej), [mm]  
 $h_z$  – głębokość przemarzania gruntu, [m]  
 $H_{kb}$  – kapilarność bierna, [m]  
 $I_{om}$  – zawartość części organicznych w gruncie, [%]  
 $I_s$  – wskaźnik zagęszczenia gruntu  
 $I_d$  – stopień zagęszczenia,  
 $K_{10}$  – współczynnik filtracji gruntu, [m/s]  
 $U$  – wskaźnik różnoziarnistości gruntu  
 $w$  – wilgotność gruntu, [%]  
 $w_L$  – granica płynności, [%]  
 $w_{opt}$  – wilgotność optymalna gruntu, [%]  
 $CBR$  - wskaźnik nośności gruntu, [%]  
 $SE$  – wskaźnik piaskowy,  
 $\rho_d$  – gęstość objętościowa szkieletu gruntu, [g/cm<sup>3</sup>]  
 $\Phi$  - kąt tarcia wewnętrznego, [°]  
 $\gamma$  - ciężar objętościowy szkieletu gruntowego, [Mg/m<sup>3</sup>]  
 $\rho_{dmax}$  – maksymalna gęstość objętościowa szkieletu gruntu zagęszczonego, [g/cm<sup>3</sup>]  
 $E_2$  – wtórny moduł odkształcenia wyznaczony w badaniu płytą wg EC7 [MPa]  
 $E_1$  – pierwotny moduł odkształcenia wyznaczony w badaniu płytą wg EC7 [MPa]  
 $I_0$  – wskaźnik odkształcenia charakteryzujący stan zagęszczenia gruntu.

## 2. MATERIAŁY (GRUNTY)

### 2.1. Przydatność materiałów do wykonywania budowli ziemnych

Podział gruntów pod względem przydatności do wykonywania budowli ziemnych podano w tablicy wg EC 7. Jako materiał przydatny określa się materiał przeznaczony do wbudowania w korpus drogowy spełniający wymagania podane w tablicy 1.

Materiał przydatny określa się jako materiał odspojony na terenie budowy lub dowieziony na teren budowy, spełniający wymagania podane w tablicy 1, przeznaczony do wbudowania w korpus drogowy. Dla odpadów powinien być spełniony warunek ograniczonej wymywalności związków chemicznych i metali ciężkich do wód gruntowych.

Materiał nieprzydatny określa się jako materiał nie spełniający wymagań podanych w tabeli 1. Do materiałów nieprzydatnych zalicza się ponadto następujące materiały lub składniki materiałów:

- Torf, materiały z moczarów, bagien i mokradeł.
- Kłody, pnie oraz materiały ulegające rozkładowi.
- Materiały w stanie zamrożonym.
- Materiały podatne na samozapalenie, z wyjątkiem przepalonych odpadów z węgla kamiennego.
- Materiał niebezpieczny o właściwościach chemicznych lub fizycznych wymagający zastosowania specjalnych środków w celu odspojenia, przemieszczenia, składowania, transportu i usunięcia, stanowi szczególną kategorię i jest klasyfikowany oddzielnie.
- W przypadku wykopalisk klasy archeologicznej, roboty należy wstrzymać do czasu podjęcia decyzji archeologa wojewódzkiego.

Tablica 1. Przydatność gruntów do wykonywania budowli ziemnych wg PN-S-02205 :1998

Przeznaczenie	Przydatne	Przydatne z zastrzeżeniami	Treść zastrzeżenia
1	2	3	4
Na dolne warstwy nasypów poniżej strefy przemarzania	1. Rozdrobnione grunty skaliste twarde oraz grunty kamieniste, zwietrzelinowe, rumosze i otoczaki 2. Żwiry i pospółki, również gliniaste 3. Piaski grubo, średnio i drobnoziarniste, naturalne i łamane 4. Piaski gliniaste z domieszką frakcji żwirowo-kamienistej (morenowe) o wskaźniku różnoziarnistości $U \geq 15$ 5. Żużle wielkopieczowe i inne metalurgiczne ze starych zwalów (powyżej 5 lat) 6. Łupki przywęglowe przepalone 7. Wysiewki kamienne o zawartości frakcji ilowej poniżej 2%	1. Rozdrobnione grunty skaliste miękkie	- gdy pory w gruncie skalistym będą wypełnione gruntem lub materiałem drobnoziarnistym
		2. Zwietrzeliny i rumosze gliniaste 3. Piaski pylaste, piaski gliniaste, pyły piaszczyste i pyły	- gdy będą wbudowane w miejsca suche lub zabezpieczone od wód gruntowych i powierzchniowych
		4. Piaski próchniczne, z wyjątkiem pylastych piasków próchnicznych	- od nasypów nie wyższych niż 3 m, zabezpieczonych przed zawilgoceniem
		5. Gliny piaszczyste, gliny i gliny pylaste oraz inne o $w_1 < 35\%$	- w miejscach suchych lub przejściowo zawilgoconych
		6. Gliny piaszczyste zwięzłe, gliny zwięzłe oraz inne grunty o granicy płynności $w_1$ od 35 do 60%	- do nasypów nie wyższych niż 3m: zabezpieczonych przed zawilgoceniem lub po ulepszeniu spoiwami
		7. Wysiewki kamienne gliniaste o zawartości frakcji ilowej ponad 2%	- gdy zwierciadło wody gruntowej znajduje się na głębokości większej od kapilarności biernej gruntu podłoża
		8. Żużle wielkopieczowe i inne metalurgiczne z nowego studzenia (do 5 lat)	- o ograniczonej podatności na rozpad – łączne straty masy do 5%
		9. Hołupki przywęglowe nieprzepalone	- gdy wolne przestrzenie zostaną wypełnione materiałem drobnoziarnistym
		10. Popioły lotne i mieszaniny popiołowo-żużlowe	- gdy zalegają w miejscach suchych lub są izolowane od wody
		Na górne warstwy nasypów w strefie przemarzania	1. Żwiry i pospółki 2. Piaski grubo i średnioziarniste 3. Hołupki przywęglowe przepalone zawierające mniej niż 15% ziaren mniejszych od 0,075 mm 4. Wysiewki kamienne o uziarnieniu odpowiadającym pospółkom lub żwirom
7. Żużle wielkopieczowe i inne metalurgiczne	- drobnoziarniste i nierozpadowe straty masy do 1 %		
8. Piaski drobnoziarniste	- o wskaźniku nośności $w_{nos} \geq 10$		
W wykopach i miejscach zerowych do głębokości przemarzania	Grunty niewysadzinowe	Grunty wątpliwe i wysadzinowe	- gdy są ulepszone spoiwami (cementem, wapnem, aktywnymi popiołami itp.)

Wysadzinowość gruntów użytych do robót ziemnych należy określać na podstawie kryteriów podanych w tabelicy 2 poniżej:

Tabela 2 - Podział gruntów pod względem wysadzinowości

Lp.	Wyszczególnienie właściwości	Jednostki	Grupy gruntów		
			Niewysadzinowe	Wątpliwe	Wysadzinowe
1	2	3	4	5	
1	Rodzaj gruntu		<ul style="list-style-type: none"> <li>• rumosz</li> <li>• niegliniasty</li> <li>• żwir</li> <li>• pospółka</li> <li>• piasek gruby</li> <li>• piasek średni</li> <li>• piasek drobny</li> <li>• żużel nierozpadowy</li> </ul>	<ul style="list-style-type: none"> <li>• piasek pylasty</li> <li>• zwietrzelina gliniasta</li> <li>• rumosz gliniasty</li> <li>• żwir gliniasty</li> <li>• pospółka gliniasta</li> </ul>	<p><u>mało wysadzinowe:</u></p> <ul style="list-style-type: none"> <li>• glina piaszczysta zwięzła, glina zwięzła, glina pylasta zwięzła</li> <li>• ił, ił piaszczysty, ił pylasty</li> </ul> <p><u>bardzo wysadzinowe:</u></p> <ul style="list-style-type: none"> <li>• piasek gliniasty</li> <li>• pył, pył piaszczysty</li> <li>• glina piaszczysta, glina, glina pylasta</li> <li>• ił warwowy</li> </ul>
2	Zawartość cząstek w procentach na podstawie PN-B-04481: ≤ 0,063mm  ≤ 0,02 mm	%	< 15  < 3	od 15 do 30  od 3 do 10	>30  >10
3	Kapilarność bierna, $H_{kb}$ , na podstawie PN-B-04493	m	< 1,0	≥1,0	> 1,0
4	Wskaźnik piaskowy SE na podstawie - EN 933-8	%	> 35	od 25 do 35	< 25

Uwagi:

Podstawowym kryterium jest zawartość drobnych cząstek gruntu, a dodatkowymi, stosowanymi w przypadkach wątpliwych, wskaźnik piaskowy i kapilarność bierna. Wskaźnik piaskowy stanowi kryterium oceny gruntów niespoistych, zwłaszcza zbliżonych do mało spoistych. W przypadku rozbieżnej oceny według różnych kryteriów decydują wyniki najmniej korzystne.

## 2.2. Materiały z wykopów

Odspojone materiały należy klasyfikować zgodnie z niżej podanymi określeniami:

- ziemia urodzajna
- materiał przydatny
- materiał nieprzydatny
- materiał nieprzydatny o niebezpiecznych właściwościach.

Podział na odpowiednie grupy należy przeprowadzić zgodnie z punktem 2.1

Przed przystąpieniem do wykonywania wykopów, Wykonawca powinien przeprowadzić odpowiednie badania próbek gruntów uzyskanych z materiałów przewidzianych do odspojenia, w celu stwierdzenia zgodności ich właściwości z właściwościami określonymi w dokumentacji projektowej.

W przypadku gdy wyniki takich badań sprawdzających wskazują na potrzebę zmiany rozwiązań przyjętych w dokumentacji projektowej, Wykonawca powinien zaproponować rozwiązania alternatywne i przedłożyć je do akceptacji Inżyniera Kontraktu. Decyzja Inżyniera Kontraktu powinna być wsparta ekspertyzą geotechniczną.

## 2.3. Materiały do nasypów

### 2.3.1. Nasypy ziemne

Wszystkie grunty przeznaczone na nasypy powinny spełniać wymagania podane w tabeli 1 i tabeli 2 oraz w EC7.

Wskaźnik różnoziarnistości  $U$  gruntów niespoistych powinien wynosić co najmniej 3. Grunty o mniejszym wskaźniku różnoziarnistości można stosować jeżeli wstępne próby na poletku doświadczalnym wykażą możliwość uzyskania wymaganego zagęszczenia.

Górne warstwy nasypu, o grubości co najmniej 0,5 m należy wykonać z gruntów niewysadzinowych (tabela 2) o wskaźniku wodoprzepuszczalności  $k \geq 6,0$  m/dobę) i wskaźniku różnoziarnistości  $U \geq 5$ . W przypadku, gdy grunt nie spełnia tych warunków, wtedy te warstwy nasypu należy stabilizować spoiwem hydraulicznym.

$$\frac{D_{15}}{d_{85}} \leq 5$$

gdzie:

$D_{15}$  – średnica ziaren materiału leżącego nad warstwą nieprzepuszczalną, którego 15% przez sito  $d_{85}$  - średnica ziaren materiału leżącego poniżej układanej warstwy, którego 85% przez sito.

Obliczenia należy wykonać na wartościach odczytanych z wykresu wykonanego w skali półlogarytmicznej gdzie pomiędzy sitem 0,063 a sitem 125 mm będzie znajdowało się 12 kolejnych sit.

### 2.3.2. Nasypy z gruntów kamienistych

#### 2.3.2.1. Nasypy z gruntów kamienistych z wypełnieniem wolnych przestrzeni

Każdą rozścieloną warstwę materiałów o grubości do 0,5 m należy przykryć warstwą żwiru lub piasku, którym przez ubijanie lub wibrowanie wypełnia się wolne przestrzenie między grubymi ziarnami. Przy tym sposobie budowania nasypów można stosować okruchy skał, kamienie i odpady przemysłowe miękkie i nie mrozoodporne, a jako materiał wypełniający - materiały sypkie o wskaźniku piaskowym nie mniejszym niż 40 oraz o uziarnieniu do 5 mm, jak piasek, wysiewki z żużla wielkopieczowego, mieszaniny popiołowo- żużlowe.

#### 2.3.2.2. Nasypy z gruntów kamienistych bez wypełniania wolnych przestrzeni

Oddzielne warstwy nasypu m.in. na terenach zalewowych lub przystosowane do przepuszczania w dół napływającej po zboczu wody, wykonać można z materiałów gruboziarnistych: okruchów skał i materiałów odpadowych twardych o maksymalnym wymiarze ziaren 120 mm, a także o średnicy ziaren  $\geq 20$  mm mrozoodpornych (straty wagowe po zamrażaniu do 10 %), bez wypełniania warstw materiałem drobnoziarnistym. Metodą tą można wykonywać warstwy poniżej głębokości przemarzania. Przy tym sposobie wykonania nasypu warstwy kamieniste należy oddzielić od podłoża gruntowego pod nasypem oraz od górnych części nasypu warstwami żwiru, pospółki lub kruszywa łamanego nieodsianego, spełniającego warunek:

$$\frac{D_{15}}{d_{85}} \leq 5$$

gdzie:

$D_{15}$  – średnica ziaren materiału leżącego nad warstwą nieprzepuszczalną, którego 15% przez sito  $d_{85}$  - średnica ziaren materiału leżącego poniżej układanej warstwy, którego 85% przez sito.

Obliczenia należy wykonać na wartościach odczytanych z wykresu wykonanego w skali półlogarytmicznej gdzie pomiędzy sitem 0,063 a sitem 125 mm będzie znajdowało się 12 kolejnych sit.

Wykonawca przedstawi do akceptacji Inżyniera środki podejmowane w celu zapewnienia, iż materiał na skutek segregacji lub oddziaływania warunków atmosferycznych nie utraci swojej przydatności do wbudowania w nasypy z gruntów skalistych w trakcie odspajania, transportu oraz, jeżeli będzie to konieczne, podczas składowania. Inżynier podejmuje decyzję na podstawie ekspertyzy geotechnicznej.



### 2.3.3. Nasypy z materiałów antropogenicznych

Nasypy z materiałów antropogenicznych, stanowiących zazwyczaj produkty uboczne procesów przemysłowych, w zakresie wykraczającym poza zapisy normy PN-S-02205 i EC 7, wymagają wyspecyfikowania przez projektanta szczegółowych wymagań w zakresie ich właściwości.

### 2.3.4. Nasypy przy obiektach mostowych i urządzeniach obcych

Nasypy przy obiektach mostowych i urządzeniach obcych należy wykonywać z gruntów niespoistych o wskaźniku różnoziarnistości  $U \geq 3$ .

## 3. SPRZĘT

### 3.1. Uwagi ogólne

Wykonawca powinien używać następującego sprzętu:

- do odspajania gruntu: koparki, ładowarki, zrywarki, młoty pneumatyczne lub mechaniczne,
- do jednoczesnego odspajania i przemieszczania gruntu: zgarniarki, spycharki, równiarki,
- do zagęszczania: walce stalowe i ogumione, statyczne, wibracyjne i oscylacyjne, płyty wibracyjne, ubijaki,
- sprzęt do układania geosyntetyków zalecany przez producenta,
- sprzęt do uzdatniania gruntu (rozsypywacze, recyklery, mieszalniki).

Wykonawca jest zobowiązany do używania jedynie takiego sprzętu, który jest odpowiedni dla stosowanych materiałów i który nie spowoduje niekorzystnego wpływu na właściwości gruntu, zarówno przed, w trakcie jak i po operacjach odspajania, transportu, wbudowania i zagęszczania.

Tabela 3. Orientacyjne dane przy doborze sprzętu zagęszczającego

Rodzaje urządzeń zagęszczających	Rodzaje gruntu						Uwagi o przydatności maszyn
	niespoiste: piaski, żwiry, pospółki		spoiste: pyły gliny, ility		gruboziarniste i kamieniste		
	Grubość warstwy [m]	Liczba przejść n ***	Grubość warstwy [m]	Liczba przejść n ***	Grubość warstw [m]	Liczba przejść n ***	
Walce statyczne gładkie *	0,1 do 0,2	4 do 8	0,1 do 0,2	4 do 8	0,2 do 0,3	4 do 8	1)
Walce statyczne okołkowane *	-	-	0,2 do 0,3	8 do 12	0,2 do 0,3	8 do 12	2)
Walce statyczne ogumione *	0,2 do 0,5	6 do 8	0,2 do 0,4	6 do 10	-	-	3)
Walce wibracyjne gładkie **	0,4 do 0,7	4 do 8	0,2 do 0,4	3 do 4	0,3 do 0,6	3 do 5	4)
Walce wibracyjne okołkowane **	0,3 do 0,6	3 do 6	0,2 do 0,4	6 do 10	0,2 do 0,4	6 do 10	5)
Zagęszczarki wibracyjne **	0,3 do 0,5	4 do 8	-	-	0,2 do 0,5	4 do 8	6)
Ubijaki szybkouderzające	0,2 do 0,4	2 do 4	0,1 do 0,3	3 do 5	0,2 do 0,4	3 do 4	6)
Ubijaki o masie od 1 do 10 Mg zrzucone z wysokości od 5 do 10 m	2,0 do 8,0	4 do 10 uderzeń w punkt	1,0 do 4,0	3 do 6 uderzeń w punkt	1,0 do 5,0	3 do 6 uderzeń w punkt	

\*) Walce statyczne są mało przydatne w gruntach kamienistych.

\*\*) Wibracyjnie należy zagęszczać warstwy grubości  $\geq 15$  cm, cieńsze warstwy należy zagęszczać statycznie.

\*\*\*) Wartości orientacyjne, właściwe należy ustalić na odcinku doświadczalnym.

Uwagi:

- 1) Do zagęszczania górnych warstw podłoża. Zalecane do codziennego wygładzania (przywałowania) gruntów spoistych w miejscu pobrania i w nasypie.
- 2) Nie nadają się do gruntów nawodnionych.
- 3) Mało przydatne w gruntach spoistych
- 4) Do gruntów spoistych przydatne są walce średnie i ciężkie, do gruntów kamienistych - walce bardzo ciężkie.
- 5) Zalecane do piasków pylastych i gliniastych, pospólek gliniastych i glin piaszczystych.
- 6) Zalecane do zasypek wąskich przepokópów

## 4. TRANSPORT, PRZENOSZENIE I SKŁADOWANIE

### 4.1. Uwagi ogólne

Wykonawca powinien używać następujących środków transportu:

- samochody samowładowcze,
- wozidła – tylko poruszające się w obrębie budowy,
- zgarniarki i spycharki,
- samochody skrzyniowe do przewozu geosyntetyków i innych materiałów,
- ziemiowozy.

Dobór środków transportowych oraz metod transportu powinien być dostosowany do kategorii gruntu, jego objętości, technologii odpajania i załadunku oraz odległości transportu. Wybór środków transportu należy do Wykonawcy.

Transport materiałów na nasypy lub inne miejsca ich wbudowania, powinien odbywać się jedynie wtedy, gdy w miejscu przeznaczenia pracuje odpowiedni sprzęt do rozścielania i zagęszczania umożliwiający Inżynierowi sprawowanie odpowiedniego nadzoru nad robotami.

Materiały transportowane luzem należy przewozić pojazdami przystosowanymi do bezkurzowego przewozu, bez strat i segregacji w jego trakcie.

## 5. WYKONANIE ROBÓT

### 5.1. Informacje ogólne

#### 5.1.1. Składowanie materiałów

Wykonawca powinien we własnym zakresie przygotować i zapewnić oddzielne składowanie materiałów przydatnych oraz materiałów nieprzydatnych przewidzianych do uzdatnienia.

Wykonawca nie może pogorszyć stateczności wykopów i nasypów oraz warunków środowiskowych terenu na skutek zastosowanej przez siebie metody składowania materiałów, użycia sprzętu lub lokalizacji tymczasowych budynków lub budowli.

W przypadku, gdy Wykonawca tymczasowo składowa materiał przydatny lub ziemię urodzajną, jest zobowiązany chronić je przed negatywnym wpływem czynników atmosferycznych w celu uniknięcia ich degradacji.

#### 5.1.2. Ziemia urodzajna

Należy unikać ruchu pojazdów po ziemi urodzajnej przed jej zdjęciem lub gdy jest ona składowana.

Ziemię urodzajną należy zdjąć ze wszystkich miejsc wykopów i wszystkich miejsc, na których przewiduje się ułożenie nasypów lub innych powierzchni zasypywanych aż do głębokości wskazanej w dokumentacji projektowej lub zgodnie z poleceniami Inżyniera. Ziemia urodzajna nie powinna być mieszana z materiałem z leżącego poniżej podłoża.

Wszędzie gdzie jest to możliwe, ziemię urodzajną należy użyć (zagospodarować) niezwłocznie po zdjęciu, a w przeciwnym wypadku należy ją składować w przyzmacach o wysokości nie przekraczającej 2 m.

#### 5.1.3. Odwodnienie

Należy zapewnić szybkie usunięcie wody opadowej gromadzącej się na terenie robót ziemnych lub przedostającej się na ten obszar z dowolnego innego źródła,

Stosując odpowiednie metody obniżyć poziom wody w wykopie i utrzymywać go na poziomie umożliwiającym wzniesienie korpusu drogowego.

#### 5.1.4. Zasady wykorzystania materiałów

Z terenu budowy nie należy wywozić gruntów przydatnych, uzyskanych przy wykonywaniu wykopów lub materiałów przeznaczonych do uzdatnienia, poza materiałami stanowiącymi nadmiar mas ziemnych określony w dokumentacji projektowej. Materiały nieprzydatne czasowo z powodu zamarznięcia lub przemoczenia, należy pozostawić na terenie budowy do czasu kiedy staną się przydatne, chyba że Inżynier wyrazi zgodę na ich wcześniejsze wywiezienie i zastąpienie materiałami przydatnymi.

W przypadku, gdy w trakcie prowadzenia wykopu zostanie stwierdzone występowanie warstw gruntów przydatnych razem z gruntami nieprzydatnymi, Wykonawca powinien, o ile nie uzgodniono inaczej z Inżynierem, wykonywać wykop w taki sposób, aby materiał przydatny, przeznaczony do wbudowania był odpajany oddzielnie, bez zanieczyszczenia go materiałem nieprzydatnym.

#### **5.1.5. Materiały niebezpieczne**

W przypadku odkrycia w trakcie robót materiałów niebezpiecznych, Wykonawca powinien niezwłocznie powiadomić Inżyniera. Wykonawca powinien zastosować wszelkie zadysponowane przez Inżyniera niezbędne środki, w celu bezpiecznego wydobycia i usunięcia niebezpiecznych materiałów w uzgodnieniu z właściwymi służbami ratowniczymi i organami ochrony środowiska.

#### **5.1.6. Stanowiska archeologiczne**

W przypadku odkrycia w trakcie robót stanowisk archeologicznych, Wykonawca powinien niezwłocznie powiadomić Inżyniera. Wykonawca powinien zastosować wszelkie zadysponowane przez Inżyniera niezbędne środki, w celu zabezpieczenia takich stanowisk przed dostępem osób postronnych.

### **5.2. Wykonywanie wykopów**

#### **5.2.1. Odpajanie gruntów**

Odpajanie gruntów należy prowadzić zgodnie z wymiarami i rzędnymi podanymi w dokumentacji projektowej.

Wykonawca powinien wykonywać wykopy w taki sposób, aby grunty o różnym stopniu przydatności do budowy nasypów były odpajane oddzielnie, w sposób uniemożliwiający ich wymieszanie. Odstępstwo od powyższego wymagania, uzasadnione skomplikowanym układem warstw geotechnicznych, wymaga zgody Inżyniera Kontraktu. Decyzja Inżyniera Kontraktu powinna być wsparta ekspertyzą geotechniczną.

Odspojone grunty przydatne do wykonania nasypów powinny być bezpośrednio wbudowane w nasyp lub przewiezione na odkład. O ile Inżynier Kontraktu dopuści czasowe składowanie odspojonych gruntów, należy je odpowiednio zabezpieczyć przed nadmiernym zawilgoceniem. Jeżeli grunt jest zamrożony można go odpajać jedynie do głębokości 0,5 m powyżej projektowanych rzędnych robót ziemnych.

#### **5.2.2. Skarpy wykopów**

Skarpy wykopów należy formować w taki sposób, aby ich ukształtowana (ostateczna) powierzchnia nie uległa zniszczeniu, a ich stateczność była zapewniona w czasie budowy oraz po jej zakończeniu. Wykonawca powinien wykonać naprawę uszkodzeń wynikających z nieprawidłowego ukształtowania skarpy wykopu stosownie do uregulowań zawartych w umowie kontraktu odnośnie gwarancji wykonawstwa robót.

Ukształtowane powierzchnie skarpy wykopów, na które nie przewiduje się ułożenia warstwy urodzajnej powinny:

- gdzie to jest możliwe, nie mieć śladów lub zniszczeń spowodowanych maszynami budowlanymi.
- w celu uzyskania naturalnego wyglądu mieć nieregularną powierzchnię oraz/lub powierzchnię w granicach tolerancji określonych w dokumentacji projektowej.

Wykonawca powinien poinformować Inżyniera Kontraktu o wszystkich miejscach na powierzchniach wykopów, gdzie w trakcie prowadzenia robót napotkano na grunty w stanie luźnym, grunty o konsystencji plastycznej lub miejsca niestateczne (niestabilne). Projektant powinien przygotować rozwiązania projektowe mające na celu ochronę i naprawę takich miejsc.

Zalecane nachylenia skarpy w wykopach podano w tabeli 4.

Tabela 4. Wartości nominalnych nachyleń skarp dla gruntów spoiwystych i wartości ścinania

Typ gruntów	Wysokość zbocza h [m]	Nachylenie skarpy wykopu	Nachylenie skarpy nasypu	Wskaźnik plastyczności $I_p$ [%]	Ciężar objętościowy $Mg/m^3$	Kąt tarcia wewnętrzne go [°]	Kohezja $c$ [ $kN/m^2$ ]
Pyły	0 do 3 3 do 6 6 do 9 9 do 12 12 do 15	1:1,25 1:1,6 1:1,75 1:1,9 1:2		< 10	1800	25	5 2,5*
Gliny piaszczyste i pylaste	0 do 3 3 do 6 6 do 9 9 do 12 12 do 15	1:1,25 1:1,25 1:1,4 1:1,6 1:1,7	1:1,25 1:1,6 1:1,8 1:1,9 1:2	10 do 20	1900	25	10 5*
Gliny piaszczyste i pylaste zwięzłe	0 do 3 3 do 6 6 do 9 9 do 12 12 do 15	1:1,25 1:1,25 1:1,25 1:1,7 1:1,2	1:1,25 1:1,7 1:2,1 1:2,4 1:2,5	20 do 30	2000	17,5	20 10*
Iły	0 do 3 3 do 6 6 do 9 9 do 12 12 do 15	1:1,25 1:1,25 1:1,25 1:1,5 1:1,2		>30	2000	10	35 17,5*

\* Wartości spójności oznaczone gwiazdką stosuje się do obliczeń stateczności skarp

### 5.2.3. Usunięcie materiałów nieprzydatnych

Podczas wykonywania wykopów w gruntach torfowych, w namule lub w innym nieprzydatnym gruncie, materiały takie należy usunąć do pełnej głębokości ich zalegania, o ile nie przewidziano inaczej w dokumentacji projektowej. Odspojony materiał nieprzydatny należy zastąpić materiałem przydatnym, spełniającym wymagania podane w tablicy 2 w PN-S-0220, lub jak to określono inaczej w dokumentacji projektowej, a następnie zagęścić zgodnie z metodami zagęszczania podanymi w pkt. 3.1

### 5.2.4. Zagęszczanie gruntu w wykopach

Zасыpywanie wykopu należy wykonać warstwami, które po ułożeniu należy zagęścić.

Materiał zasyпки nie może być zamrznięty, przewilgocony (wilgotność większa od optymalnej), ani zawierać zanieczyszczeń (np. torfu, darniny, korzeni i innych materiałów nieprzydatnych oraz spełniać wymagania z tabl. 2 w PN-S-02205). Miąższość warstw zasyпки powinna być dobrana w zależności od przyjętej metody zagęszczania.

Wykonawca powinien zagęścić warstwy w wykopie, uzyskując wymagane zagęszczenie i nośność zgodnie z Tabelą 5 i rysunkiem 1.

Wymagania dla wartości wskaźnika zagęszczenia  $I_s$  i wtórnego modułu  $E_2$  należy przyjmować zgodnie z rysunkiem 1.

Wymagania dla wskaźnika odkształcenia  $I_o$  w zależności od rodzaju gruntów występujących w wykopie należy przyjmować zgodnie z rysunkiem 1.

Jeżeli grunty rodzime w wykopach i miejscach zerowych nie osiągają wymaganego zagęszczenia i nośności, to przed ułożeniem konstrukcji nawierzchni należy je dowieść do wartości  $I_s$ , zgodnie z rysunkiem 1.

Jeżeli wartości wskaźnika zagęszczenia nie mogą być osiągnięte przez bezpośrednie zagęszczanie gruntów rodzimych, to należy je uzdatnić w stopniu umożliwiającym uzyskanie wymaganego zagęszczenia.

Wymagania dotyczące zagęszczenia gruntu w wykopach podano w Tabeli 5

Tabela 5. Minimalne wartości wskaźnika zagęszczenia w wykopach i miejscach zerowych robót ziemnych.

Nasypy o wysokości	Minimalna wartość wskaźnika zagęszczenia $I_s$		
	KR5 - KR7	Innych dróg (drogi zbiorcze, łącznice)	
		KR3 - KR4	KR1 - KR2
Górna warstwa do głębokości 0,5 m	1,03	1,00	1,00

### 5.2.5. Ochrona wykonanych wykopów

Ochrona wykonanych wykopów powinna odpowiadać wymaganiom pkt. 5.1

O ile w dokumentacji projektowej nie określono inaczej, wykonywanie wykopów można zatrzymać (wstrzymać) na dowolnym etapie, pod warunkiem zachowania minimum 0,3 m grubości warstwy gruntu powyżej rzędnych robót ziemnych lub spodu warstwy ulepszonego podłoża, jako ochrony przed warunkami klimatycznymi.

Jeżeli konieczne jest dopuszczenie ruchu budowlanego w wykopie po podłożu gruntowym zagęszczonym do rzędnych robót ziemnych, jako ochronę podłoża należy stosować ułożoną na nim warstwę z materiału przydatnego o grubości minimum 0,3m.

Po ostatecznym wyprofilowaniu i zagęszczeniu wykopu do rzędnych robót ziemnych, należy niezwłocznie przystąpić do układania warstw nawierzchni tak, aby powierzchnia wykopu nie została zniszczona przez ruch budowlany i warunki atmosferyczne.

W przypadku stwierdzenia w dnie wykopu gruntów spoistych w stanie plastycznym lub gruntów niespoistych w stanie luźnym, należy o tym fakcie powiadomić Inżyniera, wraz z przedstawieniem do jego akceptacji sposobu zapewnienia właściwych parametrów podłoża pod fundament. Inżynier podejmuje decyzję na podstawie opinii projektanta.

## 5.3. Wykonanie nasypów

### 5.3.1. Ogólne zasady wykonywania nasypów

- Nasypy powinny być budowane przy zachowaniu przekroju poprzecznego i profilu podłużnego, które określono w dokumentacji projektowej, z uwzględnieniem ewentualnych zmian poleconych przez Inżyniera.
- Materiał w nasypie należy układać i zagęszczać warstwami, grunty o różnych właściwościach należy wbudowywać w oddzielnych warstwach.
- Poszczególne warstwy materiału w nasypie powinny mieć stałą miąższość na całej szerokości. Nasypy powinny być wznoszone równomiernie na całej szerokości.
- Warstwy z gruntu przepuszczalnego należy wbudowywać bez spadku, a warstwy z gruntu mało przepuszczalnego ze spadkiem górnej powierzchni około 4%  $\pm$  1%. Ukształtowanie powierzchni warstwy powinno uniemożliwiać lokalne gromadzenie się wody.
- Każda wykonana warstwa nasypu musi być poddana procedurze odbioru robót zanikających i ulegających zakryciu.
- Nasypy należy zagęszczać od krawędzi zewnętrznej ku środkowi.
- Materiały, a w szczególności grunty spoiste, należy zagęszczać bezpośrednio po ułożeniu warstwy.
- Należy zapobiegać przedostawaniu się wody w głąb nasypu np. poprzez wykonanie, rowów bocznych, oddzielonych od podłoża skarpy ochronną odsadzką gruntu.
- Urządzenia odwadniające podłoża gruntowe powinny zapewnić poprawienie warunków wykonania nasypu (np. przez wykonanie rowów opaskowych oraz rowów poprzecznych w podłożu pod nasypem) oraz warunków pracy podłoża w czasie eksploatacji nasypu.
- Jeżeli przewiduje się umieszczenie w nasypie konstrukcji i urządzeń, to powinny one być wykonywane wcześniej niż nasyp, chyba że przewidziano inaczej w dokumentacji projektowej.
- Jeżeli przewiduje się pozostawienie gruntów słabych w podłożu nasypu, należy zaprojektować i wykonać odpowiednie zabiegi uzdatniające celem uzyskania wymaganej nośności podłoża i dopuszczalnej wartości osiadania nasypu.
- Grunt przewieziony w miejsce wbudowania powinien być bezzwłocznie wbudowany w nasyp. Inżynier może dopuścić czasowe składowanie gruntu, pod warunkiem jego zabezpieczenia przed nadmiernym zawilgoceniem
- Jeżeli w okresie zimowym następuje przerwa w wykonywaniu nasypu, a górna powierzchnia jest wykonana z gruntu spoistego, to jej spadki poprzeczne powinny być ukształtowane prostopadle do osi nasypu, a woda odprowadzana poza nasyp z zastosowaniem ścieku.

- Na terenach o wysokim stanie wód gruntowych oraz na terenach zalewowych, dolne warstwy nasypu, o grubości co najmniej 0,5 m powyżej najwyższego poziomu wody, należy wykonać z gruntu przepuszczalnego.
- W przypadku, gdy nasyp może być wykonany jedynie po jednej stronie przyczółków, skrzydeł przyczółku, filarów lub ścian czołowych przepustów, Wykonawca powinien zastosować taką metodę zagęszczania gruntów, która nie spowoduje przewrócenia lub uszkodzenia tych konstrukcji, lub też wywarca na nie nadmiernych obciążeń.
- Nie należy wbudowywać w nasypy gruntów kamienistych, gruzu betonowego i innych rodzajów materiałów w bryłach w tych miejscach, gdzie przewiduje się formowanie lub wbicie pali, oraz w pobliżu obiektów obcych.
- W celu uzyskania prawidłowego wskaźnika zagęszczenia w całym przekroju nasypu, nasyp należy formować jako minimum 0,5 m szerszy niż w dokumentacji projektowej, a po wykonaniu korpusu ziemnego nadmiar materiału usunąć.

### 5.3.2. Zasady rozmieszczania gruntów w nasypie.

- Górne warstwy nasypu, o grubości co najmniej 0,5 m należy wykonać z materiałów jak w pkt. 2.1
- Grunty spoiste o wilgotności naturalnej bliskiej optymalnej, które nie wymagają dodatkowych zabiegów w celu uzyskania wymaganego zagęszczenia, można wbudowywać na dowolnym poziomie nasypu, ale winny być wbudowane poniżej głębokości przemarzania.
- W celu zabezpieczenia nasypu przed rozmyciem dopuszcza się wykonanie tzw. "berek" na czas ukorzenia się roślinności na skarpach.
- Każda warstwa nasypu powinna być wykonana z jednorodnego materiału. Nie można dopuścić do wymieszania się w formowanym nasypie gruntów o różnej wodoprzepuszczalności

### 5.3.3. Wartości nominalnych nachyleń skarp drogowych

Skarpy nasypów dróg klasy A i S powinny mieć pochylenie:

- 1: 3 przy wysokości skarpy nasypu do 2 m
- 1: 1,5 przy wysokości skarpy nasypu od 2 do 8 m.
- Skarpy nasypów dróg klasy GP i dróg niższych klas powinny mieć pochylenie 1:1,5.

Pochylenie skarp nasypów jest zawsze ustalane na podstawie obliczeń ich stateczności, zgodnie z polską normą, gdy:

- skarpa nasypu ma wysokość większą niż 8 m
- skarpa nasypu ma wysokość większą niż 6 m i pochylenie większe niż 1:3
- nasyp będzie budowany z materiału lub w gruncie wymagającym szczególnych procedur technicznych lub technologicznych
- nasyp będzie budowany w gruncie o małej nośności
- nasyp będzie budowany na terenie osuwiskowym
- nasyp będzie budowany na terenie podlegającym wpływowi eksploatacji górniczych
- skarpa nasypu będzie narażona na działanie wód płynących lub stojących na terenie zalewowym.

Pochylenie skarpy nasypu może być mniejsze niż określone powyżej, jeżeli nie występuje żaden z przypadków wymienionych jako wymagające obliczeń stateczności, a za zmianą pochylenia przemawiają względy utrzymania, ekonomiczne lub estetyczne.

Skarpy nasypów powinny być umocnione obudową roślinną, a w przypadkach, o których mowa jako wymagających obliczeń stateczności także w inny sposób.

### 5.3.4. Budowa nasypu na zboczu

Jeżeli teren pod nasyp ma pochylenie większe niż 1:5 należy w celu zabezpieczenia nasypu przed zsuwaniem się wyciąć w zboczu stopnie o wysokości od 0,5 m do 1 m. Szerokość stopni należy przyjmować w granicach od 1 m do 2,5 m, a spadek górnej powierzchni około 4% - w kierunku zgodnym ze spadkiem zbocza w gruntach słabo przepuszczalnych, lub w przeciwnym do spadku zbocza w gruntach o dużej przepuszczalności (co najmniej piaski średnioziarniste).

Przy pochyłości zbocza większej niż 1:2 stateczność nasypu należy zabezpieczyć wg indywidualnej dokumentacji projektowej.

### 5.3.5. Obciążenie nasypu nadkładem

Ewentualne obciążenie nasypu nadkładem należy wykonać wg indywidualnej dokumentacji projektowej.

### 5.3.6. Wykonanie nasypów nad przepustami.

Nasypy w obrębie przepustów należy wykonywać jednocześnie z obu stron przepustu z jednakowych, dobrze zagęszczonych poziomych warstw gruntu. Materiał należy rozkładać równomiernymi warstwami. Nie należy także formować przyzmu nad przepustem. Układanie i zagęszczanie warstw powinno być prowadzone równomiernie, tak aby

rury przepustu nie uległy przesunięciu, odkształceniu lub uszkodzeniu. W odległości do 0,3 m od jakiegokolwiek części przepustu lub spoiny nie należy stosować ubijaków mechanicznych.

### 5.3.7. Zasyпки obiektów budowlanych.

- Z zastrzeżeniem ograniczeń warunków w pkt b i c poniżej, zasypkę nad i wokół obiektów należy zagęścić zgodnie z wymaganiami PN-S-02205 i wg EC 7.
- Jeżeli wymaga się wykonania zasyпки do tej samej rzędnej po kilku stronach obiektu, rzędne zagęszczonej zasyпки po przeciwległych stronach budowli nie powinny w trakcie jej wykonywania różnić się od siebie więcej niż o 0,5 m.
- W odległości do 2 m od obiektu rzędna zasyпки po zagęszczeniu nie powinna w czasie jej wykonywania różnić się więcej niż 0,25 m od rzędnych na pozostałym obszarze zasyпки. Wykonawca do zagęszczenia zasyпки w tej strefie powinien stosować jedynie następujący sprzęt:
  - walce wibracyjne o nacisku na 1 m szerokości nie przekraczającym 1300 kg i o masie
  - całkowitej nie przekraczającej 1 t,
  - plyty wibracyjne o masie nie przekraczającej 1 t,
  - ubijaki wibracyjne o masie nie przekraczającej 75 kg.

### 5.3.8. Wykonywanie nasypów w niekorzystnych warunkach atmosferycznych.

W okresach deszczów i mrozów nasypy zaleca się wykonywać jedynie z gruntów i materiałów przydatnych bez zastrzeżeń wg normy PN-S-02205 i wg EC 7. Wykonawca w Projekcie Zapewnienia Jakości przedstawi do akceptacji Inżyniera Kontraktu sposób prowadzenia robót ziemnych w czasie opadów i przy temperaturze bliskiej 0 °C.

### 5.3.9. Zagęszczanie i nośność nasypów dobór technologii układania i zagęszczania nasypu

- Procedury układania i zagęszczania nasypu powinny zapewnić stateczność nasypu podczas całego okresu budowy i nie wywierać niekorzystnego wpływu na naturalne podłoże pod nasypem bądź na konstrukcje i urządzenia umieszczone w nasypie.
- Kryteria zagęszczenia należy ustalać dla każdej warstwy, w zależności od jej lokalizacji, przeznaczenia nasypu i wymagań co do jego zachowania.
- W celu opracowania właściwej procedury zagęszczania należy wykonać próbne zagęszczanie (poletko doświadczalne) z użyciem materiału, który ma być zastosowany oraz sprzętu, którym materiał będzie zagęszczany.

### 5.3.10. Zagęszczanie gruntów w podłożu nasypu.

Wykonawca powinien skontrolować wskaźnik zagęszczenia gruntów rodzimych zalegających w górnej strefie podłoża do głębokości 0,5 m od powierzchni terenu. Jeżeli wartość wskaźnika zagęszczenia jest mniejsza niż określona w Tabeli 6, Wykonawca powinien dogęścić podłoże tak, aby powyższe wymaganie zostało spełnione. Jeżeli to wymaganie nie może być spełnione przez bezpośrednie zagęszczanie, należy podjąć inne środki w celu doprowadzenia podłoża do powyższych wymagań, przykładowo poprzez uzdatnienie spoiwem hydraulicznym.

Tabela 6. Minimalne wartości wskaźnika zagęszczenia w nasypach i podłożu gruntowym

Nasypy o wysokości	Minimalna wartość wskaźnika zagęszczenia $I_s$		
	KR5 - KR7	Innych dróg	
		KR3 - KR4	KR1 - KR2
Górna warstwa nasypu do głębokości 0,5 m	1,03	1,00	1,00
W nasypie do głębokości 2 m poniżej 0,5 m	1,00	0,97	0,97
W nasypie o wysokości ponad 2 m w części poniżej 2 m	0,97	0,97	0,95
Podłoże nasypu o wysokości do 2 m	1,00	0,97	0,95
Podłoże nasypu o wysokości ponad 2 m	0,97	0,97	0,95

### 5.3.11. Wymagania dotyczące zagęszczenia oraz nośności warstw nasypu

Oceny zagęszczenia dokonuje się na podstawie:

- wskaźnika zagęszczenia  $I_s$  wg norm: BN-6931-12, PN-B-04481 i wg EC 7,
- porównania pierwotnego i wtórnego modułu odkształcenia (wskaźnik odkształcenia  $I_o$ ). Wskaźnik odkształcenia  $I_o$  wyznacza się wg procedury [zał. A.]
- Oceny cech nośności warstwy gruntu dokonuje się na podstawie pomiaru wtórnego modułu odkształcenia  $E_2$ , za pomocą obciążenia statycznego płytą o średnicy 300 mm (Tabela 7), lub w stosownej części przyszłego dokumentu odniesienia ją zastępującego.
- Końcowe obciążenie doprowadza się do maksymalnego nacisku wg Tabeli 7:
  - 0,25 MPa - przy badaniu gruntu podłoża lub górnej części nasypu, obliczenia wykonuje się dla zakresu odkształceń i nacisków 0,05 – 0,15 MPa
  - 0,35 MPa - przy badaniu ulepszanego podłoża nawierzchni oraz warstw konstrukcyjnych,
- obliczenia wykonuje się dla zakresu odkształceń i nacisków 0,15 – 0,25 MPa

Tabela 7. Badanie nośności gruntu

Badanie nośności gruntu – płyta naciskowa $\varnothing$ 300 mm (VSS)				
Warstwa konstrukcyjna	Końcowy maksymalny nacisk [MPa]	Zakresy nacisków [MPa]		
		Górny zakres nacisków odczytu odkształcenia	zakres do	Dolny zakres nacisków odczytu odkształcenia
Warstwy gruntu podłoża oraz górne warstwy nasypu	0,25	0,05		0,15
Warstwy mrozochronne	0,35	0,15		0,25
Warstwy podbudowy (KŁSM)	0,35	0,15		0,25

- Dopuszcza się również stosowanie innych metod określania zagęszczenia, jak przykładowo płytą dynamiczną, aparatem izotopowym, LPD, sonda DCP, FWD, EDG itp., z uwzględnieniem właściwych dla danej metody ograniczeń w zakresie stosowalności (przykładowo: płytę dynamiczną można stosować tylko do gruntów niespoistych lub spoistych w stanie półzwartym lub zwartym, o uziarnieniu do 63 mm i w zakresie  $E_v D = 15 \div 70$  MPa) oraz potwierdzonej i uznawanej korelacji do przywołanych wyżej metod tradycyjnych.

Tabela 8. Wymagany wtórny moduł odkształcenia  $E_2$  na powierzchni warstwy KR1 – KR2

WYMAGANY WTÓRNY MODUŁ ODKSZTAŁCENIA $E_2$ NA POWIERZCHNI WARSTWY				
Kategoria ruchu	KR1 - KR2 Przy stwierdzonej grupie nośności			
	G1	G2	G3	G4
Dolne warstwy konstrukcji nawierzchni*	Nie wykonuje się ulepszenia, jeśli grunt rodzimy osiągnął moduł $E_2 \geq 80$ MPa	Wykonuje się jako jedną warstwę; wymagany moduł $E_2 \geq 80$ MPa	Wykonuje się jako jedną warstwę; wymagany moduł $E_2 \geq 80$ MPa	Wykonuje się jako jedną warstwę; wymagany moduł $E_2 \geq 80$ MPa
Warstwa ulepszanego podłoża				
Grunt rodzimy w wykopie lub grunt nasypowy	$E_2 \geq 80$ MPa	$E_2 \geq 50$ MPa	$E_2 \geq 35$ MPa	$E_2 \geq 25$ MPa

\*Dotyczy warstw konstrukcji nawierzchni



Tabela 9. Wymagany wtórny moduł odkształcenia  $E_2$  na powierzchni warstwy KR3-KR4

WYMAGANY WTÓRNY MODUŁ ODKSZTAŁCENIA $E_2$ NA POWIERZCHNI WARSTWY				
Kategoria ruchu	KR3 - KR4			
	Przy stwierdzonej grupie nośności			
Grupa nośności podłoża	G1	G2	G3	G4
Dolne warstwy konstrukcji nawierzchni*	$E_2 \geq 100 \text{ MPa}$	$E_2 \geq 100 \text{ MPa}$	$E_2 \geq 100 \text{ MPa}$	$E_2 \geq 100 \text{ MPa}$
Warstwa ulepszonego podłoża	nie wykonuje się ulepszenia, jeśli grunt rodzimy osiągnął moduł $E_2 \geq 80 \text{ MPa}$	nie wykonuje się ulepszenia, jeśli grunt rodzimy osiągnął moduł $E_2 \geq 50 \text{ MPa}$	$E_2 \geq 50 \text{ MPa}$	$E_2 \geq 50 \text{ MPa}$
Grunt rodzimy w wykopie lub grunt nasypowy	$E_2 \geq 80 \text{ MPa}$	$E_2 \geq 50 \text{ MPa}$	$E_2 \geq 35 \text{ MPa}$	$E_2 \geq 25 \text{ MPa}$
*Dotyczy warstw konstrukcji nawierzchni				

Tabela 10. Wymagany wtórny moduł odkształcenia  $E_2$  na powierzchni warstwy KR5 - KR7

WYMAGANY WTÓRNY MODUŁ ODKSZTAŁCENIA $E_2$ NA POWIERZCHNI WARSTWY				
Kategoria ruchu	KR5 - KR7			
	Przy stwierdzonej grupie nośności			
Grupa nośności podłoża	G1	G2	G3	G4
Dolne warstwy konstrukcji nawierzchni	$E_2 \geq 120 \text{ MPa}$	$E_2 \geq 120 \text{ MPa}$	$E_2 \geq 120 \text{ MPa}$	$E_2 \geq 120 \text{ MPa}$
Warstwa ulepszonego podłoża	nie wykonuje się, jeśli grunt rodzimy osiągnął moduł $E_2 \geq 80 \text{ MPa}$	nie wykonuje się, jeśli grunt rodzimy osiągnął moduł $E_2 \geq 50 \text{ MPa}$	$E_2 \geq 50 \text{ MPa}$	$E_2 \geq 50 \text{ MPa}$
Grunt rodzimy w wykopie lub grunt nasypowy	$E_2 \geq 80 \text{ MPa}$	$E_2 \geq 50 \text{ MPa}$	$E_2 \geq 35 \text{ MPa}$	$E_2 \geq 25 \text{ MPa}$
*Dotyczy warstw konstrukcji nawierzchni				

Dla gruntów w nasypach, nieuzdatnianych spoiwami, wymagane wskaźniki zagęszczenia  $I_s$  oraz wartości wtórnego modułu  $E_2$  należy przyjmować w zależności od kategorii ruchu i od poziomu zalegania warstw wg rysunku 1.

**5.3.12. Wymagania dla wskaźnika odkształcenia  $I_0$  w zależności od rodzaju gruntów występujących w nasypie.**

Wskaźnik odkształcenia  $I_0$  nie powinien być większy niż:

- dla żwirów, pospółek i piasków:
  - 2,2 przy wymaganej wartości wskaźnika zagęszczenia  $I_s \geq 1.0$
  - 2,5 przy wymaganej wartości wskaźnika zagęszczenia  $I_s < 1.0$
- dla gruntów drobnoziarnistych o równomiernym uziarnieniu (pyłów, glin, glin ilastych, glin zwięzłych,) - 2,0
- dla gruntów różnoziarnistych (żwirów gliniastych, pospółek gliniastych, pyłów piaszczystych, piasków gliniastych, glin piaszczystych, glin piaszczystych zwięzłych) – 3,0
- dla narzutów kamiennych, rumoszy - 4,0
- dla gruntów antropogenicznych– na podstawie badań poligonowych.

**5.3.13. Wymagania dla wilgotności gruntu**

Wilgotność gruntu w czasie zagęszczania powinna być równa wilgotności optymalnej, z tolerancją:

- w gruntach niespoistych + 0 %, - 2%
- w gruntach mało i średnio spoistych + 0 %, - 2%
- w mieszaninach popiołowo-żuźlowych + 0 %, - 5%

**6. KONTROLA JAKOŚCI ROBÓT****6.1. Informacje ogólne****6.1.1. Pobieranie próbek i badania**

Wykonawca powinien pobierać próbki i wykonywać badania w czasie robót ziemnych, w celu stwierdzenia, iż wszystkie materiały odpowiadają wymaganiom dotyczącym ich zastosowania.

Próbki gruntów należy pobierać i badania wykonywać zgodnie z wymaganiami tablicy 11.

Tabela 11. Zakres i minimalna częstotliwość badań gruntów do robót ziemnych

Badanie gruntu obejmujące ustalenie	Częstotliwość badania	Wymagania
Uziarnienie, części organiczne, granica płynności, kapilarność, wskaźnik piaszkowy	Badania na próbkach z każdej partii, nie rzadziej niż trzy razy na każde rozpoczęte 5000 m <sup>3</sup>	PKN-CN ISO /TS 17892-4
Wskaźnik zagęszczenia $I_s$ dopuszcza się wskaźnik odkształcenia $I_0$	określać dla każdej ułożonej warstwy lecz nie rzadziej niż raz na każde 500 m <sup>2</sup> powierzchni gruntu	PN-S-02205 EC 7
Moduł odkształcenia, pierwotny i wtórny, ( $E_1$ , $E_2$ )	określać dla każdej ułożonej warstwy lecz nie rzadziej niż raz na każde 500 m <sup>2</sup> powierzchni gruntu	PN-S-02205 EC 7

**6.1.2. Tolerancje**

Przy formowaniu nasypów, wykonywaniu wykopów, profilowaniu skarp wykopów oraz przygotowywaniu warstw podłoża, Wykonawca powinien przestrzegać tolerancji podanych w PN-S-02205 i w EC 7.

**6.1.3. Badania i pomiary**

Wykonawca powinien wykonać sprawdzenie wszystkich robót ziemnych zgodnie z wymaganiami podanymi w EC 7 oraz powinien prowadzić odpowiednią dokumentację wykazującą zgodność robót z tymi wymaganiami.

**6.1.4. Kontrola jakości projektów i wykonawstwa**

Zakres kontroli jakości projektów i wykonawstwa powinien uwzględniać rekomendacje zawarte w *Stanowisku Polskiego Komitetu Geotechniki*, w sprawie interpretacji przepisów rozporządzenia Ministra Transportu, Budownictwa i Gospodarki Morskiej z dnia 25 kwietnia 2012 roku w sprawie ustalania geotechnicznych warunków posadowienia obiektów budowlanych (Dz. U. 2012 poz. 463), (p. Załącznik).

## 6.2. Kontrola wykonania wykopów

Kontrola wykonania wykopów polega na sprawdzeniu:

- czy odsypianie gruntów nie pogarsza ich właściwości,
- stateczności skarp,
- odwodnienia wykopów w czasie wykonywania robót i po ich zakończeniu,
- dokładności wykonania wykopów (usytuowanie i wykończenie),
- zagęszczenia górnej strefy korpusu w wykopie według wymagań określonych w pkt.

Rys.1. Wartości wymagane w wykopach: wskaźnik zagęszczenia podłoża  $I_s$  oraz wtórny moduł odkształcenia  $E_2$  (MPa)

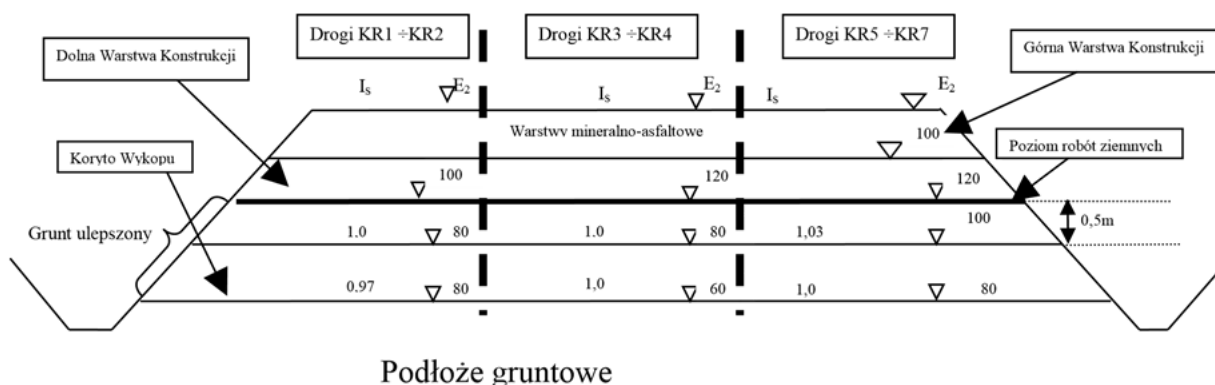

## 6.3. Kontrola wykonania nasypów

### 6.3.1. Odcinek doświadczalny dla nasypów

Próbne zagęszczenie należy wykonać dla każdego rodzaju materiału do nasypu, w celu wykazania, że zaproponowane przez Wykonawcę metody i sprzęt są odpowiednie. Wykonawca powinien przygotować program pobierania i badania próbek, i dostarczyć go Inżynierowi co najmniej 7 dni przed rozpoczęciem prac na poletku doświadczalnym.

Odcinek doświadczalny powinien charakteryzować się minimalną powierzchnią 300m<sup>2</sup> i powinien być wykonany na terenie oczyszczonym z ziemi urodzajnej, na którym układa się materiał pasami o szerokości nie mniejszej niż 2m. Poszczególne warstwy układanego materiału powinny mieć w każdym pasie inną grubość, z tym że wszystkie muszą mieścić się w granicach ustalonych dla danego sprzętu zagęszczającego. Wilgotność materiału powinna być równa optymalnej z dopuszczalnymi tolerancjami. Materiał ułożony na poletku według podanej wyżej zasady powinien być następnie zagęszczony, a po każdej serii przejść sprzętu należy zbadać zagęszczenie warstwy.

Badanie zagęszczenia należy wykonać co najmniej w 4 punktach, z których co najmniej 2 powinny umożliwić ustalenie wskaźnika zagęszczenia w dolnej części warstwy. Na podstawie porównania uzyskanych wyników zagęszczenia z wymaganiami podanymi w tabeli 1 dokonuje się wyboru sprzętu i ustala się potrzebną liczbę przejść oraz grubość warstwy rozkładanego gruntu.

Projekt poletka doświadczalnego, wykonanie oraz uzyskane wyniki podlegają ocenie w ekspertyzie geotechnicznej.

### 6.3.2. Badania do odbioru korpusu ziemnego

Częstotliwość oraz zakres badań i pomiarów do odbioru korpusu ziemnego podano w Tabeli 12.

Tabela 12. Częstotliwość oraz zakres badań i pomiarów wykonanych robót ziemnych

Lp.	Badana cecha	Minimalna częstotliwość badań i pomiarów	Dopuszczalne tolerancje
1	Pomiar szerokości korpusu ziemnego		± 10cm
2	Pomiar szerokości dna rowów		± 5cm
3	Pomiar rzędnych powierzchni korpusu ziemnego		+ 1, - 3cm
4	Pomiar pochylenia skarp		± 10%tgα
5	Pomiar równości powierzchni korpusu		± 3cm

6	Pomiar równości skarp		± 10cm
7	Pomiar spadku podłużnego powierzchni korpusu lub dna rowu	Pomiar niwelatorem rzędnych w odstępach co 200 m oraz w punktach wątpliwych.	- 3, + 1cm
8	Badanie zagęszczenia i nośności gruntu	Zagęszczenie i nośność określa się dla każdej ułożonej warstwy lecz nie rzadziej niż raz na każde 500 m <sup>3</sup> nasypu.	-

## 7. OBMIAR ROBÓT

### 7.1. Ogólne zasady obmiaru robót

Ogólne zasady obmiaru robót podano w ST D-M-00.00.00 pkt 7.

### 7.2. Jednostka obmiarowa

Jednostką obmiarową jest m<sup>3</sup> (metr sześcienny) wykonanego wykopu lub nasypu.

Objętość nasypów będzie ustalona w metrach sześciennych na podstawie obliczeń z przekrojów poprzecznych, w oparciu o poziom gruntu rodzimego lub poziom gruntu po usunięciu warstw gruntów nieprzydatnych. Objętość odkładu będzie określona w metrach sześciennych na podstawie obmiaru jako różnica objętości wykopów, powiększonej o objętość ukopów i objętości nasypów, z uwzględnieniem spulchnienia gruntu i zastrzeżeń sformułowanych w pkt 5

## 8. ODBIÓR ROBÓT

Ogólne zasady odbioru podano w ST D-M-00.00.00 pkt 8.

## 9. PODSTAWA PŁATNOŚCI

### 9.1. Ogólne ustalenia dotyczące podstawy płatności

Ogólne ustalenia dotyczące podstawy płatności podano w ST D-M-00.00.00 pkt 9.

### 9.2. Cena jednostki obmiarowej

Cena wykonania 1 m<sup>3</sup> wykopów w gruntach nieskalistych obejmuje:

- prace pomiarowe i roboty przygotowawcze,
- oznakowanie robót,
- wykonanie wykopu z transportem urobku na nasyp lub odkład, obejmujące: odspojenie, przemieszczenie, załadunek, przewiezienie i wyładunek,
- odwodnienie wykopu na czas jego wykonywania,
- profilowanie dna wykopu, rowów, skarp,
- zagęszczenie powierzchni wykopu,
- przeprowadzenie pomiarów i badań laboratoryjnych, wymaganych w specyfikacji technicznej,
- rozplantowanie urobku na odkładzie,
- wykonanie, a następnie rozebranie dróg dojazdowych,
- rekultywację terenu.

Cena wykonania 1 m<sup>3</sup> nasypów obejmuje:

- prace pomiarowe,
- oznakowanie robót,
- pozyskanie gruntu z ukopu lub/i dokopu, jego odspojenie i załadunek na środki transportowe,
- transport urobku z ukopu lub/i dokopu na miejsce wbudowania,
- wbudowanie dostarczonego gruntu w nasyp,
- zagęszczenie gruntu,
- profilowanie powierzchni nasypu, rowów i skarp,
- wyprofilowanie skarp ukopu i dokopu,
- rekultywację dokopu i terenu przyległego do drogi,
- odwodnienie terenu robót,

- wykonanie dróg dojazdowych na czas budowy, a następnie ich rozebranie,
- przeprowadzenie pomiarów i badań laboratoryjnych wymaganych w specyfikacji technicznej.

#### **10. PRZEPISY ZWIĄZANE**

Spis przepisów związanych podano w ST D-M-00.00.00 pkt. 10.

## D - 04.01.01 PROFILOWANIE I ZAGĘSZCZANIE PODŁOŻA

### 1. WSTĘP

#### 1.1. Przedmiot ST

Przedmiotem niniejszej specyfikacji technicznej (ST) są wymagania dotyczące wykonania i odbioru robót związanych z wykonywaniem koryta wraz z profilowaniem i zagęszczeniem podłoża gruntowego.

#### 1.2. Zakres stosowania ST

Specyfikacja techniczna (ST) stanowi obowiązującą podstawę jako dokument przetargowy i kontraktowy przy zlecaniu i realizacji robót na drogach.

#### 1.3. Zakres robót objętych ST

Ustalenia zawarte w niniejszej specyfikacji dotyczą zasad prowadzenia robót związanych z wykonaniem koryta przeznaczonego do ułożenia konstrukcji nawierzchni.

#### 1.4. Określenia podstawowe

Określenia podstawowe są zgodne z obowiązującymi, odpowiednimi polskimi normami i definicjami podanymi w ST D-M-00.00.00 „Wymagania ogólne” pkt 1.4.

#### 1.5. Ogólne wymagania dotyczące robót

Ogólne wymagania dotyczące robót podano w ST D-M-00.00.00 „Wymagania ogólne” pkt 1.5.

### 2. MATERIAŁY

Nie występują.

### 3. SPRZĘT

#### 3.1. Ogólne wymagania dotyczące sprzętu

Ogólne wymagania dotyczące sprzętu podano w ST D-M-00.00.00 „Wymagania ogólne” pkt 3.

#### 3.2. Sprzęt do wykonania robót

Wykonawca przystępujący do wykonania koryta i profilowania podłoża powinien wykazać się możliwością korzystania z następującego sprzętu:

- równiarek lub spycharek uniwersalnych z ukośnie ustawianym lemieszem; Inżynier może dopuścić wykonanie koryta i profilowanie podłoża z zastosowaniem spycharki z lemieszem ustawionym prostopadle do kierunku pracy maszyny,
- koparek z czerpakami profilowymi (przy wykonywaniu wąskich koryt),
- walców statycznych, wibracyjnych lub płyt wibracyjnych.

Stosowany sprzęt nie może spowodować niekorzystnego wpływu na właściwości gruntu podłoża.

### 4. TRANSPORT

#### 4.1. Ogólne wymagania dotyczące transportu

Ogólne wymagania dotyczące transportu podano w ST D-M-00.00.00 „Wymagania ogólne” pkt 4.

#### 4.2. Transport materiałów

Wymagania dotyczące transportu materiałów podano w ST D-04.02.01, D-04.02.02, D-04.03.01 pkt 4.

### 5. WYKONANIE ROBÓT

#### 5.1. Ogólne zasady wykonania robót

Ogólne zasady wykonania robót podano w ST D-M-00.00.00 „Wymagania ogólne” pkt 5.

#### 5.2. Warunki przystąpienia do robót

Wykonawca powinien przystąpić do wykonania koryta oraz profilowania i zagęszczenia podłoża bezpośrednio przed rozpoczęciem robót związanych z wykonaniem warstw nawierzchni. Wcześniejsze przystąpienie do wykonania koryta oraz profilowania i zagęszczenia podłoża, jest możliwe wyłącznie za zgodą Inżyniera, w korzystnych warunkach atmosferycznych.

W wykonanym korycie oraz po wyprofilowanym i zagęszczonym podłożu nie może odbywać się ruch budowlany, niezwiązany bezpośrednio z wykonaniem pierwszej warstwy nawierzchni.

#### 5.3. Wykonanie koryta

Paliki lub szpilki do prawidłowego ukształtowania koryta w planie i profilu powinny być wcześniej przygotowane.

Paliki lub szpilki należy ustawiać w osi drogi i w rzędach równoległych do osi drogi lub w inny sposób zaakceptowany przez Inżyniera. Rozmieszczenie palików lub szpilek powinno umożliwiać naciągnięcie sznurków lub linek do wytyczenia robót w odstępach nie większych niż co 10 metrów.

Rodzaj sprzętu, a w szczególności jego moc należy dostosować do rodzaju gruntu, w którym prowadzone są roboty i do trudności jego odspojenia.

Koryto można wykonywać ręcznie, gdy jego szerokość nie pozwala na zastosowanie maszyn, na przykład na poszerzeniach lub w przypadku robót o małym zakresie. Sposób wykonania musi być zaakceptowany przez Inżyniera.

Grunt odspojony w czasie wykonywania koryta powinien być wykorzystany zgodnie z ustaleniami dokumentacji projektowej i ST, tj. wbudowany w nasyp lub odwieziony na odkład w miejsce wskazane przez Inżyniera.

Profilowanie i zagęszczenie podłoża należy wykonać zgodnie z zasadami określonymi w pkt 5.4.

#### 5.4. Profilowanie i zagęszczenie podłoża

Przed przystąpieniem do profilowania podłoże powinno być oczyszczone ze wszelkich zanieczyszczeń.

Po oczyszczeniu powierzchni podłoża należy sprawdzić, czy istniejące rzędne terenu umożliwiają uzyskanie po profilowaniu zaprojektowanych rzędnych podłoża. Zaleca się, aby rzędne terenu przed profilowaniem były o co najmniej 5 cm wyższe niż projektowane rzędne podłoża.

Jeżeli powyższy warunek nie jest spełniony i występują zaniżenia poziomu w podłożu przewidzianym do profilowania, Wykonawca powinien spulchnić podłoże na głębokość zaakceptowaną przez Inżyniera, dowieźć dodatkowy grunt spełniający wymagania obowiązujące dla górnej strefy korpusu, w ilości koniecznej do uzyskania wymaganych rzędnych wysokościowych i zagęścić warstwę do uzyskania wartości wskaźnika zagęszczenia, określonych w tabelicy 1.

Do profilowania podłoża należy stosować równiarki. Ścięty grunt powinien być wykorzystany w robotach ziemnych lub w inny sposób zaakceptowany przez Inżyniera.

Bezpośrednio po profilowaniu podłoża należy przystąpić do jego zagęszczenia. Zagęszczenie podłoża należy kontynuować do osiągnięcia wskaźnika zagęszczenia nie mniejszego od podanego w tabelicy 1. Wskaźnik zagęszczenia należy określać zgodnie z BN-77/8931-12 [5].

Tabela 1. Minimalne wartości wskaźnika zagęszczenia podłoża ( $I_s$ )

Strefa korpusu	Minimalna wartość $I_s$ dla:	
	Innych dróg	
	Ruch ciężki i bardzo ciężki	Ruch mniejszy od ciężkiego
Górna warstwa o grubości 20 cm	1,00	1,00
Na głębokości od 20 do 50 cm od powierzchni podłoża	1,00	0,97

W przypadku, gdy gruboziarnisty materiał tworzący podłoże uniemożliwia przeprowadzenie badania zagęszczenia, kontrolę zagęszczenia należy oprzeć na metodzie obciążeń płytowych. Należy określić pierwotny i wtórny moduł odkształcenia podłoża według BN-64/8931-02 [3]. Stosunek wtórnego i pierwotnego modułu odkształcenia nie powinien przekraczać 2,2.

Wilgotność gruntu podłoża podczas zagęszczenia powinna być równa wilgotności optymalnej z tolerancją od -20% do +10%.

#### 5.5. Utrzymanie koryta oraz wyprofilowanego i zagęszczonego podłoża

Podłoże (koryto) po wyprofilowaniu i zagęszczeniu powinno być utrzymywane w dobrym stanie.

Jeżeli po wykonaniu robót związanych z profilowaniem i zagęszczeniem podłoża nastąpi przerwa w robotach i Wykonawca nie przystąpi natychmiast do układania warstw nawierzchni, to powinien on zabezpieczyć podłoże przed nadmiernym zawilgoceniem, na przykład przez rozłożenie folii lub w inny sposób zaakceptowany przez Inżyniera.

Jeżeli wyprofilowane i zagęszczone podłoże uległo nadmiernemu zawilgoceniu, to do układania kolejnej warstwy można przystąpić dopiero po jego naturalnym osuszeniu.

Po osuszeniu podłoża Inżynier oceni jego stan i ewentualnie zaleci wykonanie niezbędnych napraw. Jeżeli zawilgocenie nastąpiło wskutek zaniedbania Wykonawcy, to naprawę wykona on na własny koszt.

## 6. KONTROLA JAKOŚCI ROBÓT

### 6.1. Ogólne zasady kontroli jakości robót

Ogólne zasady kontroli jakości robót podano w ST D-M-00.00.00 „Wymagania ogólne” pkt 6.

### 6.2. Badania w czasie robót

#### 6.2.1. Częstotliwość oraz zakres badań i pomiarów

Częstotliwość oraz zakres badań i pomiarów dotyczących cech geometrycznych i zagęszczenia koryta i wyprofilowanego podłoża podaje tabela 2.

Tablica 2. Częstotliwość oraz zakres badań i pomiarów wykonanego koryta i wyprofilowanego podłoża

Lp.	Wyszczególnienie badań i pomiarów	Minimalna częstotliwość badań i pomiarów
1	Szerokość koryta	10 razy na 1 km
2	Równość podłużna	co 20 m na każdym pasie ruchu
3	Równość poprzeczna	10 razy na 1 km
4	Spadki poprzeczne *)	10 razy na 1 km
5	Rzędne wysokościowe	co 25 m w osi jezdni i na jej krawędziach dla autostrad i dróg ekspresowych, co 100 m dla pozostałych dróg
6	Ukształtowanie osi w planie *)	co 25 m w osi jezdni i na jej krawędziach dla autostrad i dróg ekspresowych, co 100 m dla pozostałych dróg
7	Zagęszczenie, wilgotność gruntu podłoża	w 2 punktach na dziennej działce roboczej, lecz nie rzadziej niż raz na 600 m <sup>2</sup>
*) Dodatkowe pomiary spadków poprzecznych i ukształtowania osi w planie należy wykonać w punktach głównych łuków poziomych		

### 6.2.2. Szerokość koryta (profilowanego podłoża)

Szerokość koryta i profilowanego podłoża nie może różnić się od szerokości projektowanej o więcej niż +10 cm i -5 cm.

### 6.2.3. Równość koryta (profilowanego podłoża)

Nierówności podłużne koryta i profilowanego podłoża należy mierzyć 4-metrową łatą zgodnie z normą BN-68/8931-04 [4].

Nierówności poprzeczne należy mierzyć 4-metrową łatą.

Nierówności nie mogą przekraczać 20 mm.

### 6.2.4. Spadki poprzeczne

Spadki poprzeczne koryta i profilowanego podłoża powinny być zgodne z dokumentacją projektową z tolerancją  $\pm 0,5\%$ .

### 6.2.5. Rzędne wysokościowe

Różnice pomiędzy rzędnymi wysokościowymi koryta lub wyprofilowanego podłoża i rzędnymi projektowanymi nie powinny przekraczać +1 cm, -2 cm.

### 6.2.6. Ukształtowanie osi w planie

Oś w planie nie może być przesunięta w stosunku do osi projektowanej o więcej niż  $\pm 3$  cm dla autostrad i dróg ekspresowych lub więcej niż  $\pm 5$  cm dla pozostałych dróg.

### 6.2.7. Zagęszczenie koryta (profilowanego podłoża)

Wskaźnik zagęszczenia koryta i wyprofilowanego podłoża określony wg BN-77/8931-12 [5] nie powinien być mniejszy od podanego w tabelicy 1.

Jeśli jako kryterium dobrego zagęszczenia stosuje się porównanie wartości modułów odkształcenia, to wartość stosunku wtórnego do pierwotnego modułu odkształcenia, określonych zgodnie z normą BN-64/8931-02 [3] nie powinna być większa od 2,2.

Wilgotność w czasie zagęszczania należy badać według PN-B-06714-17 [2]. Wilgotność gruntu podłoża powinna być równa wilgotności optymalnej z tolerancją od -20% do +10%.

## 6.3. Zasady postępowania z wadliwie wykonanymi odcinkami koryta (profilowanego podłoża)

Wszystkie powierzchnie, które wykazują większe odchylenia cech geometrycznych od określonych w punkcie 6.2 powinny być naprawione przez spulchnienie do głębokości co najmniej 10 cm, wyrównanie i powtórne zagęszczenie. Dodanie nowego materiału bez spulchnienia wykonanej warstwy jest niedopuszczalne.

## 7. OBMIAR ROBÓT

### 7.1. Ogólne zasady obmiaru robót

Ogólne zasady obmiaru robót podano w ST D-M-00.00.00 „Wymagania ogólne” pkt 7.

### 7.2. Jednostka obmiarowa

Jednostką obmiarową jest m<sup>2</sup> (metr kwadratowy) wykonanego i odebranego koryta.



## 8. ODBIÓR ROBÓT

Ogólne zasady odbioru robót podano w ST D-M-00.00.00 „Wymagania ogólne” pkt 8.

Roboty uznaje się za wykonane zgodnie z dokumentacją projektową, ST i wymaganiami Inżyniera, jeżeli wszystkie pomiary i badania z zachowaniem tolerancji wg punktu 6 dały wyniki pozytywne.

## 9. PODSTAWA PŁATNOŚCI

### 9.1. Ogólne ustalenia dotyczące podstawy płatności

Ogólne ustalenia dotyczące podstawy płatności podano w ST D-M-00.00.00 „Wymagania ogólne” pkt 9.

### 9.2. Cena jednostki obmiarowej

Cena wykonania 1 m<sup>2</sup> koryta obejmuje:

- prace pomiarowe i roboty przygotowawcze,
- odspojenie gruntu z przerzutem na pobocze i rozplantowaniem,
- załadunek nadmiaru odspojonego gruntu na środki transportowe i odwiezienie na odkład lub nasyp,
- profilowanie dna koryta lub podłoża,
- zagęszczenie,
- utrzymanie koryta lub podłoża,
- przeprowadzenie pomiarów i badań laboratoryjnych, wymaganych w specyfikacji technicznej.

## 10. PRZEPISY ZWIĄZANE

### Normy

- |    |                |   |
|----|----------------|---|
| 1. | PN-B-04481     | Grunty budowlane. Badania próbek gruntu   |
| 2. | PN-/B-06714-17 | Kruszywa mineralne. Badania. Oznaczanie wilgotności   |
| 3. | BN-64/8931-02  | Drogi samochodowe. Oznaczanie modułu odkształcenia nawierzchni podatnych i podłoża przez obciążenie płytą |
| 4. | BN-68/8931-04  | Drogi samochodowe. Pomiar równości nawierzchni planografem i łąką   |
| 5. | BN-77/8931-12  | Oznaczanie wskaźnika zagęszczenia gruntu  |

## D - 04.03.01 ZWIĄZANIA MIĘDZYWARSTWOWE

### 1. WSTĘP

#### 1.1. Przedmiot ST

Przedmiotem niniejszej specyfikacji technicznej (ST) są wymagania dotyczące:

- wykonania i odbioru związów międzywarstwowych ulegających zakryciu,
- wykonania i odbioru połączeń warstw ulegających zakryciu, z mieszanek mineralno-asfaltowych z innymi rodzajami nawierzchni i urządzeniami znajdującymi się w jezdni, krawężnikami itp.,

#### 1.2. Zakres stosowania ST

Specyfikacja techniczna (ST) stanowi obowiązującą podstawę jako dokument przetargowy i kontraktowy przy zlecaniu i realizacji robót na drogach.

#### 1.3. Zakres robót objętych ST

Ustalenia zawarte w niniejszej specyfikacji dotyczą zasad prowadzenia robót związanych z oczyszczeniem i skropieniem warstw konstrukcyjnych przed ułożeniem następnej warstwy nawierzchni.

#### 1.4. Określenia podstawowe

Określenia podstawowe są zgodne z obowiązującymi, odpowiednimi polskimi normami i z definicjami podanymi w ST D-M-00.00.00 „Wymagania ogólne” pkt 1.4.

**Emulsja asfaltowa** - emulsja, w której fazą zdyspergowaną jest asfalt drogowy.

**Kationowa emulsja asfaltowa** - emulsja, w której emulgator nadaje dodatnie ładunki cząsteczkom zdyspergowanego asfaltu.

**Emulsja asfaltowa modyfikowana polimerami** - emulsja, w której fazą zdyspergowaną jest asfalt modyfikowany polimerami, lub emulsja asfaltowa modyfikowana lateksem.

**Związanie międzywarstwowe** — wykonana na miejscu (placu budowy) aplikacja określonego zestawu materiałów (emulsja asfaltowa, kruszywo itd.), której celem jest trwałe zespolenie warstw nawierzchni drogowej.

**Połączenie** jest powierzchnią (pionową lub skośną) styku:

- między rodzajami mma o różnych właściwościach, (np. beton asfaltowy/asfalt lany),
- między warstwami z mma i urządzeniami znajdującymi się w jezdni (np. krawężniki, kostka brukowa, studzienki instalacyjne itp.).

**Spoina technologiczna** jest (pionową lub skośną) powierzchnią styku, która powstaje przy pasmowym wbudowaniu mma o porównywalnych właściwościach obok siebie (spoiny podłużne) lub - w przypadku dłuższych przerw w pracy - jedna za drugą (spoiny poprzeczne).

**Szczelina** - jest zaprojektowanym lub wynikającym z uwarunkowań roboczych odstępem między dwoma warstwami mma lub między warstwami mma i urządzeniami wbudowanymi w jezdnię. Odstęp ten powinien zostać wypełniony w stopniu gwarantującym szczelność.

**Urządzenie w jezdni** — studzienki odwodnieniowe i instalacyjne, ścieki, krawężniki itp.

**Taśma polimeroasfaltowa** - najczęściej samoprzylepna taśma wytworzona w warunkach przemysłowych z asfaltu drogowego modyfikowanego elastomerami o przekroju prostokątnym, zabezpieczona przed sklejaniami się przekładką z papieru silikonowanego.

**Masa polimeroasfaltowa** - gotowa mieszanina asfaltu modyfikowanego polimerami, wypełniacza i innych dodatków, wytworzona w warunkach przemysłowych, stosowana na zimno, o właściwościach umożliwiających rozłożenie, warstwą o wymaganych wymiarach, na krawędziach styków warstw nawierzchni, połączeń, urządzeń w nawierzchni, stosowana do zapewnienia prawidłowego połączenia.

**Zalewa drogowa** — wytworzona w warunkach przemysłowych mieszanka asfaltu drogowego z elastomerami, która zapewnia dobrą przyczepność do ścianek szczeliny oraz dużą wydłużalność (rzędu 25 %) w niskiej temperaturze (-20 C), stosowana na gorąco do wypełnienia szczelin w nawierzchni drogowej.

#### 1.5. Ogólne wymagania dotyczące robót

Ogólne wymagania dotyczące robót podano w ST D-M-00.00.00 „Wymagania ogólne” pkt 1.5.

## 2. ZWIĄZANIA MIĘDZYWARSTWOWE

### 2.1. Materiały do związów międzywarstwowych

Ogólne wymagania dotyczące materiałów, ich pozyskiwania i składowania, podano w ST D-M-00.00.00 „Wymagania ogólne” pkt 2.

Do związów międzywarstwowych mogą być stosowane następujące materiały:

- kationowe emulsje asfaltowe (niemodyfikowane) wg Załącznika Krajowego NA w PN-EN 13808,

- kationowe emulsje asfaltowe modyfikowane polimerami wg Załącznika Krajowego NA w PN-EN 13808,
- Kruszywo grube (grysy) 8/16 lub 5/8, albo 2/5 o właściwościach nie gorszych niż wymagane przy stosowaniu tych kruszyw do warstwy ścieralnej z mma na danej drodze. Kruszywo grube (grysy) należy stosować do wykonania warstwy szepnej między warstwą (zwykle podbudowy) z kruszywa niezwiązanego lub związanego spoiwem hydraulicznym, a warstwą z mieszanki mineralno-asfaltowej.

Wymagania wobec emulsji stosowanych do związań międzywarstwowych wg PN-EN 13808 podaje tablica 2. Na podstawie wskazanych w tablicy 1. oznaczeń rodzajów emulsji należy wybrać odpowiednie wymagania zamieszczone w tablicy 2.

Dopuszczone jest stosowanie asfaltów upłynnionych wg PN-EN 15322 do wykonywania związania między warstwą podbudowy niezwiązaną (mineralną) a pierwszą warstwą asfaltową (zwykle podbudową asfaltową). W tym przypadku nie jest konieczne stosowanie kruszywa do posypywania warstwy niezwiązaną.

Tablica 1. Przewodnik wyboru rodzajów emulsji w zależności od rodzaju warstwy, na której zostanie wykonane skropienie emulsją

Klasa drogi	podbudowa asfaltowa na warstwie niezwiązaną	podbudowa asfaltowa na warstwie związanej (spoiwo hydrauliczne)	warstwa wiążąca na podbudowie asfaltowej	warstwa wiążąca lub ścieralna na warstwie sfrezowanej	warstwa ścieralna na warstwie wiążącej
KR1-KR3	C60B10 ZM/R	C60B10 ZM/R	C60B3 ZM	C60B3 ZM	C60B3 ZM
KR4-KR6	C60B10 ZM/R	C60B10 ZM/R	C60BP3 ZM	C60BP3 ZM	C60BP3 ZM

W tablicy 1 zastosowano system oznaczeń zgodny z systematyką zawartą w PN-EN 13808.

Oznaczenia wg PN-EN 13808, składające się z liter i cyfr, które są stosowane do opisu istotnych właściwości kationowych emulsji asfaltowych, np. polarności cząstek asfaltu, zawartości lepiszcza, rodzaju lepiszcza, indeksu rozpadu, muszą być zgodne z podanymi w tablicy 1.1.

Pozycja oznaczenia	Litery i cyfry	Objaśnienie	Według EN
1	C	Kationowa emulsja asfaltowa	PN-EN 1430 (polarność cząstek)
2 i 3	Liczba dwucyfrowa	Zawartość lepiszcza w %, (m/m)	PN-EN 1428 (zawartość wody) lub PN-EN 1431 (odzyskane lepiszcze + olej podestylacyjny)
4, lub 4 i 5, lub 4, 5 i 6	B P F	Informacje o rodzaju lepiszcza Asfalty drogowe Dodatek polimerów Dodatek więcej niż 2%, (m/m) fluksu do emulsji	PN-EN 12591 (Wymagania wobec asfaltów drogowych) PN-EN 14023 (Wymagania wobec asfaltów modyfikowanych polimerami). Polimer może być dodany przed, podczas lub po emulgacji
5 lub 6, lub 7 (jeśli dotyczy)	1-7	Klasa indeksu rozpadu	PN-EN 13075-1 (indeks rozpadu)
		Zastosowanie	
Uzupełnienia krajowe	- ZM	- do złączania warstw	

#### Przykłady:

**C60BP3-ZM** - kationowa emulsja asfaltowa o zawartości lepiszcza 60%(m/m), wyprodukowana z asfaltu modyfikowanego polimerami, klasa indeksu rozpadu 3, przeznaczona do złączania warstw konstrukcyjnych nawierzchni.

Kationowe emulsje asfaltowe, przeznaczone do złączania warstw konstrukcji nawierzchni, powinny spełniać wymagania określone w tablicy 2. *Uwaga: wymagania w tablicy 1.2. zostały ustalone na podstawie zapisów w załączniku krajowym do normy PN-EN 13808:2013-10; w przypadku opublikowania przez Polski Komitet Normalizacyjny nowelizacji tego załącznika krajowego, mają zastosowanie wymagania według najnowszego wydania normy PN-EN 13808. Podobnie należy uwzględnić zmiany w tablicach 4.1. i 4.2.*

Tablica 1.2. Wymagania do emulsji kationowych stosowanych do związania międzywarstwowych. Klasa wymagania podana jest w nawiasie obok wymagania liczbowego. Brak wymagania oznaczony jest NPD (0).

Właściwość	Metoda badania	Jednostka	C60B3 ZM	C60BP3 ZM	C60B10 ZM/R
Zalecane stosowanie			Do złączenia warstw asfaltowych wykonanych z asfaltów niemodyfikowanych	Do złączenia wszystkich warstw warstw asfaltowych wbudowywanych w nawierzchnię	Do złączenia wszystkich rodzajów warstw z wyłączeniem warstw asfaltowych wykonanych z asfaltów modyfikowanych
Zawartość lepiszcza	PN-EN 1428	% (m/m)	58 do 62 (6)	58 do 62 (6)	58 do 62 (6)
Indeks rozpadu (Forshammer)	PN-EN 13075-1	g/100g	70-155 (3)	70-155 (3)	NR (0)
Stabilność podczas mieszania z cementem	PN-EN 12848	g	NR (0)	NR (0)	≤ 0.2 (10)
Pozostałość na sicie, sito 0,5 mm	PN-EN 1429	% (m/m)	≤ 0.2 (3)	≤ 0.2 (3)	≤ 0.2 (3)
Czas wypływu Φ 2 mm przy 40°C	PN-EN 12846-1	s	15-70 (3)	15-70 (3)	15-70 (3)
Przyczepność do kruszywa referencyjnego	PN-EN 13614	% pokrycia powierzchni	NR (0)	NR (0)	≥ 75 (2)
Pozostałość na sicie po 7 dniach magazynowania, sito 0,5 mm	PN-EN 1429	% (m/m)	≤ 0.2 (3)	≤ 0.2 (3)	≤ 0.2 (3)
Penetracja w 25°C asfaltu odzyskanego	PN-EN 1426	0.1 mm	≤ 100 (3)	≤ 100 (3)	≤ 100 (3)
Temperatura mięknięcia asfaltu odzyskanego	PN-EN 1427	°C	≥ 43 (6)	≥ 46 (5)	≥ 43 (6)
Nawrót sprężysty w 25°C	PN-EN 13398	%	NR (0)	≥ 50 (5)	NR (0)

## 2.2. Dostawy i składowanie materiałów

Za dostawy materiałów odpowiedzialny jest Wykonawca robót. Do obowiązku Wykonawcy należy takie zorganizowanie dostaw materiałów, aby zapewnić wymaganą jakość robót.

Warunki przechowywania nie mogą powodować utraty cech lepiszcza i obniżenia jego jakości.

Lepiszczce należy przechowywać w zbiornikach stalowych wyposażonych w urządzenia grzewcze i zabezpieczonych przed dostępem wody i zanieczyszczeniem. Dopuszcza się magazynowanie lepiszczy w zbiornikach murowanych, betonowych lub żelbetowych przy spełnieniu tych samych warunków, jakie podano dla zbiorników stalowych.

Emulsję można magazynować w opakowaniach transportowych lub stacjonarnych zbiornikach pionowych z nalewaniem od dna.

Nie należy stosować zbiornika walcowego leżącego, ze względu na tworzenie się na dużej powierzchni cieczy „kożucha” asfaltowego zatykającego później przewody.

Przy przechowywaniu emulsji asfaltowej należy przestrzegać zasad ustalonych przez producenta.

## 2.3. Sprzęt do wykonania skropienia

Ogólne wymagania dotyczące sprzętu podano w ST D-M-00.00.00 „Wymagania ogólne” pkt 3.

Wykonawca przystępujący do oczyszczania warstw nawierzchni, powinien wykazać się możliwością korzystania z następującego sprzętu:

- szczotek mechanicznych,
  - zaleca się użycie urządzeń dwuszcotkowych. Pierwsza ze szczotek powinna być wykonana z twardych elementów czyszczących i służyć do zdrapywania oraz usuwania zanieczyszczeń przylegających do czyszczonej warstwy. Druga szczotka powinna posiadać miękkie elementy czyszczące i służyć do zamiatania. Zaleca się używanie szczotek wyposażonych w urządzenia odpylające,
- sprężarek,
- zbiorników z wodą,
- szczotek ręcznych.

Do skrapiania warstw nawierzchni należy używać skraparki wyposażonej w urządzenia pomiarowo-kontrolne pozwalające na sprawdzenie i regulowanie następujących parametrów: temperatury, ciśnienia, obrotów pompy dozującej

lepiszcze, prędkości poruszania się skraparki, ilości dozowanego lepiszcza. Skraparka powinna zapewniać rozkładanie lepiszcza z tolerancją  $\pm 10\%$  w stosunku do ilości założonej. Obowiązkiem Wykonawcy skropienia jest przedstawienie Inżynierowi protokołów kalibracji skraparki w zakresie równomierności skrapiania i wydatku emulsji na  $m^2$  wg metody PN-EN 12272-1. Skraparkę uznaje się przydatną jeżeli ilości rozkładanego lepiszcza różnią się nie więcej niż  $\pm 10\%$  od założonej ilości.

Zbiornik na lepiszcze skraparki powinien być izolowany termicznie tak, aby było możliwe zachowanie stałej temperatury lepiszcza.

Tylko przy małych powierzchniach spryskiwanych, lub gdy zastosowanie skrapiarek samobieźnych z rampą opryskową nie jest możliwe, dopuszcza się zastosowanie ręcznych urządzeń do wykonania spryskania

#### 2.4. Transport materiałów

Ogólne wymagania dotyczące transportu podano w ST D-M-00.00.00 „Wymagania ogólne” pkt 4.

Emulsja może być transportowana w cysternach, autocysternach, skraparkach, beczkach i innych opakowaniach pod warunkiem, że nie będą korodowały pod wpływem emulsji i nie będą powodowały jej rozpadu. Cysterny przeznaczone do przewozu emulsji powinny być przedzielone przegrodami, dzielącymi je na komory o pojemności nie większej niż  $1 m^3$ , a każda przegroda powinna mieć wykroje w dnie umożliwiające przepływ emulsji. Cysterny, pojemniki i zbiorniki przeznaczone do transportu lub składowania emulsji powinny być czyste i nie powinny zawierać resztek innych lepiszczy.

#### 2.5. Wykonanie związania międzywarstwowego

Ogólne zasady wykonania robót podano w ST D-M-00.00.00 „Wymagania ogólne” pkt 5.

##### 2.5.1. Przygotowanie podłoża

Oczyszczenie podłoża polega na usunięciu luźnego materiału, brudu, błota i kurzu oraz plam olejów przy użyciu szczotek mechanicznych, a w razie potrzeby wody pod ciśnieniem i absorbentów. W miejscach trudno dostępnych należy używać szczotek ręcznych. Zanieczyszczenia stwardniałe, których usunięcie mechaniczne jest niemożliwe, należy usunąć ręcznie. Na terenach niezabudowanych bezpośrednio przed skropieniem, nawierzchnię można oczyścić sprężonym powietrzem.

W przypadku układania warstwy z asfaltu lanego podłoża nie wolno spryskiwać.

##### 2.5.2. Warunki przystąpienia do robót

Temperatura podłoża w czasie skrapiania powinna wynosić nie mniej  $+5^{\circ}C$ . Nie dopuszcza się wykonywania skrapiania podczas opadów atmosferycznych lub tuż przed opadami. Temperatura napełniania skrapiarek, przechowywania i użycia emulsji powinna mieścić się w granicach podanych w tablicy 3.

Tablica 3. Temperatura użycia emulsji asfaltowych

Rodzaj lepiszcza	temperatura użycia $^{\circ}C$	
	min.	maks.
emulsja asfaltowa	40	70
emulsja asfaltowa modyfikowana polimerem	50	80

W przypadku skrapiania warstwy z kruszywa niezwiązanego lub związanego hydraulicznie po okresie długotrwałych opadów deszczu, Inspektor Nadzoru zdecyduje, która powierzchnia, która ma być skrapiana jest wystarczająco sucha, aby emulsja mogła penetrować warstwę. Jeśli poziom zawilgocenia warstwy jest zbyt duży, należy wstrzymać się ze skrapianiem do momentu przesuszenia powierzchni warstwy.

##### 2.5.3. Próbné dozowanie emulsji i kruszywa na odcinku próbnym

Jeżeli Inspektor Nadzoru uzna za konieczne wykonanie odcinka próbnego to, co najmniej 3 dni przed rozpoczęciem robót, Wykonawca wykona odcinek próbny w celu:

- stwierdzenia, czy użyty sprzęt jest właściwy,
- ustalenia poprawności dozowania emulsji,
- ustalenia poprawności dozowania posypki z kruszywa (na podbudowie niezwiązanej lub związanej hydraulicznie - patrz p. 2.5.4.1.)

Do takiej próby Wykonawca użyje takich samych materiałów oraz sprzętu, jakie będą stosowane do wykonania warstwy.

Odcinek próbny powinien być zlokalizowany w miejscu i o długości uzgodnionej z Inspektorem Nadzoru. Skropiona powierzchnia powinna mieć wygląd jednorodny i równomierny. Określenie ilości skropienia lepiszcza oraz dozowania kruszywa na drodze należy wykonać według PN-EN 12272-1.

##### 2.5.4. Wykonanie skropienia

Należy zapewnić równomierne naniesienie warstwy lepiszcza na podłożu, w szczególności przy brzegach. Przyległe strefy należy w razie potrzeby zabezpieczyć (dotyczy to przede wszystkim obramowań i rynien odpływowych). Spryskane powierzchnie należy wyłączyć z ruchu publicznego i technologicznego.

##### 2.5.4.1. Wykonanie skropienia na warstwie niezwiązanej (podbudowie z kruszywa) lub związanej hydraulicznie

Wykonanie skropienia składa się z dwóch czynności: skropienia emulsją i rozsypania ochronnej posypki z kruszywa.

Warstwę z kruszywa niezwiązanego lub związanego spoiwem hydraulicznym należy skropić rozcieńczoną do 40% (m/m) emulsją C60B10 ZM/R w ilości niezbędnej do zaimpregnowania warstwy lepiszczem oraz pozostawienia naddatku do przyklejenia posypki z kruszywa 5/8 lub 8/11.

Niezbędna ilość emulsji zależy od tekstury i porowatości skrapianej warstwy i powinna być ustalona każdorazowo na odcinku próbnym (p. 2.5.3.) lub przyjęta na podstawie porównania z wykonanymi wcześniej impregnacjami takiej samej mieszanki mineralnej. Orientacyjna ilość pozostałego lepiszcza po rozpadzie emulsji powinna wynosić nie mniej niż 0,8 kg/m<sup>2</sup>.

Następnie na warstwie podbudowy należy rozsypać pojedynczą warstwę kruszywa. Kruszywo powinno być rozłożone równomiernie w taki sposób, aby zapewnić całkowite pokrycie zabezpieczanej powierzchni bez naddatku z luźnego kruszywa, co ma zabezpieczyć koła samochodów dostawczych i koła/gąsienice rozkładarki przed kontaktem z asfaltem wytrąconym z emulsji. Niezbędna ilość kruszywa do posypania skropienia powinna być ustalona każdorazowo na odcinku próbnym (p. 2.5.3.) lub przyjęta na podstawie porównania z wykonanymi wcześniej impregnacjami takiej samej mieszanki mineralnej.

Uwagi:

- przy wykonywaniu warstwy szpenej na warstwie z kruszywa związanego spoiwem hydraulicznym skropienie impregnujące powinno być wykonane rozcieńczoną do 40% (m/m) emulsją asfaltową C60B10 ZM/R o obniżonej kwasowości (pH>3,5),
- zabrania się skrapiania podbudowy z kruszywa niezwiązanego lub związanego hydraulicznie emulsją C 60 B 3 ZM (dawna nazwa: „emulsja szybkorozpadowa”).

#### 2.5.4.2. Wykonanie skropienia na warstwie z mieszanki mineralno-asfaltowej

Wymagane ilości emulsji do skropienia, w zależności od rodzaju podłoża, przy obciążeniu ruchem KR1-KR4, w gramach na 1 m<sup>2</sup>, przedstawia tabela 4.1., a przy obciążeniu ruchem KR5-KR6 tabela 4.2.

Uwaga: w przypadku skrzyżowań o obciążeniu ruchem KR3-KR4 należy zastosować dane z tablicy 4.2. jak przy obciążeniu ruchem KR5-KR6.

Tablica 4.1. Rodzaj i dozowanie emulsji asfaltowej w zależności od podłoża z mma, przy obciążeniu ruchem KR1-KR3 [ilości w g/m<sup>2</sup> emulsji]

			Nakładana warstwa			
			Asfaltowa warstwa podbudowy	Asfaltowa warstwa wiążąca	Warstwa ścierna z betonu asfaltowego	Warstwa ścierna z SMA
Rodzaj i jakość podłoża	Asfaltowa warstwa podbudowa	n	C60B3 ZM 130 do 200	C60B3 ZM 200 do 270	C60B3 ZM 130 do 200	x
		f	C60B3 ZM 200 do 270	C60B3 ZM 270 do 300	C60B3 ZM 130 do 200	x
		o/a	C60B3 ZM 230 do 300	C60B3 ZM 230 do 330	C60B3 ZM 200 do 270	x
	Asfaltowa warstwa wiążąca	n	-	-	C60B3 ZM 100 do 170	C60B3 ZM 100 do 170
		f	-	C60B3 ZM 200 do 270	C60B3 ZM 130 do 300	C60B3 ZM 170 do 230
		o/a	-	-	C60B3 ZM 200 do 270	C60B3 ZM 200 do 270

Tablica 4.2. Rodzaj i dozowanie emulsji asfaltowych w zależności od rodzaju podłoża z mma, przy obciążeniu ruchem KR4-KR6 [ilości w g/m<sup>2</sup> emulsji]

			Nakładana warstwa		
			Asfaltowa warstwa podbudowy	Asfaltowa warstwa wiążąca	Warstwa ścierna z SMA lub betonu asfaltowego
Rodzaj i jakość podłoża	Asfaltowa warstwa podbudowa	n	C60BP3 ZM 130 do 200	C60BP3 ZM 200 do 300	x
		f	C60BP3 ZM 200 do 300	C60BP3 ZM 270 do 300	x
		o/a	C60BP3 ZM 250 do 330	C60BP3 ZM 250 do 400	x
	Asfaltowa warstwa wiążąca	n	-	x	C60BP3 ZM 130 do 200
		f	-	C60BP3 ZM 200 do 300	C60BP3 ZM 200 do 300
		o/a	-	C60BP3 ZM 250 do 400	C60BP3 ZM 200 do 300

Objaśnienia:

n = nowa warstwa,

f = frezowane,

x = traktować indywidualnie w odniesieniu do obiektu np. nietypowe przypadki układania warstwy ścierniej na warstwie podbudowy lub warstwy wiążącej na warstwie wiążącej

o/a = bardzo porowate, chude lub z wykruszonymi ziarnami kruszywa

**Jeżeli warstwy asfaltowe układane są bezpośrednio jedna na drugą (w tym samym dniu „cieple na ciepło”) należy zrezygnować ze skropienia (szczególnie pod SMA). Powinno to wynikać z harmonogramu robót. Inwestor w takim przypadku nie ma obowiązku zapłaty, mimo pozycji kosztorysowej.**

### 3. SPOINY TECHNOLOGICZNE I POŁĄCZENIA

#### 3.1. Materiały do wykonania spoin technologicznych i połączeń

Do wykonania połączeń i spoin technologicznych w warstwach z mma należy stosować materiały wyszczególnione w punkcie 1.5, do których producent/dostawca dostarczył informację o wcześniejszych pozytywnych zastosowaniach:

- taśmy polimerowoasfaltowe,
- asfaltowe zalewy drogowe,
- masy poliheroasfaltowe.

Potwierdzenie przydatności polega na przedstawieniu przez Wykonawcę pisemnej informacji od dostawcy/producenta składającej się z:

- referencji od zarządów dróg, na których zastosowano dany wyrób, lub
- przedstawienie odpowiednich wyników badań potwierdzających poprawne działanie wyrobu. Przedstawiane

dokumenty muszą zostać zaakceptowane przez Inspektora Nadzoru.

#### 3.2. Dostawy materiałów

Za dostawy materiałów odpowiedzialny jest Wykonawca robót. Do obowiązku Wykonawcy należy takie zorganizowanie dostaw materiałów, aby zapewnić wymaganą jakość robót.

#### 3.3. Sprzęt do wykonania spoin technologicznych i połączeń

Do wykonania spoin technologicznych należy stosować urządzenia zalecane przez producentów wyrobów wg p.3.1.

#### 3.4. Transport materiałów

Taśmy poliheroasfaltowe powinny być przewożone w opakowaniach firmowych dowolnymi środkami transportu w warunkach zabezpieczających ich przed uszkodzeniem lub zanieczyszczeniem.

Asfaltowe zalewy drogowe oraz masy poliheroasfaltowe powinny być przewożone w oryginalnych opakowaniach firmowych (najczęściej w hobokach) dowolnymi środkami transportu w warunkach zabezpieczających ich przed uszkodzeniem lub zanieczyszczeniem.

#### 3.5. Magazynowanie materiałów

Magazynowanie materiałów stosowanych wg niniejszych WT powinno zapewniać zachowanie ich jakości przez cały okres przechowywania.

Wyroby dostarczane w opakowaniach powinny być przechowywane w oryginalnych opakowaniach bez rozpakowania (chyba że producent zaleca inaczej), w pomieszczeniach zabezpieczających je przed zanieczyszczeniem i chroniących przed bezpośrednim działaniem promieni słonecznych.

#### 3.6. Wykonanie spoin technologicznych i połączeń

Spoiny technologiczne i połączenia powinny być wykonywane starannie przez doświadczony personel wykonawcy, z uwzględnieniem postanowień ogólnych (p. 1.4) i zaleceń producenta stosowanych wyrobów budowlanych.

**Nie zezwala się stosowania emulsji asfaltowej i emulsji asfaltowej modyfikowanej oraz gorącego lepiska asfaltowego do wykonywania spoin technologicznych i połączeń z innymi rodzajami nawierzchni oraz urządzeniami znajdującymi się w jezdni, krawężnikami itp.**

Połączenia warstwy nawierzchni z mieszanki mineralno-asfaltowej z innymi rodzajami nawierzchni lub z warstwami z mma, ale innego rodzaju lub typu niż zaprojektowana i wykonywana, oraz z urządzeniami znajdującymi się w jezdni (np. włązy studzienek kanalizacyjnych i instalacyjnych, wpusty, krawężniki, elementy ściekowe itp.) powinny być projektowane i wykonywane jako szczelne.

Szczelne połączenie warstwy z mma z innymi rodzajami nawierzchni i z elementami urządzeń znajdujących się w jezdni może być uzyskane przez:

- oklejenie, tuż przed wbudowywaniem nowej warstwy mma, bocznej (pionowej lub skośnej) ścianki warstwy istniejącej nawierzchni lub elementu wyposażenia ulicy, samoprzylepną taśmą z poliheroasfaltu, o odpowiednich wymiarach (grubości 10 mm i szerokości równej grubości warstwy),
- ułożenie maszyno warstwy z masy poliheroasfaltowej o grubości 10 mm i wysokości równej grubości warstwy
- wykonanie połączenia, jako szczeliny, o odpowiednich wymiarach, wypełnionej asfaltową zalewą drogową na gorąco.

W przedmiarze robót należy przewidzieć osobną pozycję i podać rodzaj wybranego materiału do połączeń warstw z mieszankami mineralno-asfaltowymi z innymi rodzajami nawierzchni i urządzeniami znajdującymi się w jezdni, krawężnikami itp.

Dopuszcza się wykonanie spoin technologicznych w warstwach z betonu asfaltowego, z wykorzystaniem lepiszcza asfaltowego zastosowanego w mma, tylko w przypadku, gdy warstwa ta jest wykonywana na drodze obciążonej ruchem o kategorii nie wyższej niż KR2.

### 3.7. Ochrona warstw przed przenikaniem wody

Boczne powierzchnie warstw z mma, które nie są obramowane krawężnikami, powinny być odpowiednio zagęszczone walcem z boczną rolką dociskającą i wykonane ze skosem tworzącym z dolną płaszczyzną warstwy kąt nie większy niż 60°. Jeśli krawędzie te mogą być narażone na działanie wody napływającej z boku (np. od strony pasa dzielącego, pobocza lub na zewnętrznych krawędziach nawierzchni na łukach poziomych) to powinny być uszczelnione warstwą gorącego asfaltu drogowego lub asfaltową zalewą drogową w ilości ok. 4 kg/m<sup>2</sup> na powierzchni bocznej ścianki warstw. Boczne powierzchnie warstw z mma przed uszczelnieniem muszą być odpowiednio chronione przed zapyleniem i innymi zanieczyszczeniami.

W przypadku zastosowania lepiszcza asfaltowego na gorąco należy stosować proste narzędzia do smarowania lepiszczem bocznych ścianek warstw, albo zastosować natrysk gorącym lepiszczem odpowiednio ukształtowanymi lancami ręcznymi. Do uzyskania wystarczająco grubej warstwy lepiszcza konieczne będzie kilkukrotne nanoszenie lepiszcza na boczne ścianki pakietu warstw.

### 3.8. Układ spoin w warstwach i szczeliny dylatacyjne

Podłużne spoiny technologiczne w warstwach z mma, które tworzą wielowarstwową konstrukcję nawierzchni, powinny być przesunięte względem siebie nie mniej niż o 30 cm i żadna z tych spoin nie powinna znajdować się w obszarach (poszczególnych pasów ruchu) narażonych na intensywne, powtarzalne obciążenia od kół samochodowych, ani w obszarze oznakowania poziomego jezdni.

W przypadku dłuższych przerw (uniemożliwiających prawidłowe zagęszczenie ułożonej warstwy, lub na zakończenie działki roboczej) w trakcie układania warstwy wiążącej lub ścieralnej należy odciąć - z wyjątkiem warstw ścieralnych z asfaltu lanego - ułożone pasmo o długości ok. 3 m. Początek odciętego kawałka należy zakończyć ukośną płaszczyzną na całej grubości warstwy i usunąć ten kawałek bezpośrednio przed kontynuowaniem w budowywania pasa mma. Przed rozpoczęciem w budowywania należy zapewnić prawidłowe połączenia (spoiny poprzecznej) między obydwoma odcinkami.

Poprzeczne spoiny technologiczne w poszczególnych warstwach z mma, które tworzą wielowarstwową konstrukcję nawierzchni, powinny być przesunięte względem siebie nie mniej niż o 2,0 m. Jeżeli przesunięcie nie jest możliwe, wtedy w miejscu takiego połączenia należy wykonać szczelinę dylatacyjną wypełnioną asfaltową zalewą drogową na gorąco. Szerokość szczelin przy połączeniach podłużnych i poprzecznych zależy od grubości warstwy ścieralnej i wynosi przy grubości warstwy:

- do 2,5 cm - minimum 10 mm,
- powyżej 2,5 cm - minimum 15 mm.

## 4. KONTROLA JAKOŚCI ROBOT

### 4.1. Badania przed przystąpieniem do robót

Przed przystąpieniem do robót Wykonawca powinien przedstawić wyniki badań kwalifikacyjnych (badań wstępnych typu) wyrobów, wykonane przez producenta w ramach Zakładowej Kontroli Produkcji (emulsji, taśmy polimerowo asfaltowej i/lub asfaltowej zalewy drogowej i/lub masy polimeroasfaltowej) Inspektorowi Nadzoru do akceptacji. W przypadku stosowania materiałów pochodzących od producenta, który posiada aktualny certyfikat Zakładowej Kontroli Produkcji, sprawdzenie dostarczonych materiałów może być ograniczone do kontroli zgodności rodzaju wyrobu z zamówieniem i ST.

### 4.2. Badania w czasie robót

#### 4.2.1. Częstość oraz zakres badań i pomiarów

Ocena jakości lepiszcza stosowanego do skropienia warstw nawierzchni powinna być oparta na deklaracji zgodności lub deklaracji właściwości użytkowych (od 1.07.2013 r., zgodnie z CPR) wystawionej przez producenta emulsji oraz świadectwie jakości dla dostarczonej partii produktu. W przypadku braku świadectwa jakości emulsji od producenta, Wykonawca powinien przedstawić własne badania.

##### 4.2.1.1. Przed przystąpieniem do skrapiania należy:

- sprawdzić czystość podłoża, które ma być skropione emulsją i dokonać odpowiednich zapisów o stwierdzonym stanie czystości. Dopuszcza się skrapianie emulsją tylko czystego, najlepiej odpylonego i zmytego wodą podłoża, które może wykazywać jedynie oznaki zawilgocenia.
- skontrolować dokumenty sprzedaży i świadectwa badań emulsji oraz dokonać oceny organoleptycznej emulsji przeznaczonej do wykonania robót.

Podczas skrapiania emulsją Wykonawca powinien wykonywać badania kontrolne ilości dozowanego materiału na 1 m<sup>2</sup>. Częstość wykonanych prób określa tablica 5.1.



Tablica 6.1. Częstość pobierania próbek w zależności od wielkości produkcji

Wielkość powierzchni do skropienia (całkowita w ramach kontraktu)	Jedna kontrola na każde	Uwagi
do 6000 m <sup>2</sup>	2000 m <sup>2</sup>	lecz nie mniej niż dwukrotnie na odcinku
od 6001 m <sup>2</sup>	3000 m <sup>2</sup>	lecz nie mniej niż czterokrotnie na odcinku

Dopuszczalne odchylenia ilości dozowanej emulsji na 1 m :  $\pm 10\%$ .

Dopuszczalne odchylenia szerokości dozowanej warstwy emulsji  $\pm 10$ cm.

#### 4.2.1.2. Przed przystąpieniem do wykonania połączeń należy:

- sprawdzić czystość bocznych ścianek urządzeń w jezdni, bocznych powierzchni warstw i/lub szczelin, które mają być związane i uszczelnione taśmą z polimeroasfaltu lub zalewą drogową lub masą polimeroasfaltową oraz dokonać odpowiednich zapisów o stwierdzonym stanie czystości. Dopuszcza się uszczelnianie miejsc połączeń tylko czystych, najlepiej odpylonych gorącym powietrzem, warstwa asfaltobetonu przy krawężniach musi być odpowiednio zagęszczona.
- skontrolować dokumenty sprzedaży i świadectwa badań taśmy polimeroasfaltowej i/lub zalewy drogowej i/lub masy polimeroasfaltowej do złączeń oraz dokonać oceny organoleptycznej tych materiałów przeznaczonych do wykonania robót.

Odebrane mogą zostać spoiny i połączenia, które optycznie nie budzą wątpliwości tzn. są zamknięte na całej długości, w jednym poziomie.

## 5. OBMIAR ROBÓT

### 5.1. Ogólne zasady obmiaru robót

Obmiar robót będzie określać faktyczny zakres wykonywanych robót zgodnie z dokumentacją projektową i SST, w jednostkach ustalonych w kosztorysie.

Obmiaru robót dokonuje Wykonawca po pisemnym powiadomieniu Inspektora Nadzoru o zakresie obmierzanych robót i terminie obmiaru, co najmniej na 3 dni przed tym terminem.

Wyniki obmiaru będą wpisane do książki obmiarów.

Jakikolwiek błąd lub przeoczenie (opuszczenie) w ilościach podanych w ślepym kosztorysie lub gdzie indziej w SST nie zwalnia Wykonawcy od obowiązku ukończenia wszystkich robót. Błędne dane zostaną poprawione wg instrukcji Inspektora Nadzoru na piśmie.

Obmiar gotowych robót będzie przeprowadzony z częstością wymaganą do celu miesięcznej płatności na rzecz Wykonawcy lub w innym czasie określonym w umowie lub oczekiwanym przez Wykonawcę i Inspektora Nadzoru.

#### 5.1.1. Zasady określania ilości robót i materiałów

Długości i odległości pomiędzy wyszczególnionymi punktami skrajnymi będą obmierzone poziomo wzdłuż linii osiowej.

Ilości, które mają być obmierzone wagowo, będą wazone w tonach lub kilogramach zgodnie z wymaganiami ST.

#### 5.1.2. Urządzenia i sprzęt pomiarowy

Wszystkie urządzenia i sprzęt pomiarowy, stosowany w czasie obmiaru robót będą zaakceptowane przez Inspektora Nadzoru.

Urządzenia i sprzęt pomiarowy zostaną dostarczone przez Wykonawcę. Jeżeli urządzenia te lub sprzęt wymagają badań atestujących to Wykonawca będzie posiadać ważne świadectwa legalizacji.

Wszystkie urządzenia pomiarowe będą przez Wykonawcę utrzymywane w dobrym stanie, w całym okresie trwania robót.

#### 5.1.3. Czas przeprowadzenia obmiaru

Obmiary będą przeprowadzone przed częściowym lub ostatecznym odbiorem odcinków robót, a także w przypadku występowania dłuższej przerwy w robotach.

Obmiar robót zanikających przeprowadza się w czasie ich wykonywania. Obmiar robót podlegających zakryciu przeprowadza się przed ich zakryciem.

Roboty pomiarowe do obmiaru oraz nieodzowne obliczenia będą wykonane w sposób zrozumiały i jednoznaczny. Wymiary skomplikowanych powierzchni lub objętości będą uzupełnione odpowiednimi szkicami umieszczonymi na karcie książki obmiarów. W razie braku miejsca szkice mogą być dołączone w formie oddzielnego załącznika do książki obmiarów, którego wzór zostanie uzgodniony z Inspektorem Nadzoru.

Jednostką obmiarową związania międzywarstwowego lub wykonanych/ej warstw/y jest  $\text{lm}^2$ .

**Wykonanie połączenia roboczego lub spoiny roboczej zawiera się w cenie wykonania warstwy mma. Jednostką obmiarową zaprojektowanych połączeń z urządzeniami obcymi, (jako spoin przewidzianych w dokumentacji technicznej i przedmiarze robót w osobnych pozycjach, z podaniem szerokości i głębokości wypełnienia zalewą), jest 1 m.**

## 6. ODBIÓR ROBÓT

Ogólne zasady odbioru robót podano w ST D-M-00.00.00 „Wymagania ogólne” pkt 8.

Roboty uznaje się za wykonane zgodnie z dokumentacją projektową, ST i wymaganiami Inżyniera, jeżeli wszystkie pomiary i badania z zachowaniem tolerancji wg pkt 4 dały wyniki pozytywne.

## 7. PODSTAWA PŁATNOŚCI

### 7.1. Ustalenia ogólne

Podstawą płatności jest cena jednostkowa skalkulowana przez Wykonawcę za jednostkę obmiarową ustaloną dla danej pozycji kosztorysu.

Dla pozycji kosztorysowych wycenionych ryczałtowo podstawą płatności jest wartość (kwota) podana przez Wykonawcę w danej pozycji kosztorysu.

Cena jednostkowa lub kwota ryczałtowa pozycji kosztorysowej będzie uwzględniać wszystkie czynności, wymagania i badania składające się na jej wykonanie, określone dla tej roboty w SST i w dokumentacji projektowej. Ceny jednostkowe lub kwoty ryczałtowe robót będą obejmować:

- robocizną bezpośrednią wraz z towarzyszącymi kosztami,
- wartość zużytych materiałów wraz z kosztami zakupu, magazynowania, ewentualnych ubytków i transportu na teren budowy,
- wartość pracy sprzętu wraz z towarzyszącymi kosztami,
- koszty pośrednie, zysk kalkulacyjny i ryzyko,
- podatki obliczone zgodnie z obowiązującymi przepisami.

Do cen jednostkowych nie należy wliczać podatku VAT.

### 7.2. Cena jednostki obmiarowej

Cena jednostkowa wykonania roboczych spoin technologicznych i połączeń jest zawarta w cenach jednostkowych wykonania warstwy ścieralnej.

Ceną jednostkową zaprojektowanych połączeń z urządzeniami obcymi, (jako spoin przewidzianych w dokumentacji technicznej i przedmiarze robót w osobnych pozycjach, z podaniem szerokości i głębokości wypełnienia zalewą), jest 1 m.

Cena jednostkowa wykonania 1m<sup>2</sup> skropienia emulsją w szczególności zawiera:

- prace pomiarowe,
- roboty przygotowawcze,
- oznakowanie robót,
- zakup i transport materiałów,
- wykonanie odcinka próbnego,
- rozłożenie emulsji, lub wykonania połączenia, albo spoiny z urządzeniami obcymi,
- przeprowadzenie pomiarów i badań laboratoryjnych dostarczanych materiałów, kontroli dozowania, wymaganych w niniejszych WT.

## 10. PRZEPISY ZWIĄZANE

### 10.1. Normy

Niniejsze zestawienie obejmuje normy PN-EN niedatowane. Przyjęto, że w przypadku powołań niedatowanych, należy stosować ostatnie wydanie normy.

PN-EN ISO 4259:2002 Przetwory naftowe. Wyznaczanie i stosowanie precyzji metod badania.

PN-EN 13808 Asfalty i lepiszcza asfaltowe - Zasady specyfikacji kationowych emulsji asfaltowych.

PN-EN 14188-1 Wypełniacze i zalewy - Część 1: Specyfikacja zalew na gorąco

PN-EN 14188-2 Wypełniacze szczelin i zalewy - Część 2: Specyfikacja zalew na zimno

PN-EN 12272-1 Powierzchniowe utrwalanie - Metody badań - Część 1: Dozowanie i poprzeczny rozkład lepiszcza i kruszywa

PN-EN 15322 Asfalty i lepiszcza asfaltowe - Zasady specyfikacji asfaltów upłynnionych i fluksowanych



## D - 04.04.02.A WARSTWY KONSTRUKCYJNE Z MIESZANEK KRUSZYW NIEZWIĄZANYCH

### 1. WSTĘP.

#### 1.1. Przedmiot Specyfikacji Technicznej ST

Przedmiotem niniejszej Specyfikacji Technicznej są wymagania dotyczące wykonania i odbioru robót związanych z wykonywaniem warstw konstrukcyjnych nawierzchni z mieszank kruszyw niezwiązanych, zagęszczanych mechanicznie.

#### 1.2. Zakres stosowania ST

Specyfikacja techniczna (ST) stanowi obowiązującą podstawę jako dokument przetargowy i kontraktowy przy zleceniu i realizacji robót na drogach.

#### 1.3. Zakres robót objętych ST

Ustalenia zawarte w niniejszej specyfikacji dotyczą zasad prowadzenia robót związanych z wykonaniem warstw z mieszank kruszyw zagęszczanych mechanicznie, przyjętych na podstawie norm PN-EN 13285 „Mieszanki niezwiązane – Specyfikacja”, PN-EN 13242 „Kruszywa do niezwiązanych i hydraulicznie związanych materiałów stosowanych w obiektach budowlanych i budownictwie drogowym”. Wymagania mają zastosowanie do wykonania następujących warstw konstrukcyjnych nawierzchni:

- Podbudowy pomocniczej jezdni i parkingów z kruszywa 0/31,5, C90/3, CBR $\geq$ 60%
- Podbudowy zasadniczej chodników, ścieżek rowerowych, wysp kanalizujących ruch z kruszywa 0/31,5, CBR $\geq$ 60%

Wszystkie wymagania z poniższej specyfikacji technicznej należy przejmować:

- dla kruszywa 0/31,5, C90/3, CBR $\geq$ 60% jak dla kategorii ruchu KR 5,
- dla kruszywa 0/31,5, CBR $\geq$ 60% jak dla kategorii ruchu KR 2,

W szczególnych przypadkach warstwa mrozoochronna może pełnić dodatkowo rolę warstwy odsączającej i/lub odcinającej. Dla takich przypadków w ST zapisano wymagania dodatkowe.

Mieszanka niezwiązana może być wytworzona z kruszyw naturalnych, sztucznych, kruszyw z recyklingu oraz mieszanin tych kruszyw w określonych proporcjach.

#### 1.4. Określenia podstawowe.

1.4.1. Konstrukcja nawierzchni – konstrukcja, której celem jest rozłożenie naprężeń od kół pojazdów na podłoże gruntowe oraz zapewnienie bezpieczeństwa i komfortu jazdy pojazdów. Konstrukcja nawierzchni spoczywa na podłożu gruntowym lub ulepszonym podłożu. Konstrukcję wzmacnianej nawierzchni należy traktować jak podbudowę.

1.4.2. Podbudowa zasadnicza – warstwa lub warstwy konstrukcji nawierzchni spełniająca(e) podstawową funkcję w rozłożeniu naprężeń od kół pojazdów. Podbudowa zasadnicza może być jednowarstwowa lub dwuwarstwowa.

1.4.3. Podbudowa pomocnicza – warstwa tworząca platformę umożliwiającą prawidłowe wbudowanie podbudowy zasadniczej, a w czasie eksploatacji nawierzchni wspomagająca warstwy górne konstrukcji nawierzchni w rozłożeniu naprężeń od kół pojazdów oraz ochronę nawierzchni przed szkodliwym działaniem mrozu.

1.4.4. Warstwa mrozoochronna – warstwa, której głównym zadaniem jest ochrona nawierzchni przed szkodliwym działaniem mrozu i zwiększenie nośności warstw dolnych konstrukcji nawierzchni. W przypadku złych warunków wodnych warstwa mrozoochronna pełni także funkcję warstwy odsączającej.

1.4.5. Warstwa odsączająca – warstwa zapewniająca odprowadzenie wody przedostającej się do spodu nawierzchni, stosowana w złych warunkach wodnych. Rolę warstwy odsączającej pełni warstwa mrozoochronna lub warstwa ulepszanego podłoża, które w takim przypadku muszą być wykonane z materiału o dużej wodoprzepuszczalności.

1.4.6. Warstwa odcinająca – warstwa, której zadaniem jest uniemożliwienie przedostania się cząstek gruntu podłoża do

warstw wyżej położonych. Warstwa ta powinna spełniać warunek szczelności:  $\frac{D_{15}}{d_{85}} \leq 5$

1.4.7. Mieszanka niezwiązana – ziarnisty materiał o określonym składzie ziarnowym ( $d \div D$ ), który jest stosowany do wykonywania warstw konstrukcyjnych nawierzchni. Mieszanka niezwiązana może być wytworzona: z kruszyw naturalnych, sztucznych, z recyklingu lub mieszaniny tych kruszyw w określonych proporcjach.

1.4.8. Nawierzchnia z mieszanki niezwiązanej – nawierzchnia drogowa, której wierzchnia warstwa poddawana jest bezpośredniemu oddziaływaniu ruchu i czynników atmosferycznych jest wykonana z mieszanki kruszyw niezwiązanych o ciągłym uziarnieniu.

1.4.9. Kategoria – charakterystyczny poziom właściwości kruszywa lub mieszanki niezwiązanej, wyrażony jako przedział wartości lub wartość graniczna. Symbol NR użyty do określenia właściwości oznacza, że nie jest wymagane badanie danej cechy.

1.4.10. Partia – wielkość produkcji, wielkość dostawy, dostawa dzielona (np. ładunek wagonowy, ładunek samochodu ciężarowego, barki) lub hałda, która została wyprodukowana w okresie występowania jednakowych warunków. Przy ciągłym procesie produkcyjnym jako partię należy przyjmować ilość wyprodukowaną w ustalonym czasie.

### 1.5. Symbole i skróty

Pozostałe określenia używane w niniejszym dokumencie do oznaczania poszczególnych właściwości (symbole i skróty) przyjęto zgodnie z normami PN-EN 13242, PN-EN 13285, przywołanymi normami badawczymi oraz „Katalogiem typowych konstrukcji nawierzchni podatnych i półsztywnych 2013”. Ponadto zastosowano następujące symbole i skróty:

CBR – kalifornijski wskaźnik nośności, wyrażony w procentach [%];

$k_{10}$  – współczynnik filtracji, oznaczany według ISO/TS 17892-11, [m/d], [cm/s];

$D_{15}$  – wymiar boku oczka sita, przez które przechodzi 15% ziaren mieszanki niezwiązanej, z której jest wykonywana podbudowa lub warstwa mrozoochronna, [mm];

$d_{85}$  – wymiar boku oczka sita, przez które przechodzi 85% ziaren gruntu podłoża, [mm];

$d_{50}$  – wymiar boku oczka sita, przez które przechodzi 50% ziaren gruntu podłoża, [mm];

SE<sub>4</sub> – wskaźnik piaskowy oznaczony wg PN-EN 933-8:2012 załącznik A (dla frakcji 0/4 mm),

O<sub>90</sub> – umowna średnica porów geowłókniny lub geotkaniny odpowiadająca wymiarom frakcji gruntu podłoża zatrzymującego się na geowłókninie lub geotkaninie w ilości 90% (m/m), wartość O<sub>90</sub> powinna być podawana przez producenta wyrobu.

### 1.6. Ogólne wymagania dotyczące robót

Ogólne wymagania dotyczące robót podano w D-M-00.00.00 „Wymagania ogólne”

## 2. MATERIAŁY.

### 2.1. Ogólne wymagania dotyczące materiałów

Ogólne wymagania dotyczące materiałów, ich pozyskiwania i składowania, podano w ST D-M-00.00.00 „Wymagania ogólne”, pkt 2.

### 2.2. Materiały do wykonania robót

#### 2.2.1. Zgodność materiałów z dokumentacją projektową

Materiały do wykonania robót powinny być zgodne z ustaleniami dokumentacji projektowej oraz ST.

#### 2.2.1. Kruszywa

Kruszywami stosowanymi do mieszanek niezwiązanych są kruszywa naturalne, sztuczne i z recyklingu, które spełniają wymagania ST zgodnie z Tablicą 1 i normą PN-EN 13242. Kruszywa pochodzące z różnych źródeł (naturalne, sztuczne oraz z recyklingu) mają spełnić wymagania w całej mieszance.

Tablica 1. Wymagania dla kruszywa do mieszanek niezwiązanych

Lp.	Właściwość	Wymagane właściwości kruszywa do mieszanek niezwiązanych (kategorie według PN-EN 13242)					
		warstwa mrozoochronna	podbudowa pomocnicza nawierzchni drogowej obciążonej ruchem		podbudowa zasadnicza nawierzchni drogowej obciążonej ruchem		nawierzchnia z mieszanki niezwiązanej obciążonej ruchem
			KR1÷KR7	KR3÷KR4	KR5÷KR7	KR1÷KR2	
1.	Zestaw sit #	0,063; 0,5; 1; 2; 4; 5,6; 8; 11,2; 16; 22,4; 31,5; 45; 56; 63 i 90					
		Wszystkie wymiary kruszywa są dozwolone					

2.	Uziarnienie wg PN-EN 933-1, kategoria nie niższa niż (badanie na mokro)	$G_{C80-20}$ , $G_F 80$ , $G_A 75$	$G_{C80-20}$ , $G_F 80$ , $G_A 75$	$G_{C80-20}$ , $G_F 80$ , $G_A 75$	$G_{C80-20}$ , $G_F 80$ , $G_A 75$	$G_{C80-20}$ , $G_F 80$ , $G_A 75$	$G_{C80-20}$ , $G_F 80$ , $G_A 75$
3.	Kategorie ogólnych granic i tolerancji uziarnienia kruszyw, nie niższa niż:  a) kruszywo grube o $D \geq 2d$ przy:  $D/d < 4$	$GT_{NR}$	$GT_{NR}$	$GT_{NR}$	$GT_{C20/15}$	$GT_{C20/15}$	$GT_{C20/15}$
	$D/d \geq 4$	$GT_{NR}$	$GT_{NR}$	$GT_{NR}$	$GT_{C20/17,5}$	$GT_{C20/17,5}$	$GT_{C20/17,5}$
	b) kruszywo drobne i kruszywo o ciągłym uziarnieniu, kategoria nie niższa niż:  $GT_{ANR}$	$GT_{FNR}$	$GT_{FNR}$	$GT_{F10}$	$GT_F 20$	$GT_{F10}$	$GT_F 20$
4.	Kształt kruszywa grubego lub kruszywa grubego ( $\geq 4mm$ ) wydzielonego z kruszywa o ciągłym uziarnieniu wg PN-EN 933-3 <sup>a)</sup> a) wskaźnik płaskości, kategoria nie wyższa niż	$FI_{NR}$	$FI_{NR}$	$FI_{NR}$	$FI_{50}$	$FI_{50}$	$FI_{50}$
	lub b) wskaźnik kształtu wg PN-EN 933-4 <sup>a)</sup> , kategoria nie wyższa niż	$SI_{NR}$	$SI_{NR}$	$SI_{NR}$	$SI_{55}$	$SI_{55}$	$SI_{55}$
5.	Kategorie procentowych zawartości ziaren o powierzchni przekruszonej lub łamanych oraz ziaren całkowicie zaokrąglonych w kruszywie grubym lub w kruszywie grubym ( $\geq 4mm$ ) wydzielonym z kruszywa o ciągłym uziarnieniu wg PN-EN 933-5, kategoria nie niższa niż:	$C_{NR}$	$C_{NR/70}$	$C_{NR/50}$	$C_{90/3}$	$C_{90/3}$	$C_{NR}$
6.	Zawartość pyłów <sup>b)</sup> w kruszywie wg PN-EN 933-1	$f_{Deklarowana}$	$f_{Deklarowana}$		$f_{Deklarowana}$		$f_{Deklarowana}$
7.	Odporność na rozdrabnianie kruszywa grubego lub kruszywa grubego wydzielonego z kruszywa o ciągłym uziarnieniu (frakcja referencyjna do badania #10/14mm) wg PN-EN 1097-2, kategoria nie wyższa niż	$LA_{NR}$	$LA_{50}$	$LA_{50}$	$LA_{50}$	$LA_{40}$	$LA_{40}$
8.	Odporność na ścieranie kruszywa grubego lub kruszywa grubego wydzielonego z kruszywa o ciągłym uziarnieniu (frakcja referencyjna do badania #10/14mm) wg PN-EN 1097-1, kategoria nie wyższa niż	$M_{DENR}$	$M_{DE35}$	$M_{DE35}$	$M_{DE35}$	$M_{DE35}$	$M_{DENR}$
9.	Gęstość ziaren wg PN-EN 1097-6, rozdział 7, 8 albo 9	Deklarowana	Deklarowana		Deklarowana		Deklarowana
10.	Nasiakliwość <sup>c)</sup> wg PN-EN 1097-6, rozdział 7, 8 albo 9, kategoria nie wyższa niż	$WA_{242}$	$WA_{242}$		$WA_{242}$		$WA_{242}$
11.	Siarczany rozpuszczalne w kwasie wg PN-EN 1744-1	$AS_{NR}$	$AS_{NR}$	$AS_{NR}$	$AS_{NR}$	$AS_{NR}$	$AS_{NR}$
12.	Całkowita zawartość siarki wg PN-EN 1744-1	$S_{NR}$	$S_{NR}$	$S_{NR}$	$S_{NR}$	$S_{NR}$	$S_{NR}$
13.	Stalność objętości żużla stalowniczego wg PN-EN 1744-1, p. 19.3, kategoria nie wyższa niż:	$V_5$	$V_5$	$V_5$	$V_5$	$V_5$	$V_5$
14.	Rozpad krzemianowy w żużlu wielkopieczowym kawałkowym wg PN-EN 1744-1, p.19.1	Brak rozpadu	Brak rozpadu		Brak rozpadu		Brak rozpadu
15.	Rozpad żelazawy w żużlu wielkopieczowym kawałkowym wg PN-EN 1744-1, p.19.2	Brak rozpadu	Brak rozpadu		Brak rozpadu		Brak rozpadu
16.	Składniki rozpuszczalne w wodzie wg PN-EN 1744-3	Brak substancji szkodliwych w stosunku do środowiska wg odrębnych przepisów					
17.	Zanieczyszczenia (dot. kruszyw naturalnych)	Brak ciał obcych takich, jak: drewno, szkło i plastik, mogących pogorszyć wyrób końcowy (dotyczy kruszyw naturalnych)					

18.	Zawartość składników kruszyw grubych z recyklingu, oznaczona wg PN-EN 933-11, wymagane kategorie nie wyższe niż:	Rc Deklarowana Rcug Deklarowana Rb Deklarowana Ra Deklarowana Rg Deklarowana X <sub>1</sub> - FL <sub>10</sub> -	Rc Deklarowana Rcug Deklarowana Rb Deklarowana Ra Deklarowana Rg Deklarowana X <sub>1</sub> - FL <sub>10</sub> -	Rc Deklarowana Rcug Deklarowana Rb Deklarowana Ra Deklarowana Rg Deklarowana X <sub>1</sub> - FL <sub>10</sub> -	Rc Deklarowana Rcug Deklarowana Rb Deklarowana Ra Deklarowana Rg Deklarowana X <sub>1</sub> - FL <sub>10</sub> -	Rc Deklarowana Rcug Deklarowana Rb Deklarowana Ra Deklarowana Rg Deklarowana X <sub>1</sub> - FL <sub>10</sub> -	Rc Deklarowana Rcug Deklarowana Rb Deklarowana Ra Deklarowana Rg Deklarowana X <sub>1</sub> - FL <sub>10</sub> -
19.	Zgorzel słoneczna bazaltu wg PN-EN 1367-3 pkt. 7.3 oraz pkt. 8.3, (frakcja referencyjna do badania #10/14mm) wymagana kategoria	SBLA	SBLA	SBLA	SBLA	SBLA	SBLA
20.	Mrozoodporność kruszywa (frakcja referencyjna do badania #8/16mm) wg PN-EN 1367-1, kategoria nie wyższa niż	F <sub>Deklarowana</sub> (ubytek masy nie więcej niż 10% dla kruszyw naturalnych) F <sub>Deklarowana</sub> (ubytek masy nie więcej niż 15% dla kruszyw sztucznych i z recyklingu)	F <sub>Deklarowana</sub> (ubytek masy nie więcej niż 10% dla kruszyw naturalnych) F <sub>Deklarowana</sub> (ubytek masy nie więcej niż 15% dla kruszyw sztucznych i z recyklingu)	F <sub>Deklarowana</sub> (ubytek masy nie więcej niż 10% dla kruszyw naturalnych) F <sub>Deklarowana</sub> (ubytek masy nie więcej niż 15% dla kruszyw sztucznych i z recyklingu)	F <sub>Deklarowana</sub> (ubytek masy nie więcej niż 10% dla kruszyw naturalnych) F <sub>Deklarowana</sub> (ubytek masy nie więcej niż 15% dla kruszyw sztucznych i z recyklingu)	F <sub>Deklarowana</sub> (ubytek masy nie więcej niż 10% dla kruszyw naturalnych) F <sub>Deklarowana</sub> (ubytek masy nie więcej niż 15% dla kruszyw sztucznych i z recyklingu)	F <sub>Deklarowana</sub> (ubytek masy nie więcej niż 10% dla kruszyw naturalnych) F <sub>Deklarowana</sub> (ubytek masy nie więcej niż 15% dla kruszyw sztucznych i z recyklingu)
21.	Skład mineralogiczny wg Załącznik C, p. C.3.4.	Deklarowany	Deklarowany		Deklarowany		Deklarowany

a) Podstawą oznaczania kształtu kruszywa jest badanie wskaźnika płaskości, natomiast dodatkowo można badać wskaźnik kształtu

b) Łączna zawartość pyłów w złożonej mieszance z kruszyw powinna się mieścić w krzywych dla poszczególnych warstw rys. 1÷20

c) Jeżeli kruszywo nie spełnia warunku nasiąkliwości WA<sub>242</sub>, należy wykonać dodatkowo badanie mrozoodporności, wg PN-EN 1367-1. Mrozoodporność kruszywa powinna wykazywać % ubytek masy nie większy od zawartego w punkcie 20 Tablicy 1.

### 2.2.2. Woda

Woda do produkcji mieszank i ewentualnie do pielęgnacji wykonanej warstwy powinna być zgodna z PN-EN 1008. Bez badań laboratoryjnych można stosować wodociągową wodę pitną. Kruszywo należy doprowadzić do wilgotności optymalnej przy użyciu wody nie zawierającej składników wpływających szkodliwie na mieszankę niezwiązaną.

## 2.3. Specyfikacja mieszank

### 2.3.1. Przeznaczenie

Mieszanki niezwiązane mogą być stosowane do warstw podbudowy zasadniczej, podbudowy pomocniczej i warstwy mrozochronnej przenoszących ruch kategorii od KR1 do KR7 oraz warstwy nawierzchni przenoszącej ruch od KR1 do KR2.

### 2.3.2. Projektowanie składu mieszank

Procedura projektowania powinna być oparta na próbach laboratoryjnych. Skład mieszanki może być zweryfikowany na podstawie badań polowych przeprowadzonych na składnikach o takich samych właściwościach i pochodzących z tych samych źródeł.

Należy określić procentowy udział składników w stosunku do całkowitej masy mieszanki w stanie suchym oraz uziarnienie i gęstość objętościową. Proporcję należy określić laboratoryjnie. Ilość wody określona na podstawie badania laboratoryjnego powinna zapewnić właściwe zagęszczenie i uzyskanie oczekiwanych cech mechanicznych mieszanki.

### 2.3.3. Wymagane właściwości mieszank niezwiązanych – postanowienia ogólne

W przypadku zastosowania kopaliny towarzyszących, kruszyw sztucznych, kruszyw z recyklingu i kruszyw z odpadów powydobywczych do produkcji mieszank niezwiązanych, badania fizyko-mechaniczne należy wykonywać po 5-krotnym rozdrobieniu w aparacie Proctora wg PN-EN 13286-2.

#### 2.3.3.1. Wartości graniczne i tolerancje

Wymagane właściwości mieszank niezwiązanych zawarto w Tabelcy 4. Podane wartości graniczne i tolerancje zawierają rozrzut wynikający ze zróżnicowanych warunków produkcji mieszank, metod pobierania i dzielenia próbki oraz przedziału ufności.

### 2.3.3.2. Mieszanki kruszywa

Mieszanki kruszywa powinny być tak produkowane i składowane, aby miały jednakowe właściwości i spełniały wymagania podane w Tabelcy 4. Wyprodukowane mieszanki kruszywa powinny być jednorodnie wymieszane i charakteryzować się równomierną wilgotnością w trakcie zagęszczania.

Zawartość wody w mieszance kruszywa w trakcie wbudowywania i zagęszczania, określona według PN-EN 13286-2, powinna odpowiadać wymaganiom podanym w Tabelcy 4.

### 2.3.3.3. Wymagane właściwości mieszanki niezwiązanej dla warstwy mrozoochronnej

#### 2.3.3.3.1. Uziarnienie

Określone według PN - EN 933-1 uziarnienie mieszanki niezwiązanej, kategoria G, o wymiarach ziaren  $8 < D \leq 63$  mm, przeznaczonej do warstwy mrozoochronnej powinno spełniać wymagania przedstawione na rysunkach 1 - 7.

Dla mieszanki niezwiązanej przeznaczonej do warstwy mrozoochronnej, traktowanej jako odsączająca jest wymagany również współczynnik filtracji.

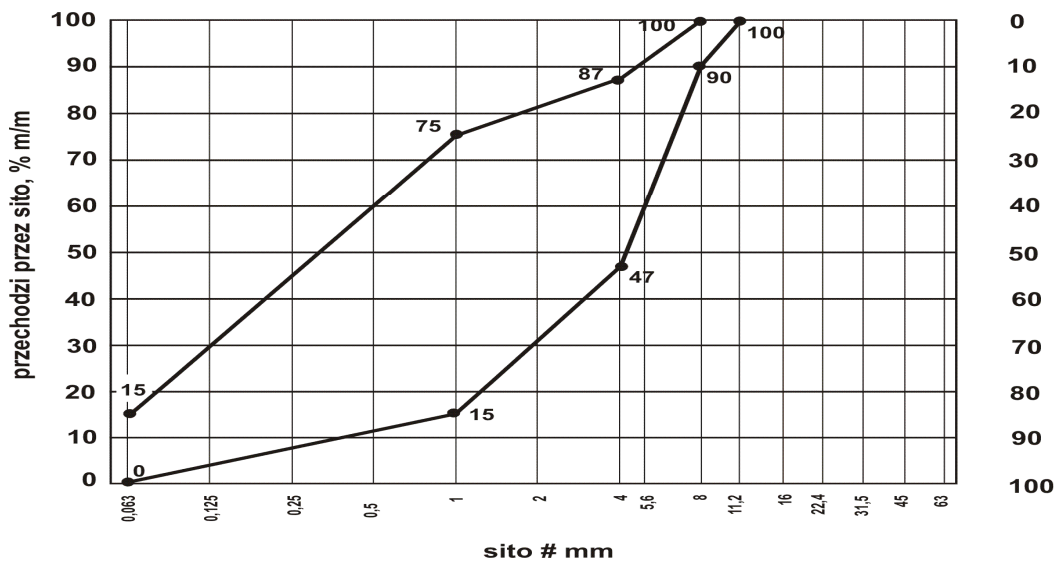

Rys. 1. Uziarnienie mieszanki niezwiązanej 0/8 dla warstwy mrozoochronnej

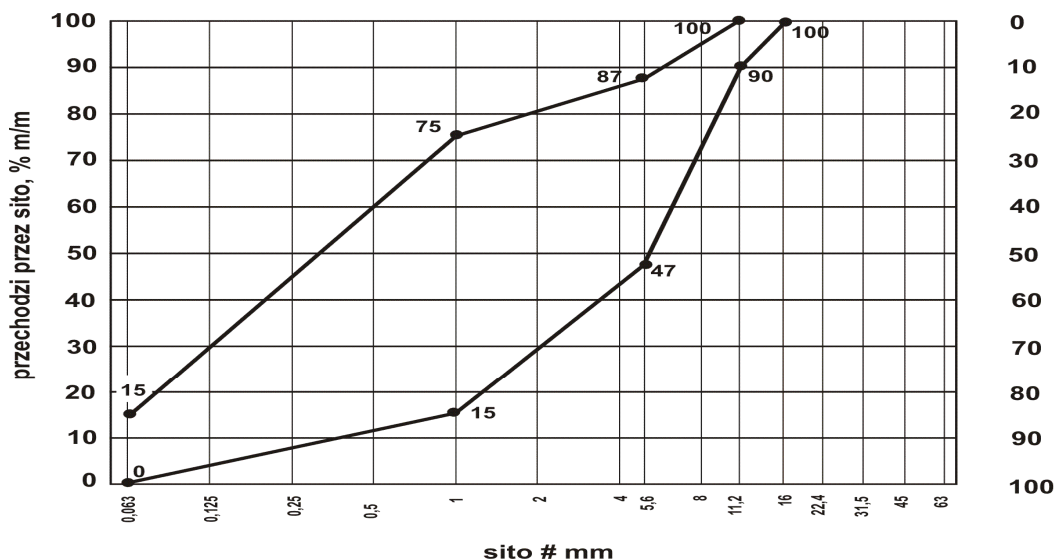

Rys. 2. Uziarnienie mieszanki niezwiązanej 0/11,2 dla warstwy mrozoochronnej



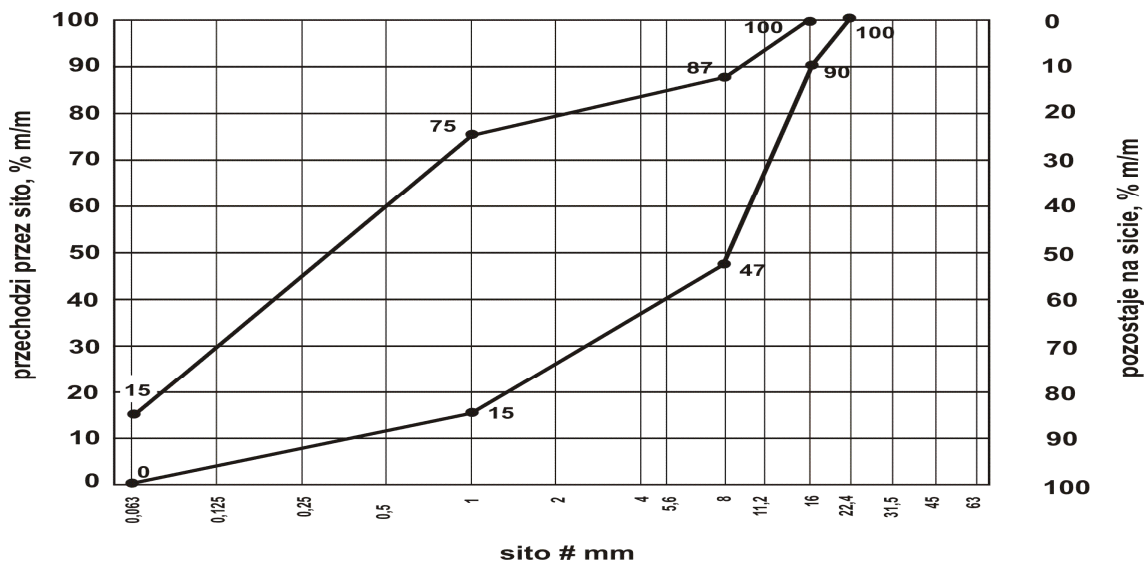

Rys. 3. Uziarnienie mieszanki niezwiązanej 0/16 dla warstwy mrozochronnej

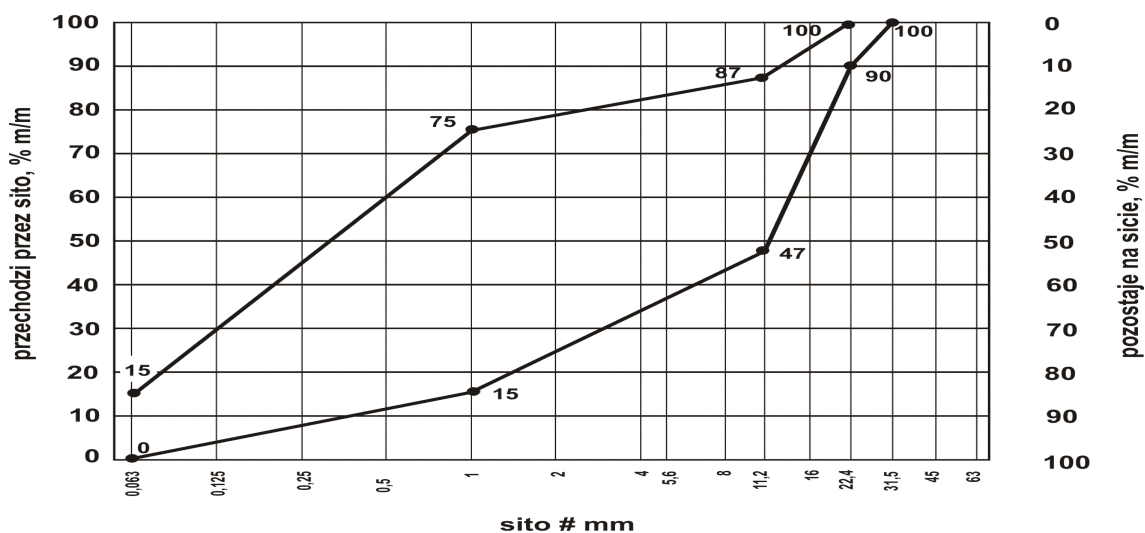

Rys. 4. Uziarnienie mieszanki niezwiązanej 0/22, 4 dla warstwy mrozochronnej

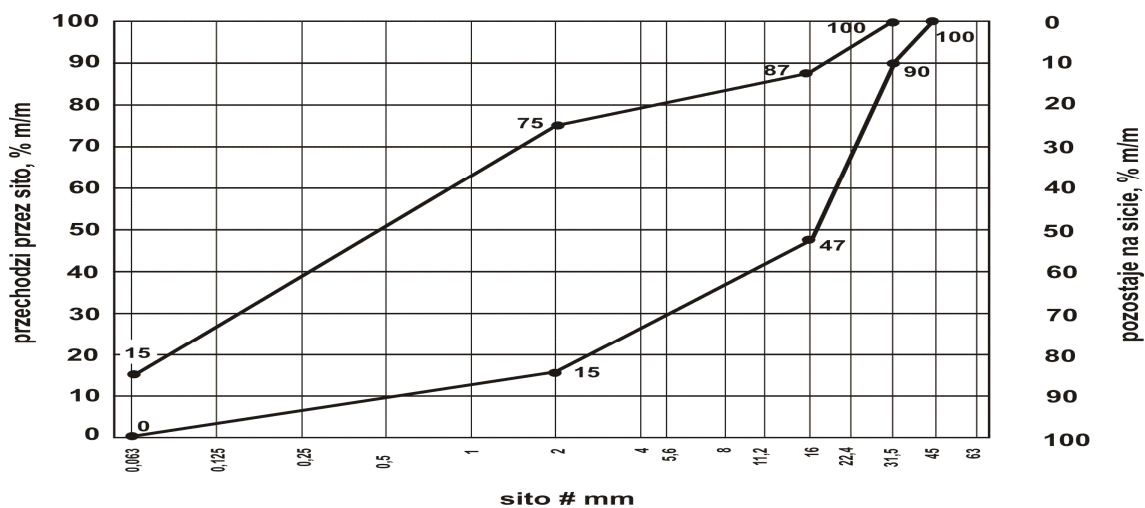

Rys. 5. Uziarnienie mieszanki niezwiązanej 0/31,5 dla warstwy mrozochronnej

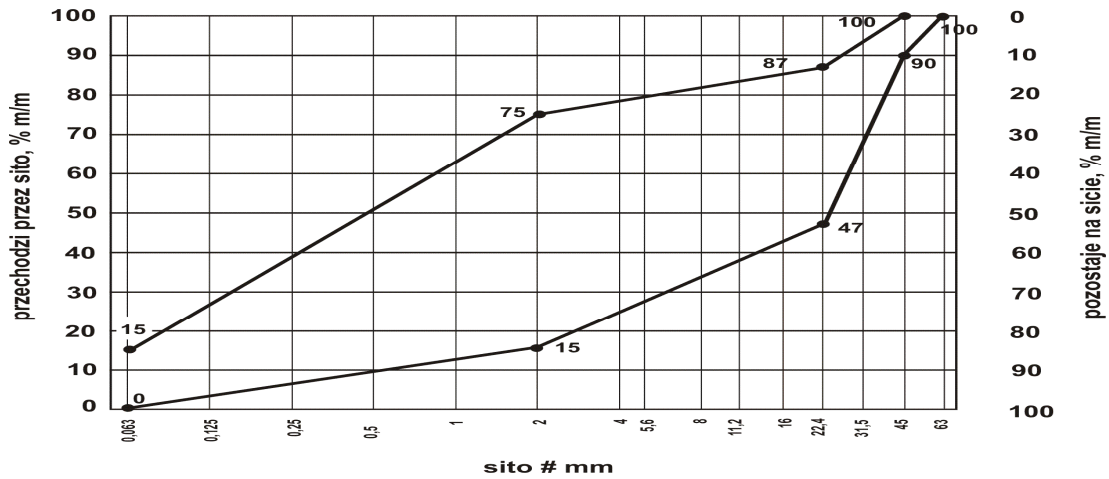

Rys. 6. Uziarnienie mieszanki niezwiązanej 0/45 dla warstwy mrozoochronnej

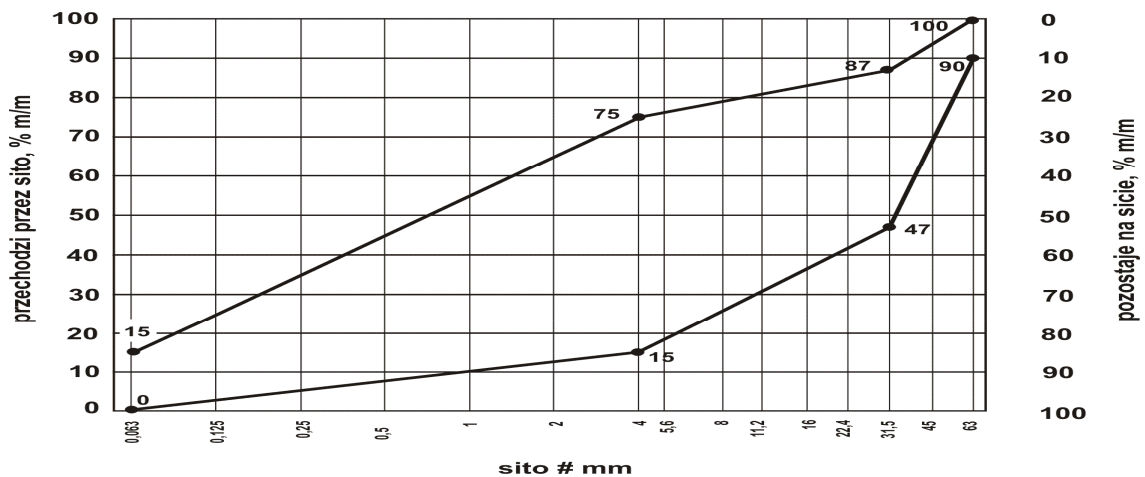

Rys. 7. Uziarnienie mieszanki niezwiązanej 0/63 dla warstwy mrozoochronnej

#### 2.3.3.3.2. Wodoprzepuszczalność i wrażliwość na mróz

Warstwa mrozoochronna nie powinna być wrażliwa na mróz. Natomiast wodoprzepuszczalność jest wymagana, jeżeli warstwa mrozoochronna pełni jednocześnie funkcję warstwy odsączającej.

W wypadku, gdy podbudowa może być narażona na działanie wody gruntowej, należy zapewnić odwodnienie konstrukcji nawierzchni np. przez zastosowanie warstwy odsączającej. Warstwa ta powinna być wykonana z mieszanki odpornej na działanie mrozu, która po zagęszczeniu do wymaganego wskaźnika zagęszczenia  $I_s = 1,00$  powinna charakteryzować się współczynnikiem filtracji  $k_{10} > 8\text{m/dobę}$  ( $0,0093\text{cm/s}$ ). W przypadku warstwy mrozoochronnej, mieszanka winna charakteryzować się współczynnikiem filtracji  $k_{10} > 5\text{m/dobę}$  ( $0,0058\text{cm/s}$ ).

Mieszanki niezwiązane przeznaczone do wykonania warstwy mrozoochronnej ułożonej bezpośrednio na podłożu gruntowym powinny spełniać wymagania dotyczące nieprzenikania cząstek między warstwą mrozoochronną a podłożem gruntowym, zgodnie z zależnością:

$$\frac{D_{15}}{d_{85}} \leq 5 \quad (1)$$

Jeżeli warunek (1) nie jest spełniony, wówczas na podłożu gruntowym należy ułożyć warstwę odcinającą, zapewniającą spełnienie tego warunku, albo odpowiednio dobraną geowłókniną lub geotkaniną. Ochronne właściwości geowłókniny lub geotkaniny przeciw przenikaniu drobnych ziaren gruntu podłoża, wyznacza się z warunku:

$$\frac{d_{50}}{O_{90}} \geq 1,2 \quad (2)$$

Masa powierzchniowa geowłókniny lub geotkaniny powinna być nie mniejsza niż 200 g/m<sup>2</sup>.

### 2.3.3.4. Wymagane właściwości mieszanki niezwiązanej do podbudowy pomocniczej

#### 2.3.3.4.1. Postanowienia ogólne

Do podbudowy pomocniczej powinny być stosowane następujące mieszanki niezwiązane:

0/31,5; 0/45; 0/63.

#### 2.3.3.4.2. Uziarnienie

Określone według PN-EN 933-1 uziarnienie mieszanki niezwiązanej przeznaczonej do podbudowy pomocniczej powinno spełniać wymagania przedstawione na rysunkach 8 - 10.

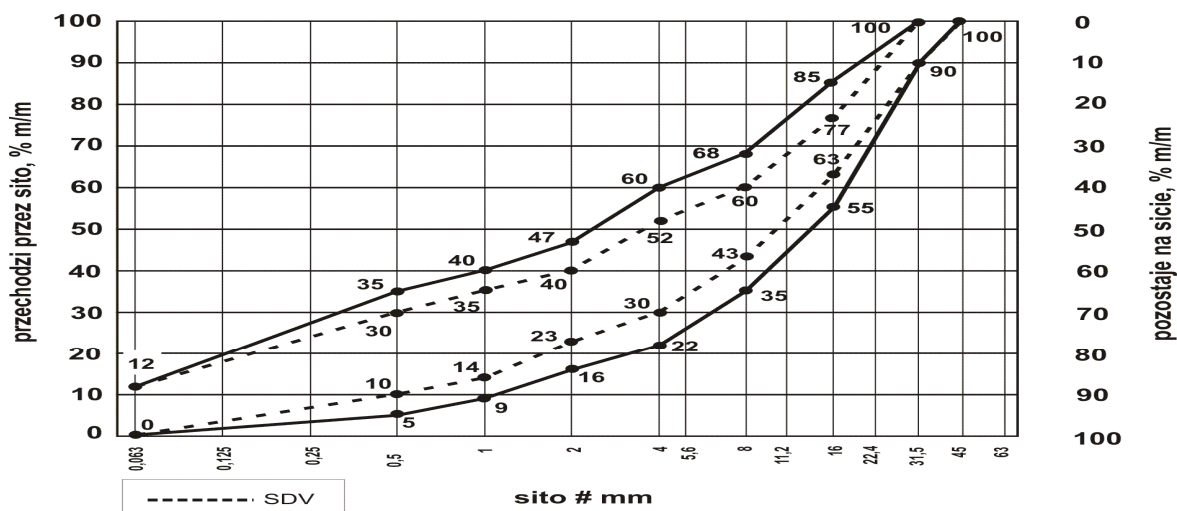

Rys. 8. Uziarnienie mieszanki niezwiązanej 0/31,5 dla podbudowy pomocniczej

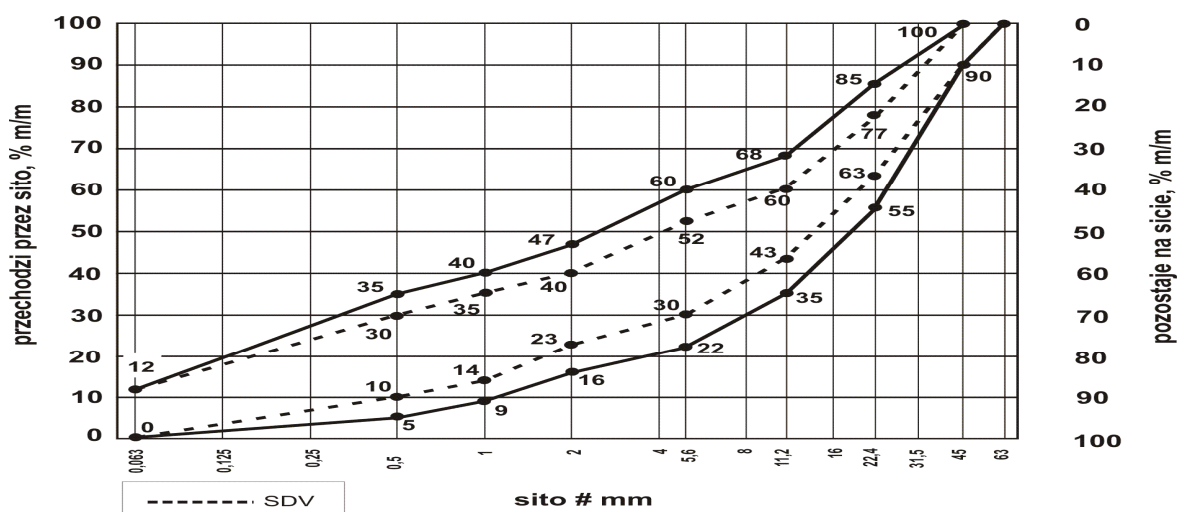

Rys. 9. Uziarnienie mieszanki niezwiązanej 0/45 dla podbudowy pomocniczej

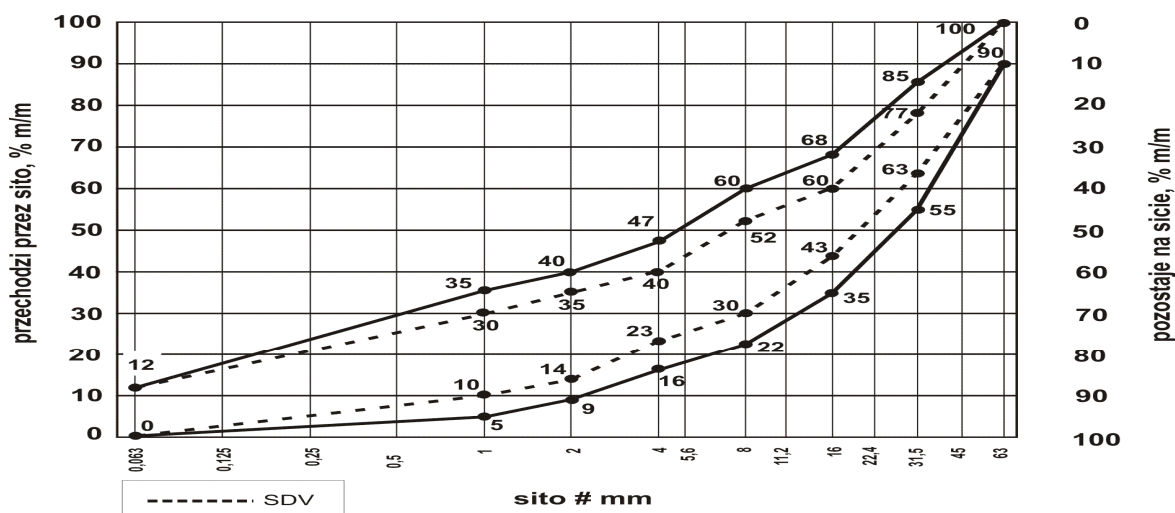

Rys. 10. Uziarnienie mieszanki niezwiązanej 0/63 dla podbudowy pomocniczej

Aby zapewnić jednorodność i ciągłość uziarnienia mieszanki, oprócz wymagań podanych na rysunkach 8 - 10, 90% uziarnień zbadanych w ramach Zakładowej Kontroli Produkcji (ZKP) w okresie do 6 miesięcy powinno spełniać wymagania podane w Tabelcy 2 i 3.

**Tabelca 2. Porównanie uziarnienia mieszanki niezwiązanej z uziarnieniem SDV deklarowanym przez producenta**

Mieszanka niezwiązana	Porównanie z deklarowanym SDV - tolerancja przesiewu przez sito [% (m/m)]									
	0,5	1	2	4	5,6	8	11,2	16	22,4	31,5
0/31,5	± 5	± 5	± 7	± 8	-	± 8	-	± 8		
0/45	± 5	± 5	± 7	-	± 8	-	± 8	-	± 8	
0/63	-	± 5	± 5	± 7	-	± 8	-	± 8		± 8

Wartości uziarnienia SDV deklarowane przez producenta mieszanki powinny być zawarte między granicznymi wartościami podanymi na odpowiednich krzywych uziarnienia rys. 8 - 10. z uwzględnieniem dopuszczalnych tolerancji podanych w Tabelcy 2. oraz spełniać wymagania ciągłości uziarnienia podane w Tabelcy 3.

**Tabelca 3. Różnice przesiewów przy badaniu ciągłości uziarnienia mieszanki niezwiązanej**

Mieszanka	Minimalna i maksymalna zawartość frakcji w mieszance - różnice przesiewów [% (m/m)]															
	1/2		2/4		2/5,6		4/8		5,6/11,2		8/16		11,2/22,4		16/31,5	
	min.	max	min.	max	min.	Max	min	max	min	max	min	max	min.	max	min	max
0/31,5	4	15	7	20	-	-	10	25	-	-	10	25	-	-	-	-
0/45	4	15	-	-	7	20	-	-	10	25	-	-	10	25		--
0/63	-	-	4	15	-	-	7	20	-	-	10	25	-	-	10	25

### 2.3.3.5. Wymagane właściwości mieszanki niezwiązanej do podbudowy zasadniczej

#### 2.3.3.5.1. Postanowienia ogólne

Do podbudowy zasadniczej powinny być stosowane następujące mieszanki niezwiązane:

0/31,5; 0/45; 0/63.

2.3.3.5.2. Uziarnienie

Określone według PN-EN 933-1 uziarnienie mieszanki niezwiązanej do podbudowy zasadniczej powinno spełniać wymagania przedstawione na rysunkach 11 – 13.

Aby zapewnić jednorodność i ciągłość uziarnienia mieszanki, oprócz wymagań podanych na rysunkach 11 - 13 90% uziarnień zbadanych w ramach ZKP w okresie do 6 miesięcy powinno spełniać wymagania podane w Tablicach 2 i 3.

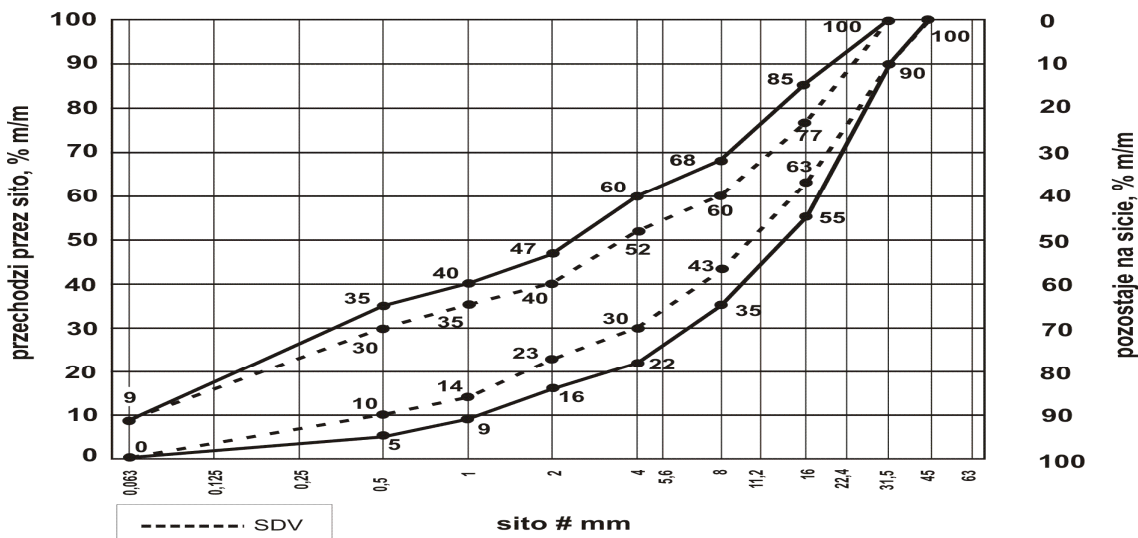

Rys. 11. Uziarnienie mieszanki niezwiązanej 0/31,5 dla podbudowy zasadniczej

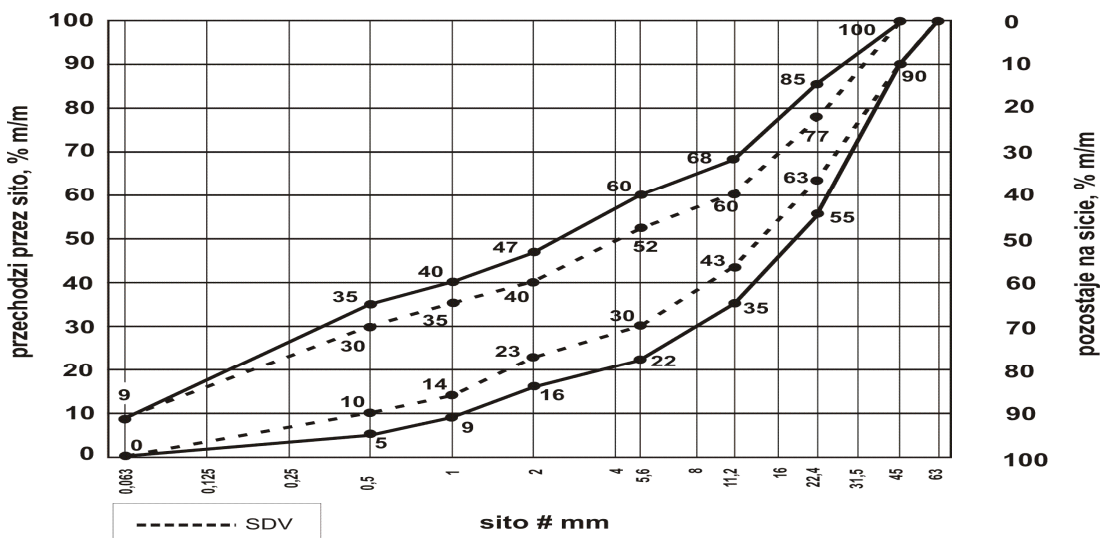

Rys. 12. Uziarnienie mieszanki niezwiązanej 0/45 dla podbudowy zasadniczej

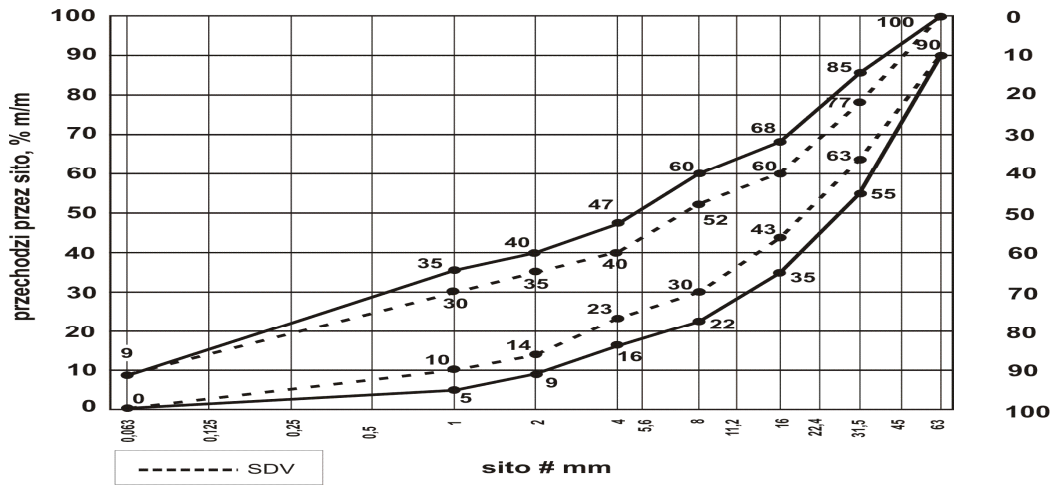

Rys. 13. Uziarnienie mieszanki niezwiązanej 0/63 dla podbudowy zasadniczej

## 2.3.3.6. Wymagane właściwości mieszanki niezwiązanej do nawierzchni

## 2.3.3.6.1. Postanowienia ogólne

Do wykonywania nawierzchni powinny być stosowane następujące mieszanki niezwiązane:

0/8; 0/11,2; 0/16; 0/22,4; 0/31,5; 0,45<sup>a)</sup>; 0/63<sup>a)</sup>.

<sup>a)</sup> Mieszkę 0/45 i 0/63 dopuszcza się wyjątkowo, w wypadku przewidywanego wykonania powierzchniowego utrwalenia na nawierzchni w ciągu najbliższego sezonu budowlanego.

## 2.3.3.6.2. Uziarnienie

Określone według PN - EN 933-1 uziarnienie mieszanki niezwiązanej, przeznaczonej do nawierzchni powinno spełniać wymagania przedstawione na rysunkach 14 – 20.

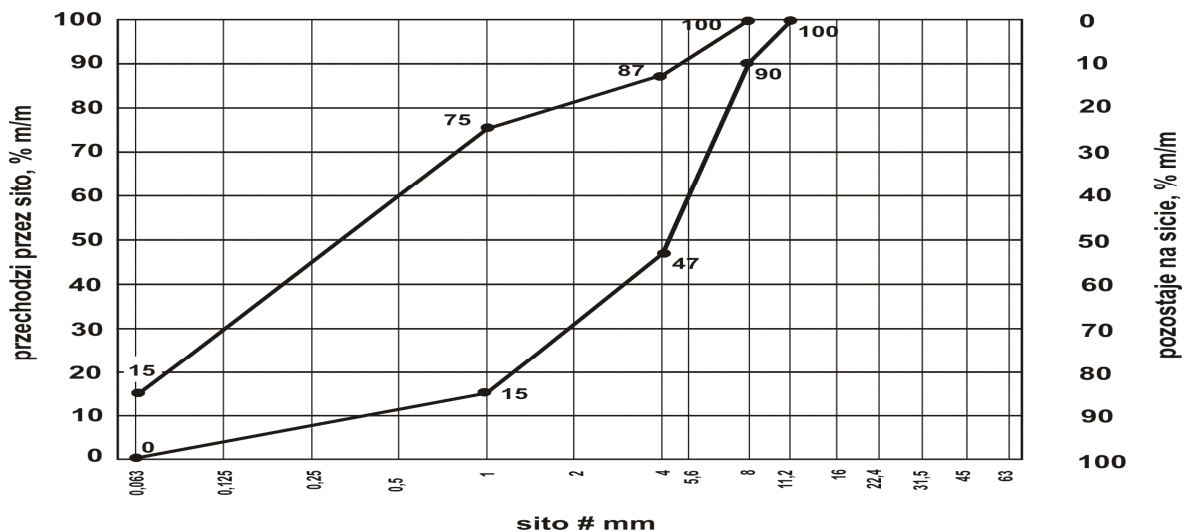

Rys. 14. Uziarnienie mieszanki niezwiązanej 0/8 dla nawierzchni

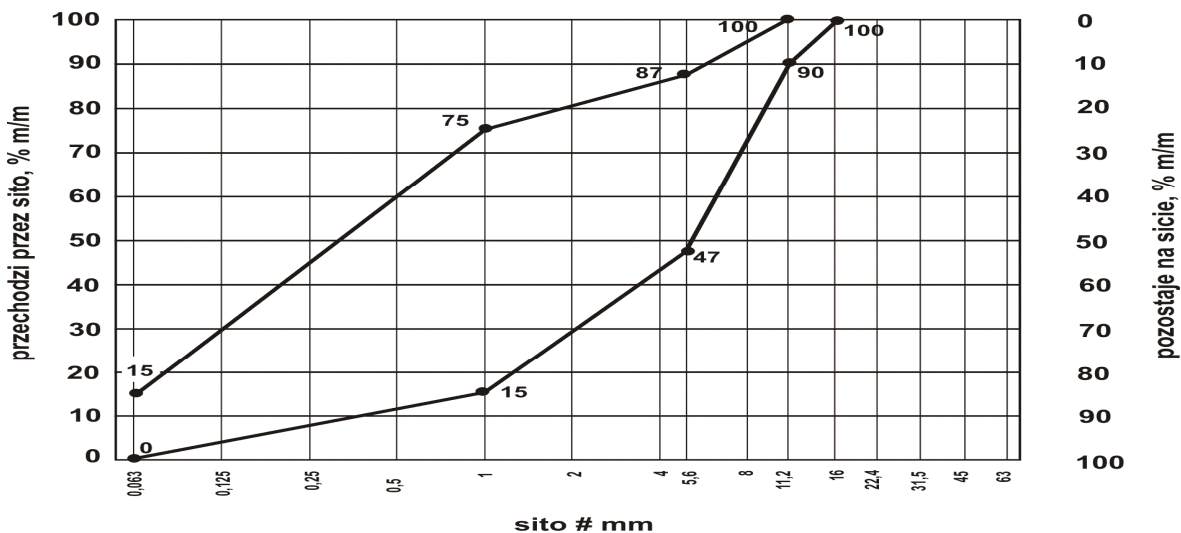

Rys. 15. Uziarnienie mieszanki niezwiązanej na 0/11,2 dla nawierzchni

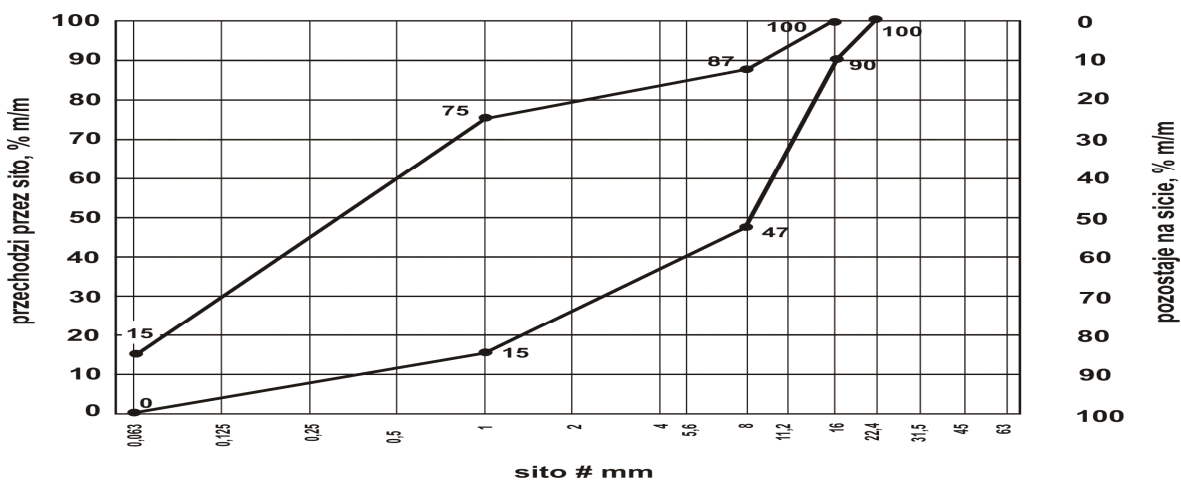

Rys. 16. Uziarnienie mieszanki niezwiązanej 0/16 dla nawierzchni

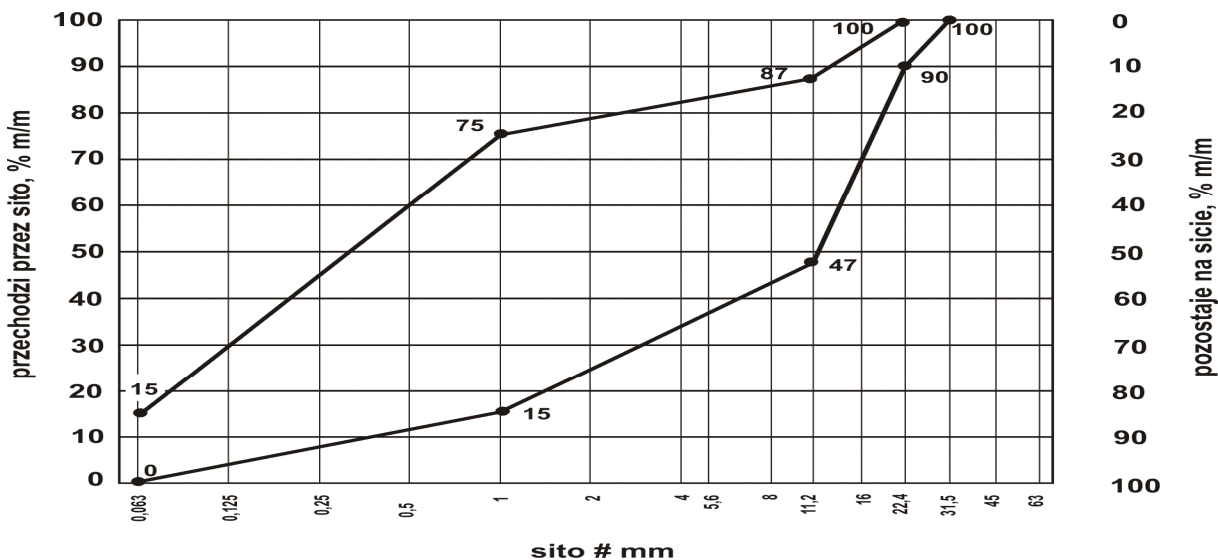

Rys. 17. Uziarnienie mieszanki niezwiązanej 0/22,4 dla nawierzchni

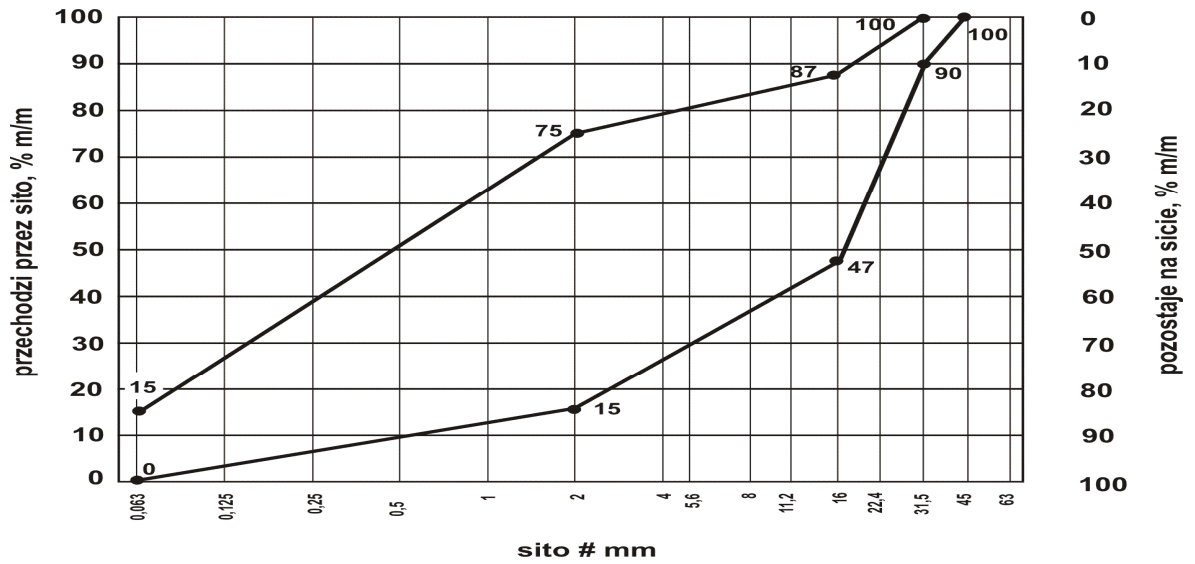

Rys. 18. Uziarnienie mieszanki niezwiązanej 0/31,5 dla nawierzchni

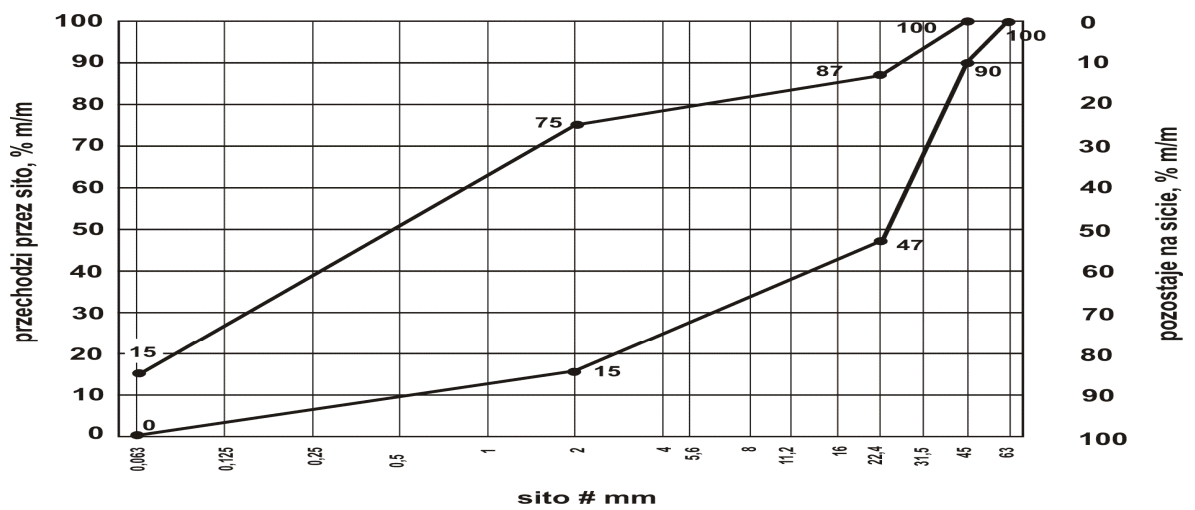

Rys. 19. Uziarnienie mieszanki niezwiązanej 0/45 dla nawierzchni

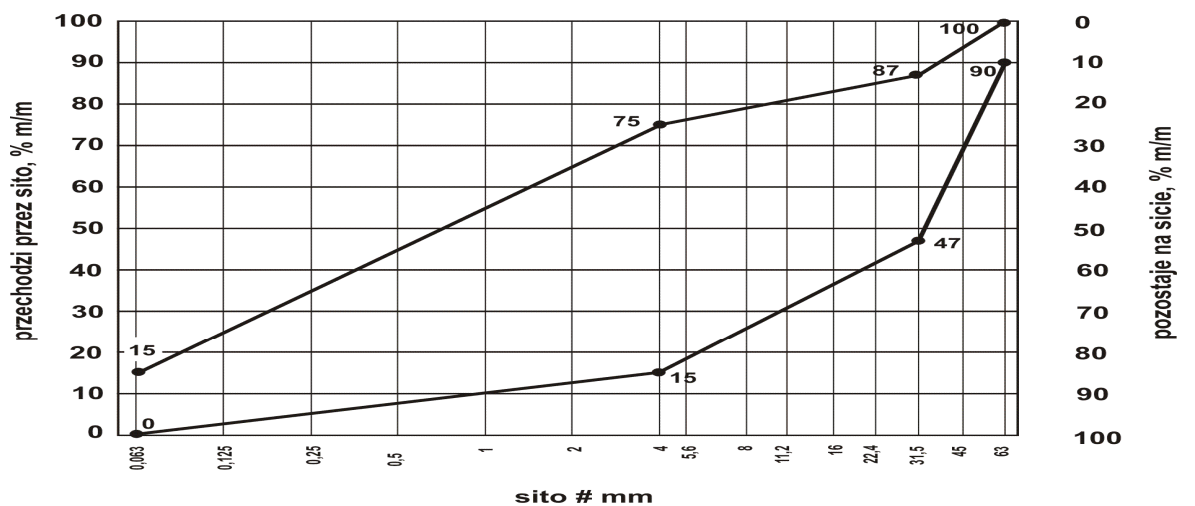

Rys. 20. Uziarnienie mieszanki niezwiązanej 0/63 dla nawierzchni



**Tablica 4. Wymagane właściwości mieszanki niezwiązanej do warstwy mrozoochronnej, podbudowy pomocniczej, zasadniczej i nawierzchni**

L P	Właściwość	Wymagane właściwości mieszanki niezwiązanej przeznaczonej do:						
		warstwy mrozoochronnej	podbudowy pomocniczej		podbudowy zasadniczej			nawierzchni
		KR1÷KR7	KR1÷KR2	KR3÷KR4	KR5÷KR7	KR1÷KR2	KR3÷KR7	KR1÷KR2
1.	Uziarnienie mieszanki Niewiązanej	0/8, 0/11,2, 0/16, 0/22,4, 0/31,5, 0/45, 0/63	0/31,5; 0/45; 0/63		0/31,5; 0/45; 0/63			0/8; 0/11,2; 0/16;0/22,4; 0/31,5; 0/45 <sup>a</sup> ; 0/63 <sup>a</sup>
2.	Maksymalna zawartość pyłów, kategoria nie wyższa niż:	UF <sub>15</sub>	UF <sub>12</sub>	UF <sub>12</sub>	UF <sub>12</sub>	UF <sub>9</sub>		UF <sub>15</sub>
3.	Minimalna zawartość pyłów	LF <sub>NR</sub>	LF <sub>NR</sub>	LF <sub>NR</sub>	LF <sub>NR</sub>	LF <sub>NR</sub>		LF <sub>NR</sub>
4.	Zawartość nadziarna, kategoria nie niższa niż:	OC <sub>90</sub>	OC <sub>90</sub>	OC <sub>90</sub>	OC <sub>90</sub>	OC <sub>90</sub>		OC <sub>90</sub>
5.	Uziarnienie	Krzywe uziarnienia wg rys. 1 - 7	Krzywe uziarnienia wg rys. 8 - 10		Krzywe uziarnienia wg rys. 11 - 13			Krzywe uziarnienia wg rys. 14 - 20
6.	Tolerancja przesiewu - porównanie z wartością S deklarowaną przez dostawcę	G <sub>v</sub>	G <sub>B</sub>	G <sub>B</sub>	G <sub>B</sub>	G <sub>B</sub>		G <sub>v</sub>
7.	Jednorodność uziarnienia - różnice w przesiewach	G <sub>v</sub>	G <sub>B</sub>	G <sub>B</sub>	G <sub>B</sub>	G <sub>B</sub>		G <sub>v</sub>
8.	Jakość pyłów oznaczona wg PN-EN 933-8 załącznik A <sup>b</sup> ) na frakcji 0/4 (SE <sub>4</sub> ), po pięciokrotnym zagęszczeniu metodą Proctora, według PN-EN	30	30	30	35	30	35	30

	13286-2, wartość nie niższa niż:						
9.	Odporność na rozdrabnianie (frakcja referencyjna do badania #10/14mm) wg PN-EN 1097-2, kategoria nie wyższa niż:	LA <sub>NR</sub>	LA <sub>40</sub>	LA <sub>40</sub>	LA <sub>40</sub>	LA <sub>40</sub>	LA <sub>40</sub>
10	Odporność na ścieranie (frakcja referencyjna do badania #10/14mm) wg PN-EN 1097-1, kategoria nie wyższa niż	M <sub>DE</sub> NR	M <sub>DE</sub> Deklarowana	M <sub>DE</sub> Deklarowana	M <sub>DE</sub> Deklarowana	M <sub>DE</sub> 35	M <sub>DE</sub> NR
11	Mrozoodporność wg PN-EN 1367-1, jako wartość średnia ważona, kategoria nie wyższa niż:	F <sub>Deklarowana</sub> (ubytek masy nie więcej niż 10%)	F <sub>Deklarowana</sub> (ubytek masy nie więcej niż 7%)	F <sub>Deklarowana</sub> (ubytek masy nie więcej niż 7%)	F <sub>Deklarowana</sub> (ubytek masy nie więcej niż 7%)	F <sub>4</sub>	F <sub>Deklarowana</sub> (ubytek masy nie więcej niż 7%)
12	Wartość CBR <sup>c)</sup> [%] po zagęszczeniu wg metody Proctora do wskaźnika zagęszczenia wymaganego dla danej warstwy, przy energii 0,59 J/cm <sup>3</sup> i moczeniu w wodzie 96 h, co najmniej:	Warstwa mrozoochronna, odsączająca i odcinająca: 35;	60	80	80	80	40
13	Wodoprzepuszczalność mieszanki w warstwie odsączającej po zagęszczeniu wg metody Proctora do wskaźnika zagęszczenia I <sub>s</sub> = 1,0, przy energii 0,59 J/cm <sup>3</sup> ; współczynnik filtracji k <sub>10</sub> [cm/s], co najmniej:  Wodoprzepuszczalność mieszanki w pozostałych warstwach	0,0093cm/s 8,0m/d  0,0058cm/s 5,0m/d	NR	NR	NR	NR	NR
14	Zawartość wody w mieszance zagęszczanej,	80÷120	80÷120		80÷120		80÷120

[% (m/m)], według wilgotności optymalnej metodą Proctora				
<p>a) Mieszankę 0/45 i 0/63 dopuszcza się tylko wyjątkowo, w wypadku przewidywanego wykonania powierzchniowego utrwalenia na nawierzchni z tych mieszaneek, w ciągu najbliższego sezonu budowlanego</p> <p>b) <b>Badanie wskaźnika piaskowego SE<sub>4</sub> według normy PN-EN 933-8:2012, załącznik A</b></p> <p>Badanie wskaźnika piaskowego SE<sub>4</sub> należy przeprowadzić według normy PN-EN 933-8 załącznik A, po wcześniejszym 5-cio krotnym ubiciu pojedynczej próbki mieszanki w wymaganej liczbie warstw przy użyciu aparatu Proctora według normy PN-EN 13286-2 (przy wilgotności optymalnej mieszanki ustalonej uprzednio podczas standardowego badania Proctora wg PN-EN 13286-2 dla badanej mieszanki niezwiązanej).</p> <p>Dla mieszaneek o <math>D \leq 31,5\text{mm}</math> stosuje się formę Proctora B i ubijak A, a dla mieszaneek o <math>D &gt; 31,5\text{mm}</math> formę Proctora C i ubijak C.</p> <p>Po 5-cio krotnym ubiciu mieszanki w aparacie Proctora należy przygotować próbkę zgodnie z normą PN-EN 933-8 załącznik A i wykonać badanie wskaźnika piaskowego dla frakcji 0/4mm.</p> <p>c) <b>Badanie wskaźnika nośności CBR według normy PN-EN 13286-47:2012</b></p> <p>Badanie wskaźnika nośności CBR dla mieszaneek niezwiązanych do warstw przywołanych w niniejszej OST należy wykonać po ich zagęszczeniu metodą Proctora zgodnie z normą PN-EN 13286-2 do wskaźnika zagęszczenia <math>I_s = 1,0</math>. Próba do badania CBR powinna być przygotowana zgodnie z pkt 6 i 7 normy PN-EN 13286-47 (materiał odsiany przez sito #22,4mm). Zagęszczenie mieszanki powinno zostać wykonane zgodnie z pkt 7.1 normy PN-EN 13286-47 (odwołanie do normy PN-EN 13286-2).</p> <p>Zgodnie z wymaganiami normy PN-EN 13286-2 pkt 5, powinna zostać wybrana forma B z ubijakiem A.</p> <p>Po przygotowaniu próby do badania CBR, mieszanka powinna zostać przebadana zgodnie z procedurą zawartą w pkt 7, 8.1, 8.3 i 9 normy PN-EN 13286-47. Przy postępowaniu wg pkt 8.3.2 powinien zostać użyty obciążnik o masie 2 kg.</p>				

#### 2.3.4. Wytwarzanie mieszanki i składowanie

Dla kategorii dróg KR1÷KR4 mieszankę należy wykonywać bezpośrednio u producenta lub na budowie przy udziale mieszalnika. Składowanie mieszanki powinno odbywać się w sposób eliminujący segregację przy wbudowywaniu.

Dla kategorii dróg KR5÷KR7 niezbędne jest wykonywanie mieszanki na budowie przy użyciu mieszalnika z optymalnym dozowaniem wody tak aby utrzymać zawartość wody w mieszance wbudowywanej, [% (m/m)] w granicach określonych w Tabelicy 4 (należy zastosować mieszalnik przy produkcji powyżej 5000 m<sup>3</sup> dla całego zadania).

Z uwagi na możliwość segregacji mieszaneek 0/31 mm, 0/45 mm, 0/63 mm sugeruje się składowanie tychże mieszaneek w hałdach nie wyższych niż 5m wysokości a przy załadunku przed dowozem na budowę ponowne przemieszanie ładowarką lub wykonanie innych zabiegów uniemożliwiających jej rozsegregowanie.

W przypadku składników przeznaczonych do komponowania mieszanki w mieszalniku nie ogranicza się wysokości przy składowaniu.

### 3. SPRZĘT.

#### 3.1. Ogólne wymagania dotyczące sprzętu.

Ogólne wymagania dotyczące sprzętu podano w ST D-M.00.00.00 "Wymagania ogólne" pkt 3.

#### 3.2. Sprzęt stosowany do wykonania robót.

Przy wykonywaniu robót Wykonawca w zależności od potrzeb, powinien wykazać się możliwością korzystania ze sprzętu dostosowanego do przyjętej metody robót, jak:

- mieszarki do wytwarzania mieszanki kruszywa, wyposażone w urządzenia dozujące wodę, które powinny zapewnić wytworzenie jednorodnej mieszanki o wilgotności optymalnej,
- układarki lub równiarki do rozkładania mieszanki kruszywa niezwiązanego,

- c) walce ogumione i stalowe wibracyjne lub statyczne do zagęszczania mieszanki,
  - d) zagęszczarki płytowe, ubijaki mechaniczne lub małe walce wibracyjne, do stosowania w miejscach trudno dostępnych.
- Sprzęt powinien odpowiadać wymaganiom określonym w dokumentacji projektowej, ST, instrukcjach producentów lub propozycji Wykonawcy i powinien być zaakceptowany przez Inżyniera.

#### 4. TRANSPORT.

##### 4.1. Ogólne wymagania dotyczące transportu.

Ogólne wymagania dotyczące transportu podano w ST D-M.00.00.00 "Wymagania ogólne" pkt 4.

##### 4.2. Transport materiałów.

Materiały sypkie (kruszywa) można przewozić dowolnymi środkami transportu, w warunkach zabezpieczających je przed zanieczyszczeniem, zmieszaniem z innymi materiałami i nadmiernym zawilgoceniem.

Woda może być dostarczana wodociągiem lub przewoźnymi zbiornikami wody.

#### 5. WYKONANIE ROBÓT.

##### 5.1. Ogólne zasady wykonywania robót.

Ogólne zasady wykonywania robót podano w ST D-M.00.00.00 "Wymagania ogólne" pkt 5.

Warstwa z mieszanki kruszywa niezwiązanego nie może być wykonywana wtedy, gdy podłoże jest zamrożone. Nie należy rozpoczynać w budowywania mieszanki z kruszywa niezwiązanego, jeżeli prognozy meteorologiczne wskazują na możliwy spadek temperatury poniżej 0°C w czasie układania.

##### 5.2. Przygotowanie podłoża

Podłoże warstwy z mieszanki niezwiązanego powinno być przygotowane zgodnie z wymaganiami według odpowiedniej specyfikacji asortymentowej dla zaprojektowanego układu warstw.

##### 5.3. Dostawa mieszanki niezwiązanego

Do każdej partii dostarczonej mieszanki niezwiązanego, powinien być dołączony dokument ze znakiem budowlanym B oraz deklaracja właściwości użytkowych wyrobu.

##### 5.4. Układanie mieszanki niezwiązanego

Mieszanka niezwiązanego przed zagęszczaniem powinna być nawilżona optymalnie w całym przekroju.

###### 5.4.1. Grubość warstwy z mieszanki niezwiązanego

Grubość zagęszczanej warstwy z mieszanki niezwiązanego nie może być większa niż 20cm.

Jeżeli nawierzchnia składać się będzie z kilku warstw to każda warstwa musi odpowiadać wymaganiom i powinna być wyprofilowana i zagęszczona zgodnie z dokumentacją.

Wszelkie odstępstwa od podanych powyższych wymagań podlegają uzgodnieniu z inżynierem i po ich wykonaniu muszą być zgodne z wymogami ST.

###### 5.4.2. Zagęszczanie

Zagęszczanie warstwy z mieszanki kruszywa należy prowadzić przy użyciu sprzętu gwarantującego uzyskanie wymaganych parametrów projektowych.

Kontrolę zagęszczenia i nośności warstwy z mieszanki niezwiązanego należy oprzeć na metodzie obciążeń płytowych.

Dla kontroli modułów E i wskaźnika odkształcenia  $I_0$  warstwy z mieszanki niezwiązanego należy stosować metodę obciążeń płytowych wg załącznika B do normy PN-S-02205 (w zakresie przyrostu obciążenia jednostkowego od 0,25 MPa do 0,35MPa, maksymalne obciążenie przy oznaczaniu  $E_1$  do 0,45MPa) albo inne metody zaakceptowane przez inżyniera.

Do obliczenia modułów E należy stosować następujący wzór:

$$E_{1,2} = \frac{3 \times \Delta p}{4 \times \Delta s} \times D$$

$\Delta p$  – różnica nacisków z zakresu 0.25 – 0.35 [MPa]

$\Delta s$  – przyrost osiadania odpowiadający  $\Delta p$  [mm]

$D$  – średnica płyty [mm].

Za zgodą inżyniera dopuszcza się alternatywne metody badań.

## 5.5. Odcinek próbny

Na życzenie inwestora (inżyniera budowy) wykonawca jest zobowiązany do wykonania odcinka próbnego z materiałów i przy użyciu sprzętu przewidzianego do realizacji warstwy z mieszanki niezwiązanej. Odcinek próbny, jeżeli nie będzie wykonany w ciągu budowanego odcinka drogi i rozliczony w ramach zadania, powinien zostać wykonany odpłatnie, w uzgodnieniu z inżynierem.

Wykonanie tego odcinka pozwoli stwierdzić czy użyte materiały i sprzęt zapewniają uzyskanie założonych w projekcie wymagań.

Wielkość odcinka w zależności od wielkości kontraktu powinna wynosić (od 300 m<sup>2</sup> do 700 m<sup>2</sup>).

Wykonawca może przystąpić do układania warstwy z mieszanki niezwiązanej po uzyskaniu akceptacji przez inżyniera.

## 6. KONTROLA JAKOŚCI ROBÓT.

### 6.1. Ogólne zasady kontroli jakości robót.

Ogólne zasady kontroli jakości robót podano w ST D-M.00.00.00 „Wymagania ogólne”, pkt 6.

### 6.2. Badania przed przystąpieniem do robót

Dla wszystkich materiałów, które będą użyte do wykonania warstwy z mieszanki niezwiązanej, wykonawca musi przedstawić inżynierowi, inżynierowi budowy do akceptacji wszystkie niezbędne dokumenty wymagane przepisami. Inżynier budowy może zażądać przedstawienia poszczególnych materiałów do akceptacji. Koszty badań zleconych przez Nadzór pokrywa Inżynier Budowy. Akceptacja materiałów powinna nastąpić w terminie nie dłuższym niż 1 miesiąc (w przypadku przeprowadzenia badań przez nadzór). W wypadku oparcia się na przedstawionych przez wykonawcę dokumentach wymaganych przepisami czas zatwierdzenia winien wynosić 2 tygodnie.

### 6.3. Badania w czasie robót.

#### 6.3.1. Badania uziarnienia i wilgotności

Pobieranie próbek mieszanki niezwiązanej do badania uziarnienia i wilgotności należy wykonywać w oparciu o ustalony system poboru próbek w zależności od kategorii ruchu przewidzianego na danej drodze z częstotliwością 1 raz / na dziennej działce roboczej.

Dla kategorii ruchu KR1÷4 pobieranie próbek mieszanki niezwiązanej winno się odbywać zgodnie z normą PN-EN 932-1 z hałd składowanego kruszywa (mieszanki niezwiązanej) lub z samochodu dostarczającego mieszankę niezwiązaną do wbudowania, jeżeli mieszanie jest wykonywane przy zastosowaniu mieszalnika na budowie.

Dla kategorii ruchu KR 5÷7 pobieranie próbek do badania uziarnienia powinno odbywać się w trzech różnych miejscach po szerokości i długości działki dziennej przed jej zagęszczeniem. Miejsca poboru prób powinny być ustalone wspólnie przez inżyniera i wykonawcę na planie wykonanego odcinka.

#### 6.3.2. Badania zagęszczenia i nośności

Kontrolę zagęszczenia oraz nośności warstwy z mieszanki niezwiązanej należy oprzeć na metodzie obciążeń płytowych wg załącznika B do normy PN-S-02205 lub badaniu wskaźnika zagęszczenia wg normy BN-77/8931-12 i nośności  $E_2$  wg metody obciążeń płytowych. Zagęszczenie warstwy z mieszanki niezwiązanej należy uznać za prawidłowe, gdy stosunek wtórnego modułu odkształcenia  $E_2$  do pierwotnego modułu odkształcenia  $E_1$  jest  $\leq 2,2$ , lub wskaźnik zagęszczenia  $I_s \geq 1,0$  i nośność warstwy  $E_2$  jest zgodna z dokumentacją projektową.

Minimalna częstotliwość badania zagęszczenia i nośności powinna wynosić 1 badanie na dziennej działce roboczej, lecz nie mniej niż 1 badanie na 3000m<sup>2</sup>.

Dopuszcza się alternatywne metody pomiaru nośności i zagęszczenia w uzgodnieniu z inżynierem.

### 6.4. Wymagania dotyczące cech geometrycznych warstwy z mieszanki niezwiązanej

Częstość oraz zakres pomiarów dotyczących cech geometrycznych wykonanej warstwy z mieszanki niezwiązanej wraz dopuszczalnymi tolerancjami od wielkości projektowanych podano w Tablicy 5.

**Tablica 5. Minimalna częstość oraz zakres pomiarów cech geometrycznych wykonanej warstwy z mieszanki niezwiązanej wraz z dopuszczalnymi tolerancjami**

L.p.	Badania i pomiary	Minimalna częstość badań i pomiarów	Tolerancje
1	Szerokość warstwy	10 razy na km	±10 cm
2	Równość podłużna	10 razy na 1 km	+10 /-15 mm
3	Równość poprzeczna	10 razy na 1 km	+10 /-15 mm
4	Spadek poprzeczny	10 razy na 1 km	± 0,5%
5	Rzędne wysokościowe	co 25 m w 3-ech wyznaczonych pkt	+1 /- 2cm
6	Ukształtowanie osi w planie	10 razy na 1 km	± 5 cm
7	Grubość warstwy	w 3-ech pkt na działce dziennej (min 1 raz na 2000m <sup>2</sup> )	+10mm /-15 mm

## 6.5. Zasady postępowania z wadliwie wykonanymi odcinkami warstwy z mieszanki niezwiązanej

### 6.5.1. Niewłaściwe cechy geometryczne

Wszystkie powierzchnie warstwy z mieszanki niezwiązanej, które wykazują większe odchylenia od określonych w punkcie 6.4 powinny być naprawione przez spulchnienie lub zerwanie do głębokości co najmniej 10 cm, wyrównane i powtórnie zagęszczone. Dodanie nowego materiału bez spulchnienia wykonanej warstwy jest niedopuszczalne. Jeżeli szerokość warstwy jest mniejsza od szerokości projektowanej o więcej niż 10 cm i nie zapewnia podparcia warstwom wyżej leżącym, to wykonawca powinien na własny koszt poszerzyć warstwę przez jej spulchnienie na pełną grubość do połowy szerokości pasa ruchu, dołożenie materiału i powtórne zagęszczenie.

### 6.5.2. Niewłaściwa grubość

Na wszystkich powierzchniach wadliwych pod względem grubości, wykonawca powinien wykonać naprawę warstwy. Powierzchnie powinny być naprawione przez spulchnienie lub wybranie warstwy na odpowiednią głębokość, zgodnie z decyzją inżyniera, uzupełnione nowym materiałem o odpowiednich właściwościach, wyrównane i ponownie zagęszczone. Roboty te wykonawca wykona na własny koszt. Po wykonaniu tych robót nastąpi ponowny pomiar i ocena grubości warstwy według wyżej podanych zasad.

### 6.5.3. Niewłaściwe zagęszczenie i/lub nośność

Jeżeli zagęszczenie i/lub nośność warstwy będzie mniejsza od wymaganej, to wykonawca wykona wszelkie roboty niezbędne do zapewnienia wymaganej jakości robót, zalecone przez inżyniera.

## 7. OBMIAR ROBÓT

Ogólne zasady obmiaru robót podano w ST D-M-00.00.00 "Wymagania ogólne" pkt 7. Jednostką obmiarową dla podbudów zagęszczanych mechanicznie jest m<sup>2</sup>.

W przypadku wyrównań jednostką obmiarową jest m<sup>3</sup>.

## 8. ODBIÓR ROBÓT

Ogólne zasady odbioru robót podano w ST D-M-00.00.00 "Wymagania ogólne" pkt 8. Roboty uznaje się za zgodne z dokumentacją projektową, ST i wymaganiami Inżyniera, jeżeli wszystkie pomiary i badania z zachowaniem tolerancji wg pkt. 6 dały wyniki pozytywne

## 9. PODSTAWA PŁATNOŚCI

### 9.1. Ogólne ustalenia dotyczące podstawy płatności

Ogólne ustalenia dotyczące podstawy płatności podano w ST D-M-00.00.00 "Wymagania ogólne" pkt. 9.

### 9.2. Cena jednostki obmiarowej

Cena wykonania 1 m<sup>2</sup> podbudowy z mieszanki kruszyw zagęszczanych mechanicznie obejmuje:

- prace pomiarowe i roboty przygotowawcze,
- oznakowanie robót,
- sprawdzenie podłoża(naprawa niezawiniona obciąża poprzedniego wykonawcę lub decydenta który odpowiada za uszkodzenie)
- przygotowanie mieszanki

- transport mieszanki na miejsce wbudowania,
- rozłożenie i zagęszczenie mieszanki,
- przeprowadzenie pomiarów i badań laboratoryjnych, wymaganych w specyfikacji technicznej
- utrzymanie jakości podbudowy do czasu przekazania do wbudowania następnej warstwy.

## 10. PRZEPISY ZWIĄZANE

Niniejsze zestawienie obejmuje Polskie Normy nie datowane. Przyjęto zasadę, że w wypadku powołań niedatowanych należy stosować ostatnie wydanie normy.

PN-EN 13242	Kruszywa do niezwiązanych i hydraulicznie związanych materiałów stosowanych w obiektach budowlanych i budownictwie drogowym
PN-EN 13285	Mieszanki niezwiązane – Specyfikacja
PN-EN 932-3	Badania podstawowych właściwości kruszyw - Procedura i terminologia uproszczonego opisu petrograficznego
PN-EN 932-5	Badania podstawowych właściwości kruszyw - Część 5: Wyposażenie podstawowe i wzorcowanie
PN-EN 933-1	Badania geometrycznych właściwości kruszyw - Oznaczanie składu ziarnowego - Metoda przesiewania
PN-EN 933-3	Badania geometrycznych właściwości kruszyw - Oznaczanie kształtu ziaren za pomocą wskaźnika płaskości
PN-EN 933-4	Badania geometrycznych właściwości kruszyw – Część 4: Oznaczanie kształtu ziaren – Wskaźnik kształtu
PN-EN 933-5	Badania geometrycznych właściwości kruszyw - Oznaczanie procentowej zawartości ziaren o powierzchniach powstałych w wyniku przekruszenia lub łamania kruszyw grubych
PN-EN 933-8	Badania geometrycznych właściwości kruszyw - Część 8: Ocena zawartości drobnych cząstek - Badania wskaźnika piaskowego
PN-EN 933-9	Badania geometrycznych właściwości kruszyw - Ocena zawartości drobnych cząstek - Badania błękitem metylenowym
PN-EN 1008	Woda zarobowa do betonu - Specyfikacja pobierania próbek, badanie i ocena przydatności wody zarobowej do betonu, w tym wody odzyskanej z procesów produkcji betonu
PN-EN 1097-1	Badania mechanicznych i fizycznych właściwości kruszyw - Oznaczanie odporności na ścieranie (mikro-Deval)
PN-EN 1097-2	Badania mechanicznych i fizycznych właściwości kruszyw - Metody oznaczania odporności na rozdrabnianie
PN-EN 1097-6	Badania mechanicznych i fizycznych właściwości kruszyw - Część 6: Oznaczanie gęstości ziaren i nasiąkliwości
PN-EN 1367-1	Badania właściwości cieplnych i odporności kruszyw na działanie czynników atmosferycznych - Część 1: Oznaczanie mrozoodporności
PN-EN 1367-2	Badania właściwości cieplnych i odporności kruszyw na działanie czynników atmosferycznych - Badanie w siarczenie magnezu
PN-EN 1367-3	Badania właściwości cieplnych i odporności kruszyw na działanie czynników atmosferycznych - Część 3: Badanie bazaltowej zgorzeli słonecznej metodą gotowania
PN-EN 1744-1	Badania chemicznych właściwości kruszyw - Analiza chemiczna
PN-EN 1744-3	Badania chemicznych właściwości kruszyw - Część 3: Przygotowanie wyciągów przez wymywanie kruszyw
PN-ISO 565	Sita kontrolne - Tkanina z drutu, blacha perforowana i blacha cienka perforowana elektrochemicznie - Wymiary nominalne oczek
PN-EN 13286-1	Mieszanki niezwiązane i związane spoiwem hydraulicznym. Część 1: Laboratoryjne metody oznaczania referencyjnej gęstości i wilgotności. Wprowadzenie, wymagania ogólne i pobieranie próbek
PN-EN 13286-2	Mieszanki niezwiązane i związane spoiwem hydraulicznym. Część 2: Metody określania gęstości i zawartości wody. Zagęszczanie metodą Proctora
PN-EN 13286-47	Mieszanki niezwiązane i związane spoiwem hydraulicznym. Część 47: Metoda badania do określenia kalifornijskiego wskaźnika nośności, natychmiastowego wskaźnika nośności i pęcznienia liniowego
PN-88/B-04481	Grunty budowlane. Badanie próbek gruntu

# D-04.05.01 ULEPSZONE PODŁOŻE Z GRUNTU LUB PIASKU STABILIZOWANEGO CEMENTEM

## 1. WSTĘP

### 1.1. Przedmiot ST

Przedmiotem niniejszej specyfikacji technicznej (ST) są wymagania ogólne dotyczące wykonania i odbioru robót związanych z wykonywaniem podbudowy i ulepszonego podłoża z gruntu lub kruszywa stabilizowanego cementem.

### 1.2. Zakres stosowania ST

Specyfikacja techniczna (ST) stanowi obowiązującą podstawę jako dokument przetargowy i kontraktowy przy zlecaniu i realizacji robót na drogach.

### 1.3. Zakres robót objętych ST

- Ustalenia zawarte w niniejszej Specyfikacji dotyczą zasad prowadzenia robót związanych z wykonaniem:
- ulepszonego podłoża z gruntu stabilizowanego cementem o  $R_m=1,5$  MPa.

zgodnie z lokalizacją i grubościami wg Dokumentacji Projektowej.

### 1.4. Określenia podstawowe

- 1.4.1. Podbudowa z gruntu stabilizowanego cementem - jedna lub dwie warstwy zagęszczonej mieszanki cementowo-gruntowej, która po osiągnięciu właściwej wytrzymałości na ściskanie, stanowi fragment nośnej części nawierzchni drogowej.
- 1.4.2. Mieszanka cementowo-gruntowa - mieszanka gruntu, cementu i wody, a w razie potrzeby również dodatków ulepszających, np. popiołów lotnych lub chlorku wapniowego, dobranych w optymalnych ilościach.
- 1.4.3. Grunt stabilizowany cementem - mieszanka cementowo-gruntowa zagęszczona i stwardniała w wyniku ukończenia procesu wiązania cementu.
- 1.4.4. Kruszywo stabilizowane cementem - mieszanka kruszywa naturalnego, cementu i wody, a w razie potrzeby dodatków ulepszających, np. popiołów lotnych lub chlorku wapniowego, dobranych w optymalnych ilościach, zagęszczona i stwardniała w wyniku ukończenia procesu wiązania cementu.
- 1.4.5. Podłoże gruntowe ulepszone cementem - jedna lub dwie warstwy zagęszczonej mieszanki cementowo-gruntowej, na której układana jest warstwa podbudowy.

Pozostałe określenia podstawowe są zgodne z odpowiednimi polskimi normami i definicjami podanymi w ST D-M-00.00.00 - "Wymagania ogólne" pkt 1.4.

### 1.5. Ogólne wymagania dotyczące robót

Wykonawca robót jest odpowiedzialny za jakość ich wykonania oraz za zgodność z Dokumentacją Projektową, ST i poleceniami Inżyniera.

Ogólne wymagania podano w ST D-M-00.00.00 "Wymagania ogólne" pkt 1.5.

## 2. MATERIAŁY

### 2.1. Ogólne wymagania dotyczące materiałów

Ogólne wymagania dotyczące materiałów, ich pozyskiwania i składowania, podano w ST D-M-00.00.00 "Wymagania ogólne" pkt 2.

### 2.2. Cement

Należy stosować cement portlandzki CEM I klasy 32,5N, portlandzki z dodatkami CEM II klasy 32,5N lub hutniczy CEM III klasy 32,5N wg PN-EN-197-1 [11]. Wymagania dla cementu zestawiono w tablicy 1.

Tablica 1. Właściwości mechaniczne i fizyczne cementu wg PN- EN-197-1,

Lp.	Właściwości	Klasa cementu
		32.5N
1.	Wytrzymałość na ściskanie (MPa), po 7 dniach, nie mniej niż:	
	- cement portlandzki bez dodatków	16
	- cement hutniczy	16
	- cement portlandzki z dodatkami	16



2.	Wytrzymałość na ściskanie (MPa), po 28 dniach, nie mniej niż:	32.5
3.	Czas wiązania: - początek wiązania, najwcześniej po upływie, min.	75
4.	Stołość objętości, mm, nie więcej niż:	10

Cement używany do stabilizacji powinien być syпки, bez zawartości grudek. W normalnych warunkach czas przechowywania cementu nie powinien przekraczać trzech miesięcy. Cement zawierający grudki lub przechowywany na budowie dłużej niż 3 miesiące może być użyty za zgodą Kierownika Projektu, gdy zaroby próbne wykażą zadowalającą wytrzymałość na ściskanie i zadowalającą mrozoodporność. Badania cementu należy wykonać zgodnie z PN-EN-196-1, 3, 6, 7. Przechowywanie cementu powinno odbywać się zgodnie z BN-88/6731-08.

### 2.3. Grunty

Przydatność gruntów przeznaczonych do stabilizacji cementem należy ocenić na podstawie wyników badań laboratoryjnych, wykonanych według metod podanych w PN-S-96012. Do wykonania ulepszonych podłoża z gruntów stabilizowanych cementem należy stosować grunty spełniające wymagania podane w tabelicy 2. Grunt można uznać za przydatny do stabilizacji cementem wtedy, gdy wyniki badań laboratoryjnych wykażą, że wytrzymałość na ściskanie i mrozoodporność próbek gruntu stabilizowanego są zgodne z wymaganiami określonymi w tab. 4.

Tablica 2. Wymagania dla gruntów przeznaczonych do stabilizacji cementem wg PN-S-96012.

Lp.	Właściwości	Wymagania	Badania według
1.	Uziarnienie a) ziaren przechodzących przez sito # 50mm, % (mm), nie mniej niż: b) ziaren przechodzących przez sito # 25mm, % (mm), powyżej c) ziaren przechodzących przez sito # 4mm, % (mm), powyżej d) cząstek mniejszych od 0,002mm, % (mm), poniżej	100 85 50 20	PN-B-04481
2.	Granica płynności, % (mm), nie więcej niż:	40	PN-B-04481
3.	Wskaźnik plastyczności, % (mm), nie więcej niż:	15	PN-B-04481
4.	Odczyn pH	od 5 do 8	PN-B-04481
5.	Zawartość części organicznych, % (mm), nie więcej niż:	2	PN-B-04481
6.	Zawartość siarczanów, w przeliczeniu na SO <sub>3</sub> , % (mm), nie więcej niż:	1	PN-B-06714-28

Grunty niespełniające wymagań określonych w tabelicy 2, mogą być poddane stabilizacji po uprzednim ulepszeniu chlorkiem wapniowym, wapnem, popiołami lotnymi. Grunty o granicy płynności 40 - 60% i wskaźniku plastyczności 15 - 30% mogą być stabilizowane cementem dla ulepszonych podłoża pod warunkiem użycia specjalnych maszyn, umożliwiających ich rozdrobnienie i przemieszanie z cementem.

Zaleca się użycie gruntów o:

- wskaźniku piaskowym 20 - 50, wg BN-64/8931-01 [20]
- zawartości ziaren pozostających na sicie # 2mm - co najmniej 30%
- zawartości ziaren przechodzących przez sito 0,075mm - nie więcej niż 15%

Decydującym sprawdzianem przydatności gruntu do stabilizacji cementem są wyniki wytrzymałości na ściskanie próbek gruntu stabilizowanego cementem.

### 2.4. Kruszywa

Do stabilizacji cementem należy stosować kruszywa naturalne: piaski, pospółki i żwiry albo mieszanek tych kruszyw, spełniające wymagania podane w tabelicy 3.

Tablica 3. Wymagania dla kruszyw przeznaczonych do stabilizacji cementem.

Lp.	Właściwości	Wymagania	Badania według
1.	Uziarnienie: a) ziaren pozostających na sicie # 2mm, %, nie mniej niż: b) ziaren przechodzących przez sito 0,075mm, %, nie więcej niż:	30 15	PN-B-06714-15 [4]
2.	Zawartość części organicznych, barwa cieczy nad kruszywem nie ciemniejsza niż:	barwa wzorcowa	PN-B-06714-26 [5]
3.	Zawartość zanieczyszczeń obcych, %, nie więcej niż:	0.5	PN-B-06714-12 [3]
4.	Zawartość siarczanów, w przeliczeniu na SO <sub>3</sub> , %, poniżej:	1	PN-B-06714-28 [6]

Kruszywo można uznać za przydatne do stabilizacji cementem wtedy, gdy wyniki badań laboratoryjnych wykażą, że wytrzymałość na ściskanie i mrozoodporność próbek kruszywa stabilizowanego będą zgodne z wymaganiami określonymi w punkcie 6.2. niniejszej Specyfikacji.

Wszystkie kruszywa powinny pochodzić tylko ze źródeł uzgodnionych i zatwierdzonych przez Kierownika Projektu. Kruszywa, które nie spełnią wymagań określonych w punkcie 2.4. niniejszej Specyfikacji zostaną odrzucone.

Jeżeli kruszywo przeznaczone do wykonania warstwy nie jest wbudowane bezpośrednio po dostarczeniu na budowę i zachodzi potrzeba jego okresowego składowania na terenie budowy, to powinno być ono składowane w przyzmacach, na utwardzonym i dobrze odwodnionym placu, w warunkach zabezpieczających przed zanieczyszczeniem i przed wymieszaniem różnych rodzajów kruszyw.

## 2.5. Woda

Woda stosowana do stabilizacji gruntu lub kruszywa cementem i ewentualnie do pielęgnacji wykonanej warstwy powinna odpowiadać wymaganiom PN-B-32250 [13]. Bez badań laboratoryjnych można stosować wodociągową wodę pitną. Gdy woda pochodzi z wątpliwych źródeł nie może być użyta do momentu jej przebadania, zgodnie z wyżej podaną normą lub do momentu porównania wyników wytrzymałości na ściskanie próbek wykonanych z wodą wątpliwą i z wodą wodociągową. Brak różnic potwierdza przydatność wody do stabilizacji gruntu lub kruszywa cementem.

## 2.6. Dodatki ulepszające

Przy stabilizacji gruntów cementem, w przypadkach uzasadnionych, stosuje się następujące dodatki ulepszające:

- wapno wg PN-B-30020
- popioły lotne wg PN-S-96035
- chlorek wapniowy wg PN-C-84127

Za zgodą Kierownika Projektu mogą być stosowane inne dodatki o sprawdzonym działaniu, posiadające aprobatę techniczną wydaną przez uprawnioną jednostkę.

## 2.7. Grunt lub kruszywo stabilizowane cementem

W zależności od rodzaju warstwy w konstrukcji nawierzchni drogowej, wytrzymałość gruntu lub kruszywa stabilizowanego cementem wg PN-S-96012, powinna spełniać wymagania określone w tabelicy 4.

Tablica 4. Wymagania dla gruntów lub kruszyw stabilizowanych cementem.

Lp	Właściwości	Wymagania
Dla stabilizacji $R_m = 2,5$ MPa		
1	Wytrzymałość na ściskanie po 7 dniach, MPa	1,0 – 1,6
2	Wytrzymałość na ściskanie po 28 dniach, MPa	1,5 – 2,5
3	Wskaźnik mrozoodporności, %	0,6
Dla stabilizacji $R_m = 1,5$ MPa		
4	Wytrzymałość na ściskanie po 7 dniach, MPa	-
5	Wytrzymałość na ściskanie po 28 dniach, MPa	0,5 – 1,5
6	Wskaźnik mrozoodporności, %	0,6
Podbudowa pomocnicza $R_m = 5,0$ MPa		
7	Wytrzymałość na ściskanie po 7 dniach, MPa	1,6 – 2,2
8	Wytrzymałość na ściskanie po 28 dniach, MPa	2,5 – 5,0
9	Wskaźnik mrozoodporności, %	0,7

## 2.8. Preparaty do pielęgnacji warstwy

W przypadku stosowania do pielęgnacji warstwy preparatów powłokotwórczych muszą one posiadać Aprobatę Techniczną wydaną przez IBDiM i atest producenta.

### 3. SPRZĘT

#### 3.1. Ogólne warunki stosowania sprzętu.

Ogólne warunki stosowania sprzętu podano w ST D-M-00.00.00 "Wymagania ogólne" pkt. 3.

Jakikolwiek sprzęt, maszyny i urządzenia nie gwarantujące zachowania wymagań jakościowych robót, zostaną przez Inżyniera zdyskwalifikowane i niedopuszczone do robót.

#### 3.2. Sprzęt

Do wykonania warstwy ulepszonego podłoża z gruntu stabilizowanego cementem, należy stosować:

- mieszarek jedno lub wielowirnikowych do wymieszania gruntu ze spoiwami
- spycharek, równiarek do spulchniania gruntu
- ciężkich szablonów do wyprofilowania warstwy
- rozsypywarek wyposażonych w osłony przeciwpylne i szczeliny o regulowanej szerokości do rozsypywania spoiw
- przewoźnych zbiorników na wodę, wyposażonych w urządzenia do równomiernego i kontrolowanego dozowania wody
- walców ogumionych i stalowych wibracyjnych lub statycznych do zagęszczania
- zagęszczarek płytowych, ubijaków mechanicznych lub małych walców wibracyjnych do zagęszczania w miejscach trudnodostępnych.

Do wykonania warstwy podbudowy z kruszywa stabilizowanego cementem, należy stosować:

- wytwórnie stacjonarne wyposażone w dozatory wagowe dla kruszywa i cementu oraz objętościowe dla wody,
- układarek lub równiarek do rozkładania mieszanki
- walce gładkie, wibracyjne lub ogumione do zagęszczania,
- zagęszczarek płytowych, ubijaków mechanicznych lub małych walców wibracyjnych do zagęszczania w miejscach trudnodostępnych.

### 4. TRANSPORT

#### 4.1. Ogólne warunki transportu.

Ogólne warunki transportu podano w ST D-M-00.00.00 "Wymagania ogólne" pkt 4.

#### 4.2. Transport materiałów

Kruszywo może być przewożone dowolnymi środkami transportowymi, gwarantującymi zabezpieczenie przed zanieczyszczeniem i zmieszaniem z innymi kruszywami.

Transport cementu powinien odbywać się zgodnie z BN-88/6731-08 [19] z zastosowaniem cementowozów. W czasie transportu i przeładunku cement nie może ulec zawilgoceniu.

Woda może być dostarczana do wytwórni wodociągiem lub cysternami.

Transport mieszanki z wytwórni do miejsca wbudowania powinien odbywać się w sposób zapobiegający rozsegregowaniu mieszanki oraz utarcie wilgotności lub przewilgoceniu.

Do transportu mieszanki należy stosować samochody samowładowcze o konstrukcji i ładowności dostosowanej do bezpośredniego wyładunku mieszanki do układarki oraz samochody o mniejszej ładowności w przypadku wykonywania poszerzeń.

### 5. WYKONANIE ROBÓT

#### 5.1. Ogólne zasady wykonania robót.

Ogólne zasady wykonania robót podano w ST D-M-00.00.00 "Wymagania ogólne" pkt 5.

#### 5.2. Warunki atmosferyczne

Podbudowa z gruntu lub kruszywa stabilizowanego cementem nie może być wykonywana wtedy, gdy podłoże jest zamrożone i podczas opadów deszczu. Nie należy rozpoczynać stabilizacji gruntu lub kruszywa cementem, jeżeli prognozy meteorologiczne wskazują na możliwy spadek temperatury poniżej 2°C w czasie najbliższych 7 dni.

### 5.3. Przygotowanie podłoża

Podłoże powinno być przygotowane zgodnie z wymaganiami określonymi w Specyfikacji D-02.00.00 "Roboty ziemne". Podłoże (grunt nasypowy lub warstwa mrozochronna) należy oczyścić ze wszelkich zanieczyszczeń oraz sprawdzić jego cechy geometryczne i zagęszczenie. Jeżeli warstwa mieszanki gruntu lub kruszywa z cementem ma być układana w prowadnicach, to po wytyczeniu podbudowy należy ustawić na podłożu prowadnice w taki sposób, aby wyznaczały one ściśle linie krawędzi układanej warstwy według Dokumentacji Projektowej. Wysokość prowadnic powinna odpowiadać grubości warstwy mieszanki gruntu lub kruszywa z cementem, w stanie niezagęszczonym. Prowadnice powinny być ustawione stabilnie, w sposób wykluczający ich przesuwanie się pod wpływem oddziaływania maszyn użytych do wykonania warstwy.

### 5.4. Projektowanie składu mieszanki gruntu lub kruszywa stabilizowanego cementem

Na co najmniej 30 dni przed rozpoczęciem robót, Wykonawca powinien dostarczyć Kierownikowi Projektu do akceptacji projekt składu mieszanki oraz próbki kruszywa i cementu pobrane w obecności Kierownika Projektu.

Projekt składu mieszanki powinien być opracowany w oparciu o:

- wyniki badań kruszyw i gruntu,
- wyniki badań cementu według metod określonych w PN- EN-196-1,3,6,7,
- wyniki badań wytrzymałości i mrozoodporności gruntu stabilizowanego cementem według metod podanych w PN-S-96012/1977 [8] oraz wymagań niniejszej Specyfikacji,
- w przypadkach wątpliwych, wyniki badania jakości wody wg PN-88/B-32250.

Projekt składu mieszanki powinien zawierać:

- skład mieszanki (proporcje wagowe różnych składników),
- wymaganą zawartość cementu w mieszance,
- wymaganą zawartość wody w mieszance, odpowiadającą wilgotności optymalnej gruntu z cementem,
- wyniki badań wytrzymałości i mrozoodporności kruszywa stabilizowanego cementem według metod podanych w PN-S-96012/1977 oraz wymagań niniejszej Specyfikacji
- w przypadkach wątpliwych, wyniki badania jakości wody wg PN-EN 1008:2004 [6].

#### 5.4.1. Skład mieszanki cementowo-gruntowej i cementowo-kruszywowej

Zawartość cementu w mieszance nie może przekraczać wartości podanych w tabelicy 5. Zaleca się taki dobór mieszanki, aby spełnić wymagania wytrzymałościowe określone w tabelicy 4, przy jak najmniejszej zawartości cementu.

Tabela 5. Maksymalna zawartość cementu w mieszance cementowo-gruntowej lub w mieszance kruszywa stabilizowanego cementem dla poszczególnych warstw ulepszonego podłoża i podbudów

Lp.	Maksymalna zawartość cementu, % w stosunku do masy suchego gruntu	
	Ulepszone podłoże	Podbudowa pomocnicza
1	8	-
2	-	6

Zawartość wody w mieszance powinna odpowiadać wilgotności optymalnej, określonej według normalnej próby Proctora, zgodnie z PN-B-04481 [2], z tolerancją +10%, -20% jej wartości. Zaprojektowany skład mieszanki powinien zapewniać otrzymanie w czasie budowy właściwości gruntu lub kruszywa stabilizowanego cementem zgodnych z wymaganiami określonymi w tabelicy 4.

### 5.5. Wykonanie warstwy ulepszonego podłoża z gruntu stabilizowanego cementem

#### 5.5.1. Stabilizacja metodą mieszania na miejscu

Do stabilizacji gruntu metodą mieszania na miejscu można użyć specjalistycznych mieszarek wieloprześciowych lub jednoprześciowych albo maszyn rolniczych. Grunt przewidziany do stabilizacji powinien być spulchniony i rozdrobniony.

Po spulchnieniu gruntu należy sprawdzić jego wilgotność i w razie potrzeby ją zwiększyć w celu ułatwienia rozdrobnienia. Woda powinna być dozowana przy użyciu beczkowozów zapewniających równomierne i kontrolowane dozowanie.

Wraz z wodą można dodawać do gruntu dodatki ulepszające rozpuszczalne w wodzie, np. chlorek wapniowy. Jeżeli wilgotność naturalna gruntu jest większa od wilgotności optymalnej o więcej niż 10% jej wartości, grunt powinien być osuszony przez mieszanie i napowietrzanie w czasie suchej pogody.

Po spulchnieniu i rozdrobnieniu gruntu należy dodać i przemieszać z gruntem dodatki ulepszające, np. wapno lub popioły lotne, w ilości określonej w receptce laboratoryjnej, o ile ich użycie jest przewidziane w tejże receptce.

Cement należy dodawać do rozdrobnionego i ewentualnie ulepszanego gruntu w ilości ustalonej w receptce laboratoryjnej. Cement i dodatki ulepszające powinny być dodawane przy użyciu rozsypywarek cementu lub w inny sposób zaakceptowany przez Kierownika Projektu.

Grunt powinien być wymieszany z cementem w sposób zapewniający jednorodność na określonej głębokości, gwarantującą uzyskanie projektowanej grubości warstwy po zagęszczeniu. W przypadku wykonywania stabilizacji w prowadnicach, szczególną uwagę należy zwrócić na jednorodność wymieszania gruntu w obrębie skrajnych pasów o szerokości 30 - 40cm, przyległych do prowadnic.

Po wymieszanii gruntu z cementem należy sprawdzić wilgotność mieszanki. Jeżeli jej wilgotność jest mniejsza od optymalnej o więcej niż 20%, należy dodać odpowiednią ilość wody i mieszankę ponownie dokładnie wymieszać. Wilgotność mieszanki przed zagęszczeniem nie może różnić się od wilgotności optymalnej o więcej niż +10%, -20% jej wartości.

Czas od momentu rozłożenia cementu na gruncie do momentu zakończenia mieszania nie powinien być dłuższy od 2 godzin.

Po zakończeniu mieszania należy powierzchnię warstwy wyrównać i wyprofilować do wymaganych w Dokumentacji Projektowej rzędnych oraz spadków poprzecznych i podłużnych. Do tego celu należy użyć równiarek i wykorzystać prowadnice podłużne, układane każdorazowo na odcinku roboczym. Od użycia prowadnic można odstąpić przy zastosowaniu specjalistycznych mieszarek i technologii gwarantującej odpowiednią równość warstwy, po uzyskaniu zgody Kierownika Projektu. Po wyprofilowaniu należy natychmiast przystąpić do zagęszczania warstwy. Zagęszczenie należy przeprowadzić w sposób określony w p. 5.8.

#### 5.5.2. Stabilizacja metodą mieszania w mieszarkach stacjonarnych

Składniki mieszanki i w razie potrzeby dodatki ulepszające, powinny być dozowane w ilości określonej w receptce laboratoryjnej. Mieszarka stacjonarna powinna być wyposażona w urządzenia do wagowego dozowania kruszywa lub gruntu i cementu oraz objętościowego dozowania wody.

Czas mieszania w mieszarkach cyklicznych nie powinien być krótszy od 1 minuty, o ile krótszy czas mieszania nie zostanie dozwolony przez Kierownika Projektu po wstępnych próbach. W mieszarkach typu ciągłego prędkość podawania materiałów powinna być ustalona i na bieżąco kontrolowana w taki sposób, aby zapewnić jednorodność mieszanki.

Wilgotność mieszanki powinna odpowiadać wilgotności optymalnej z tolerancją +10% i -20% jej wartości. Przed ułożeniem mieszanki należy ustawić prowadnice i podłoże zwilżyć wodą.

Mieszanka dowieziona z wytwórni powinna być układana przy pomocy układarek lub równiarek. Grubość układania mieszanki powinna być taka, aby zapewnić uzyskanie wymaganej grubości warstwy po zagęszczeniu.

Przed zagęszczeniem warstwa powinna być wyprofilowana do wymaganych rzędnych, spadków podłużnych i poprzecznych. Przy użyciu równiarek do rozkładania mieszanki należy wykorzystać prowadnice, w celu uzyskania odpowiedniej równości profilu warstwy. Od użycia prowadnic można odstąpić przy zastosowaniu technologii gwarantującej odpowiednią równość warstwy, po uzyskaniu zgody Kierownika Projektu. Po wyprofilowaniu należy natychmiast przystąpić do zagęszczania warstwy.

### 5.6. Wykonanie warstwy podbudowy z kruszywa stabilizowanego cementem

Podbudowę z kruszywa stabilizowanego cementem należy wykonać zgodnie z Dokumentacją Projektową

Mieszanka dowieziona z wytwórni powinna być układana przy pomocy układarek lub równiarek, a na poszerzeniach przy pomocy układarek przystosowanych do układania bocznego. W przypadku wykonywania wąskich poszerzeń dopuszcza się układanie ręczne wzdłuż linek prowadzących. Grubość układania mieszanki powinna być taka, aby zapewnić uzyskanie wymaganej grubości warstwy po zagęszczeniu.

Przed zagęszczeniem warstwa powinna być wyprofilowana do wymaganych rzędnych, spadków podłużnych i poprzecznych. Do rozkładania mieszanki należy wykorzystać prowadnice lub linki prowadzące. Jeśli podłoże jest suche to przed ułożeniem mieszanki należy podłoże zwilżyć wodą.

### 5.7. Grubość warstwy

Grubość poszczególnych warstw podbudowy i ulepszanego podłoża z gruntu lub kruszywa stabilizowanego cementem powinna być taka, aby zapewnić uzyskanie wymaganej grubości warstwy po zagęszczeniu zgodnie z Dokumentacją Projektową.

### 5.8. Zagęszczanie

Zagęszczanie warstwy gruntu lub kruszywa stabilizowanego cementem należy prowadzić przy użyciu walców gładkich, wibracyjnych lub ogumionych, w zestawie uzgodnionym z Kierownikiem Projektu. Zagęszczanie podbudowy oraz ulepszanego podłoża o przekroju daszkowym powinno rozpocząć się od krawędzi i przesuwac pasami podłużnymi, częściowo nakładającymi się w stronę osi jezdni. Zagęszczenie warstwy o jednostronnym spadku poprzecznym powinno rozpocząć się od niższej położonej krawędzi i przesuwac pasami podłużnymi, częściowo nakładającymi się, w stronę wyżej położonej krawędzi.

Pojawiające się w czasie zagęszczania zaniżenia, ubytki, rozwarstwienia i podobne wady, muszą być natychmiast naprawiane przez wymianę mieszanki na pełną głębokość, wyrównanie i ponowne zagęszczenie. Powierzchnia zagęszczonej warstwy powinna mieć prawidłowy przekrój poprzeczny i jednolity wygląd.

W przypadku technologii mieszania na miejscu, operacje zagęszczania i obróbki powierzchniowej muszą być zakończone nie później niż w ciągu 2 godzin, licząc od momentu rozpoczęcia mieszania gruntu z cementem. Po tym czasie niedopuszczalny jest żaden ruch budowlany na powierzchni ułożonej warstwy aż do 7 dni od ułożenia.

Zagęszczanie należy kontynuować do osiągnięcia wskaźnika zagęszczenia mieszanki określonego wg BN-77/8931-12 nie mniejszego od podanego w PN-S-96012 i Specyfikacji.

Specjalną uwagę należy poświęcić zagęszczeniu mieszanki w sąsiedztwie spoin roboczych podłużnych i poprzecznych oraz wszelkich urządzeń obcych. Wszelkie miejsca luźne, rozsegregowane, spękane podczas zagęszczania lub w inny sposób wadliwe, muszą być naprawione przez zerwanie warstwy na pełną grubość, wbudowanie nowej mieszanki o odpowiednim składzie i ponowne zagęszczenie. Roboty te są wykonywane na koszt Wykonawcy.

### 5.9. Pielęgnacja warstwy z gruntu lub kruszywa stabilizowanego cementem

Warstwa z gruntu lub kruszywa stabilizowanego cementem powinna być poddana pielęgnacji polegającej na zabezpieczeniu jej powierzchni przed utratą wilgotności.

Pielęgnacja powinna być przeprowadzona według jednego z następujących sposobów:

- skropienie warstwy emulsją asfaltową, albo asfaltem D200 lub D300 w ilości 0,5 - 1,0 kg/m<sup>2</sup>
- skropienie specjalnymi preparatami powłokotwórczymi posiadającymi aprobatę techniczną wydaną przez uprawnioną jednostkę, po uprzednim zaakceptowaniu ich użycia przez Kierownika Projektu
- utrzymanie w stanie wilgotnym poprzez kilkakrotne skrapianie wodą w ciągu dnia, w czasie co najmniej 7 dni
- przykrycie na okres 7 dni nieprzepuszczalną folią z tworzywa sztucznego, i ułożoną na zakład o szerokości co najmniej 30cm i zabezpieczoną przed zerwaniem z powierzchni warstwy przez wiatr
- przykrycie warstwą piasku lub grubej włókniny technicznej i utrzymywanie jej w stanie wilgotnym w czasie co najmniej 7 dni.

Inne sposoby pielęgnacji, zaproponowane przez Wykonawcę i inne materiały przeznaczone do pielęgnacji mogą być zastosowane po uzyskaniu akceptacji Kierownika Projektu. Nie należy dopuszczać żadnego ruchu pojazdów i maszyn po podbudowie w okresie 7 dni po wykonaniu.

Po tym czasie ewentualny ruch technologiczny może odbywać się wyłącznie za zgodą Kierownika Projektu.

### 5.10. Odcinek próbny

Co najmniej na 3 dni przed rozpoczęciem robót, Wykonawca powinien wykonać odcinek próbny w celu:

- stwierdzenia czy sprzęt budowlany do spulchnienia, mieszania, rozkładania i zagęszczania jest właściwy
- określenia grubości warstwy materiału w stanie luźnym, koniecznej do uzyskania wymaganej grubości warstwy po zagęszczeniu
- określenia potrzebnej liczby przejazdów walców do uzyskania wymaganego wskaźnika zagęszczenia warstwy

Na odcinku próbnym Wykonawca powinien użyć materiałów oraz sprzętu takich, jakie będą stosowane do wykonywania podbudowy lub ulepszonego podłoża. Powierzchnia odcinka próbnego powinna wynosić 400 - 800m<sup>2</sup>. Odcinek próbny powinien być zlokalizowany w miejscu wskazanym przez Kierownika Projektu. Wykonawca może przystąpić do wykonywania podbudowy lub ulepszonego podłoża po zaakceptowaniu odcinka próbnego przez Kierownika Projektu.

### 5.11. Utrzymanie podbudowy i ulepszonego podłoża

Podbudowa i ulepszone podłoże po wykonaniu, a przed ułożeniem następnej warstwy, powinny być utrzymywane w dobrym stanie. Jeżeli Wykonawca będzie wykorzystywał, za zgodą Kierownika Projektu, gotową podbudowę lub ulepszone podłoże do ruchu budowlanego, to jest obowiązany naprawić wszelkie uszkodzenia podbudowy, spowodowane przez ten ruch.

Koszt napraw wynikłych z niewłaściwego utrzymania podbudowy lub ulepszonego podłoża obciąża Wykonawcę robót.

Wykonawca jest zobowiązany do przeprowadzenia bieżących napraw podbudowy lub ulepszonego podłoża uszkodzonych wskutek oddziaływania czynników atmosferycznych, takich jak opady deszczu i śniegu oraz mróz. Wykonawca jest zobowiązany wstrzymać ruch budowlany po okresie intensywnych opadów deszczu, jeżeli wystąpi możliwość uszkodzenia podbudowy lub ulepszonego podłoża. Warstwa stabilizowana cementem powinna być przykryta przed zimą warstwą nawierzchni lub zabezpieczona przed niszczącym działaniem czynników atmosferycznych w inny sposób zaakceptowany przez Kierownika Projektu.

## 6. KONTROLA JAKOŚCI ROBÓT

### 6.1. Ogólne zasady kontroli jakości robót

Ogólne zasady kontroli jakości robót podano w ST D-M-00.00.00 "Wymagania ogólne" pkt 6.

### 6.2. Badania przed przystąpieniem do robót

Przed przystąpieniem do robót należy sprawdzić właściwości materiałów i sporządzić receptę zgodnie z wymaganiami punktu 2. i przedstawić Kierownikowi Projektu w celu akceptacji.

### 6.3. Badania w czasie robót

#### 6.3.1. Częstotliwość oraz zakres badań i pomiarów

Częstotliwość oraz zakres badań i pomiarów w czasie wykonywania podbudowy lub ulepszonego podłoża stabilizowanych cementem podano w tablicy 6.

Tablica 6. Częstotliwość badań i pomiarów.

Lp.	Wyszczególnienie badań	Częstotliwość badań	
		Minimalna liczba badań na dziennej działce roboczej	Maksymalna powierzchnia pdbudowy i ulepszonego podłoża przypadająca na jedno badanie
1.	Uziarnienie mieszanki gruntu lub kruszywa	2	600m <sup>2</sup>
2.	Wilgotność mieszanki gruntu lub kruszywa z cementem		
3.	Rozdrobnienie gruntu <sup>1)</sup>		
4.	Jednorodność i głębokość wymieszania <sup>2)</sup>		
5.	Zagęszczenie warstwy	3	400m <sup>2</sup>
6.	Grubość podbudowy lub ulepszonego podłoża		
7.	Wytrzymałość na ściskanie - 7 i 28-dniowa przy stabilizacji cementem	6 próbek	400m <sup>2</sup>
8.	Mrozoodporność <sup>3)</sup>	przy projektowaniu i w przypadkach wątpliwych	
9.	Badanie cementu	przy projektowaniu składu mieszanki i przy każdej zmianie	
10.	Badanie wody	dla każdego wątpliwego źródła	
11.	Badanie właściwości gruntu lub kruszywa	dla każdej partii i przy każdej zmianie rodzaju gruntu lub kruszywa	

1) Badanie wykonuje się dla gruntów spoistych

2) Badanie wykonuje się przy stabilizacji gruntu metodą mieszania na miejscu

3) Badanie wykonuje się przy stabilizacji gruntu lub kruszyw cementem

#### 6.3.2. Uziarnienie gruntu lub kruszywa

Próbki do badań należy pobierać z mieszarek lub z podłoża przed podaniem cementu. Uziarnienie kruszywa lub gruntu powinno być zgodne z wymaganiami podanymi w niniejszej Specyfikacji pkt. 2.3. i 2.4.

**6.3.3. Wilgotność mieszanki gruntu lub kruszywa z cementem**

Wilgotność mieszanki powinna być równa wilgotności optymalnej, określonej w projekcie składu tej mieszanki, z tolerancją +10% i -20% jej wartości.

**6.3.4. Rozdrobnienie gruntu**

Grunt powinien być spulchniony i rozdrobniony tak, aby wskaźnik rozdrobnienia był co najmniej równy 80% (przez sito o boku 4 mm powinno przejść 80% gruntu).

**6.3.5. Jednorodność i głębokość wymieszania**

Jednorodność wymieszania gruntu z cementem polega na ocenie wizualnej jednolitego zabarwienia mieszanki. Głębokość wymieszania mierzy się w odległości min. 0,5m od krawędzi podbudowy czy ulepszonego podłoża. Głębokość wymieszania powinna być taka, aby grubość warstwy po zagęszczeniu była równa projektowanej.

**6.3.6. Zagęszczenie warstwy**

Mieszanka powinna być zagęszczana do osiągnięcia wskaźnika zagęszczenia nie mniejszego od 1,00 oznaczonego zgodnie z BN-77/8931-12 [25].

**6.3.7. Grubość podbudowy lub ulepszonego podłoża**

Grubość warstwy należy mierzyć bezpośrednio po jej zagęszczeniu w odl., co najmniej 0,5m od krawędzi. Grubość warstwy nie może różnić się od projektowanej o więcej niż  $\pm 1$ cm.

**6.3.8. Wytrzymałość na ściskanie**

Wytrzymałość na ściskanie określa się na próbkach walcowych o średnicy i wysokości 8cm. Próbkę do badań należy pobierać z miejsc wybranych losowo, w warstwie rozłożonej przed jej zagęszczeniem.

Próbki w ilości 6 sztuk należy formować i przechowywać zgodnie z normą PN-S-96012 [17]. Trzy próbki należy badać po 7 lub 14 dniach oraz po 28 dniach przechowywania. Wyniki wytrzymałości na ściskanie powinny być zgodne z wymaganiami podanymi w niniejszej Specyfikacji.

**6.3.9. Mrozoodporność**

Wskaźnik mrozoodporności określany przez spadek wytrzymałości na ściskanie próbek poddawanych cykлом zamrażania i odmrażania powinien być zgodny z wymaganiami podanymi w niniejszej Specyfikacji tablicy 4.

**6.3.10. Badanie cementu**

Dla każdej dostawy cementu Wykonawca powinien określić właściwości podane w Specyfikacji dotyczących poszczególnych rodzajów podbudów i ulepszonego podłoża.

**6.3.11. Badanie wody**

W przypadkach wątpliwych należy przeprowadzić badania wody wg PN-B-32250 [13].

**6.3.12. Badanie właściwości gruntu lub kruszywa**

Właściwości gruntu lub kruszywa należy badać przy każdej zmianie rodzaju gruntu lub kruszywa. Właściwości powinny być zgodne z wymaganiami podanymi w Specyfikacji dotyczących poszczególnych rodzajów podbudów i ulepszonego podłoża.

**6.4. Wymagania dotyczące cech geometrycznych podbudowy i ulepszonego podłoża****6.4.1. Częstotliwość oraz zakres badań i pomiarów**



Tablica 7. Częstotliwość oraz zakres badań i pomiarów dotyczących cech geometrycznych podbudowy i ulepszanego podłoża stabilizowanego cementem.

p.	Badania	Częstotliwość badań
1	Szerokość ulepszanego podłoża <sup>1)</sup> 2)	częstotliwość zgodna z przekrojami poprzecznymi wg Dokumentacji Projektowej
2	Spadki poprzeczne <sup>1) 2)</sup>	częstotliwość zgodna z przekrojami poprzecznymi wg Dokumentacji Projektowej
3	Rzędne wysokościowe	niwelacja 3 punktów (w osi i na brzegach warstwy) z częstotliwością wg Dokumentacji Projektowej
4	Ukształtowanie osi w planie <sup>1) 2)</sup>	współrzędne osi ze skokiem wg Dokumentacji Projektowej
5	Grubość <sup>2)</sup>	niwelacja 3 punktów (w osi i na brzegach warstwy) z częstotliwością wg Dokumentacji Projektowej
6	Równość podłużna	w sposób ciągły albo co 20 m łątą na każdym pasie ruchu
7	Równość poprzeczna	10 razy na 1 km

<sup>1)</sup> Wyniki pomiarów geodezyjnych należy przekazać w formie numerycznej zaakceptowanej przez Kierownika Projektu

<sup>2)</sup> Dodatkowe pomiary spadków poprzecznych i ukształtowania osi w planie należy wykonać w punktach głównych łuków poziomych.

#### 6.4.2. Szerokość podbudowy i ulepszanego podłoża

Szerokość podbudowy i ulepszanego podłoża nie może różnić się od szerokości projektowanej o więcej niż +10cm, -5cm. Na jezdniach bez krawężników szerokość podbudowy powinna być większa od szerokości warstwy wyżej leżącej o wartość wskazaną w Dokumentacji Projektowej.

#### 6.4.3. Równość podbudowy i ulepszanego podłoża

Nierówności podłużne wzmocnianego podłoża należy mierzyć 4-metrową łątą w osi każdego pasa ruchu zgodnie z BN-68/8931-04 z częstotliwością podaną w tablicy 7. Nierówności poprzeczne podbudowy należy mierzyć 4-metrową łątą z częstotliwością podaną w tablicy 7. Nierówności nie powinny przekraczać 15 mm. W przypadku wąskich poszerzeń długość łąty należy dostosować do ich szerokości.

#### 6.4.4. Spadki poprzeczne podbudowy i ulepszanego podłoża

Spadki poprzeczne podbudowy i ulepszanego podłoża powinny być zgodne z Dokumentacją Projektową z tolerancją  $\pm 0,5\%$ .

#### 6.4.5. Rzędne wysokościowe podbudowy i ulepszanego podłoża

Różnice pomiędzy rzędnymi podbudowy i ulepszanego podłoża a rzędnymi projektowanymi nie powinny przekraczać +1cm, -2cm.

#### 6.4.6. Ukształtowanie osi ulepszanego podłoża

Oś ulepszanego podłoża w planie nie może być przesunięta w stosunku do osi projektowanej o więcej niż  $\pm 5$ cm.

#### 6.4.7. Grubość podbudowy i ulepszanego podłoża

Grubość warstwy należy mierzyć, przez wykonanie otworów na całą jej głębokość, w odległości, co najmniej 0,5 m od krawędzi, po zagęszczeniu warstwy. Dopuszczalne odchyłki od projektowanej grubości ulepszanego podłoża nie powinny przekraczać  $\pm 1$ cm.

### 6.5. Zasady postępowania z wadliwie wykonanymi odcinkami podbudowy i ulepszanego podłoża

#### 6.5.1. Niewłaściwe cechy geometryczne podbudowy i ulepszanego podłoża

Jeżeli po wykonaniu badań na stwardniałej podbudowie lub ulepszonym podłożu stwierdzi się, że odchylenia cech geometrycznych przekraczają wielkości określone w p. 6.4, to warstwa zostanie zerwana na całą grubość i ponownie wykonana na koszt Wykonawcy. Dopuszcza się inny rodzaj naprawy wykonany na koszt Wykonawcy, o ile zostanie on zaakceptowany przez Kierownika Projektu.

Jeżeli szerokość podbudowy lub ulepszanego podłoża jest mniejsza od szerokości projektowanej o więcej niż 5cm i nie zapewnia podparcia warstwom wyżej leżącym, to Wykonawca powinien poszerzyć podbudowę lub ulepszone podłożo przez zerwanie warstwy na pełną grubość do połowy szerokości pasa ruchu i wbudowanie nowej mieszanki. Nie dopuszcza się mieszania składników mieszanki na miejscu. Roboty te Wykonawca wykona na własny koszt.

**6.5.2. Niewłaściwa grubość podbudowy i ulepszonych podłoża**

Na wszystkich powierzchniach wadliwych pod względem grubości Wykonawca wykona naprawę podbudowy i ulepszonych podłoża przez zerwanie wykonanej warstwy, usunięcie zerwanego materiału i ponowne wykonanie warstwy o odpowiednich właściwościach i o wymaganej grubości. Roboty te Wykonawca wykona na własny koszt. Po wykonaniu tych robót nastąpi ponowny pomiar i ocena grubości warstwy, na koszt Wykonawcy.

**6.5.3. Niewłaściwa wytrzymałość podbudowy i ulepszonych podłoża**

Jeżeli wytrzymałość średnia próbek będzie mniejsza od dolnej granicy określonej w Specyfikacji, to warstwa wadliwie wykonana zostanie zerwana i wymieniona na nową o odpowiednich właściwościach na koszt Wykonawcy.

**7. OBMIAR ROBÓT****7.1. Ogólne zasady obmiaru robót**

Ogólne zasady obmiaru robót podano w Specyfikacji D-M-00.00.00 "Wymagania Ogólne" pkt. 7.

**7.2. Jednostka obmiarowa**

Jednostką obmiaru jest:

- 1 m<sup>2</sup> (metr kwadratowy) ulepszonych podłoża z gruntu stabilizowanego cementem
- 1 m<sup>2</sup> (metr kwadratowy) podbudowy z kruszywa stabilizowanego cementem.

**8. ODBIÓR ROBÓT**

Ogólne zasady odbioru robót podano w Specyfikacji D-M-00.00.00 "Wymagania Ogólne" pkt. 8. Roboty uznaje się za zgodne z Dokumentacją Projektową, Specyfikacją i wymaganiami Kierownika Projektu, jeżeli wszystkie pomiary i badania z zachowaniem tolerancji wg pkt. 6 dały wyniki pozytywne.

**9. PODSTAWA PŁATNOŚCI****9.1. Ogólne ustalenia dotyczące podstawy płatności**

Ogólne ustalenia dotyczące podstawy płatności podano w Specyfikacji D-M-00.00.00 "Wymagania Ogólne" pkt. 9.

**9.2. Cena jednostki obmiarowej**

Płatność należy przyjmować na podstawie jednostek obmiarowych wg punktu 7, zgodnie z obmiarem, po odbiorze Robót.

Cena wykonania 1m<sup>2</sup> ulepszonych podłoża z gruntu stabilizowanego cementem w przypadku wytwarzania mieszanek gruntowo-cementowych na miejscu obejmuje:

- prace pomiarowe i roboty przygotowawcze
- oznakowanie robót
- spulchnienie gruntu
- zakup i dostarczenie, ustawienie, rozebranie i odwiezienie prowadnic oraz innych materiałów i urządzeń pomocniczych
- dostarczenie i rozścielenie składników zgodnie z receptą laboratoryjną
- wymieszanie gruntu wykonanej górnej warstwy nasypu ulepszonej kruszywem z cementem
- ew. wykonanie odcinak próbnego
- zagęszczenie warstwy
- pielęgnacja wykonanej warstwy
- przeprowadzenie pomiarów i badań laboratoryjnych, wymaganych w Specyfikacji.

Cena wykonania 1m<sup>2</sup> ulepszonych podłoża z gruntu stabilizowanego cementem w przypadku wytwarzania mieszanek gruntowo-cementowych w mieszarkach obejmuje:

- prace pomiarowe i roboty przygotowawcze
- oznakowanie robót
- zakup i dostarczenie materiałów
- wyprodukowanie mieszanki i jej transport na miejsce wbudowania
- dostarczenie, ustawienie, rozebranie i odwiezienie prowadnic oraz innych materiałów i urządzeń pomocniczych
- ew. wykonanie odcinak próbnego
- rozłożenie i zagęszczenie mieszanki

- pielęgnacja wykonanej warstwy
- przeprowadzenie pomiarów i badań laboratoryjnych, wymaganych w Specyfikacji.

Cena wykonania 1 m<sup>2</sup> podbudowy z kruszywa stabilizowanego cementem obejmuje:

- prace pomiarowe i roboty przygotowawcze
- oznakowanie robót
- zakup i dostarczenie materiałów
- wyprodukowanie mieszanki i jej transport na miejsce wbudowania
- dostarczenie, ustawienie, rozebranie i odwiezienie prowadnic oraz innych materiałów i urządzeń pomocniczych
- ew. wykonanie odcinak próbnego
- rozłożenie, wyprofilowanie i zagęszczenie mieszanki
- pielęgnację wykonanej warstwy
- przeprowadzenie pomiarów i badań laboratoryjnych, wymaganych w Specyfikacji.

## D – 04.07.01.A PODBUDOWA ZASADNICZA Z BETONU ASFALTOWEGO

### 1. WSTĘP

#### 1.1. Przedmiot ST

Przedmiotem niniejszej specyfikacji technicznej (ST) są wymagania dotyczące wykonania i odbioru robót związanych z wykonaniem podbudowy zasadniczej z betonu asfaltowego.

#### 1.2. Zakres stosowania ST

Specyfikacja techniczna (ST) stanowi obowiązującą podstawę jako dokument przetargowy i kontraktowy przy zlecaniu i realizacji robót na drogach.

#### 1.3. Zakres robót objętych ST

Ustalenia zawarte w niniejszej specyfikacji dotyczą zasad prowadzenia robót związanych z wykonaniem i odbiorem:

- warstwy podbudowy zasadniczej jezdni z mieszanki mineralno-asfaltowej AC 16 P 35/50 (wszystkie wymagania dla tej warstwy należy przejmować jak dla kategorii ruchu KR 5)

#### 1.4. Określenia podstawowe

Określenia podane w Specyfikacji są zgodne z odpowiednimi normami i określeniami podanymi w Specyfikacji D-M-00.00.00 – „Wymagania Ogólne” pkt. 1.4.

**Beton asfaltowy (AC)** - mieszanka mineralno-asfaltowa, w której kruszywo o uziarnieniu równomiernie stopniowanym tworzy wzajemnie klinującą się strukturę.

**Kruszywo grube** – kruszywo z ziaren o wymiarze  $D \leq 45$  mm oraz  $d \geq 2$  mm.

**Kruszywo drobne** – kruszywo z ziaren o wymiarze  $D \leq 2$  mm, którego większa część pozostaje na sicie 0,063 mm. Kruszywo drobne może powstać w wyniku kruszenia lub naturalnego rozdrobnienia skały albo żwiru lub przetworzenia kruszywa sztucznego.

**Mieszanka mineralna (mm)**- mieszanka kruszywa i wypełniacza mineralnego o określonym składzie i uziarnieniu.

**Mieszanka mineralno-asfaltowa (mma)** - mieszanka mineralna z odpowiednią ilością asfaltu, wytworzona na gorąco, spełniająca określone wymagania.

**Mieszanka drobnoziarnista** – mieszanka mineralno-asfaltowa do warstwy ścieralnej (z wyłączeniem asfaltu lanego), wiążącej i podbudowy, w której wymiar kruszywa D jest mniejszy niż 16 mm.

**Mieszanka gruboziarnista** – jest to mieszanka mineralno-asfaltowa do warstwy wiążącej i podbudowy, w której wymiary kruszywa D jest nie mniejszy niż 16 mm.

**Pył** – kruszywo z ziaren przechodzących przez sito 0,063 mm.

**Środek adhezyjny** - substancja powierzchniowo czynna, która poprawia adhezję asfaltu do materiałów mineralnych oraz zwiększa odporność błonki asfaltu na powierzchni kruszywa na odmywanie wodą; może być dodawany do asfaltu lub do kruszywa.

**Środek niskowiskozowy** – jest to substancja chemiczna, która dodana do asfaltu zmniejsza jego lepkość w temperaturze otaczania kruszywa, powodując obniżenie temperatury produkcji mieszanki mineralno-asfaltowej oraz umożliwiając jej wbudowanie w niższej temperaturze niż w przypadku stosowania asfaltu bez dodatku. Wbudowana mieszanka mineralno-asfaltowa wyprodukowanej z asfaltem z dodatkiem niskowiskozowym charakteryzuje się takimi samymi lub lepszymi wartościami wymaganych parametrów normowych niż mieszanka mineralno-asfaltowej ze zwykłym asfaltem drogowym.

**Technologia produkcji mieszanki mineralno-asfaltowej o obniżonej temperaturze** – technologia, w której w wyniku zastosowania odpowiedniego rodzaju asfaltu drogowego oraz odpowiedniej jego postaci, np. asfaltu spienionego wodą lub zeolitem, wytwarzana jest mma o obniżonej temperaturze produkcji w porównaniu do mma wytwarzanej w sposób tradycyjny na „gorąco”. Wbudowana mieszanka mineralno-asfaltowa wyprodukowana w technologii o obniżonej temperaturze charakteryzuje się takimi samymi lub lepszymi wartościami wymaganych parametrów normowych co mieszanka mineralno-asfaltowej z asfaltem drogowym (wytworzona w sposób tradycyjny).

**Wymiar kruszywa** – jest to wielkość ziaren kruszywa, określona przez dolny (d) i górny (D) wymiar sita. Przy oznaczaniu wymiaru kruszywa dopuszcza się obecność pewnej ilości ziaren, które pozostają na górnym sicie lub przechodzą przez dolne sito, zestawu sit używanego do oznaczania wymiaru kruszywa. Dolny wymiar sita może być równy 0.

**Wymiar mieszanki mineralno-asfaltowej** – jest to określenie mieszanki mineralno-asfaltowej ze względu na wymiar największego kruszywa, np. wymiar 8 lub 11.

**Wypełniacz** – kruszywo, którego większa część przechodzi przez sito 0,063 mm.

Pozostałe określenia są zgodne ze Specyfikacją D-M-00.00.00 „Wymagania Ogólne” oraz odnośnymi normami.

### 1.5. Symbole i skróty dodatkowe

ACP	- beton asfaltowy do warstwy podbudowy
PmB	- polimeroasfalt,
D	- górny wymiar sita (przy określaniu wielkości ziaren kruszywa),
d	- dolny wymiar sita (przy określaniu wielkości ziaren kruszywa),
C	- kationowa emulsja asfaltowa,
NPD	- właściwość użytkowa nie określana (ang. No Performance Determined; producent może jej nie określać),
TBR	- do zadeklarowania (ang. To Be Reported; producent może dostarczyć odpowiednie informacje, jednak nie jest do tego zobowiązany),
MOP	- miejsce obsługi podróży.

### 1.6. Ogólne wymagania dotyczące robót

Ogólne wymagania dotyczące robót podano w ST D-M-00.00.00 „Wymagania ogólne” pkt 1.5.

## 2. MATERIAŁY

### 2.1. Ogólne wymagania dotyczące materiałów

Ogólne wymagania dotyczące materiałów, ich pozyskiwania i składowania, podano w ST D-M-00.00.00 „Wymagania ogólne” pkt 2.

Podstawowe wymagania wobec materiałów stosowanych do produkcji mieszanek mineralno-asfaltowych przeznaczonych do budowy nawierzchni dla kategorii ruchu od KR1 do KR7 są określone w odpowiednich rozdziałach niniejszej Specyfikacji.

W zakresie wymagań do lepiszczy asfaltowych należy stosować się do normy PN-EN 12591 wraz załącznikiem krajowym NA i PN-EN 14023 wraz załącznikiem krajowym NA oraz PN-EN 13808 wraz z załącznikiem krajowym NA.

### 2.2. Lepiszcza asfaltowe

Należy stosować następujące rodzaje asfaltów:

- do warstwy podbudowy jezdni asfalt drogowej 50/70 spełniający wymagania określone w PN-EN 12591 wraz z załącznikiem krajowym,

Dopuszcza się stosowanie dodatków modyfikujących asfalty, np. modyfikacja asfaltu gumą z przetworzonych opon samochodowych.

### 2.3. Wypełniacz

Należy stosować wypełniacz, spełniający wymagania podane w tablicy 1.

**Tablica 1. Wymagane właściwości wypełniacza do warstwy podbudowy z betonu asfaltowego**

Lp.	Właściwości wypełniacza	Wymagania		
		KR1-KR2	KR3-KR4	KR5-KR7
1	Uziarnienie według PN-EN 933-1 (dotyczy wypełniacza dodanego)	zgodne z tablicą 24 w PN-EN 13043		
2	Jakość pyłu według PN-EN 933-9, kategoria nie wyższa niż:	MB <sub>F</sub> 10		
3	Zawartość wody według PN-EN 1097-5, nie wyższa niż:	1 %(m/m)		
4	Gęstość ziaren według PN-EN 1097-7:	deklarowana przez producenta		
5	Wolne przestrzenie w suchym zagęszczonym wypełniaczu według PN-EN 1097-4, wymagana kategoria:	V <sub>28/45</sub>		
6	Przyrost temperatury mięknięcia według PN-EN 13179-1, wymagana kategoria:	Δ <sub>R&amp;B</sub> 8/25		
7	Rozpuszczalność w wodzie według PN-EN 1744-1, kategoria nie wyższa niż:	WS <sub>10</sub>		
8	Zawartość CaCO <sub>3</sub> w wypełniaczu wapiennym według PN-EN 196-2, kategoria nie niższa niż:	CC <sub>70</sub>		
9	Zawartość wodorotlenku wapnia w wypełniaczu mieszanym, wymagana kategoria:	K <sub>a</sub> Deklarowana		
10	„Liczba asfaltowa” według PN-EN 13179-2, wymagana kategoria:	BN Deklarowana		

## 2.4. Kruszywo

W zależności od kategorii ruchu należy stosować kruszywa drobne i grube wg wymagań podanych odpowiednio w tablicy 2, 3 i 4. Składowanie kruszywa musi odbywać się w warunkach zabezpieczających je przed zanieczyszczeniem i zmieszaniem z innymi asortymentami kruszywa.

**Tablica 2. Wymagane właściwości kruszywa grubego do warstwy podbudowy z betonu asfaltowego**

Właściwości kruszywa	Wymagania w zależności od kategorii ruchu		
	KR1÷KR2	KR3÷KR4	KR5÷KR7
Uziarnienie według PN-EN 933-1, kategoria nie niższa niż:	$G_{C85/20}$	$G_{C85/20}$	$G_{C85/20}$
Tolerancja uziarnienia; kategorie:	$G_{25/15}$ , $G_{20/15}$ , $G_{20/17,5}$	$G_{25/15}$ , $G_{20/15}$ , $G_{20/17,5}$	$G_{25/15}$ , $G_{20/15}$ , $G_{20/17,5}$
Zawartość pyłów według PN-EN 933-1; kategoria nie wyższa niż:	$f_2$		
Kształt kruszywa według PN-EN 933-3 lub według PN-EN 933-4, kategoria nie wyższa niż:	$FI_{50}$ lub $SI_{50}$	$FI_{30}$ lub $SI_{30}$	$FI_{30}$ lub $SI_{30}$
Procentowa zawartość ziaren o powierzchni przekruszonej i łamanej według PN-EN 933-5; kategoria nie niższa niż:	$C_{Deklarowana}$	$C_{50/30}$	$C_{50/30}$
Odporność kruszywa na rozdrabnianie według PN-EN 1097-2, rozdział 5; badana na kruszywie o wymiarze 10/14, kategoria nie wyższa niż:	$LA_{50}$	$LA_{40}$	$LA_{40}$
Gęstość ziaren według PN-EN 1097-6, rozdz. 7, 8 lub 9	deklarowana przez producenta		
Nasiąkliwość według PN-EN 1097-6, rozdz. 7, 8 lub 9	deklarowana przez producenta		
Mrozoodporność według PN-EN 1367-1 badana na kruszywie o wymiarze 8/11, 11/16 lub 8/16, kategoria nie wyższa niż:	$F_4$		
„Zgorzel słoneczna” bazaltu według PN-EN 1367-3, kategoria:	$SB_{LA}$		
Skład chemiczny - uproszczony opis petrograficzny według PN-EN 932-3	deklarowany przez producenta		
Grube zanieczyszczenia lekkie, według PN-EN 1744-1 p. 14.2; kategoria nie wyższa niż:	$m_{LPC} 0,1$		
Rozpad krzemianu dwuwapniowego w kruszywie z żużła wielkopieczowego chłodzonego powietrzem według PN-EN 1744-1 p. 19.1	wymagana odporność		
Rozpad związków żelaza w kruszywie z żużła wielkopieczowego chłodzonego powietrzem według PN-EN 1744-1 p. 19.2	wymagana odporność		
Stalność objętości kruszywa z żużła stalowniczego według PN-EN 1744-1 p. 19.3; kategoria nie wyższa niż:	$V_{6,5}$		

**Tablica 3. Wymagane właściwości kruszywa nielamanego drobnego lub o ciągłym uziarnieniu do  $D \leq 8$  do warstwy podbudowy z betonu asfaltowego**

Właściwości kruszywa	Wymagania w zależności od kategorii ruchu		
	KR1÷KR2	KR3÷KR4	KR5÷KR7
Uziarnienie według PN-EN 933-1, wymagana kategoria:	$G_{F85}$ lub $G_{A85}$		
Tolerancja uziarnienia; odchylenie nie większe niż według kategorii:	$G_{TCNR}$	$G_{TC20}$	$G_{TC20}$
Zawartość pyłów według PN-EN 933-1, kategoria nie wyższa niż:	$f_3$		
Jakość pyłów według PN-EN 933-9; kategoria nie wyższa niż:	$MB_F10$		
Kanciastość kruszywa drobnego lub kruszywa 0/2 wydzielonego z kruszywa o ciągłym uziarnieniu według PN-EN 933-6, rozdz. 8, kategoria nie niższa niż:	$E_{csDeklarowana}$		
Gęstość ziaren według PN-EN 1097-6, rozdz. 7, 8 lub 9	deklarowana przez producenta		
Nasiąkliwość według PN-EN 1097-6, rozdz. 7, 8 lub 9	deklarowana przez producenta		
Grube zanieczyszczenia lekkie, według PN-EN 1744-1 p. 14.2, kategoria nie wyższa niż:	$m_{LPC} 0,1$		

**Tablica 4. Wymagane właściwości kruszywa łamanego drobnego lub o ciągłym uziarnieniu do  $D \leq 8$  do warstwy podbudowy z betonu asfaltowego**

Właściwości kruszywa	Wymagania w zależności od kategorii ruchu		
	KR1÷KR2	KR3÷KR4	KR5÷KR7
Uziarnienie według PN-EN 933-1, wymagana kategoria:	$G_{F85}$ lub $G_{A85}$		
Tolerancja uziarnienia; odchylenie nie większe niż według kategorii:	$G_{TCNR}$	$G_{TC20}$	$G_{TC20}$
Zawartość pyłów według PN-EN 933-1, kategoria nie wyższa niż:	$f_{16}$		
Jakość pyłów według PN-EN 933-9; kategoria nie wyższa niż:	$MB_{F10}$		
Kanciastość kruszywa drobnego lub kruszywa 0/2 wydzielonego z kruszywa o ciągłym uziarnieniu według PN-EN 933-6, rozdz. 8, kategoria nie niższa niż:	$E_{csDeklarowana}$	$E_{cs30}$	$E_{cs30}$
Gęstość ziaren według PN-EN 1097-6, rozdz. 7, 8 lub 9	deklarowana przez producenta		
Nasiąkliwość według PN-EN 1097-6, rozdz. 7, 8 lub 9	deklarowana przez producenta		
Grube zanieczyszczenia lekkie, według PN-EN 1744-1 p. 14.2, kategoria nie wyższa niż:	$m_{LPC} 0,1$		

**Tablica 4a. Wymagane właściwości kruszywa o ciągłym uziarnieniu do podbudowy z betonu asfaltowego**

Właściwości kruszywa	Wymagania w zależności od kategorii ruchu		
	KR1÷KR2	KR3÷KR4	KR5÷KR6
Uziarnienie według PN-EN 933-1, kategoria nie niższa niż:	$G_{A85}$		
Zawartość pyłów według PN-EN 933-1; kategoria nie wyższa niż:	$f_{16}$		
Jakość pyłów według PN-EN 933-9; kategoria nie wyższa niż:	$MB_{F10}$	$MB_{F10}$	$MB_{F10}$
Kształt kruszywa według PN-EN 933-3 lub według PN-EN 9334, kategoria nie wyższa niż:	$FI_{50}$ lub $SI_{50}$	$FI_{30}$ lub $SI_{30}$	$FI_{30}$ lub $SI_{30}$
Procentowa zawartość ziaren o powierzchni przekruszonej i łamanej według PN-EN 933-5; kategoria nie niższa niż:	$C_{Deklarowana}$	$C_{50/30}$	$C_{50/30}$
Odporność kruszywa na rozdrabnianie według PN-EN 1097-2, rozdział 5; badana na kruszywie o wymiarze 10/14, kategoria nie wyższa niż:	$LA_{50}$	$LA_{40}$	$LA_{40}$
Gęstość ziaren według PN-EN 1097-6, rozdz. 7, 8 lub 9	deklarowana przez producenta		
Nasiąkliwość według PN-EN 1097-6, rozdz. 7, 8 lub 9	$WA_{24}$ Deklarowana		
Gęstość nasypowa według PN-EN 1097-3	deklarowana przez producenta		
Mrozoodporność według PN-EN 1367-1 badana na kruszywie o wymiarze 8/11, 11/16 lub 8/16, kategoria nie wyższa niż:	$F_4$		
„Zgorzel słoneczna” bazaltu według PN-EN 1367-3, kategoria:	$SB_{LA}$		
Kanciastość kruszywa drobnego lub kruszywa 0/2 wydzielonego z kruszywa o ciągłym uziarnieniu według PN-EN 933-6, rozdz. 8, kategoria nie niższa niż:	$E_{csDeklarowana}$	$E_{cs30}$	$E_{cs30}$
Skład chemiczny - uproszczony opis petrograficzny według PNEN 932-3	deklarowany przez producenta		
Grube zanieczyszczenia lekkie, według PN-EN 1744-1 p. 14.2; kategoria nie wyższa niż:	$m_{LPC} 0,1$		
Rozpad krzemianu dwuwapniowego w kruszywie z żużla wielkopieczowego chłodzonego powietrzem według PN-EN 1744-1 p. 19.1	wymagana odporność		

Rozpad związków żelaza w kruszywie z żużla wielkopieczowego chłodzonego powietrzem według PN-EN 1744-1 p. 19.2	wymagana odporność
Stalność objętości kruszywa z żużla stalowniczego według PN-EN 1744-1p. 19.3; kategoria nie wyższa niż:	$V_{6,5}$

## 2.5. Dodatki

Mogą być stosowane dodatki na podstawie udokumentowanych pozytywnych doświadczeń. Pochodzenie, rodzaj i właściwości dodatków powinny być deklarowane.

Należy stosować środki adhezyjne lub wapno hydratyzowane, jeżeli zastosowane kruszywo i lepiszcza asfaltowego nie wykazuje powinowactwa fizykochemicznego (przyczepność poniżej 80%), zapewniającego odpowiednią przyczepność (adhezję) lepiszcza do kruszywa i odporność mieszanki mineralno-asfaltowej na działanie wody. Rodzaj środka i jego ilość powinna być dostosowana do konkretnego kruszywa i lepiszcza. Ocenę przyczepności należy określić na podstawie badania według PN-EN12697-11, metoda A, kruszywo 8/11 jako podstawowe. Przyczepność lepiszcza do kruszywa po 6 godzinach powinna wynosić co najmniej 80%, przy jednoczesnym spełnieniu odporności gotowej mieszanki mineralno-asfaltowej na działanie wody wg PN-EN12697-12 podanej w tablicy 5.2, 5.3 i 5.4.

Mogą być stosowane dodatki lub technologie obniżające temperaturę produkcji i wbudowania mieszanki mineralno-asfaltowej.

## 2.6. Materiały do uszczelniania spoin

Do uszczelniania spoin należy używać past lub taśm o grubości co najmniej 10 mm. Materiały te można stosować na podstawie pozytywnych uprzednich zastosowań.

## 2.7. Uszczelnienie krawędzi

Do uszczelniania krawędzi zewnętrznych nawierzchni oraz elementów ograniczających nawierzchnię należy używać lepiszcza asfaltowego na gorąco spełniającego wymagania PN-EN 12591 lub asfaltu modyfikowanego wg PN-EN 14023

## 3. SPRZĘT

### 3.1. Ogólne wymagania dotyczące sprzętu

Ogólne wymagania dotyczące sprzętu podano w ST D-M-00.00.00 „Wymagania ogólne” pkt 3.

### 3.2. Sprzęt do skropienia lepiszczem asfaltowym

Do skrapiania lepiszczem asfaltowym należy stosować samojezdne lub przyczepne skraparki lepiszcza zgodnie ze Specyfikacją D-04.03.01 „Związania międzywarstwowe”.

### 3.3. Sprzęt do mieszania

Beton asfaltowy należy produkować w wytwórni (otaczarce) mieszanek mineralno-asfaltowych lub zespole wytwórni. Powinna zapewnić wysuszenie i wymieszanie wszystkich składników oraz zachowanie właściwej temperatury składników i gotowej mieszanki mineralno-asfaltowej. Na wytwórni powinien funkcjonować certyfikowany system Zakładowej Kontroli Produkcji zgodny z PN-EN 13108-21.

Wytwórnia powinna być wyposażona w termometry (urządzenia pomiarowe) pozwalające na ciągle monitorowanie temperatury poszczególnych materiałów, na różnych etapach przygotowywania materiałów, jak i na wyjściu z mieszalnika.

Na terenie wytwórni kruszywa o różnym uziarnieniu należy składować oddzielnie według rodzajów i chronić przed zanieczyszczeniem. Wypełniacze należy przechowywać w suchych warunkach.

Kruszywa o różnym uziarnieniu należy dodawać do mieszalnika pojedynczo odmierzone jako udziały masowe lub objętościowe.

Urządzenia do podgrzewania lepiszczy nie mogą doprowadzić do ich przegrzania. Maksymalna temperatura lepiszcza w zbiorniku magazynowym jest podana w tabeli 5.



**Tabela 5. Maksymalna temperatura lepiszczy**

Lepiszczce	Rodzaj	Maksymalna temperatura, °C
1. Asfalt drogowy	35/50	190
	50/70	180
2. Asfalt modyfikowany polimerem (polimeroasfalt)	25/55-60	180
3. Asfalt wielorodzajowy	35/50	190
	50/70	180

Kruszywo musi być wysuszone i podgrzane w suszarni bębnowej tak, aby po dodaniu wypełniacza i ewentualnie granulatu asfaltowego osiągnięta została żądana temperatura mieszania. Wypełniacz i granulaty asfaltowe można podgrzewać.

Czas mieszania należy tak dobrać, aby wszystkie kruszywa zostały w całości, równomiernie otoczone lepiszczem i aby dodatki w mieszały się, tworząc jednolitą mieszankę, kolejność dozowania materiałów do mieszalnika ma duże znaczenie dla jakości produkowanej mieszanki.

Produkcja powinna być tak zaplanowana, aby nie dopuścić do zbyt długiego przechowywania mieszanki w silosach, należy wykluczyć możliwość szkodliwych zmian. Czas przechowywania – magazynowania mieszanki mma powinien uwzględniać możliwości wytwórni (sposób podgrzewania silosów gotowej mieszanki mma i rodzaj izolacji), warunki atmosferyczne oraz czas transportu na budowę.

Dopuszcza się produkcję mieszanki mineralno-asfaltowej z kilku wytwórni na podstawie jednego Badania Typu.

### 3.4. Sprzęt do wbudowania

Mieszankę mineralno-asfaltową należy układać i profilować do wymaganych grubości z zadanymi spadkami samojezdną układarką lub zespołem układarek o wydajności skorelowanej z wydajnością wytwórni (lub zespołu wytwórni). Układarki powinny być wyposażone w: automatyczne sterowanie, elementy wibrujące do wstępnego zagęszczenia, urządzenia do podgrzewania elementów roboczych układarki. Prace należy tak planować, aby umożliwiły układanie warstwy całą szerokością jezdni lub minimum pasa ruchu.

### 3.5. Sprzęt do zagęszczania

W zależności od rodzaju mieszanki mineralno-asfaltowej zagęszczanie należy prowadzić statycznymi walcami stalowymi gładkimi lub walcami ogumionymi, lub walcami wibracyjnymi, lub też zespołem tych walców. Co najmniej jeden walec stalowy w każdym zespole roboczym powinien być wyposażony w nóż do odcinania i dociskania krawędzi ciepłej mieszanki.

### 3.6. Sprzęt do oczyszczenia dolnej warstwy przed skropieniem

Szczotki mechaniczne i inne urządzenia czyszczące (np. dmuchawy) w ilości zapewniającej właściwe oczyszczenie podłoża.

## 4. TRANSPORT

### 4.1. Ogólne wymagania dotyczące transportu

Ogólne wymagania dotyczące transportu podano w ST D-M-00.00.00 „Wymagania ogólne” pkt 4.

### 4.2. Asfalt

Asfalt należy przewozić zgodnie z zasadami podanymi w przepisach ADR i przechowywać w zbiornikach z izolacją termiczną, umożliwiających ogrzewanie asfaltu do właściwej temperatury roboczej. Transport powinien odbywać się zgodnie z zaleceniami producenta. W przypadku transportu polimeroasfaltu podle ga on przepisom dla towarów niebezpiecznych.

### 4.3. Wypełniacz

Wypełniacz luzem należy przewozić w cysternach przystosowanych do przewozu materiałów sypkich, umożliwiających rozładunek pneumatyczny. Wypełniacz należy składować w silosach przystosowanych do składowania materiałów sypkich, wyposażonych w odpowiedni system dozowania wypełniacza do mieszalnika.

### 4.4. Środek adhezyjny

Środek adhezyjny, opakowany przez producenta, może być przewożony dowolnymi środkami transportu z uwzględnieniem zaleceń producenta. Opakowanie powinno być zabezpieczone, tak aby nie uległo uszkodzeniu.

### 4.5. Środek niskowiskozowy

Środek niskowiskozowy, opakowany przez producenta, może być przewożony dowolnymi środkami transportu z uwzględnieniem zaleceń producenta. Opakowanie powinno być zabezpieczone, tak aby nie uległo uszkodzeniu.

W przypadku stosowania środków niskowiskozowych obniżających temperaturę mieszanki mineralno-asfaltowej lub stosowania technologii produkcji mieszanki mineralno-asfaltowej w obniżonej temperaturze jej najwyższa i najniższa temperatura powinna być:

- zgodna z temperaturami technologicznymi zawartymi w Badaniach Typu,
- zgodna z rekomendacjami producenta dodatku obniżającego temperaturę mma.

#### 4.6. Kruszywo

Kruszywo można przewozić dowolnymi środkami transportu w warunkach zabezpieczających je przed zanieczyszczeniami, zmieszaniem z innymi asortymentami kruszywa lub innymi frakcjami, nadmiernym zawilgoceniem. Drobne frakcje powinny być przewożone pod przykryciem, aby uniknąć wywiewania lub nadmiernego zawilgocenia materiału podczas transportu. Kruszywo powinno być składowane na utwardzonym placu, przygotowanym w taki sposób, by uniemożliwić mieszanie kruszywa z gruntem lub materiałem, którym utwardzono plac (podłożem). Poszczególne frakcje należy magazynować w zasiekach lub w sposób uniemożliwiający mieszanie poszczególnych frakcji.

#### 4.7. Mieszanka mineralno-asfaltowa

Transport mieszanki mineralno-asfaltowej należy tak zorganizować, aby zapewnić jej minimalne straty cieplne. Mieszankę mineralno-asfaltową należy przewozić czystymi, specjalistycznymi pojazdami, samowładowymi – wysokotonażowymi, z przykryciem w czasie transportu i podczas oczekiwania na rozładunek. W celu ułatwienia wyładunku mieszanki mineralno-asfaltowej, można po uzgodnieniu z Inżynierem stosować pokrycie powierzchni wewnętrznej skrzyni środkiem zapobiegającym przyklejaniu się mieszanki. Z zastrzeżeniem, aby zastosowana substancja nie działała destrukcyjnie na mieszankę.

Transport powinien być tak zaplanowany, żeby samochody nie czekały na budowie na rozładunek, a jednocześnie układanie mieszanki odbywało się płynnie. Czas przewozu i oczekiwania na wbudowanie powinien zapewnić utrzymanie temperatury w wymaganym przedziale.

Podczas transportu mieszanki asfaltowej muszą być zachowane graniczne wartości temperatury podane w tabeli 6.

**Tabela 6. Najniższa i najwyższa temperatura mieszanki mineralno-asfaltowej w °C**

Rodzaj i gatunek lepiszcza w mieszance asfaltowej	Temperatura, °C
35/50	150 -190
50/70	140 -180
35/50 wielorodzajowy	150 – 185
50/70 wielorodzajowy	145 – 180
PMB 25/55-60	150 – 185

Uwaga: Dolne wartości graniczne obowiązują dla mieszanki mineralno-asfaltowej dostarczanej na plac budowy. Górne wartości graniczne obowiązują dla mieszanki asfaltowej podczas produkcji i przy opuszczaniu mieszalnika. Dodatkowo należy stosować się do informacji podanych przez producenta.

Temperatura podana w tablicy nie dotyczy mieszanek mineralno-asfaltowych z dodatkami lub technologiami obniżającymi temperaturę mieszanki,

## 5. WYKONANIE ROBÓT

### 5.1. Ogólne zasady wykonania robót

Ogólne zasady wykonania robót podano w ST D-M-00.00.00 „Wymagania ogólne” pkt 5.

#### 5.1.1. Warunki przystąpienia do robót

Mieszanka mineralno-asfaltowa powinna być układana na podłożu suchym, czystym i odpowiednio przygotowanym, tak aby zapewnić właściwą szczepność międzywarstwową.

Nie należy układać mieszanki mineralno-asfaltowej na podłożu mokrym, podczas opadów atmosferycznych, a w przypadku występowania powyższych warunków przez dłuższy czas, produkcję mieszanki mineralno-asfaltowej należy wstrzymać.

Jeżeli nie dokonano szczególnych uzgodnień z Inżynierem, mieszankę mineralno-asfaltową należy wbudowywać jedynie w sprzyjających warunkach atmosferycznych, przy dodatniej temperaturze otoczenia i przy dopuszczalnej prędkości wiatru, tak aby zapewnić odpowiednie zagęszczenie układanej warstwy.

### 5.1.2. Wbudowywanie

Należy tak zorganizować budowę i produkcję mieszanki mineralno-asfaltowej aby tzw. „dzienne działki robocze” to znaczy odcinki, na których mieszanka mineralno-asfaltowa wbudowywana byłaby w ciągu jednego dnia, były możliwie jak najdłuższe.

Mieszankę mineralno-asfaltową należy bezzwłocznie po dowiezieniu do miejsca wbudowania w ciągły sposób podawać do układarki i układać. Wielkości dostaw mieszanki do układarki powinny być tak regulowane, aby umożliwić nieprzerwaną pracę układarki. Układarka powinna pracować w sposób ciągły zawsze, gdy jest to możliwe. Należy stosować takie prędkości poruszania się układarki i technikę jej pracy, które zapewniają jednorodne podawanie mieszanki mineralno-asfaltowej na całej szerokości układania, bez ciągnięcia, rozrywania i segregacji materiału.

Minimalna grubość mieszanki układanej w każdym przejściu układarki powinna być odpowiednio zwiększona tak, aby po zagęszczeniu była zgodna z minimalnymi wielkościami podanymi w odpowiednich rozdziałach niniejszej Specyfikacji.

Przy układaniu warstwy podbudowy należy zatrzymać układarkę przed dojechaniem do szczeliny dylatacyjnej budowli. W trakcie ręcznego układania pozostałej części nawierzchni przy dylatacji szczelinę dylatacyjną należy pozostawić bez przykrycia warstwą nawierzchni.

Ręczne układanie mieszanek mineralno-asfaltowych dopuszcza się jedynie w następujących przypadkach:

1. układanie warstw wyrównawczych o nieregularnym kształcie i zmiennej grubości,
2. w miejscach, gdzie praca układarki jest niemożliwa,
3. na chodnikach,
4. w pobliżu szczelin dylatacyjnych na mostach, wiaduktach i innych obiektach,
5. w innych miejscach zaakceptowanych przez Inżyniera.

### 5.1.3. Czyszczenie i wykonywanie warstw

Warstwy z mieszanek mineralno-asfaltowych należy utrzymywać w czystości. Należy ograniczyć do minimum ruch pojazdów na warstwie, na której przewiduje się ułożenie następnej warstwy.

W przypadku jakie gokolwiek zanieczyszczenia warstwy bitumicznej, Wykonawca powinien podjąć starania w celu jej oczyszczenia, a jeżeli okaże się to niemożliwe należy uzgodnić z Inżynierem dalsze postępowanie.

### 5.1.4. Zagęszczanie

Mieszankę mineralno-asfaltową należy układać i zagęszczać w warstwie umożliwiającej uzyskanie wymaganej grubości, rzędnej powierzchni oraz spełnienie wymagań w zakresie równości i zagęszczenia.

Zagęszczanie mieszanki mineralno-asfaltowej należy rozpocząć, gdy temperatura tej mieszanki osiągnie taki poziom, że pozwoli to na zagęszczanie walcami bez powodowania przemieszczeń warstwy lub spękań powierzchniowych.

Zagęszczanie należy zakończyć zanim temperatura spadnie poniżej minimalnej temperatury wałowania określonej w odpowiednich rozdziałach niniejszej Specyfikacji. Wałowanie należy kontynuować do czasu zniknięcia z powierzchni warstwy wszystkich śladów po walcach. Nie dopuszcza się powierzchniowego łatania zawałowanej warstwy.

Zagęszczanie należy prowadzić przy użyciu sprzętu podanego w pkt 3.5

Powierzchnię warstwy podbudowy należy wykończyć walcem gładkim, statycznym lub wibracyjnym z wyłączoną wibracją. Na pomostach obiektów mostowych nie należy stosować walców wibracyjnych z włączoną wibracją.

Dopuszcza się stosowanie walców wibracyjnych lub innych walców zaproponowanych przez Wykonawcę. Zaleca się, aby walce były wyposażone w przyrządy umożliwiające odczytanie z odległości prędkości jazdy, a walce wibracyjne, dodatkowo, częstotliwości wibracji.

Wykonawca sprawdzi i oceni pracę walców wibracyjnych lub innych proponowanych walców na wykonanym przez siebie odcinku próbnym, co umożliwi uzyskanie akceptacji Inżyniera.

### 5.1.5. Złącza

Należy dążyć do minimalizowania ilości złączy w nawierzchni asfaltowej i jeżeli to tylko możliwe układania mieszanki jednocześnie na całej szerokości drogi.

W przypadku występowania w nawierzchni asfaltowej złączy podłużnych nie powinny one znajdować się w miejscach poruszania się kół („w śladzie kół”). Złącze w nawierzchni powinno być szczelne i tak wykonane aby uniemożliwić przenikanie wody do warstw leżących poniżej. Mieszanka powinna być w pełni zagęszczona, a brzegi złączy powinny być ze sobą zrównane, co można uzyskać stosując jedną z wymienionych poniżej metod, przy czym dla złączy poprzecznych należy stosować jedynie metodę 3:

1. metoda „gorąca do gorącej” jest szczególnie zalecana w przypadku wykonywania złącza podłużnego. Złącze wykonuje się przez zastosowanie dwóch lub więcej układarek pracujących w zespole w takiej odległości, aby zapewnić by krawędź pasa układanego w pierwszej kolejności była wystarczająco gorąca. Odległość między zespołami układarek nie powinna być większa niż długość jednej rozkładarki. Walce zagęszczające mieszankę za każdą rozkładarką powinny być tego samego typu i powinny rozpocząć zagęszczanie od zewnętrznej krawędzi pasa i stopniowo zagęszczać pasy w kierunku złącza. Walce powinny zakończyć zagęszczanie pozostawiając pas min. 15 cm wokół złącza (ok. 7,5 cm po każdej stronie złącza). Mieszanka wzdłuż spoiny podłużnej powinna być zagęszczona jedynie przez ostatnie przejście walca.
2. metoda „gorąca do zimnej”. Wykonanie złączy tą metodą stosuje się, gdy ze względu na ruch, bądź gdy z innych uzasadnionych powodów konieczne jest wykonywanie pasów nawierzchni w odstępie czasu. Krawędź złącza w takim wypadku powinna być wykonana w czasie układania pierwszego pasa ruchu. Krawędź złącza powinna być ukośna – pochylona pod kątem 70/80 stopni do warstwy niżej leżącej. Skos ten pozwala na zwiększenie powierzchni styku dwóch warstw. Skos powinien być wykonany podczas układania nawierzchni poprzez specjalne urządzenie zamontowane na rozkładarkę bądź na walcu. Nie jest rekomendowane cięcie zimnej krawędzi, ponieważ w ten sposób możemy otrzymać zbyt gładką powierzchnię. Dodatkowo zabrudzenie spowodowane „szlamem” wytworzonym w czasie cięcia krawędzi może spowodować zmniejszenie przyczepności między warstwami. W celu zapewnienia dobrej przyczepności pomiędzy dwoma układanymi pasami ruchu powierzchnia granicząca ze złączem powinna być oczyszczona ze wszelkich zabrudzeń i luźnych partii mieszanki. Następnie przed ułożeniem sąsiedniego pasa powierzchnię styku należy pokryć pastą lub taśmą przyklepną. Nie dopuszcza się stosowania emulsji asfaltowej do uszczelniania złączy. Drugi pas powinien być wykonywany z zakładem (2-3 cm, licząc od górnej krawędzi spoiny) zachodzącym na pas wykonany wcześniej. Brak zakładu (nakładki) lub zbyt mała jego ilość mogą spowodować zbyt małe zagęszczenie spoiny i jej ewentualne zniszczenie. Nadmierna ilość nakładki może spowodować przejazd rozściełacza po górnej powierzchni mieszanki zmiżdżenie ziarn kruszywa, a w efekcie niedostateczne zagęszczenie spoiny. Przed rozpoczęciem wałowania „nakładki” mieszanka powinna być „rozgrabiona” na nowej warstwie.
3. Spoiny poprzeczne są wykonywane na końcu każdej dziennej działki roboczej lub w miejscu przerwy w pracy. Przy wykonywaniu spoiny poprzecznej należy kolejno:
  - opróżnić układarkę;
  - ręcznie odciąć mieszankę, formując kąt prosty jeżeli grubość ułożonej warstwy jest niewystarczająca;
  - umieścić deskę o tej samej grubości co warstwa tuż przy złączu;
  - przysypać istniejącą nawierzchnię powierzchni rampy cienką warstwą piasku lub rozłożyć na nawierzchni pasmo włókniny
  - ręcznie skonstruować rampę na obszarze posypanym piaskiem lub rozłożonej włókniny z pozostałej mieszanki mineralno-asfaltowej
  - zagęścić całość powierzchni i rampę używając walców.
  - Przed rozpoczęciem wykonywania kolejnego odcinka nawierzchni należy:
  - usunąć rampę (podjazd), włókninę;
  - sprawdzić za pomocą łąty czy stara (ułożona) warstwa jest równa w kierunku podłużnym, jeżeli to konieczne trzeba odciąć nierówną część warstwy;
  - oczyścić dokładnie obszar podjazdu i skropić go gorącym asfaltem lub ułożyć taśmę;
  - wykonać połączenie metodą „gorąca do zimnej” opisaną powyżej.

Spoiny w konstrukcji wielowarstwowej powinny być przesunięte względem siebie, co najmniej o 20 cm, a poprzeczne o co najmniej 2 m. Złącza powinny być całkowicie związane, a przylegające warstwy w jednym poziomie.

Krawędzie warstwy podbudowy bez ograniczeń należy ukształtować ze spadkiem nie większym niż 2:1 i dogęścić urządzeniem zagęszczającym zamontowanym na walcu. Górna krawędź warstwy oraz obie krawędzie w strefie przechyłki powinny być posmarowane gorącym asfaltem w ilości 1,5 kg/m<sup>2</sup> powierzchnie poziome i 4,0 kg/m<sup>2</sup> powierzchnie skośne. Powłoka może być наносzona w kilku roboczych przejściach. Lepiszczce powinno być naniesione odpowiednio szybko tak, aby krawędzie nie uległy zabrudzeniu. Niżej położona krawędź (z wyjątkiem strefy zmiany przechyłki) powinna pozostać nieuszczelniona. Dopuszcza się jednoczesne uszczelnianie krawędzi warstwy podbudowy wraz z krawędziami warstw niższych, jeżeli warstwy były ułożone jedna po drugiej, a krawędzie były zabezpieczone przed zanieczyszczeniem. Jeżeli wyżej położony brzeg jest uszczelniany warstwowo, to przylegającą powierzchnię danej warstwy należy uszczelnić na szerokości co najmniej 10 cm.

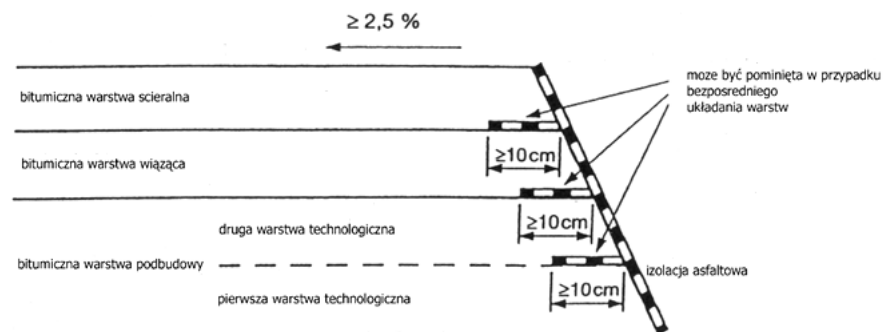

Rysunek 1. Schemat uszczelnienia krawędzi nawierzchni

## 5.2. Projektowanie mieszanki mineralno-asfaltowej

### 5.2.1. Wymagania ogólne

Przed przystąpieniem do robót, Wykonawca w terminie uzgodnionym z Inżynierem dostarczy do akceptacji sprawozdanie Badania Typu.

Badania Typu należy przeprowadzić dla każdego nowego składu mma oraz w przypadku:

- upływu 5 lat od ich wykonania,
- zmiany rodzaju lepiszcza,
- zmiany złoża kruszywa (jakiegokolwiek składnika),
- zmiany typu petrograficznego kruszywa,
- zmiany gęstości kruszywa o więcej niż  $0,05 \text{ Mg/m}^3$ ,
- zmiany kategorii kruszywa grubego w odniesieniu do: kształtu, udziału ziaren przekruszonych, odporności na rozdrabnianie, odporności na ścieranie,
- kanciastości kruszywa drobnego,
- zmiany typu mineralogicznego wypełniacza.

W ramach Badania Typu należy przeprowadzić badania podane w tablicach od 7 do 10.

Dopuszcza się zastosowanie podejścia grupowego w zakresie badania typu. Oznacza to, że w wypadku, gdy nastąpiła zmiana składu mieszanki mineralno- asfaltowej i istnieją uzasadnione przesłanki, że dana właściwość nie ulegnie pogorszeniu oraz przy zachowaniu tej samej wymaganej kategorii właściwości, to nie jest konieczne badanie tej właściwości w ramach badania typu.

Podczas ustalania składu mieszanki, Wykonawca powinien zadbać, aby projektowana recepta laboratoryjna opierała się na prawidłowych i w pełni reprezentatywnych próbkach materiałów, które będą stosowane do wykonania robót. Powinien także zapewnić, aby mieszanka i jej poszczególne składniki spełniały wymagania dotyczące cech fizycznych i wytrzymałościowych określone w niniejszej Specyfikacji.

Akceptacja recepty przez Inżyniera może nastąpić na podstawie przedstawionych przez Wykonawcę Badań Typu i sprawozdanie z próby technologicznej. W przypadku kiedy Inżynier w celu akceptacji recepty mieszanki mineralno-asfaltowej zdecyduje się wykonać dodatkowo niezależne badania, Wykonawca dostarczy zgodnie z wymaganiami Inżyniera próbki wszystkich składników mieszanki.

Zaakceptowana recepta stanowi ważną podstawę produkcji.

### 5.2.2. Skład mieszanki

Krzywa uziarnienia mieszanki mineralnej powinna mieścić się w polu wyznaczonym przez punkty kontrolne. Punkty kontrolne uziarnienia mieszanek mineralnych do warstw podbudowy z betonu asfaltowego oraz minimalne zawartości asfaltu podano w tablicy 7.

Jeżeli w nawierzchni drogi KR-3-7 stosowana jest mieszanka kruszywa drobnego niełamanego i łamanego, to należy przyjąć udział piasku łamanego co najmniej 50% .

**Tablica 7. Punkty kontrolne uziarnienia mieszanki mineralnej do warstwy podbudowy z betonu asfaltowego oraz minimalne zawartości asfaltu**

Właściwość	Przesiew, [%/(m/m) ]									
	AC 16 P KR1÷2		AC 22 P KR1÷2		AC 16 P KR3÷7		AC 22 P KR3÷7		AC 32 P KR3÷7	
Wymiar sita #, [mm]:	Od	do	od	do	od	do	od	do	od	do
45	-	-	-	-	-	-	-	-	100	-
31,5	-	-	100	-	-	-	100	-	90	100
22,4	100	-	90	100	100	-	90	100	65	90
16	90	100	65	93	90	100	65	90	-	-
11,2	70	92	-	-	65	85	-	-	-	-
8	50	85	42	72	50	76	42	68	33	53
2	25	50	15	45	25	50	15	45	10	40
0,125	5	13	5	13	5	12	4	12	4	12
0,063	4,0	10,0	4,0	10,0	4,0	8,0	4,0	8,0	3,0	7,0
Zawartość lepiszcza	$B_{min 4,2}$		$B_{min 4,0}$		$B_{min 4,2}$		$B_{min 4,0}$		$B_{min 3,6}$	

Wymaganą zawartość lepiszcza należy skorygować zgodnie z PN-EN 13108-1 pkt. 5.3.1.3

Skład mieszanki mineralno-asfaltowej powinien być ustalony na podstawie badań próbek wykonanych zgodnie z normą PN-EN 13108-20 załącznik C oraz normami powiązаныmi. Próbki powinny spełniać wymagania podane w tablicach 8, 9, 10 w zależności od kategorii ruchu, jak i zawartości asfaltu  $B_{min}$  i temperatur zagęszczania próbek.

### 5.2.3. Wymagania wobec mieszanek mineralno-asfaltowych

**Tablica 8. Wymagania wobec betonu asfaltowego do warstwy podbudowy dla ruchu KR1-2**

Właściwość	Warunki zagęszczania wg PN-EN 13108-20	Metoda i warunki badania	Wymiar mieszanki	
			AC 16 P	AC 22 P
Zawartość wolnych przestrzeni	C.1.2, ubijanie, 2 × 50 uderzeń	PN-EN 12697-8, p. 4	$V_{min 4,0} V_{max 8,0}$	$V_{min 4,0} V_{max 8,0}$
Wolne przestrzenie wypełnione lepiszczem	C.1.2, ubijanie, 2 × 50 uderzeń	PN-EN 12697-8, p. 5	$VFB_{min 50}$ $VFB_{max 74}$	$VFB_{min 50}$ $VFB_{max 74}$
Zawartość wolnych przestrzeni w mieszance mineralnej	C.1.2, ubijanie, 2 × 50 uderzeń	PN-EN 12697-8, p. 5	$VMA_{min 14}$	$VMA_{min 14}$
Wrażliwość na działanie wody	C.1.1, ubijanie 2 × 35 uderzeń	PN-EN 12697-12, lecz przechowywanie w 40°C z jednym cyklem zamrażania <sup>a)</sup> , badanie w 25°C	$ITSR 70$	$ITSR 70$

<sup>a)</sup> Ujednoliconą procedurę badania odporności na działanie wody z jednym cyklem zamrażania podano w załączniku 1

**Tablica 9. Wymagania wobec betonu asfaltowego do warstwy podbudowy dla ruchu KR3-4**

Właściwość	Warunki Zagęszczania wg PNEN 13108-20	Metoda i warunki badania	Wymiar mieszanki		
			AC 16 P	AC 22 P	AC 32 P
Zawartość wolnych przestrzeni	C.1.3, ubijanie, 2 × 75 uderzeń	PN-EN 12697-8, p. 4	$V_{min 4,0}$ $V_{max 7,0}$	$V_{min 4,0}$ $V_{max 7,0}$	$V_{min 4,0}$ $V_{max 7,0}$
Odporność na deformacje trwałe <sup>a,c)</sup>	C.1.20, wałowanie, $P_{98-100}$	PN-EN 12697-22, metoda B w powietrzu, PN-EN 13108-20, D.1.6, 60°C, 10 000 cykli	$WTS_{AIR 0,3}$ $PRD_{AIR 9,0}$	$WTS_{AIR 0,3}$ $PRD_{AIR 9,0}$	$WTS_{AIR 0,3}$ $PRD_{AIR 9,0}$
Odporność na działanie wody	C.1.1, ubijanie, 2 × 35 uderzeń	PN-EN 12697-12, lecz przechowywanie w 40°C z jednym cyklem zamrażania <sup>b)</sup> , badanie w 25°C	$ITSR 70$	$ITSR 70$	$ITSR 70$

a)	Grubość płyty: AC 16 - 60 mm, AC 22 - 60 mm, AC 32- 80 mm
b)	Ujednoliconą procedurę badania odporności na działanie wody z jednym cyklem zamrażania podano w załączniku 1
c)	Procedurę kondycjonowania krótkoterminowego mma przed formowaniem próbek do badań funkcjonalnych i powiązanych funkcjonalnie podano w załączniku 2

**Tablica 10. Wymagania wobec betonu asfaltowego do warstwy podbudowy ruchu KR5-7**

Właściwość	Warunki zagęszczenia wg PNEN 13108-20	Metoda i warunki badania	Wymiar mieszanki		
			AC 16 P	AC 22 P	AC 32 P
Zawartość wolnych przestrzeni	C.1.3, ubijanie, 2 × 75 uderzeń	PN-EN 12697-8, p. 4	$V_{\min}$ 4,0 $V_{\max}$ 7,0	$V_{\min}$ 4,0 $V_{\max}$ 7,0	$V_{\min}$ 4,0 $V_{\max}$ 7,0
Odporność na deformacje trwałe <sup>a,c)</sup>	C.1.20, wałowanie, $P_{98}$ - $P_{100}$	PN-EN 12697-22, metoda B w powietrzu, PN-EN 13108-20, D.1.6, 60°C, 10 000 cykli	$WTS_{AIR}$ 0,15 $PRD_{AIR}$ 7,0	$WTS_{AIR}$ 0,15 $PRD_{AIR}$ 7,0	$WTS_{AIR}$ 0,15 $PRD_{AIR}$ 7,0
Odporność na działanie wody	C.1.1, ubijanie 2 × 35 uderzeń	PN-EN 12697-12, lecz przechowywanie w 40°C z jednym cyklem zamrażania <sup>b)</sup> , badanie w 25°C	$ITSR$ 70	$ITSR$ 70	$ITSR$ 70

a) Grubość płyty: AC 16 - 60 mm, AC 22 - 60 mm, AC 32 - 80 mm

b) Ujednoliconą procedurę badania odporności na działanie wody z jednym cyklem zamrażania podano w załączniku 1

c) Procedurę kondycjonowania krótkoterminowego mma przed formowaniem próbek do badań funkcjonalnych i powiązanych funkcjonalnie podano w załączniku 2

#### 5.2.4. Wytwarzanie mieszanki mineralno-asfaltowej

Mieszankę mineralno-asfaltową należy produkować w otaczarce o mieszaniu cyklicznym lub ciągłym spełniającej wymagania podane w punkcie 3. Inżynier dopuści do produkcji tylko otaczarki posiadające certyfikowany system Zakładowej Kontroli Produkcji zgodny z PN-EN 13108-21.

Wszystkie składniki mieszanki: kruszywa, asfalt oraz dodatki powinny być dozowane, w procesie produkcji, w ilościach określonych w Badaniu Typu.

Sposób i czas mieszania składników mieszanki mineralno-asfaltowej powinny zapewnić równomierne otoczenie kruszywa lepiszczem asfaltowym.

Asfalt w zbiorniku powinien być ogrzewany w sposób pośredni, z układem termostowania, zapewniającym utrzymanie stałej temperatury z tolerancją  $\pm 5^{\circ}\text{C}$ . Temperatura przechowywania asfaltu w zbiorniku magazynowym (roboczym) nie powinna przekraczać wartości, które podano w Tablicy 5.

Kruszywo powinno być wysuszone i tak podgrzane, aby mieszanka mineralna po dodaniu wypełniacza uzyskała właściwą temperaturę. Maksymalna temperatura gorącego kruszywa nie powinna być wyższa o więcej niż  $30^{\circ}\text{C}$  od maksymalnej temperatury mieszanki mineralno-asfaltowej.

Minimalna i maksymalna temperatura mieszanki mineralno-asfaltowej powinna wynosić jak podano w tablicy 6. Najwyższa temperatura dotyczy mieszanki mineralno-asfaltowej bezpośrednio po wytworzeniu w wytwórni mma. Minimalna temperatura mma oznacza temperaturę w momencie jej dostawy na miejsce wbudowania. Podana temperatura nie znajduje zastosowania do mieszanek mineralno-asfaltowych, do których dodawany jest dodatek w celu obniżenia temperatury jej wytwarzania i wbudowywania lub gdy stosowane lepiszczce asfaltowe zawiera taki środek. Mieszanka mineralno-asfaltowa przegrzana (z oznakami niebieskiego dymu w czasie wytwarzania) oraz o temperaturze niższej od wymaganej powinna być potraktowana jako odpad produkcyjny.

### 5.2.5. Przygotowanie podłoża i połączenie międzywarstwowe

Podłożem pod warstwę podbudowy z betonu asfaltowego jest warstwa wykazana w dokumentacji projektowej, spełniająca wymagania odpowiadającej jej Specyfikacji, i odebrana przez Inżyniera.

Rzędne wysokościowe podłoża oraz urządzeń usytuowanych w nawierzchni lub ją ograniczających powinny być zgodne z dokumentacją projektową. Z podłoża powinien być zapewniony odpływ wody.

Jego powierzchnia powinna mieć odpowiedni profil, być sucha i dokładnie oczyszczona z wszelkiego rodzaju zanieczyszczeń (kurzu, błota, piasku, rozlanego paliwa itp.).

Przed ułożeniem każdej warstwy asfaltowej podłożu (poprzednią warstwę) należy skropić emulsją asfaltową, w celu zapewnienia odpowiedniego połączenia międzywarstwowego, w ilości ustalonej w Specyfikacji D-04.03.01 „Związania międzywarstwowe”.

Powierzchnie czołowe krawężników, włązów, wpustów itp. urządzeń powinny być pokryte środkiem gruntującym, a następnie oklejone materiałem uszczelniającym określonym w Specyfikacji i zaakceptowanym przez Inżyniera.

### 5.2.6. Próba technologiczna i odcinek próbny

Wykonawca, przed przystąpieniem do pierwszej produkcji mieszanki mineralno-asfaltowej jest zobowiązany do przeprowadzenia w obecności Inżyniera próby technologicznej produkcji w postaci próbnego zarobu.

W przypadku produkcji mieszanki mineralno-asfaltowej w kilku otaczarkach próba powinna być przeprowadzona na każdej wytwórni. Nie dopuszcza się oceny dokładności pracy otaczarki oraz prawidłowości składu mieszanki mineralnej na podstawie tzw. suchego zarobu, z uwagi na możliwą segregację kruszywa. Do próby technologicznej Wykonawca użyje takich materiałów, jakie będą stosowane do wykonania właściwej mieszanki mineralno-asfaltowej na warstwę podbudowy.

W czasie wykonywania zarobu próbnego dozowania ilościowe poszczególnych materiałów składowych mieszanki mineralno-asfaltowej powinny być zgodne z ilościami podanymi w przedłożonej przez Wykonawcę i zatwierdzonej przez Inżyniera recepty. Sprawdzenie zawartości asfaltu w mieszance określa się wykonując ekstrakcję. Sprawdzenie uziarnienia mieszanki mineralnej wykonuje się poprzez analizę sitową kruszywa.

Do sprawdzenia składu granulometrycznego mieszanki mineralnej i zawartości asfaltu zaleca się pobrać próbki z co najmniej trzeciego zarobu po uruchomieniu produkcji. Tolerancje zawartości składników mieszanki mineralno-asfaltowej względem składu zaprojektowanego, powinny być zawarte w granicach podanych w punkcie 6.

Zaakceptowanie przez Inżyniera wyników badań próbek z próbnego zarobu stanowi podstawę do wykonania przez Wykonawcę odcinka próbnego. Za zgodą Inżyniera można połączyć wykonanie próby technologicznej z wykonaniem odcinka próbnego. W takim przypadku zaleca się pobrać próbki mieszanki mineralno-asfaltowej do badań z za rozściełacza wg pkt. 4.3, 4.5, 4.6 PN-EN12697-27.

W przypadku braku innych uzgodnień z Inżynierem Wykonawca powinien wykonać odcinek próbny, co najmniej na trzy dni przed rozpoczęciem robót, w celu:

- sprawdzenia czy użyty sprzęt jest właściwy,
- określenia grubości warstwy mieszanki mineralno-asfaltowej przed zagęszczeniem, koniecznej do uzyskania wymaganej w Kontrakcie grubości warstwy,
- określenia potrzebnej liczby przejazdów walców dla uzyskania prawidłowego zagęszczenia warstwy.

Do takiej próby Wykonawca powinien użyć takich materiałów oraz sprzętu, jaki stosowany będzie do wykonania warstwy podbudowy.

Lokalizacja i wielkość odcinka próbnego powinna być uzgodniona z Inżynierem. Długość i szerokość odcinka próbnego powinny być tak dobrane aby na jego podstawie możliwa była ocena prawidłowości wbudowania i zagęszczenia mieszanki mineralno-asfaltowej. Grubość układanej warstwy powinna być zgodna z grubością podaną w dokumentacji projektowej. Ilość próbek (rdzeni) pobrana z odcinka próbnego powinna być uzgodniona z Inżynierem i oceniona pod względem zgodności z wymaganiami niniejszego rozdziału Specyfikacji. Należy pobrać minimum w dwóch przekrojach poprzecznych po dwie próbki (rdzenie).

Dopuszcza się aby za zgodą Inżyniera odcinek próbny zlokalizowany był w ciągu zasadniczych prac nawierzchniowych objętych danym kontraktem.



Wykonawca może przystąpić do wykonania warstwy podbudowy dopiero po zaakceptowaniu odcinka próbnego przez Inżyniera.

### 5.2.7. Wbudowanie i zagęszczanie warstwy podbudowy z betonu asfaltowego

Mieszanke mineralno-asfaltową należy wbudowywać układarką wyposażoną w układ z automatycznym sterowaniem grubości warstwy i utrzymaniem niwelety zgodnie z dokumentacją projektową. Elementy rozkładające i dogęszczające rozkładarek powinny być podgrzane przed rozpoczęciem robót.

Warstwę podbudowy najlepiej układać jedną rozkładarką na całej szerokości projektowanej drogi lub przy użyciu zespołu rozkładarek poruszających się obok siebie. W przypadku stosowania dwóch rozkładarek, układających całą szerokość warstwy nawierzchni – gorący szew roboczy – odległość pomiędzy rozkładarkami powinna być nie większa niż długość rozkładarki, tak aby temperatura wbudowywanej mieszanki była jednakowa na całej szerokości wbudowywanej warstwy. Dla robót prowadzonych pod ruchem dopuszcza się układanie warstwy podbudowy połówkami.

Temperatura wbudowywanej mieszanki powinna zapewnić osiągnięcie zagęszczenia zgodnie z wymaganiami podanymi w tablicy 6 Specyfikacji.

Zagęszczanie mieszanki powinno odbywać się zgodnie ze schematem przejść walców ustalonym na odcinku próbnym. Zagęszczanie mieszanki należy rozpocząć od niższej krawędzi nawierzchni i kontynuować ku środkowi (wyższej części nawierzchni). Właściwości mma w ułożonej warstwie powinny być zgodne z wymaganiami podanymi w tablicy 11.

**Tablica 11 Właściwości mieszanki mineralno- asfaltowej w ułożonej warstwie**

L.p.	Właściwości	Wymagania
1	Wskaźnik zagęszczenia [%]	≥ 98
2	Zawartość wolnych przestrzeni [%] dla mieszanek AC dla ruchu KR1 ÷ KR2 dla ruchu KR3 ÷ KR7	3 ÷ 6 4 ÷ 7

Złącza w warstwie powinny być wykonane w linii prostej, równoległe lub prostopadłe do osi drogi, zgodnie z wymaganiami podanymi w pkt 5.1.5.

## 6. KONTROLA JAKOŚCI ROBÓT

### 6.1. Ogólne zasady kontroli jakości robót

Ogólne zasady kontroli jakości robót podano w ST D-M-00.00.00 „Wymagania ogólne” pkt 6.

Badania dzielą się na:

- badania kontrolne Wykonawcy (w ramach własnego nadzoru),
- badania kontrolne Zamawiającego (w ramach nadzoru Inżyniera).

Oprócz badań kontrolnych mogą występować również badania:

- kontrolne dodatkowe,
- arbitrażowe.

Badania kontrolne są badaniami, których celem jest sprawdzenie, czy jakość materiałów budowlanych (mieszanek mineralno-asfaltowych i ich składników, lepiszczy, materiałów do uszczelnień itp.) oraz gotowej warstwy (wbudowane warstwy asfaltowe, połączenia itp.) spełniają wymagania określone w kontrakcie. Wyniki tych badań są podstawą do odbioru. Do odbioru wykorzystywane są wyniki badań kontrolnych w ramach nadzoru Inżyniera Za zgodą Nadzoru i Zamawiającego do odbioru mogą być wykorzystane wyniki badań Wykonawcy.

Jeżeli to konieczne, badania obejmują:

- pobranie próbek,
- zapakowanie próbek do wysyłki,
- transport próbek z miejsca pobrania do placówki wykonującej badania i sprawozdanie z badań.

Na żądanie Inżyniera ze wszystkich materiałów przewidzianych do budowy (kruszywo grube i drobne, wypełniacz, lepiszcze) należy przekazać próbki o odpowiedniej wielkości, a Inżynier będzie je przechowywał pod zamknięciem. Strony kontraktu potwierdzają uznanie próbek na piśmie, w protokole pobrania lub przekazania próbek. W ramach badań kontrolnych próbki te posłużą do oceny zgodności dostaw z warunkami kontraktu.

### 6.2. Badania przed przystąpieniem do robót

Przed przystąpieniem do robót, w terminie uzgodnionym z Inżynierem, Wykonawca powinien przedstawić Badania Typu danej mieszanki mineralno-asfaltowej wraz z wymaganymi w normie PN-EN 13108-20 z załącznikami w celu jej zatwierdzenia do stosowania. W przypadku zaistnienia sytuacji wymienionych w punkcie 5.2.1. Badania Typu należy ponownie wykonać i przedstawić do akceptacji.

### 6.3. Badania w czasie robót

#### 6.3.1. Badania w czasie wytwarzania mieszanki mineralno-asfaltowej wykonywane w ramach Zakładowej Kontroli Produkcji

Badania wykonywane w ramach Zakładowej Kontroli Produkcji zgodnie z normą PN-EN 13108-21 są badaniami Wykonawcy. Badania należy przeprowadzać na próbkach pobranych z wyprodukowanej mieszanki przed jej wysłaniem na budowę.

Zakres badań Wykonawcy w systemie Zakładowej Kontroli Produkcji obejmuje:

- badania materiałów wsadowych do mieszanki mineralno-asfaltowej (asfaltów, kruszyw wypełniacza i dodatków),
- badanie składu i właściwości mieszanki mineralno-asfaltowej.

Częstotliwość oraz zakres badań i pomiarów w czasie wytwarzania mieszanki mineralno-asfaltowej zgodnie z certyfikowanym systemem ZKP.

#### 6.3.2. Badania kontrolne Wykonawcy (w ramach własnego nadzoru)

Badania kontrolne Wykonawcy są wykonywane przez Wykonawcę lub jego zleceniobiorców celem sprawdzenia, czy jakość materiałów budowlanych (mieszanek mineralno-asfaltowych i ich składników, lepiszczy i materiałów do uszczelnień itp.) oraz gotowej warstwy (wbudowane warstwy asfaltowe, połączenia itp.) spełniają wymagania określone w kontrakcie. Wykonawca powinien wykonywać te badania podczas realizacji kontraktu z niezbędną starannością i w wymaganym zakresie. Wyniki należy zapisywać w protokołach. W razie stwierdzenia uchybień w stosunku do wymagań kontraktu, ich przyczyny należy niezwłocznie usunąć. Wyniki badań kontrolnych Wykonawcy należy przekazywać Inżynierowi z częstotliwością wymaganą na Kontrakcie.

Zakres badań Wykonawcy kontrolnych w ramach nadzoru własnego obejmuje:

- Warunki technologiczne wbudowywania mieszanki mineralno-asfaltowej:
  - o pomiar temperatury powietrza,
  - o pomiar temperatury mieszanki mineralno-asfaltowej podczas wykonywania nawierzchni (wg PN-EN 12697-13),
  - o ocena wizualna mieszanki mineralno-asfaltowej,
- Wykonana warstwa:
  - o wykaz ilości materiałów lub grubości wykonanej warstwy
  - o wskaźnik zagęszczenia i zawartość wolnej przestrzeni w wykonanej warstwy,
  - o badanie połączenia międzywarstwowego,
  - o pomiar spadku poprzecznego warstwy asfaltowej,
  - o pomiar równości warstwy asfaltowej,
  - o pomiar parametrów geometrycznych poboczy,
  - o ocena wizualna jednorodności powierzchni warstwy,
  - o ocena wizualna jakości wykonania połączeń technologicznych.

#### 6.3.3. Badania kontrolne Zamawiającego (w ramach nadzoru Inżyniera)

Badania kontrolne Zamawiającego są badaniami zleconymi przez Inżyniera, których celem jest sprawdzenie, czy jakość materiałów budowlanych (mieszanek mineralno-asfaltowych i ich składników, lepiszczy i materiałów do uszczelnień itp.) oraz gotowej warstwy (wbudowane warstwy asfaltowe, połączenia itp.) spełniają wymagania określone w kontrakcie. Pobieraniem próbek i wykonaniem badań na miejscu budowy zajmuje się Inżynier w obecności Wykonawcy. Badania odbywają się również wtedy, gdy Wykonawca zostanie w porę powiadomiony o ich terminie, jednak nie będzie przy nich obecny.

Wykonawca może pobierać i pakować do wysyłki próbki do badań kontrolnych Zamawiającego. Do wysyłania próbek i przeprowadzenia badań kontrolnych Zamawiającego jest upoważniony tylko Inżynier lub uznana przez niego placówka badawcza. Inżynier decyduje o wyborze takiej placówki.

Rodzaj i zakres badań kontrolnych Zamawiającego mieszanki mineralno-asfaltowej i wykonanej warstwy jest następujący:

- badania materiałów wsadowych do mieszanki mineralno-asfaltowej (asfaltów, kruszyw, wypełniacza i dodatków).
- Mieszanka mineralno-asfaltowa:

- uziarnienie,
- zawartość lepiszcza,
- temperatura mięknięcia odzyskanego lepiszcza,
- gęstość i zawartość wolnych przestrzeni próbki.
- Warunki technologiczne wbudowywania mieszanki mineralno-asfaltowej:
  - pomiar temperatury powietrza podczas pobrania próby do badań,
  - pomiar temperatury mieszanki mineralno-asfaltowej,
- Wykonana warstwa:
  - grubość
  - wskaźnik zagęszczenia i zawartość wolnej przestrzeni w wykonanej warstwy,
  - połączenia międzywarstwowe
  - spadki poprzeczne,
  - równość,

#### 6.3.4. Badania kontrolne dodatkowe

W wypadku uznania, że jeden z wyników badań kontrolnych nie jest reprezentatywny dla ocenianego odcinka budowy, Wykonawca ma prawo żądać przeprowadzenia badań kontrolnych dodatkowych.

Przedstawiciel Zamawiającego i Wykonawca decydują wspólnie o miejscach pobierania próbek i wyznaczeniu odcinków częściowych ocenianego odcinka budowy. Jeżeli odcinek częściowy przyporządkowany do badań kontrolnych nie może być jednoznacznie i zgodnie wyznaczony, to odcinek ten nie powinien być mniejszy niż 20% ocenianego odcinka budowy.

Do odbioru uwzględniane są wyniki badań kontrolnych i badań kontrolnych dodatkowych do wyznaczonych odcinków częściowych.

Koszty badań kontrolnych dodatkowych zażądanych przez Wykonawcę ponosi Wykonawca.

#### 6.3.5. Badania arbitrażowe

Badania arbitrażowe są powtórzeniem badań kontrolnych, co do których istnieją uzasadnione wątpliwości ze strony Przedstawiciela Zamawiającego lub Wykonawcy (np. na podstawie własnych badań).

Badania arbitrażowe wykonuje na wniosek strony kontraktu niezależne laboratorium, które nie wykonywało badań kontrolnych.

Koszty badań arbitrażowych wraz ze wszystkimi kosztami ubocznymi ponosi strona, na której niekorzyść przemawia wynik badania.

### 6.4. Wymagania i odchyłki badań kontrolnych

#### 6.4.1. Materiały

Właściwości materiałów wsadowych należy oceniać na podstawie badań pobranych próbek w miejscu produkcji mieszanki mineralno-asfaltowej.

Do oceny jakości materiałów wsadowych mieszanki mineralno-asfaltowej, za zgodą Nadzoru i Zamawiającego mogą posłużyć wyniki badań wykonanych w ramach Zakładowej Kontroli Produkcji.

##### 6.4.1.1. Wypełniacz i kruszywa

Z kruszywa należy pobrać i zbadać średnie próbki. Wielkość pobranej średniej próbki nie może być mniejsza niż:

- |                                       |        |
|---------------------------------------|--------|
| - wypełniacza                         | 2 kg,  |
| - kruszywa o uziarnieniu do 8 mm      | 5 kg,  |
| - kruszywa o uziarnieniu powyżej 8 mm | 15 kg. |

Wypełniacz i kruszywa muszą spełniać wymagania pkt. 2.

##### 6.4.1.2. Asfalty

Z lepiszcza należy pobrać próbkę średnią składającą się z 3 próbek częściowych po 2 kg. Z tego jedną próbkę częściową należy poddać badaniom. Ponadto należy pobrać i zbadać kolejną próbkę, jeżeli zewnętrzny wygląd (jednolitość, kolor, zapach, zanieczyszczenia) może budzić zastrzeżenia.

Asfalty muszą spełniać wymagania pkt. 2

## 6.4.1.3. Materiały do uszczelniania połączeń

Z lepiszcza lub materiałów termoplastycznych należy pobrać próbki średnie składające się z 3 próbek częściowych po 2kg. Z tego jedną próbkę częściową należy poddać badaniom. Ponadto należy pobrać i zbadać kolejną próbkę, jeżeli zewnętrzny wygląd (jednolitość, kolor, połysk, zapach, zanieczyszczenia) może budzić obawy.

Materiały do uszczelniania połączeń muszą spełniać wymagania pkt 2.

## 6.4.2. Mieszanka mineralno-asfaltowa

Właściwości materiałów należy oceniać na podstawie badań pobranych próbek mieszanki mineralno-asfaltowej przed wbudowaniem (wbudowanie oznacza wykonanie warstwy asfaltowej). Wyjątkowo dopuszcza się badania próbek pobranych z wykonanej warstwy asfaltowej.

Do oceny jakości mieszanki mineralno-asfaltowej za zgodą Nadzoru i Zamawiającego mogą posłużyć wyniki badań wykonanych w ramach Zakładowej Kontroli Produkcji.

## 6.4.2.1. Zawartość lepiszcza

Zawartość rozpuszczalnego lepiszcza z każdej próbki pobranej z mieszanki mineralno-asfaltowej lub wyjątkowo z próbki pobranej z nawierzchni nie może odbiegać od wartości projektowanej, z uwzględnieniem podanych dopuszczalnych odchyłek w zależności od liczby wyników badań z danego odcinka budowy (tablica 12). Do wyników badań nie zalicza się badań kontrolnych dodatkowych.

**Tablica 12. Dopuszczalne odchyłki pojedynczego wyniku badania i średniej arytmetycznej wyników badań zawartości lepiszcza rozpuszczalnego, [% (m/m)]**

Rodzaj mieszanki	Liczba wyników badań		
	1	od 2 do 4	od 5
AC gruboziarniste	± 0,6	± 0,45	± 0,30
AC drobnoziarniste	± 0,5	± 0,40	± 0,30

## 6.4.2.2. Właściwości lepiszcza odzyskanego

Temperatura mięknięcia lepiszcza (asfaltu lub polimeroasfaltu) wyekstrahowanego z mieszanki mineralno-asfaltowej nie powinna przekroczyć wartości dopuszczalnych podanych w tablicy 13.

W wypadku mieszanki mineralno-asfaltowej z polimeroasfaltem nawrót sprężysty lepiszcza wyekstrahowanego powinien wynieść co najmniej 40%. Dotyczy to również przedwczesnego zerwania tego lepiszcza w badaniu, przy czym należy wtedy podać wartość wydłużenia.

**Tablica 13. Najwyższa temperatura mięknięcia wyekstrahowanego asfaltu drogowego lub poli meroasfaltu**

Rodzaj	Temperatura mięknięcia, nie więcej niż, °C
Asfalt drogowy	
70/100	60
50/70	63
35/50	66
20/30	71
Polimeroasfalt	
PMB 10/40-65	83
PMB 25/55-60	78
PMB 45/80-55	73
PMB 45/80-65	80
PMB 65/105-60	80

## 6.4.2.3. Uziarnienie

Uziarnienie każdej próbki pobranej z luźnej mieszanki mineralno-asfaltowej nie może odbiegać od wartości projektowanej, z uwzględnieniem dopuszczalnych odchyłek w zależności od liczby wyników badań z danego odcinka budowy. Wyniki badań nie uwzględniają badań kontrolnych dodatkowych.

W wypadku wymagań dotyczących uziarnienia wyrażonych jako:

- zawartość kruszywa o wymiarze < 0,063 mm,
- zawartość kruszywa o wymiarze < 0,125 mm,
- zawartość kruszywa drobnego o wymiarze od 0,063 mm do 2 mm,
- zawartość kruszywa grubego o wymiarze > 2 mm,
- zawartość ziaren grubych, to żadna próbka nie może wykazywać uziarnienia odbiegającego o więcej niż wartość dopuszczalnych odchylek podanych w tablicach 14÷17.

Wymagania dotyczące udziału kruszywa grubego, drobnego i wypełniacza powinny być spełnione jednocześnie.

W mieszance mineralnej betonu asfaltowego do warstwy wiążącej lub podbudowy zawartość kruszywa o wymiarze poniżej 0,063 mm nie może być niższa niż 2%(m/m).

**Tablica 14. Dopuszczalne odchyłki dotyczące pojedynczego wyniku badania i średniej arytmetycznej wyników badań zawartości kruszywa o wymiarze < 0,063 mm, [% (m/m)]**

Rodzaj mieszanki mineralno-asfaltowej	Liczba wyników badań		
	1	od 2 do 4	od 5
Mieszanki gruboziarniste	± 4,0	± 3,0	± 2,0
Mieszanki drobnoziarniste	± 3,0	± 2,7	± 1,5

**Tablica 15. Dopuszczalne odchyłki dotyczące pojedynczego wyniku badania i średniej arytmetycznej wyników badań zawartości kruszywa o wymiarze < 0,125 mm, [% (m/m)]**

Rodzaj mieszanki mineralno-asfaltowej	Liczba wyników badań		
	1	od 2 do 4	od 5
AC gruboziarniste	± 5	± 3,5	± 2,0
AC drobnoziarniste	± 4	± 3,0	± 2,0

**Tablica 16. Dopuszczalne odchyłki dotyczące pojedynczego wyniku badania i średniej arytmetycznej wyników badań zawartości kruszywa grubego o wymiarze > 2 mm, [% (m/m)]**

Rodzaj mieszanki mineralno-asfaltowej	Liczba wyników badań		
	1	od 2 do 4	od 5
AC	± 8	± 5,5	± 3,0

**Tablica 17. Dopuszczalne odchyłki dotyczące pojedynczego wyniku badania i średniej arytmetycznej wyników badań zawartości ziaren grubych, [% (m/m)]**

Rodzaj mieszanki mineralno-asfaltowej	Liczba wyników badań		
	1	od 2 do 4	od 5
AC gruboziarniste	-9 +5	-6,8 +5,0	± 5,0
AC drobnoziarniste	-8 +5	-5,8 +4,5	± 4,0

#### 6.4.2.4. Gęstość i zawartość wolnych przestrzeni w próbce Marshalla

Gęstość i gęstość objętościową mieszanki mineralno-asfaltowej oznaczyć zgodnie z normą PN-EN 12697-5 i 6.

Zawartość wolnych przestrzeni w próbce Marshalla pobranej z mieszanki mineralno-asfaltowej lub wyjątkowo powtórnie rozgrzanej próbki pobranej z nawierzchni, nie może wykroczyć poza wartości dopuszczalne podane w p. 5.2.3 o więcej niż: 1,0 %(v/v),

### 6.4.3. Warunki technologiczne wbudowywania mieszanki mineralno-asfaltowej

#### 6.4.3.1. Temperatura powietrza

Temperatura powietrza powinna być mierzona temperatura przed i w czasie robót nie powinna być mniejsza niż w tablicy 18.

**Tablica 18. Minimalna temperatura otoczenia podczas wykonywania warstw asfaltowych**

Rodzaj robót	Minimalna temperatura otoczenia, °C	
	przed przystąpieniem do robót	w czasie robót
Warstwa podbudowy	-2	0

#### 6.4.3.2. Temperatura mieszanki mineralno-asfaltowej podczas wykonywania nawierzchni

Pomiar temperatury mieszanki mineralno-asfaltowej podczas wykonywania nawierzchni polega na kilkakrotnym zanurzeniu termometru w mieszance znajdującej się w zasobniku rozścielacza i odczytaniu temperatury. Dodatkowo, należy sprawdzać temperaturę mieszanki za stołem rozścielacza w przypadku dłuższego postoju spowodowanego przerwą w dostawie mieszanki mineralno-asfaltowej z wytwórni. Jeżeli temperatura za stołem po zakończeniu postoju będzie zbyt niska do uzyskania odpowiedniego zagęszczenia, to należy wykonać zakończenie działki roboczej i rozpocząć proces układania jak dla nowej.

Pomiar temperatury mieszanki mineralno-asfaltowej wykonać zgodnie z wymaganiami normy PN-EN 12697-13.

#### 6.4.3.3. Ocena wizualna dostarczonej mieszanki mineralno-asfaltowej

Sprawdzeniu podlega wygląd mieszanki mineralno-asfaltowej w czasie rozładunku do zasobnika rozścielacza oraz porównaniu z normalnym wyglądem z uwzględnieniem uziarnienia, jednorodności mieszanki, prawidłowości pokrycia ziaren lepiszczem, koloru, ewentualnego nadmiaru lub niedoboru lepiszcza

### 6.4.4. Wykonana warstwa

#### 6.4.4.1. Grubość warstwy

Grubość wykonanej warstwy oznaczana według PN-EN 12697-36 oraz ilość wbudowanego materiału na określonej powierzchni (dotyczy przede wszystkim cienkich warstw) mogą odbiegać od projektu o wartość  $\pm 10\%$ . Sumaryczny pakiet warstw asfaltowych musi być zachowany zgodnie z dokumentacją projektową. Dopuszcza się przy odbiorze warstwy przez Zamawiającego pomiar grubości za pomocą georadaru GPR.

#### 6.4.4.2. Wskaźnik zagęszczenia warstwy i wolna przestrzeń w warstwie

Zagęszczenie wykonanej warstwy, wyrażone wskaźnikiem zagęszczenia oraz zawartością wolnych przestrzeni, nie może przekroczyć wartości dopuszczalnych podanych w tablicy 5.7. Dotyczy to każdego pojedynczego oznaczenia danej właściwości. Obie badane właściwości warstwy należy obliczać z dokładnością do jednego miejsca po przecinku.

Oznaczenie gęstości objętościowej należy wykonywać według PN-EN 12697-6.

#### 6.4.4.3. Spadki poprzeczne

Spadki poprzeczne powinny być zgodne z dokumentacją projektową, z tolerancją  $\pm 0,5\%$ .

#### 6.4.4.4. Równość podłużna

Pomiary równości podłużnej należy wykonywać w środku każdego ocenianego pasa ruchu.

Do oceny równości podłużnej warstwy wiążącej i podbudowy nawierzchni dróg wszystkich klas technicznych należy stosować metodę z wykorzystaniem łąty 4-metrowej i klina lub metody równoważnej użyciu łąty i klina, mierząc wysokość prześwitu w połowie długości łąty. Wymagana równość podłużna jest określona w tablicy 19 wartościami odchyłeń równości.

**Tablica 19. Dopuszczalne nierówności podłużne dla warstwy podbudowy**

Klasa drogi	Element nawierzchni	Dopuszczalna nierówność [mm]
GP	Pasy ruchu	$\leq 9$
	Jeźdnie łącznic, utwardzone pobocza	$\leq 12$
D, L, Z, G	Pasy ruchu, jeźdnie łącznic, utwardzone pobocza	

#### 6.4.4.5. Równość poprzeczna

Do pomiaru poprzecznej równości nawierzchni powinna być stosowana metoda z wykorzystaniem 4-metrowej łąty i klina lub metody równoważnej użyciu łąty i klina. Wymagana równość poprzeczna jest określona przez wartości odchyłeń

równości, które nie mogą być przekroczone w liczbie pomiarów stanowiących 90% i 100% albo 95% i 100% liczby pomiarów na wyznaczonym odcinku miarodajnym o długości 100 m. Odchylenie równości oznacza największą odległość między latą a mierzoną powierzchnią w danym profilu. Wartości odchyień, wyrażone w mm, określa tablica 20:

**Tablica 20. Dopuszczalne nierówności poprzeczne dla warstwy podbudowy**

Klasa drogi	Element nawierzchni	Dopuszczalna nierówność [mm]		
		90%	95%	100%
GP	Pasy ruchu	≤ 6	-	≤ 8
	Jezdnie łącznic, utwardzone pobocza	-	≤ 9	≤ 10
G	Pasy ruchu, jezdnie łącznic, utwardzone pobocza	≤ 9	-	≤ 12

#### 6.4.4.6. Połączenia międzywarstwowe

Uzyskanie wymaganej trwałości nawierzchni jest uzależnione od zapewnienia połączenia między warstwami i ich współpracy w przenoszeniu obciążenia nawierzchni ruchem. W tym celu należy zapewnić odpowiednią wytrzymałość na ścinanie połączenia międzywarstwowego poprzez oczyszczenie i skropienie emulsją asfaltową (wg normy PN-EN 13808) warstwy podbudowy pomocniczej.

#### 6.4.4.7. Szerokość warstwy

Szerokość warstwy z betonu asfaltowego powinna być zgodna z dokumentacją projektową, z tolerancją w zakresie od 0 do +5 cm, przy czym szerokość warstwy podbudowy pomocniczej powinna być odpowiednio szersza tak, aby stanowiła odsadzkę dla warstwy podbudowy zasadniczej. W przypadku wyprofilowanej ukośnej krawędzi szerokość należy mierzyć w środku linii skosu.

#### 6.4.4.8. Rzędne wysokościowe

Rzędne wysokościowe, na osi podłużnej i krawędziach, powinny być zgodne z dokumentacją projektową z dopuszczalną tolerancją  $\pm 1$  cm, przy czym co najmniej 95% wykonanych pomiarów nie może przekraczać przedziału dopuszczalnych odchyień.

#### 6.4.4.9. Ukształtowanie osi w planie

Ukształtowanie osi w planie, nie powinno różnić się od dokumentacji projektowej o  $\pm 5$  cm.

#### 6.4.4.10. Złącza technologiczne

Złącza powinny być wykonane zgodnie z zasadami opisanymi w punkcie 5.2.7. Złącza powinny być całkowicie związane, a przylegające warstwy powinny być w jednym poziomie.

#### 6.4.4.11. Ocena wizualna warstwy

Wygląd warstwy z betonu asfaltowego powinien mieć jednolitą teksturę, bez rakowin, spękań, deformacji, plam i wykruszeń.

### 6.5. Częstotliwość badań kontrolnych

Badania kontrolne Wykonawcy i Zamawiającego, należy prowadzić z częstotliwością podaną w tablicy 21.

**Tablica 21. Częstotliwość badań kontrolnych**

L.p.	Badana cecha	Minimalna częstotliwość badań i pomiarów	
		Badania kontrolne Wykonawcy	Badania kontrolne Zamawiającego
Materiały	Wypełniacz i kruszywa	wg Zakładowej Kontroli Produkcji zgodnie z normą PN-EN 13108-21	Obligatoryjnie przed przystąpieniem do robót przy akceptacji badania typu mm-a, w trakcie wykonywania robót z częstotliwością ustaloną przez Zamawiającego, w uzgodnieniu z Inżynierem.
	Lepiszczca		
	Dodatki i pozostałe materiały		
Mieszanka mineralno-	Uziarnienie,	wg Zakładowej Kontroli Produkcji zgodnie z normą PN-EN 13108-21	Z częstotliwością ustaloną przez Zamawiającego, w uzgodnieniu z Inżynierem.
	Zawartość lepiszcza rozpuszczalnego,		
	Temperatura mięknięcia odzyskanego lepiszcza,		

	Gęstość i zawartość wolnych przestrzeni próbki Marshalla.		
Warunki technologiczne	Temperatura powietrza	co najmniej 3 razy dziennie: przed przystąpieniem do robót oraz podczas ich realizacji w okresach równomiernie rozłożonych w planowanym okresie realizacji dziennej działki roboczej	W trakcie robót podczas każdego pobrania mieszanki mineralno-asfaltowej
	Temperatura mieszanki mineralno-asfaltowej podczas wykonywania nawierzchni	Każdy rozładunek mieszanki z samochodu transportowego do zasobnika rozścielacza	W trakcie robót podczas każdego pobrania mieszanki mineralno-asfaltowej
	Ocena wizualna dostarczonej mieszanki mineralno-asfaltowej	Każdy rozładunek mieszanki z samochodu transportowego do zasobnika rozścielacza	-
Wykonana warstwa	Grubość wykonywanej warstwy	Jedna próbka na 500 m.b. jednorazowo wbudowywanej szerokości*	
	Wskaźnik zagęszczenia warstwy zawartość wolnej przestrzeni	Jedna próbka na 500 m.b. jednorazowo wbudowywanej szerokości*	
	Połączenia międzywarstwowe	Jedna próbka na 500 m.b. jednorazowo wbudowywanej szerokości*	
	Spadki poprzeczne warstwy	Częstotliwość zgodna z przekrojami poprzecznymi z dokumentacji projektowej <sup>2)</sup>	
	Równość poprzeczna warstwy	Pomiar łąką 4-metrową co 10 m	
	Równość podłużna warstwy	Pomiar łąką 4-metrową co 10 m lub metodą równoważną	
	Szerokość warstwy	Częstotliwość zgodna z przekrojami poprzecznymi z dokumentacji projektowej	-
	Rzędne wysokościowe warstwy <sup>1)</sup>	Pomiar rzędnych niwelacji podłużnej i poprzecznej oraz usytuowania osi według dokumentacji budowy	-
	Ukształtowanie osi w planie <sup>1)2)</sup>	Współrzędne osi ze skokiem według dokumentacji projektowej	-
	Ocena wizualna jednorodności powierzchni warstwy	Ocena ciągła	
	Ocena wizualna jakości wykonania złączy podłużnych i poprzecznych, krawędzi i obramowania warstwy	Ocena ciągła wszystkich długości złączy i krawędzi	

\* w przypadku badań kontrolnych Zamawiającego częstotliwość zalecana (w uzasadnionych przypadkach może ulec zmianie na wniosek Inżyniera i Zamawiającego),

<sup>1)</sup> Wyniki pomiarów geodezyjnych należy przekazać w formie numerycznej zaakceptowanej przez Inżyniera

<sup>2)</sup> Dodatkowe pomiary spadków poprzecznych i ukształtowania osi w planie należy wykonać w punktach głównych łuków poziomych

## 7. OBMIAR ROBÓT

### 7.1. Ogólne zasady obmiaru robót

Ogólne zasady obmiaru robót podano w ST D-M-00.00.00 „Wymagania ogólne” pkt 7.

### 7.2. Jednostka obmiarowa

Jednostką obmiarową jest m<sup>2</sup> (metr kwadratowy) wykonanej warstwy z betonu asfaltowego (AC).

## 8. ODBIÓR ROBÓT

Ogólne zasady odbioru robót podano w ST D-M-00.00.00 „Wymagania ogólne” pkt 8.

Roboty uznaje się za wykonane zgodnie z dokumentacją projektową, ST i wymaganiami Inżyniera, jeżeli wszystkie pomiary i badania z zachowaniem tolerancji według pkt. 6 dały wyniki pozytywne.

## 9. PODSTAWA PŁATNOŚCI

### 9.1. Ogólne ustalenia dotyczące podstawy płatności

Ogólne ustalenia dotyczące podstawy płatności podano w ST D-M-00.00.00 „Wymagania ogólne” pkt 9.



## 9.2. Cena jednostki obmiarowej

Cena wykonania 1 m<sup>2</sup> warstwy podbudowy z betonu asfaltowego (AC) obejmuje:

- prace pomiarowe i roboty przygotowawcze,
- oznakowanie robót,
- dostarczenie materiałów,
- badania laboratoryjne,
- odcinek próbny,
- wyprodukowanie mieszanki mineralno-asfaltowej i jej transport na miejsce wbudowania,
- podklejenie bitumiczną taśmą izolacyjną krawędzi krawężników, ścieków oraz urządzeń obcych,
- rozłożenie i zagęszczenie mieszanki mineralno-asfaltowej,
- obcięcie krawędzi i posmarowanie asfaltem,
- przeprowadzenie pomiarów i badań laboratoryjnych, wymaganych w Specyfikacji,
- utrzymanie w czasie prowadzenia robót.

## 9.3. Potrącenia

Wszystkie roboty powinny być wykonane przez Wykonawcę z dochowaniem maksymalnej staranności i jakości, bez przekraczania jakichkolwiek wartości dopuszczalnych określonych przez niniejszą specyfikację. W sporadycznych przypadkach, w razie niedotrzymania wartości dopuszczalnych:

- grubości warstwy,
- składu mieszanki mineralnej,
- zawartości lepiszcza,
- wskaźnika zagęszczenia,
- równości,

w zakresie nie powodującym istotnego pogorszenia właściwości użytkowych nawierzchni Zamawiający może wyrazić zgodę na odebraniu robót przy jednoczesnym potrąceniu kwoty zapłaty za tę część, gdzie występuje przekroczenie wartości dopuszczalnych. Potrącenia te powinny być wyliczone wg zasad podanych w WT-2 2008

## 10. PRZEPISY ZWIĄZANE

### 10.1. Normy

Niniejsza specyfikacja przywołuje normy PN-EN niedatowane. Przyjęto, że w przypadku powołań niedatowanych, należy stosować ostatnie wydanie normy.

### 10.2. Wymagania techniczne

1. WT-1 Kruszywa 2014. Kruszywa do mieszanek mineralno-asfaltowych i powierzchniowych utrwaleń na drogach krajowych, Warszawa 2014
2. WT-2 Nawierzchnie asfaltowe 2014. Nawierzchnie asfaltowe na drogach krajowych cz. I i II, Warszawa 2014
3. WT-3 Emulsje asfaltowe 2009. Kationowe emulsje asfaltowe na drogach publicznych, Warszawa 2009

### 10.3. Inne dokumenty

4. Rozporządzenie Ministra Transportu i Gospodarki Morskiej z dnia 2 marca 1999 r. w sprawie warunków technicznych, jakim powinny odpowiadać drogi publiczne i ich usytuowanie (Dz.U. nr 43, poz. 430)
5. Katalog typowych konstrukcji nawierzchni podatnych i półsztywnych. Generalna Dyrekcja Dróg Krajowych i Autostrad, Gdańsk 2012

## D – 05.03.05.A WARSTWA ŚCIERALNA Z BETONU ASFALTOWEGO

### 1. WSTĘP

#### 1.1. Przedmiot ST

Przedmiotem niniejszej specyfikacji technicznej (ST) są wymagania dotyczące wykonania i odbioru robót związanych z wykonaniem warstwy ścieralnej z betonu asfaltowego.

#### 1.2. Zakres stosowania ST

Specyfikacja techniczna (ST) stanowi obowiązującą podstawę jako dokument przetargowy i kontraktowy przy zlecaniu i realizacji robót na drogach.

#### 1.3. Zakres robót objętych ST

Ustalenia zawarte w niniejszej specyfikacji dotyczą zasad prowadzenia robót związanych z wykonaniem i odbiorem:

- warstwy ścieralnej i wiążącej (dla dróg rowerowych) z mieszanki mineralno-asfaltowej AC 8 S 50/70 (wszystkie wymagania dla tej warstwy należy przejmować jak dla kategorii ruchu KR 2)

#### 1.4. Określenia podstawowe

Określenia podane w Specyfikacji są zgodne z odpowiednimi normami i określeniami podanymi w Specyfikacji D-M-00.00.00 – „Wymagania Ogólne” pkt. 1.4.

**Beton asfaltowy (AC)** - mieszanka mineralno-asfaltowa, w której kruszywo o uziarnieniu równomiernie stopniowanym tworzy wzajemnie klinującą się strukturę.

**Kruszywo grube** – kruszywo z ziaren o wymiarze  $D \leq 45$  mm oraz  $d \geq 2$  mm.

**Kruszywo drobne** – kruszywo z ziaren o wymiarze  $D \leq 2$  mm, którego większa część pozostaje na sicie 0,063 mm. Kruszywo drobne może powstać w wyniku kruszenia lub naturalnego rozdrobnienia skały albo żwiru lub przetworzenia kruszywa sztucznego.

**Mieszanka mineralna (mm)**- mieszanka kruszywa i wypełniacza mineralnego o określonym składzie i uziarnieniu.

**Mieszanka mineralno-asfaltowa (mma)** - mieszanka mineralna z odpowiednią ilością asfaltu, wytworzona na gorąco, spełniająca określone wymagania.

**Mieszanka drobnoziarnista** – mieszanka mineralno-asfaltowa do warstwy ścieralnej (z wyłączeniem asfaltu lanego), wiążącej i podbudowy, w której wymiar kruszywa D jest mniejszy niż 16 mm.

**Mieszanka gruboziarnista** – jest to mieszanka mineralno-asfaltowa do warstwy wiążącej i podbudowy, w której wymiary kruszywa D jest nie mniejszy niż 16 mm.

**Pył** – kruszywo z ziaren przechodzących przez sito 0,063 mm.

**Środek adhezyjny** - substancja powierzchniowo czynna, która poprawia adhezję asfaltu do materiałów mineralnych oraz zwiększa odporność błonki asfaltu na powierzchni kruszywa na odmywanie wodą; może być dodawany do asfaltu lub do kruszywa.

**Środek niskowiskozowy** – jest to substancja chemiczna, która dodana do asfaltu zmniejsza jego lepkość w temperaturze otaczania kruszywa, powodując obniżenie temperatury produkcji mieszanki mineralno-asfaltowej oraz umożliwiając jej wbudowanie w niższej temperaturze niż w przypadku stosowania asfaltu bez dodatku. Wbudowana mieszanka mineralno-asfaltowa wyprodukowanej z asfaltem z dodatkiem niskowiskozowym charakteryzuje się takimi samymi lub lepszymi wartościami wymaganych parametrów normowych niż mieszanka mineralno-asfaltowej ze zwykłym asfaltem drogowym.

**Technologia produkcji mieszanki mineralno-asfaltowej o obniżonej temperaturze** – technologia, w której w wyniku zastosowania odpowiedniego rodzaju asfaltu drogowego oraz odpowiedniej jego postaci, np. asfaltu spienionego wodą lub zeolitem, wytwarzana jest mma o obniżonej temperaturze produkcji w porównaniu do mma wytwarzanej w sposób tradycyjny na „gorąco”. Wbudowana mieszanka mineralno-asfaltowa wyprodukowana w technologii o obniżonej temperaturze charakteryzuje się takimi samymi lub lepszymi wartościami wymaganych parametrów normowych co mieszanka mineralno-asfaltowej z asfaltem drogowym (wytworzona w sposób tradycyjny).

**Wymiar kruszywa** – jest to wielkość ziaren kruszywa, określona przez dolny (d) i górny (D) wymiar sita. Przy oznaczaniu wymiaru kruszywa dopuszcza się obecność pewnej ilości ziaren, które pozostają na górnym sicie lub przechodzą przez dolne sito, zestawu sit używanego do oznaczania wymiaru kruszywa. Dolny wymiar sita może być równy 0.

**Wymiar mieszanki mineralno-asfaltowej** – jest to określenie mieszanki mineralno-asfaltowej ze względu na wymiar największego kruszywa, np. wymiar 8 lub 11.

**Wypełniacz** – kruszywo, którego większa część przechodzi przez sito 0,063 mm.

Pozostałe określenia są zgodne ze Specyfikacją D-M-00.00.00 „Wymagania Ogólne” oraz odnośnymi normami.

### 1.5. Symbole i skróty dodatkowe

AC S	- beton asfaltowy do warstwy ścieralnej
PmB	- polimeroasfalt,
D	- górny wymiar sita (przy określaniu wielkości ziaren kruszywa),
d	- dolny wymiar sita (przy określaniu wielkości ziaren kruszywa),
C	- kationowa emulsja asfaltowa,
NPD	- właściwość użytkowa nie określana (ang. No Performance Determined; producent może jej nie określać),
TBR	- do zadeklarowania (ang. To Be Reported; producent może dostarczyć odpowiednie informacje, jednak nie jest do tego zobowiązany),
MOP	- miejsce obsługi podróży.

### 1.6. Ogólne wymagania dotyczące robót

Ogólne wymagania dotyczące robót podano w ST D-M-00.00.00 „Wymagania ogólne” pkt 1.5.

## 2. MATERIAŁY

### 2.1. Ogólne wymagania dotyczące materiałów

Ogólne wymagania dotyczące materiałów, ich pozyskiwania i składowania, podano w ST D-M-00.00.00 „Wymagania ogólne” pkt 2.

Podstawowe wymagania wobec materiałów stosowanych do produkcji mieszanek mineralno-asfaltowych przeznaczonych do budowy nawierzchni dla kategorii ruchu od KR1 do KR7 są określone w odpowiednich rozdziałach niniejszej Specyfikacji.

W zakresie wymagań do lepiszczy asfaltowych należy stosować się do normy PN-EN 12591 wraz załącznikiem krajowym NA i PN-EN 14023 wraz załącznikiem krajowym NA oraz PN-EN 13808 wraz z załącznikiem krajowym NA.

### 2.2. Lepiszcza asfaltowe

Należy stosować następujące rodzaje asfaltów:

- do warstwy ścieralnej asfalt drogowy 50/70 spełniający wymagania określone w PN-EN 12591 wraz załącznikiem krajowym,

Dopuszcza się stosowanie dodatków modyfikujących asfalty, np. modyfikacja asfaltu gumą z przetworzonych opon samochodowych.

### 2.3. Wypełniacz

Należy stosować wypełniacz, spełniający wymagania podane w tablicy 1.

**Tablica 1. Wymagane właściwości wypełniacza do warstwy ścieralnej z betonu asfaltowego**

Lp.	Właściwości wypełniacza	Wymagania		
		KR1-KR2	KR3-KR4	KR5-KR7
1	Uziarnienie według PN-EN 933-1 (dotyczy wypełniacza dodanego)	zgodne z tablicą 24 w PN-EN 13043		
2	Jakość pyłu według PN-EN 933-9, kategoria nie wyższa niż:	MB <sub>F</sub> 10		
3	Zawartość wody według PN-EN 1097-5, nie wyższa niż:	1 %(m/m)		
4	Gęstość ziaren według PN-EN 1097-7:	deklarowana przez producenta		
5	Wolne przestrzenie w suchym zagęszczonym wypełniaczu według PN-EN 1097-4, wymagana kategoria:	V <sub>28/45</sub>		
6	Przyrost temperatury mięknięcia według PN-EN 13179-1, wymagana kategoria:	Δ <sub>R&amp;B</sub> 8/25		
7	Rozpuszczalność w wodzie według PN-EN 1744-1, kategoria nie wyższa niż:	WS <sub>10</sub>		
8	Zawartość CaCO <sub>3</sub> w wypełniaczu wapiennym według PN-EN 196-2, kategoria nie niższa niż:	CC <sub>70</sub>		
9	Zawartość wodorotlenku wapnia w wypełniaczu mieszanym, wymagana kategoria:	K <sub>a</sub> 20		
10	„Liczba asfaltowa” według PN-EN 13179-2, wymagana kategoria:	BNDeklarowana		

## 2.4. Kruszywo

W zależności od kategorii ruchu należy stosować kruszywa drobne i grube wg wymagań podanych odpowiednio w tablicy 2, 3 i 4. Składowanie kruszywa musi odbywać się w warunkach zabezpieczających je przed zanieczyszczeniem i zmieszaniem z innymi asortymentami kruszywa.

**Tablica 2. Wymagane właściwości kruszywa grubego do warstwy ścieralnej z betonu asfaltowego**

Właściwości kruszywa	Wymagania w zależności od kategorii ruchu		
	KR1÷KR2	KR3÷KR4	KR5÷KR6
Uziarnienie według PN-EN 933-1; kategoria nie niższa niż:	$G_{C85/20}$	$G_{C90/20}$	$G_{C90/15}$
Tolerancje uziarnienia; kategorie:	$G_{25/15}$ , $G_{20/15}$ , $G_{20/17,5}$	$G_{25/15}$ , $G_{20/15}$	$G_{25/15}$ , $G_{20/15}$
Zawartość pyłów według PN-EN 933-1; kategoria nie wyższa niż:	$f_2$		
Kształt kruszywa według PN-EN 933-3 lub według PN-EN 933-4; kategoria nie wyższa niż:	$FI_{25}$ lub $SI_{25}$	$FI_{20}$ lub $SI_{20}$	$FI_{20}$ lub $SI_{20}$
Procentowa zawartość ziaren o powierzchni przekruszonej i łamanej w kruszywie grubym według PN-EN 933-5; kategoria nie niższa niż:	$C_{Deklarowana}$	$C_{95/1}$	$C_{95/1}$
Odporność kruszywa na rozdrabnianie według normy PN-EN 1097-2, badana na kruszywie o wymiarze 10/14, rozdział 5; kategoria nie wyższa niż:	$LA_{30}$	$LA_{30}$	$LA_{25}$
*)Odporność na polerowanie kruszywa (badana na normowej frakcji kruszywa do mieszanki mineralno-asfaltowej) według PN-EN 1097-8, kategoria nie niższa niż	$PSV_{Deklarowane}$	$PSV_{Deklarowane}$  nie mniej niż 48	$PSV_{50}$
Gęstość ziaren według PN-EN 1097-6, rozdz. 7, 8 lub 9:	deklarowana przez producenta		
Nasiąkliwość według PN-EN 1097-6, rozdz. 7, 8 lub 9	deklarowana przez producenta		
Mrozoodporność według PN-EN 1367-6 w 1% NaCl, badana na kruszywie o wymiarze 8/11, 11/16 lub 8/16; wartość nie wyższa niż w %:	7	7	
„Zgorzeł słoneczna” bazaltu według PN-EN 1367-3, wymagana kategoria:	$SB_{LA}$		
Skład chemiczny - uproszczony opis petrograficzny według PN-EN 932-3:	deklarowany przez producenta		
Grube zanieczyszczenia lekkie według PN-EN 1744-1, p.14.2, kategoria nie wyższa niż:	$m_{LPC0,1}$		
Rozpad krzemianu dwuwapniowego w kruszywie z żużla wielkopieczowego chłodzonego powietrzem według PN-EN 1744-1, p. 19.1:	wymagana odporność		
Rozpad związków żelaza w kruszywie z żużla wielkopieczowego chłodzonego powietrzem według PN-EN 1744-1, p. 19.2:	wymagana odporność		
Stalność objętości kruszywa z żużla stalowniczego według PN-EN 1744-1, p. 19.3, kategoria nie wyższa niż:	$V_{3,5}$		

**Tablica 3. Wymagane właściwości kruszywa nielamanego drobnego lub o ciągłym uziarnieniu do  $D \leq 8$  do warstwy ścieralnej z betonu asfaltowego**

Właściwości kruszywa	Wymagania w zależności od kategorii ruchu
	KR1÷KR2
Uziarnienie według PN-EN 933-1, wymagana kategoria:	$G_{F85}$ lub $G_{A85}$
Tolerancja uziarnienia; odchylenie nie większe niż według kategorii:	$G_{TCNR}$
Zawartość pyłów według PN-EN 933-1, kategoria nie wyższa niż:	$f_3$
Jakość pyłów według PN-EN 933-9; kategoria nie wyższa niż:	$MB_{F10}$
Kanciastość kruszywa drobnego lub kruszywa 0/2 wydzielonego z kruszywa o ciągłym uziarnieniu według PN-EN 933-6, rozdz. 8, kategoria nie niższa niż:	$E_{cs}$ Deklarowana
Gęstość ziaren według PN-EN 1097-6, rozdz. 7, 8 lub 9	deklarowana przez producenta
Nasiąkliwość według PN-EN 1097-6, rozdz. 7, 8 lub 9	deklarowana przez producenta
Grube zanieczyszczenia lekkie, według PN-EN 1744-1 p. 14.2, kategoria nie wyższa niż:	$m_{LPC} 0,1$

**Tablica 4. Wymagane właściwości kruszywa łamanego drobnego lub o ciągłym uziarnieniu do  $D \leq 8$  do warstwy ścieralnej z betonu asfaltowego**

Właściwości kruszywa	Wymagania w zależności od kategorii ruchu		
	KR1÷KR2	KR3÷KR4	KR5÷KR6
Uziarnienie według PN-EN 933-1, wymagana kategoria:	$G_{A85}$ lub $G_{F85}$		
Tolerancja uziarnienia; odchylenie nie większe niż według kategorii:	$G_{TCNR}$	$G_{TC20}$	$G_{TC20}$
Zawartość pyłów według PN-EN 933-1, kategoria nie wyższa niż:	$f_{16}$		
Jakość pyłów według PN-EN 933-9; kategoria nie wyższa niż:	$MB_{F10}$		
Kanciastość kruszywa drobnego lub kruszywa 0/2 wydzielonego z kruszywa o ciągłym uziarnieniu według PN-EN 933-6, rozdz. 8, kategoria nie niższa niż:	$E_{cs}$ Deklarowana	$E_{cs30}$	$E_{cs30}$
Gęstość ziaren według PN-EN 1097-6, rozdział 7, 8 lub 9	deklarowana przez producenta		
Nasiąkliwość według PN-EN 1097-6, rozdz. 7, 8 lub 9	deklarowana przez producenta		
Grube zanieczyszczenia lekkie, według PN-EN 1744-1 p. 14.2, kategoria nie wyższa niż:	$m_{LPC} 0,1$		

## 2.5. Dodatki

Mogą być stosowane dodatki na podstawie udokumentowanych pozytywnych doświadczeń. Pochodzenie, rodzaj i właściwości dodatków powinny być deklarowane.

Należy stosować środki adhezyjne lub wapno hydratyzowane, jeżeli zastosowane kruszywo i lepiszcza asfaltowego nie wykazuje powinowactwa fizykochemicznego (przyczepność poniżej 80%), zapewniającego odpowiednią przyczepność (adhezję) lepiszcza do kruszywa i odporność mieszanki mineralno-asfaltowej na działanie wody. Rodzaj środka i jego ilość powinna być dostosowana do konkretnego kruszywa i lepiszcza. Ocenę przyczepności należy określić na podstawie badania według PN-EN12697-11, metoda A, kruszywo 8/11 jako podstawowe. Przyczepność lepiszcza do kruszywa po 6 godzinach powinna wynosić co najmniej 80%, przy jednoczesnym spełnieniu odporności gotowej mieszanki mineralno-asfaltowej na działanie wody wg PN-EN12697-12 podanej w tablicy 5.2, 5.3 i 5.4.

Mogą być stosowane dodatki lub technologie obniżające temperaturę produkcji i wbudowania mieszanki mineralno-asfaltowej.

## 2.6. Materiały do uszczelniania spoin

Do uszczelniania spoin należy używać past lub taśm o grubości co najmniej 10 mm. Materiały te można stosować na podstawie pozytywnych uprzednich zastosowań.

## 2.7. Uszczelnienie krawędzi

Do uszczelniania krawędzi zewnętrznych nawierzchni oraz elementów ograniczających nawierzchnię należy używać lepiszcza asfaltowego na gorąco spełniającego wymagania PN-EN 12591 lub asfaltu modyfikowanego wg PN-EN 14023

## 3. SPRZĘT

### 3.1. Ogólne wymagania dotyczące sprzętu

Ogólne wymagania dotyczące sprzętu podano w ST D-M-00.00.00 „Wymagania ogólne” pkt 3.

### 3.2. Sprzęt do skropienia lepiszczem asfaltowym

Do skrapiania lepiszczem asfaltowym należy stosować samojezdne lub przyczepne skrapiaarki lepiszcza zgodnie ze Specyfikacją D-04.03.01 „Związania międzywarstwowe”.

### 3.3. Sprzęt do mieszania

Beton asfaltowy należy produkować w wytwórni (otaczarce) mieszanek mineralno-asfaltowych lub zespole wytwórni. Powinna zapewnić wysuszenie i wymieszanie wszystkich składników oraz zachowanie właściwej temperatury składników i gotowej mieszanki mineralno-asfaltowej. Na wytwórni powinien funkcjonować certyfikowany system Zakładowej Kontroli Produkcji zgodny z PN-EN 13108-21.

Wytwórnia powinna być wyposażona w termometry (urządzenia pomiarowe) pozwalające na ciągłe monitorowanie temperatury poszczególnych materiałów, na różnych etapach przygotowywania materiałów, jak i na wyjściu z mieszalnika.

Na terenie wytwórni kruszywa o różnym uziarnieniu należy składować oddzielnie według rodzajów i chronić przed zanieczyszczeniem. Wypełniacze należy przechowywać w suchych warunkach.

Kruszywa o różnym uziarnieniu należy dodawać do mieszalnika pojedynczo odmierzone jako udziały masowe lub objętościowe.

Urządzenia do podgrzewania lepiszczy nie mogą doprowadzić do ich przegrzania. Maksymalna temperatura lepiszcza w zbiorniku magazynowym jest podana w tabeli 5.

**Tabela 5. Maksymalna temperatura lepiszczy**

Lepiszczce	Rodzaj	Maksymalna temperatura, °C
1. Asfalt drogowy	35/50	190
	50/70	180
2. Asfalt modyfikowany polimerem (polimeroasfalt)	25/55-60	180
3. Asfalt wielorodzajowy	35/50	190
	50/70	180

Kruszywo musi być wysuszone i podgrzane w suszarni bębnowej tak, aby po dodaniu wypełniacza i ewentualnie granulatu asfaltowego osiągnięta została żądana temperatura mieszania. Wypełniacz i granulatu asfaltowy można podgrzewać.

Czas mieszania należy tak dobrać, aby wszystkie kruszywa zostały w całości, równomiernie otoczone lepiszczem i aby dodatki w mieszały się, tworząc jednolitą mieszankę, kolejność dozowania materiałów do mieszalnika ma duże znaczenie dla jakości produkowanej mieszanki.

Produkcja powinna być tak zaplanowana, aby nie dopuścić do zbyt długiego przechowywania mieszanki w silosach, należy wykluczyć możliwość szkodliwych zmian. Czas przechowywania – magazynowania mieszanki mma powinien uwzględniać możliwości wytwórni (sposób podgrzewania silosów gotowej mieszanki mma i rodzaj izolacji), warunki atmosferyczne oraz czas transportu na budowę.

Dopuszcza się produkcję mieszanki mineralno-asfaltowej z kilku wytwórni na podstawie jednego Badania Typu.

### 3.4. Sprzęt do wbudowania

Mieszankę mineralno-asfaltową należy układać i profilować do wymaganych grubości z zadanymi spadkami samojezdną układarką. Prace należy tak planować, aby umożliwiały układanie warstwy całą szerokością jezdni.

### 3.5. Sprzęt do zagęszczania

W zależności od rodzaju mieszanki mineralno-asfaltowej zagęszczanie należy prowadzić statycznymi walcami stalowymi gładkimi lub walcami ogumionymi, lub walcami wibracyjnymi, lub też zespołem tych walców. Co najmniej jeden walec stalowy w każdym zespole roboczym powinien być wyposażony w nóż do odcinania i dociskania krawędzi ciepłej mieszanki.

### 3.6. Sprzęt do oczyszczenia dolnej warstwy przed skropieniem

Szczotki mechaniczne i inne urządzenia czyszczące (np. dmuchawy) w ilości zapewniającej właściwe oczyszczenie podłoża.

## 4. TRANSPORT

### 4.1. Ogólne wymagania dotyczące transportu

Ogólne wymagania dotyczące transportu podano w ST D-M-00.00.00 „Wymagania ogólne” pkt 4.

### 4.2. Asfalt

Asfalt należy przewozić zgodnie z zasadami podanymi w przepisach ADR i przechowywać w zbiornikach z izolacją termiczną, umożliwiającą ogrzewanie asfaltu do właściwej temperatury roboczej. Transport powinien odbywać się zgodnie z zaleceniami producenta. W przypadku transportu poliheroasfaltu podlega on przepisom dla towarów niebezpiecznych.

### 4.3. Wypełniacz

Wypełniacz luzem należy przewozić w cysternach przystosowanych do przewozu materiałów sypkich, umożliwiających rozładunek pneumatyczny. Wypełniacz należy składować w silosach przystosowanych do składowania materiałów sypkich, wyposażonych w odpowiedni system dozowania wypełniacza do mieszalnika.

### 4.4. Środek adhezyjny

Środek adhezyjny, opakowany przez producenta, może być przewożony dowolnymi środkami transportu z uwzględnieniem zaleceń producenta. Opakowanie powinno być zabezpieczone, tak aby nie uległo uszkodzeniu.

### 4.5. Środek niskowiskozowy

Środek niskowiskozowy, opakowany przez producenta, może być przewożony dowolnymi środkami transportu z uwzględnieniem zaleceń producenta. Opakowanie powinno być zabezpieczone, tak aby nie uległo uszkodzeniu.

W przypadku stosowania środków niskowiskozowych obniżających temperaturę mieszanki mineralno-asfaltowej lub stosowania technologii produkcji mieszanki mineralno-asfaltowej w obniżonej temperaturze jej najwyższa i najniższa temperatura powinna być:

- zgodna z temperaturami technologicznymi zawartymi w Badaniach Typu,
- zgodna z rekomendacjami producenta dodatku obniżającego temperaturę mma.

### 4.6. Kruszywo

Kruszywo można przewozić dowolnymi środkami transportu w warunkach zabezpieczających je przed zanieczyszczeniami, zmieszaniem z innymi asortymentami kruszywa lub innymi frakcjami, nadmiernym zawilgoceniem. Drobne frakcje powinny być przewożone pod przykryciem, aby uniknąć wywiewania lub nadmiernego zawilgocenia materiału podczas transportu. Kruszywo powinno być składowane na utwardzonym placu, przygotowanym w taki sposób, by uniemożliwić mieszanie kruszywa z gruntem lub materiałem, którym utwardzono plac (podłożem). Poszczególne frakcje należy magazynować w zasiekach lub w sposób uniemożliwiający mieszanie poszczególnych frakcji.

### 4.7. Mieszanka mineralno-asfaltowa

Transport mieszanki mineralno-asfaltowej należy tak zorganizować, aby zapewnić jej minimalne straty ciepłe. Mieszankę mineralno-asfaltową należy przewozić czystymi, specjalistycznymi pojazdami, samowyladowczymi – wysokotonażowymi, z przykryciem w czasie transportu i podczas oczekiwania na rozładunek. W celu ułatwienia wyladunku mieszanki mineralno-asfaltowej, można po uzgodnieniu z Inżynierem stosować pokrycie powierzchni wewnętrznej skrzyni środkiem zapobiegającym przyklejaniu się mieszanki. Z zastrzeżeniem, aby zastosowana substancja nie działała destrukcyjnie na mieszankę.

Transport powinien być tak zaplanowany, żeby samochody nie czekały na budowie na rozładunek, a jednocześnie układanie mieszanki odbywało się płynnie. Czas przewozu i oczekiwania na wbudowanie powinien zapewnić utrzymanie temperatury w wymaganym przedziale.

Podczas transportu mieszanki asfaltowej muszą być zachowane graniczne wartości temperatury podane w tabeli 6.

**Tabela 6. Najniższa i najwyższa temperatura mieszanki mineralno-asfaltowej w °C**

Rodzaj i gatunek lepiszcza w mieszance asfaltowej	Temperatura, °C
35/50	150 -190
50/70	140 -180
35/50 wielorodzajowy	150 – 185
50/70 wielorodzajowy	145 – 180
PMB 25/55-60	150 – 185

Uwaga: Dolne wartości graniczne obowiązują dla mieszanki mineralno-asfaltowej dostarczanej na plac budowy. Górne wartości graniczne obowiązują dla mieszanki asfaltowej podczas produkcji i przy opuszczaniu mieszalnika. Dodatkowo należy stosować się do informacji podanych przez producenta.

Temperatura podana w tablicy nie dotyczy mieszanek mineralno-asfaltowych z dodatkami lub technologiami obniżającymi temperaturę mieszanki,

## 5. WYKONANIE ROBÓT

### 5.1. Ogólne zasady wykonania robót

Ogólne zasady wykonania robót podano w ST D-M-00.00.00 „Wymagania ogólne” pkt 5.

#### 5.1.1. Warunki przystąpienia do robót

Mieszanka mineralno-asfaltowa powinna być układana na podłożu suchym, czystym i odpowiednio przygotowanym, tak aby zapewnić właściwą szczepność międzywarstwową.

Nie należy układać mieszanki mineralno-asfaltowej na podłożu mokrym, podczas opadów atmosferycznych, a w przypadku występowania powyższych warunków przez dłuższy czas, produkcję mieszanki mineralno-asfaltowej należy wstrzymać.

Jeżeli nie dokonano szczególnych uzgodnień z Inżynierem, mieszankę mineralno-asfaltową należy wbudowywać jedynie w sprzyjających warunkach atmosferycznych, przy dodatniej temperaturze otoczenia i przy dopuszczalnej prędkości wiatru, tak aby zapewnić odpowiednie zagęszczenie układanej warstwy.

#### 5.1.2. Wbudowywanie

Należy tak zorganizować budowę i produkcję mieszanki mineralno-asfaltowej aby tzw. „dienne działki robocze” to znaczy odcinki, na których mieszanka mineralno-asfaltowa wbudowywana byłaby w ciągu jednego dnia, były możliwie jak najdłuższe.

Mieszankę mineralno-asfaltową należy bezzwłocznie po dowiezieniu do miejsca wbudowania w ciągły sposób podawać do układarki i układać. Wielkości dostaw mieszanki do układarki powinny być tak regulowane, aby umożliwić nieprzerwaną pracę układarki. Układarka powinna pracować w sposób ciągły zawsze, gdy jest to możliwe. Należy stosować takie prędkości poruszania się układarki i technikę jej pracy, które zapewniają jednorodne podawanie mieszanki mineralno-asfaltowej na całej szerokości układania, bez ciągnięcia, rozrywania i segregacji materiału.

Minimalna grubość mieszanki układanej w każdym przejściu układarki powinna być odpowiednio zwiększona tak, aby po zagęszczeniu była zgodna z minimalnymi wielkościami podanymi w odpowiednich rozdziałach niniejszej Specyfikacji.

Przy układaniu warstwy ścieralnej należy zatrzymać układarkę przed dojechaniem do szczeliny dylatacyjnej budowli. W trakcie ręcznego układania pozostałej części nawierzchni przy dylatacji szczelinę dylatacyjną należy pozostawić bez przykrycia warstwą nawierzchni.

Ręczne układanie mieszanek mineralno-asfaltowych dopuszcza się jedynie w następujących przypadkach:

1. układanie warstw wyrównawczych o nieregularnym kształcie i zmiennej grubości,
2. w miejscach, gdzie praca układarki jest niemożliwa,
3. na chodnikach,
4. w pobliżu szczelin dylatacyjnych na mostach, wiaduktach i innych obiektach,
5. w innych miejscach zaakceptowanych przez Inżyniera.

#### 5.1.3. Czyszczenie i wykonywanie warstw

Warstwy z mieszanek mineralno-asfaltowych należy utrzymywać w czystości. Należy ograniczyć do minimum ruch pojazdów na warstwie, na której przewiduje się ułożenie następnej warstwy.



W przypadku jakie gokolwiek zanieczyszczenia warstwy bitumicznej, Wykonawca powinien podjąć starania w celu jej oczyszczenia, a jeżeli okaże się to niemożliwe należy uzgodnić z Inżynierem dalsze postępowanie.

#### 5.1.4. Zagęszczanie

Mieszkankę mineralno-asfaltową należy układać i zagęszczać w warstwie umożliwiającej uzyskanie wymaganej grubości, rzędnej powierzchni oraz spełnienie wymagań w zakresie równości i zagęszczenia.

Zagęszczanie mieszanki mineralno-asfaltowej należy rozpocząć, gdy temperatura tej mieszanki osiągnie taki poziom, że pozwoli to na zagęszczanie walcami bez powodowania przemieszczeń warstwy lub spękań powierzchniowych.

Zagęszczanie należy zakończyć zanim temperatura spadnie poniżej minimalnej temperatury wałowania określonej w odpowiednich rozdziałach niniejszej Specyfikacji. Wałowanie należy kontynuować do czasu zniknięcia z powierzchni warstwy wszystkich śladów po walcach. Nie dopuszcza się powierzchniowego łatania zawałowanej warstwy.

Zagęszczanie należy prowadzić przy użyciu sprzętu podanego w pkt 3.5

Powierzchnię warstwy ścieralnej należy wykończyć walcem gładkim, statycznym lub wibracyjnym z wyłączoną wibracją. Na pomostach obiektów mostowych nie należy stosować walców wibracyjnych z włączoną wibracją.

Dopuszcza się stosowanie walców wibracyjnych lub innych walców zaproponowanych przez Wykonawcę. Zaleca się, aby walce były wyposażone w przyrządy umożliwiające odczytanie z odległości prędkości jazdy, a walce wibracyjne, dodatkowo, częstotliwości wibracji.

Wykonawca sprawdzi i oceni pracę walców wibracyjnych lub innych proponowanych walców na wykonanym przez siebie odcinku próbnym, co umożliwi uzyskanie akceptacji Inżyniera.

#### 5.1.5. Złącza

Należy dążyć do minimalizowania ilości złączy w nawierzchni asfaltowej i jeżeli to tylko możliwe układania mieszanki jednocześnie na całej szerokości drogi.

W przypadku występowania w nawierzchni asfaltowej złączy podłużnych nie powinny one znajdować się w miejscach poruszania się kół („w śladzie kół”). Złącze w nawierzchni powinno być szczelne i tak wykonane aby uniemożliwić przenikanie wody do warstw leżących poniżej. Mieszanka powinna być w pełni zagęszczona, a brzegi złączy powinny być ze sobą zrównane, co można uzyskać stosując jedną z wymienionych poniżej metod, przy czym dla złączy poprzecznych należy stosować jedynie metodę 3:

1. metoda „gorąca do gorącej” jest szczególnie zalecana w przypadku wykonywania złącza podłużnego. Złącze wykonuje się przez zastosowanie dwóch lub więcej układarek pracujących w zespole w takiej odległości, aby zapewnić by krawędź pasa układanego w pierwszej kolejności była wystarczająco gorąca. Odległość między zespołami układarek nie powinna być większa niż długość jednej rozkładarki. Walce zagęszczające mieszankę za każdą rozkładarką powinny być tego samego typu i powinny rozpocząć zagęszczanie od zewnętrznej krawędzi pasa i stopniowo zagęszczać pasy w kierunku złącza. Walce powinny zakończyć zagęszczanie pozostawiając pas min. 15 cm wokół złącza (ok. 7,5 cm po każdej stronie złącza). Mieszanka wzdłuż spoiny podłużnej powinna być zagęszczona jedynie przez ostatnie przejście walca.
2. metoda „gorąca do zimnej”. Wykonanie złączy tą metodą stosuje się, gdy ze względu na ruch, bądź gdy z innych uzasadnionych powodów konieczne jest wykonywanie pasów nawierzchni w odstępie czasu. Krawędź złącza w takim wypadku powinna być wykonana w czasie układania pierwszego pasa ruchu. Krawędź złącza powinna być ukośna – pochylona pod kątem 70/80 stopni do warstwy niżej leżącej. Skos ten pozwala na zwiększenie powierzchni styku dwóch warstw. Skos powinien być wykonany podczas układania nawierzchni poprzez specjalne urządzenie zamontowane na rozkładarce bądź na walcu. Nie jest rekomendowane cięcie zimnej krawędzi, ponieważ w ten sposób możemy otrzymać zbyt gładką powierzchnię. Dodatkowo zabrudzenie spowodowane „szlamem” wytworzonym w czasie cięcia krawędzi może spowodować zmniejszenie przyczepności między warstwami. W celu zapewnienia dobrej przyczepności pomiędzy dwoma układanymi pasami ruchu powierzchnia granicząca ze złączem powinna być oczyszczona ze wszelkich zabrudzeń i luźnych partii mieszanki. Następnie przed ułożeniem sąsiedniego pasa powierzchnię styku należy pokryć pastą lub taśmą przylepną. Nie dopuszcza się stosowania emulsji asfaltowej do uszczelniania złączy. Drugi pas powinien być wykonywany z zakładem (2-3 cm, licząc od górnej krawędzi spoiny) zachodzącym na pas wykonany wcześniej. Brak zakładu (nakładki) lub zbyt mała jego ilość mogą spowodować zbyt małe zagęszczenie spoiny i jej ewentualne zniszczenie. Nadmierna ilość nakładki może spowodować przejazd rozścielacza po górnej powierzchni mieszanki zmiażdżenie ziarn kruszywa, a w efekcie niedostateczne zagęszczenie spoiny. Przed rozpoczęciem wałowania „nakładki” mieszanka powinna być „rozgrabiona” na nowej warstwie.
3. Spoiny poprzeczne są wykonywane na końcu każdej dziennej działki roboczej lub w miejscu przerwy w pracy. Przy wykonywaniu spoiny poprzecznej należy kolejno:

- opróżnić układarkę;
- ręcznie odciąć mieszankę, formując kąt prosty jeżeli grubość ułożonej warstwy jest niewystarczająca;
- umieścić deskę o tej samej grubości co warstwa tuż przy złączu;
- przysypać istniejącą nawierzchnię powierzchni rampy cienką warstwą piasku lub rozłożyć na nawierzchni pasmo włókniny
- ręcznie skonstruować rampę na obszarze posypanym piaskiem lub rozłożonej włókniny z pozostałej mieszanki mineralno-asfaltowej
- zagęścić całość powierzchni i rampę używając walców.
- Przed rozpoczęciem wykonywania kolejnego odcinka nawierzchni należy:
- usunąć rampę (podjazd), włókninę;
- sprawdzić za pomocą łąty czy stara (ułożona) warstwa jest równa w kierunku podłużnym, jeżeli to konieczne trzeba odciąć nierówną część warstwy;
- oczyścić dokładnie obszar podjazdu i skropić go gorącym asfaltem lub ułożyć taśmę;
- wykonać połączenie metodą „gorąca do zimnej” opisaną powyżej.

## 5.2. Projektowanie mieszanki mineralno-asfaltowej

### 5.2.1. Wymagania ogólne

Przed przystąpieniem do robót, Wykonawca w terminie uzgodnionym z Inżynierem dostarczy do akceptacji sprawozdanie Badania Typu.

Badania Typu należy przeprowadzić dla każdego nowego składu mma oraz w przypadku:

- upływu 5 lat od ich wykonania,
- zmiany rodzaju lepiszcza,
- zmiany złoża kruszywa (jakiegokolwiek składnika),
- zmiany typu petrograficznego kruszywa,
- zmiany gęstości kruszywa o więcej niż  $0,05 \text{ Mg/m}^3$ ,
- zmiany kategorii kruszywa grubego w odniesieniu do: kształtu, udziału ziaren przekruszonych, odporności na rozdrabnianie, odporności na ścieranie,
- kanciastości kruszywa drobnego,
- zmiany typu mineralogicznego wypełniacza.

W ramach Badania Typu należy przeprowadzić badania podane w tablicach od 7 do 10.

Dopuszcza się zastosowanie podejścia grupowego w zakresie badania typu. Oznacza to, że w wypadku, gdy nastąpiła zmiana składu mieszanki mineralno- asfaltowej i istnieją uzasadnione przesłanki, że dana właściwość nie ulegnie pogorszeniu oraz przy zachowaniu tej samej wymaganej kategorii właściwości, to nie jest konieczne badanie tej właściwości w ramach badania typu.

Podczas ustalania składu mieszanki, Wykonawca powinien zadbać, aby projektowana recepta laboratoryjna opierała się na prawidłowych i w pełni reprezentatywnych próbkach materiałów, które będą stosowane do wykonania robót. Powinien także zapewnić, aby mieszanka i jej poszczególne składniki spełniały wymagania dotyczące cech fizycznych i wytrzymałościowych określone w niniejszej Specyfikacji.

Akceptacja recepty przez Inżyniera może nastąpić na podstawie przedstawionych przez Wykonawcę Badań Typu i sprawozdanie z próby technologicznej. W przypadku kiedy Inżynier w celu akceptacji recepty mieszanki mineralno-asfaltowej zdecyduje się wykonać dodatkowo niezależne badania, Wykonawca dostarczy zgodnie z wymaganiami Inżyniera próbki wszystkich składników mieszanki.

Zaakceptowana recepta stanowi ważną podstawę produkcji.

### 5.2.2. Skład mieszanki

Krzywa uziarnienia mieszanki mineralnej powinna mieścić się w polu wyznaczonym przez punkty kontrolne. Punkty kontrolne uziarnienia mieszanek mineralnych do warstw ścieralnej z betonu asfaltowego oraz minimalne zawartości asfaltu podano w tablicy 7 oraz 7a.

Jeżeli w nawierzchni drogi KR-3-7 stosowana jest mieszanka kruszywa drobnego niełamane i łamane, to należy przyjąć udział piasku łamane go co najmniej 50% .

**Tablica 7. Punkty kontrolne uziarnienia mieszanki mineralnej do warstwy ścieralnej z betonu asfaltowego oraz minimalne zawartości asfaltu do warstwy ścieralnej, KR1÷2**

Właściwość	Przesiew, [% (m/m)]					
	AC 5 S KR1÷2		AC 8 S KR1÷2		AC 11 S KR1÷2	
Wymiar sita #, [mm]	od	do	od	do	od	do
16	-	-	-	-	100	-
11,2	-	-	100	-	90	100
8	100	-	90	100	70	90
5,6	90	100	70	90	-	-
2	40	65	45	60	30	55
0,125	8	22	8	22	8	20
0,063	6,0	14,0	6,0	14,0	5,0	12,0
Zawartość lepiszcza	$B_{\min 6,0}$		$B_{\min 5,8}$		$B_{\min 5,6}$	

**Tabela 7a. Uziarnienie mieszanki mineralnej oraz zawartość lepiszcza do betonu asfaltowego do warstwy ścieralnej, KR3÷6**

Właściwość	Przesiew, [% (m/m)]			
	AC 8 S KR3÷6		AC 11 S KR3÷6	
Wymiar sita #, [mm]	od	do	od	do
16	-	-	100	-
11,2	100	-	90	100
8	90	100	60	90
5,6	60	80	48	75
4,0	48	60	42	60
2	40	55	35	50
0,125	8	22	8	20
0,063	5,0	12,0	5,0	11,0
Zawartość lepiszcza	$B_{\min 5,6}$		$B_{\min 5,6}$	

Wymaganą zawartość lepiszcza należy skorygować zgodnie z PN-EN 13108-1 pkt. 5.3.1.3

Skład mieszanki mineralno-asfaltowej powinien być ustalony na podstawie badań próbek wykonanych zgodnie z normą PN-EN 13108-20 załącznik C oraz normami powiązаныmi. Próbkі powinny spełniać wymagania podane w tablicach 8, 9, 10 w zależności od kategorii ruchu, jak i zawartości asfaltu  $B_{\min}$  i temperatur zagęszczania próbek.

### 5.2.3. Wymagania wobec mieszanek mineralno-asfaltowych

**Tablica 8. Wymagania wobec betonu asfaltowego do warstwy ścieralnej dla ruchu KR1-2**

Właściwość	Warunki zagęszczania wg PN-EN 13108-20	Metoda i warunki badania	Wymiar mieszanki		
			AC 5 S	AC 8 S	AC 11 S
Zawartość wolnych przestrzeni	C.1.2, ubijanie, 2 × 50 uderzeń	PN-EN 12697-8, p. 4	$V_{\min 1,0}$ $V_{\max 3,0}$	$V_{\min 1,0}$ $V_{\max 3,0}$	$V_{\min 1,0}$ $V_{\max 3,0}$
Wolne przestrzenie wypełnione lepiszczem	C.1.2, ubijanie, 2 × 50 uderzeń	PN-EN 12697-8, p. 5	$VFB_{\min 75}$ $VFB_{\max 93}$	$VFB_{\min 75}$ $VFB_{\max 93}$	$VFB_{\min 75}$ $VFB_{\max 93}$
Zawartość wolnych przestrzeni w mieszance mineralnej	C.1.2, ubijanie, 2 × 50 uderzeń	PN-EN 12697-8, p. 5	$VMA_{\min 14}$	$VMA_{\min 14}$	$VMA_{\min 14}$
Odporność na działanie wody	C.1.1, ubijanie, 2 × 35 uderzeń	PN-EN 12697-12, przechowywanie w 40°C z jednym cyklem zamrażania <sup>a)</sup> , badanie w 25°C	$ITSR_{90}$	$ITSR_{90}$	$ITSR_{90}$
<sup>a)</sup> Ujednoliconą procedurę badania odporności na działanie wody z jednym cyklem zamrażania podano w załączniku 1					

**Tablica 9. Wymagania wobec betonu asfaltowego do warstwy ścieralnej dla ruchu KR3-4**

Właściwość	Warunki zagęszczania wg PN-EN 13108-20	Metoda i warunki badania	Wymiar mieszanki	
			AC 8 S	AC 11 S
Zawartość wolnych przestrzeni	C.1.3, ubijanie, 2 × 75 uderzeń	PN-EN 12697-8, p. 4	$V_{\min} 2,0$ $V_{\max} 4,0$	$V_{\min} 2,0$ $V_{\max} 4,0$
Odporność na deformacje trwałe <sup>a,c)</sup>	C.1.20, wałowanie, $P_{98}-P_{100}$ ,	PN-EN 12697-22, metoda B w powietrzu, PN-EN 13108-20, D.1.6, 60°C, 10 000 cykli	$WTS_{AIR} 0,15$ $PRD_{AIR} 7,0$	$WTS_{AIR} 0,15$ $PRD_{AIR} 7,0$
Odporność na działanie wody	C.1.1, ubijanie, 2 × 35 uderzeń	PN-EN 12697-12, przechowywanie w 40°C z jednym cyklem zamrażania <sup>b)</sup> , badanie w 25°C	$ITSR 90$	$ITSR 90$

a) Grubość płyty: AC 8 40 mm, AC 11 40 mm

b) Ujednoliconą procedurę badania odporności na działanie wody z jednym cyklem zamrażania podano w załączniku 1

c) Procedurę kondycjonowania krótkoterminowego mma przed formowaniem próbek do badań funkcjonalnych i powiązanych funkcjonalnie podano w załączniku 2

**Tablica 10. Wymagania wobec betonu asfaltowego do warstwy ścieralnej dla ruchu KR5-7**

Właściwość	Warunki zagęszczania wg PNEN 13108-20	Metoda i warunki badania	Wymiar mieszanki	
			AC 8 S	AC 11 S
Zawartość wolnych przestrzeni	C.1.3, ubijanie, 2 × 75 uderzeń	PN-EN 12697-8, p. 4	$V_{\min} 2,0$ $V_{\max} 4,0$	$V_{\min} 2,0$ $V_{\max} 4,0$
Odporność na deformacje trwałe <sup>a,c)</sup>	C.1.20, wałowanie, $P_{98}-P_{100}$ ,	PN-EN 12697-22, metoda B w powietrzu, PN-EN 13108-20, D.1.6, 60°C, 10 000 cykli	$WTS_{AIR} 0,1$ $PRD_{AIR} 7,0$	$WTS_{AIR} 0,1$ $PRD_{AIR} 7,0$
Odporność na działanie wody	C.1.1, ubijanie, 2 × 35 uderzeń	PN-EN 12697-12, przechowywanie w 40°C z jednym cyklem zamrażania <sup>b)</sup> , badanie w 25°C	$ITSR 90$	$ITSR 90$

a) Grubość płyty: AC8 40 mm, AC11 40 mm

b) Ujednoliconą procedurę badania odporności na działanie wody z jednym cyklem zamrażania podano w załączniku 1

c) Procedurę kondycjonowania krótkoterminowego mma przed formowaniem próbek do badań funkcjonalnych i powiązanych funkcjonalnie podano w załączniku 2

**5.2.4. Wytwarzanie mieszanki mineralno-asfaltowej**

Mieszankę mineralno-asfaltową należy produkować w otaczarce o mieszaniu cyklicznym lub ciągłym spełniającej wymagania podane w punkcie 3. Inżynier dopuści do produkcji tylko otaczarki posiadające certyfikowany system Zakładowej Kontroli Produkcji zgodny z PN-EN 13108-21.

Wszystkie składniki mieszanki: kruszywa, asfalt oraz dodatki powinny być dozowane, w procesie produkcji, w ilościach określonych w Badaniu Typu.

Sposób i czas mieszania składników mieszanki mineralno-asfaltowej powinny zapewnić równomierne otoczenie kruszywa lepszczem asfaltowym.

Asfalt w zbiorniku powinien być ogrzewany w sposób pośredni, z układem termostatowania, zapewniającym utrzymanie stałej temperatury z tolerancją  $\pm 5^\circ\text{C}$ . Temperatura przechowywania asfaltu w zbiorniku magazynowym (roboczym) nie powinna przekraczać wartości, które podano w Tablicy 5.

Kruszywo powinno być wysuszone i tak podgrzane, aby mieszanka mineralna po dodaniu wypełniacza uzyskała właściwą temperaturę. Maksymalna temperatura gorącego kruszywa nie powinna być wyższa o więcej niż 30°C od maksymalnej temperatury mieszanki mineralno-asfaltowej.

Minimalna i maksymalna temperatura mieszanki mineralno-asfaltowej powinna wynosić jak podano w tablicy 6. Najwyższa temperatura dotyczy mieszanki mineralno-asfaltowej bezpośrednio po wytworzeniu w wytwórni mma. Minimalna temperatura mma oznacza temperaturę w momencie jej dostawy na miejsce wbudowania. Podana temperatura nie znajduje zastosowania do mieszanek mineralno-asfaltowych, do których dodawany jest dodatek w celu obniżenia temperatury jej wytwarzania i wbudowywania lub gdy stosowane lepiszcze asfaltowe zawiera taki środek. Mieszanka mineralno-asfaltowa przegrzana (z oznakami niebieskiego dymu w czasie wytwarzania) oraz o temperaturze niższej od wymaganej powinna być potraktowana jako odpad produkcyjny.

#### **5.2.5. Przygotowanie podłoża i połączenie międzywarstwowe**

Podłożem pod warstwę ścieralną z betonu asfaltowego jest warstwa wykazana w dokumentacji projektowej, spełniająca wymagania odpowiadającej jej Specyfikacji, i odebrana przez Inżyniera.

Rzędne wysokościowe podłoża oraz urządzeń usytuowanych w nawierzchni lub ją ograniczających powinny być zgodne z dokumentacją projektową. Z podłoża powinien być zapewniony odpływ wody.

Jego powierzchnia powinna mieć odpowiedni profil, być sucha i dokładnie oczyszczona z wszelkiego rodzaju zanieczyszczeń (kurzu, błota, piasku, rozlanego paliwa itp.).

Przed ułożeniem każdej warstwy asfaltowej podłożu (poprzednią warstwę) należy skropić emulsją asfaltową, w celu zapewnienia odpowiedniego połączenia międzywarstwowego, w ilości ustalonej w Specyfikacji D-04.03.01 „Związania międzywarstwowe”.

Powierzchnie czołowe krawężników, włazów, wpustów itp. urządzeń powinny być pokryte środkiem gruntującym, a następnie oklejone materiałem uszczelniającym określonym w Specyfikacji i zaakceptowanym przez Inżyniera.

#### **5.2.6. Próba technologiczna i odcinek próbny**

Wykonawca, przed przystąpieniem do pierwszej produkcji mieszanki mineralno-asfaltowej jest zobowiązany do przeprowadzenia w obecności Inżyniera próby technologicznej produkcji w postaci próbnego zarobu.

W przypadku produkcji mieszanki mineralno-asfaltowej w kilku otaczarkach próba powinna być przeprowadzona na każdej wytwórni. Nie dopuszcza się oceny dokładności pracy otaczarki oraz prawidłowości składu mieszanki mineralnej na podstawie tzw. suchego zarobu, z uwagi na możliwą segregację kruszywa. Do próby technologicznej Wykonawca użyje takich materiałów, jakie będą stosowane do wykonania właściwej mieszanki mineralno-asfaltowej na warstwę ścieralną.

W czasie wykonywania zarobu próbnego dozowania ilościowe poszczególnych materiałów składowych mieszanki mineralno-asfaltowej powinny być zgodne z ilościami podanymi w przedłożonej przez Wykonawcę i zatwierdzonej przez Inżyniera recepcie. Sprawdzenie zawartości asfaltu w mieszance określa się wykonując ekstrakcję. Sprawdzenie uziarnienia mieszanki mineralnej wykonuje się poprzez analizę sitową kruszywa.

Do sprawdzenia składu granulometrycznego mieszanki mineralnej i zawartości asfaltu zaleca się pobrać próbki z co najmniej trzeciego zarobu po uruchomieniu produkcji. Tolerancje zawartości składników mieszanki mineralno-asfaltowej względem składu zaprojektowanego, powinny być zawarte w granicach podanych w punkcie 6.

Zaakceptowanie przez Inżyniera wyników badań próbek z próbnego zarobu stanowi podstawę do wykonania przez Wykonawcę odcinka próbnego. Za zgodą Inżyniera można połączyć wykonanie próby technologicznej z wykonaniem odcinka próbnego. W takim przypadku zaleca się pobrać próbki mieszanki mineralno-asfaltowej do badań z za rozściełacza wg pkt. 4.3, 4.5, 4.6 PN-EN12697-27.

W przypadku braku innych uzgodnień z Inżynierem Wykonawca powinien wykonać odcinek próbny, co najmniej na trzy dni przed rozpoczęciem robót, w celu:

- sprawdzenia czy użyty sprzęt jest właściwy,
- określenia grubości warstwy mieszanki mineralno-asfaltowej przed zagęszczeniem, koniecznej do uzyskania wymaganej w Kontrakcie grubości warstwy,
- określenia potrzebnej liczby przejść walców dla uzyskania prawidłowego zagęszczenia warstwy.

Do takiej próby Wykonawca powinien użyć takich materiałów oraz sprzętu, jaki stosowany będzie do wykonania warstwy ścieralnej.

Lokalizacja i wielkość odcinka próbnego powinna być uzgodniona z Inżynierem. Długość i szerokość odcinka próbnego powinny być tak dobrane aby na jego podstawie możliwa była ocena prawidłowości wbudowania i zagęszczenia mieszanki mineralno-asfaltowej. Grubość układanej warstwy powinna być zgodna z grubością podaną w dokumentacji projektowej. Ilość próbek (rdzeni) pobrana z odcinka próbnego powinna być uzgodniona z Inżynierem i oceniona pod względem zgodności z wymaganiami niniejszego rozdziału Specyfikacji. Należy pobrać minimum w dwóch przekrojach poprzecznych po dwie próbki (rdzenie).

Dopuszcza się aby za zgodą Inżyniera odcinek próbny zlokalizowany był w ciągu zasadniczych prac nawierzchniowych objętych danym kontraktem.

Wykonawca może przystąpić do wykonania warstwy ścieralnej dopiero po zaakceptowaniu odcinka próbnego przez Inżyniera.

### 5.2.7. Wbudowanie i zagęszczanie warstwy ścieralnej z betonu asfaltowego

Mieszankę mineralno-asfaltową należy wbudowywać układarką wyposażoną w układ z automatycznym sterowaniem grubości warstwy i utrzymaniem niwelety zgodnie z dokumentacją projektową. Elementy rozkładające i dogęszczające rozkładarek powinny być podgrzane przed rozpoczęciem robót.

Warstwę ścieralną najlepiej układać jedną rozkładarką na całej szerokości projektowanej drogi.

Temperatura wbudowywanej mieszanki powinna zapewnić osiągnięcie zagęszczenia zgodnie z wymaganiami podanymi w tablicy 6 Specyfikacji.

Zagęszczanie mieszanki powinno odbywać się zgodnie ze schematem przejść walców ustalonym na odcinku próbnym. Zagęszczanie mieszanki należy rozpocząć od niższej krawędzi nawierzchni i kontynuować ku środkowi (wyższej części nawierzchni). Właściwości mma w ułożonej warstwie powinny być zgodne z wymaganiami podanymi w tablicy 11.

**Tablica 11 Właściwości mieszanki mineralno- asfaltowej w ułożonej warstwie**

L.p.	Właściwości	Wymagania
1	Wskaźnik zagęszczenia [%]	≥ 98
2	Zawartość wolnych przestrzeni [%] dla mieszanek AC dla ruchu KR1 ÷ KR2 dla ruchu KR3 ÷ KR7	3 ÷ 6 4 ÷ 7

Złącza w warstwie ścieralnej powinny być wykonane w linii prostej, równoległe lub prostopadłe do osi drogi, zgodnie z wymaganiami podanymi w pkt 5.1.5.

## 6. KONTROLA JAKOŚCI ROBÓT

### 6.1. Ogólne zasady kontroli jakości robót

Ogólne zasady kontroli jakości robót podano w ST D-M-00.00.00 „Wymagania ogólne” pkt 6.

Badania dzielą się na:

- badania kontrolne Wykonawcy (w ramach własnego nadzoru),
- badania kontrolne Zamawiającego (w ramach nadzoru Inżyniera).

Oprócz badań kontrolnych mogą występować również badania:

- kontrolne dodatkowe,
- arbitrażowe.

Badania kontrolne są badaniami, których celem jest sprawdzenie, czy jakość materiałów budowlanych (mieszanek mineralno-asfaltowych i ich składników, lepiszczy, materiałów do uszczelnień itp.) oraz gotowej warstwy (wbudowane warstwy asfaltowe, połączenia itp.) spełniają wymagania określone w kontrakcie. Wyniki tych badań są podstawą do odbioru. Do odbioru wykorzystywane są wyniki badań kontrolnych w ramach nadzoru Inżyniera. Za zgodą Nadzoru i Zamawiającego do odbioru mogą być wykorzystane wyniki badań Wykonawcy.

Jeżeli to konieczne, badania obejmują:

- pobranie próbek,
- zapakowanie próbek do wysyłki,
- transport próbek z miejsca pobrania do placówki wykonującej badania i sprawozdanie z badań.

Na żądanie Inżyniera ze wszystkich materiałów przewidzianych do budowy (kruszywo grube i drobne, wypełniacz, lepiszcze) należy przekazać próbki o odpowiedniej wielkości, a Inżynier będzie je przechowywał pod zamknięciem. Strony kontraktu potwierdzają uznanie próbek na piśmie, w protokole pobrania lub przekazania próbek. W ramach badań kontrolnych próbki te posłużą do oceny zgodności dostaw z warunkami kontraktu.

## 6.2. Badania przed przystąpieniem do robót

Przed przystąpieniem do robót, w terminie uzgodnionym z Inżynierem, Wykonawca powinien przedstawić Badania Typu danej mieszanki mineralno-asfaltowej wraz z wymaganymi w normie PN-EN 13108-20 z załącznikami w celu jej zatwierdzenia do stosowania. W przypadku zaistnienia sytuacji wymienionych w punkcie 5.2.1. Badania Typu należy ponownie wykonać i przedstawić do akceptacji.

## 6.3. Badania w czasie robót

### 6.3.1. Badania w czasie wytwarzania mieszanki mineralno-asfaltowej wykonywane w ramach Zakładowej Kontroli Produkcji

Badania wykonywane w ramach Zakładowej Kontroli Produkcji zgodnie z normą PN-EN 13108-21 są badaniami Wykonawcy. Badania należy przeprowadzać na próbkach pobranych z wyprodukowanej mieszanki przed jej wysłaniem na budowę.

Zakres badań Wykonawcy w systemie Zakładowej Kontroli Produkcji obejmuje:

- badania materiałów wsadowych do mieszanki mineralno-asfaltowej (asfaltów, kruszyw wypełniacza i dodatków),
- badanie składu i właściwości mieszanki mineralno-asfaltowej.

Częstotliwość oraz zakres badań i pomiarów w czasie wytwarzania mieszanki mineralno-asfaltowej zgodnie z certyfikowanym systemem ZKP.

### 6.3.2. Badania kontrolne Wykonawcy (w ramach własnego nadzoru)

Badania kontrolne Wykonawcy są wykonywane przez Wykonawcę lub jego zleceniobiorców celem sprawdzenia, czy jakość materiałów budowlanych (mieszanek mineralno-asfaltowych i ich składników, lepiszczy i materiałów do uszczelnień itp.) oraz gotowej warstwy (wbudowane warstwy asfaltowe, połączenia itp.) spełniają wymagania określone w kontrakcie. Wykonawca powinien wykonywać te badania podczas realizacji kontraktu z niezbędną starannością i w wymaganym zakresie. Wyniki należy zapisywać w protokołach. W razie stwierdzenia uchybień w stosunku do wymagań kontraktu, ich przyczyny należy niezwłocznie usunąć. Wyniki badań kontrolnych Wykonawcy należy przekazywać Inżynierowi z częstotliwością wymaganą na Kontrakcie.

Zakres badań Wykonawcy kontrolnych w ramach nadzoru własnego obejmuje:

- Warunki technologiczne wbudowywania mieszanki mineralno-asfaltowej:
  - o pomiar temperatury powietrza,
  - o pomiar temperatury mieszanki mineralno-asfaltowej podczas wykonywania nawierzchni (wg PN-EN 12697-13),
  - o ocena wizualna mieszanki mineralno-asfaltowej,
- Wykonana warstwa:
  - o wykaz ilości materiałów lub grubości wykonanej warstwy
  - o wskaźnik zagęszczenia i zawartość wolnej przestrzeni w wykonanej warstwy,
  - o badanie połączenia międzywarstwowego,
  - o pomiar spadku poprzecznego warstwy asfaltowej,
  - o pomiar równości warstwy asfaltowej,
  - o pomiar parametrów geometrycznych poboczy,
  - o ocena wizualna jednorodności powierzchni warstwy,
  - o ocena wizualna jakości wykonania połączeń technologicznych.

### 6.3.3. Badania kontrolne Zamawiającego (w ramach nadzoru Inżyniera)

Badania kontrolne Zamawiającego są badaniami zleconymi przez Inżyniera, których celem jest sprawdzenie, czy jakość materiałów budowlanych (mieszanek mineralno-asfaltowych i ich składników, lepiszczy i materiałów do uszczelnień itp.) oraz gotowej warstwy (wbudowane warstwy asfaltowe, połączenia itp.) spełniają wymagania określone w kontrakcie. Pobieraniem próbek i wykonaniem badań na miejscu budowy zajmuje się Inżynier w obecności Wykonawcy. Badania odbywają się również wtedy, gdy Wykonawca zostanie w porę powiadomiony o ich terminie, jednak nie będzie przy nich obecny.

Wykonawca może pobierać i pakować do wysyłki próbki do badań kontrolnych Zamawiającego. Do wysyłania próbek i przeprowadzenia badań kontrolnych Zamawiającego jest upoważniony tylko Inżynier lub uznana przez niego placówka badawcza. Inżynier decyduje o wyborze takiej placówki.

Rodzaj i zakres badań kontrolnych Zamawiającego mieszanki mineralno-asfaltowej i wykonanej warstwy jest następujący:

- badania materiałów wsadowych do mieszanki mineralno-asfaltowej (asfaltów, kruszyw, wypełniacza i dodatków).
- Mieszanka mineralno-asfaltowa:
  - o uziarnienie,
  - o zawartość lepiszcza,
  - o temperatura mięknięcia odzyskanego lepiszcza,
  - o gęstość i zawartość wolnych przestrzeni próbki.
- Warunki technologiczne w budowywania mieszanki mineralno-asfaltowej:
  - o pomiar temperatury powietrza podczas pobrania próby do badań,
  - o pomiar temperatury mieszanki mineralno-asfaltowej,
- Wykonana warstwa:
  - o grubość
  - o wskaźnik zagęszczenia i zawartość wolnej przestrzeni w wykonanej warstwy,
  - o połączenia międzywarstwowe
  - o spadki poprzeczne,
  - o równość,

#### 6.3.4. Badania kontrolne dodatkowe

W wypadku uznania, że jeden z wyników badań kontrolnych nie jest reprezentatywny dla ocenianego odcinka budowy, Wykonawca ma prawo żądać przeprowadzenia badań kontrolnych dodatkowych.

Przedstawiciel Zamawiającego i Wykonawca decydują wspólnie o miejscach pobierania próbek i wyznaczeniu odcinków częściowych ocenianego odcinka budowy. Jeżeli odcinek częściowy przyporządkowany do badań kontrolnych nie może być jednoznacznie i zgodnie wyznaczony, to odcinek ten nie powinien być mniejszy niż 20% ocenianego odcinka budowy.

Do odbioru uwzględniane są wyniki badań kontrolnych i badań kontrolnych dodatkowych do wyznaczonych odcinków częściowych.

Koszty badań kontrolnych dodatkowych zażądanych przez Wykonawcę ponosi Wykonawca.

#### 6.3.5. Badania arbitrażowe

Badania arbitrażowe są powtórzeniem badań kontrolnych, co do których istnieją uzasadnione wątpliwości ze strony Przedstawiciela Zamawiającego lub Wykonawcy (np. na podstawie własnych badań).

Badania arbitrażowe wykonuje na wniosek strony kontraktu niezależne laboratorium, które nie wykonywało badań kontrolnych.

Koszty badań arbitrażowych wraz ze wszystkimi kosztami ubocznymi ponosi strona, na której niekorzyść przemawia wynik badania.

### 6.4. Wymagania i odchyłki badań kontrolnych

#### 6.4.1. Materiały

Właściwości materiałów wsadowych należy oceniać na podstawie badań pobranych próbek w miejscu produkcji mieszanki mineralno-asfaltowej.

Do oceny jakości materiałów wsadowych mieszanki mineralno-asfaltowej, za zgodą Nadzoru i Zamawiającego mogą posłużyć wyniki badań wykonanych w ramach Zakładowej Kontroli Produkcji.

##### 6.4.1.1. Wypełniacz i kruszywa

Z kruszywa należy pobrać i zbadać średnie próbki. Wielkość pobranej średniej próbki nie może być mniejsza niż:

- |                                       |        |
|---------------------------------------|--------|
| - wypełniacza                         | 2 kg,  |
| - kruszywa o uziarnieniu do 8 mm      | 5 kg,  |
| - kruszywa o uziarnieniu powyżej 8 mm | 15 kg. |

Wypełniacz i kruszywa muszą spełniać wymagania pkt. 2.

##### 6.4.1.2. Asfalty



Z lepiszcza należy pobrać próbkę średnią składającą się z 3 próbek częściowych po 2 kg. Z tego jedną próbkę częściową należy poddać badaniom. Ponadto należy pobrać i zbadać kolejną próbkę, jeżeli zewnętrzny wygląd (jednolitość, kolor, zapach, zanieczyszczenia) może budzić zastrzeżenia.

Asfalty muszą spełniać wymagania pkt. 2

#### 6.4.1.3. Materiały do uszczelniania połączeń

Z lepiszcza lub materiałów termoplastycznych należy pobrać próbki średnie składające się z 3 próbek częściowych po 2kg. Z tego jedną próbkę częściową należy poddać badaniom. Ponadto należy pobrać i zbadać kolejną próbkę, jeżeli zewnętrzny wygląd (jednolitość, kolor, połysk, zapach, zanieczyszczenia) może budzić obawy.

Materiały do uszczelniania połączeń muszą spełniać wymagania pkt 2.

#### 6.4.2. Mieszanka mineralno-asfaltowa

Właściwości materiałów należy oceniać na podstawie badań pobranych próbek mieszanki mineralno-asfaltowej przed wbudowaniem (wbudowanie oznacza wykonanie warstwy asfaltowej). Wyjątkowo dopuszcza się badania próbek pobranych z wykonanej warstwy asfaltowej.

Do oceny jakości mieszanki mineralno-asfaltowej za zgodą Nadzoru i Zamawiającego mogą posłużyć wyniki badań wykonanych w ramach Zakładowej Kontroli Produkcji.

##### 6.4.2.1. Zawartość lepiszcza

Zawartość rozpuszczalnego lepiszcza z każdej próbki pobranej z mieszanki mineralno-asfaltowej lub wyjątkowo z próbki pobranej z nawierzchni nie może odbiegać od wartości projektowanej, z uwzględnieniem podanych dopuszczalnych odchyłek w zależności od liczby wyników badań z danego odcinka budowy (tablica 12). Do wyników badań nie zalicza się badań kontrolnych dodatkowych.

**Tablica 12. Dopuszczalne odchyłki pojedynczego wyniku badania i średniej arytmetycznej wyników badań zawartości lepiszcza rozpuszczalnego, [% (m/m)]**

Rodzaj mieszanki	Liczba wyników badań		
	1	od 2 do 4	od 5
AC gruboziarniste	± 0,6	± 0,45	± 0,30
AC drobnoziarniste	± 0,5	± 0,40	± 0,30

##### 6.4.2.2. Właściwości lepiszcza odzyskanego

Temperatura mięknięcia lepiszcza (asfaltu lub polimeroasfaltu) wyekstrahowanego z mieszanki mineralno-asfaltowej nie powinna przekroczyć wartości dopuszczalnych podanych w tablicy 13.

W wypadku mieszanki mineralno-asfaltowej z polimeroasfalem nawrót sprężysty lepiszcza wyekstrahowanego powinien wynieść co najmniej 40%. Dotyczy to również przedwczesnego zerwania tego lepiszcza w badaniu, przy czym należy wtedy podać wartość wydłużenia.

**Tablica 13. Najwyższa temperatura mięknięcia wyekstrahowanego asfaltu drogowego lub poli meroasfaltu**

Rodzaj	Temperatura mięknięcia, nie więcej niż, °C
Asfalt drogowy	
70/100	60
50/70	63
35/50	66
20/30	71
Polimeroasfalt	
PMB 10/40-65	83
PMB 25/55-60	78
PMB 45/80-55	73
PMB 45/80-65	80

PMB 65/105-60	80
---------------	----

## 6.4.2.3. Uziarnienie

Uziarnienie każdej próbki pobranej z luźnej mieszanki mineralno-asfaltowej nie może odbiegać od wartości projektowanej, z uwzględnieniem dopuszczalnych odchylek w zależności od liczby wyników badań z danego odcinka budowy. Wyniki badań nie uwzględniają badań kontrolnych dodatkowych.

W wypadku wymagań dotyczących uziarnienia wyrażonych jako:

- zawartość kruszywa o wymiarze  $< 0,063$  mm,
- zawartość kruszywa o wymiarze  $< 0,125$  mm,
- zawartość kruszywa drobnego o wymiarze od  $0,063$  mm do  $2$  mm,
- zawartość kruszywa grubego o wymiarze  $> 2$  mm,
- zawartość ziaren grubych, to żadna próbka nie może wykazywać uziarnienia odbiegającego o więcej niż wartość dopuszczalnych odchylek podanych w tablicach 14÷17.

Wymagania dotyczące udziału kruszywa grubego, drobnego i wypełniacza powinny być spełnione jednocześnie.

W mieszance mineralnej betonu asfaltowego do warstwy ścieralnej zawartość kruszywa o wymiarze poniżej  $0,063$  mm nie może być niższa niż  $2\%$ (m/m).

**Tablica 14. Dopuszczalne odchyłki dotyczące pojedynczego wyniku badania i średniej arytmetycznej wyników badań zawartości kruszywa o wymiarze  $< 0,063$  mm, [% (m/m)]**

Rodzaj mieszanki mineralno-asfaltowej	Liczba wyników badań		
	1	od 2 do 4	od 5
Mieszanki gruboziarniste	$\pm 4,0$	$\pm 3,0$	$\pm 2,0$
Mieszanki drobnoziarniste	$\pm 3,0$	$\pm 2,7$	$\pm 1,5$

**Tablica 15. Dopuszczalne odchyłki dotyczące pojedynczego wyniku badania i średniej arytmetycznej wyników badań zawartości kruszywa o wymiarze  $< 0,125$  mm, [% (m/m)]**

Rodzaj mieszanki mineralno-asfaltowej	Liczba wyników badań		
	1	od 2 do 4	od 5
AC gruboziarniste	$\pm 5$	$\pm 3,5$	$\pm 2,0$
AC drobnoziarniste	$\pm 4$	$\pm 3,0$	$\pm 2,0$

**Tablica 16. Dopuszczalne odchyłki dotyczące pojedynczego wyniku badania i średniej arytmetycznej wyników badań zawartości kruszywa grubego o wymiarze  $> 2$  mm, [% (m/m)]**

Rodzaj mieszanki mineralno-asfaltowej	Liczba wyników badań		
	1	od 2 do 4	od 5
AC	$\pm 8$	$\pm 5,5$	$\pm 3,0$

**Tablica 17. Dopuszczalne odchyłki dotyczące pojedynczego wyniku badania i średniej arytmetycznej wyników badań zawartości ziaren grubych, [% (m/m)]**

Rodzaj mieszanki mineralno-asfaltowej	Liczba wyników badań		
	1	od 2 do 4	od 5
AC gruboziarniste	$-9 +5$	$-6,8 +5,0$	$\pm 5,0$
AC drobnoziarniste	$-8 +5$	$-5,8 +4,5$	$\pm 4,0$

## 6.4.2.4. Gęstość i zawartość wolnych przestrzeni w próbce Marshalla

Gęstość i gęstość objętościową mieszanki mineralno-asfaltowej oznaczyć zgodnie z normą PN-EN 12697-5 i 6.

Zawartość wolnych przestrzeni w próbce Marshalla pobranej z mieszanki mineralno-asfaltowej lub wyjątkowo powtórnie rozgrzanej próbki pobranej z nawierzchni, nie może wykroczyć poza wartości dopuszczalne podane w p. 5.2.3 o więcej niż: 1,0 %(v/v),

#### 6.4.3. Warunki technologiczne wbudowywania mieszanki mineralno-asfaltowej

##### 6.4.3.1. Temperatura powietrza

Temperatura powietrza powinna być mierzona temperatura przed i w czasie robót nie powinna być mniejsza niż w tablicy 18.

**Tablica 18. Minimalna temperatura otoczenia podczas wykonywania warstw asfaltowych**

Rodzaj robót	Minimalna temperatura otoczenia, °C	
	przed przystąpieniem do robót	w czasie robót
Warstwa ścieralna	-2	0

##### 6.4.3.2. Temperatura mieszanki mineralno-asfaltowej podczas wykonywania nawierzchni

Pomiar temperatury mieszanki mineralno-asfaltowej podczas wykonywania nawierzchni polega na kilkakrotnym zanurzeniu termometru w mieszance znajdującej się w zasobniku rozścielacza i odczytaniu temperatury. Dodatkowo, należy sprawdzać temperaturę mieszanki za stołem rozścielacza w przypadku dłuższego postoju spowodowanego przerwą w dostawie mieszanki mineralno-asfaltowej z wytwórni. Jeżeli temperatura za stołem po zakończeniu postoju będzie zbyt niska do uzyskania odpowiedniego zagęszczenia, to należy wykonać zakończenie działki roboczej i rozpocząć proces układania jak dla nowej.

Pomiar temperatury mieszanki mineralno-asfaltowej wykonać zgodnie z wymaganiami normy PN-EN 12697-13.

##### 6.4.3.3. Ocena wizualna dostarczonej mieszanki mineralno-asfaltowej

Sprawdzeniu podlega wygląd mieszanki mineralno-asfaltowej w czasie rozładunku do zasobnika rozścielacza oraz porównaniu z normalnym wyglądem z uwzględnieniem uziarnienia, jednorodności mieszanki, prawidłowości pokrycia ziaren lepiszczem, koloru, ewentualnego nadmiaru lub niedoboru lepiszcza

#### 6.4.4. Wykonana warstwa

##### 6.4.4.1. Grubość warstwy

Grubość wykonanej warstwy oznaczana według PN-EN 12697-36 oraz ilość wbudowanego materiału na określonej powierzchni (dotyczy przede wszystkim cienkich warstw) mogą odbiegać od projektu o wartość  $\pm 10\%$ . Sumaryczny pakiet warstw asfaltowych musi być zachowany zgodnie z dokumentacją projektową. Dopuszcza się przy odbiorze warstwy przez Zamawiającego pomiar grubości za pomocą georadaru GPR.

##### 6.4.4.2. Wskaźnik zagęszczenia warstwy i wolna przestrzeń w warstwie

Zagęszczenie wykonanej warstwy, wyrażone wskaźnikiem zagęszczenia oraz zawartością wolnych przestrzeni, nie może przekroczyć wartości dopuszczalnych podanych w tablicy 5.7. Dotyczy to każdego pojedynczego oznaczenia danej właściwości. Obie badane właściwości warstwy należy obliczać z dokładnością do jednego miejsca po przecinku.

Oznaczenie gęstości objętościowej należy wykonywać według PN-EN 12697-6.

##### 6.4.4.3. Spadki poprzeczne

Spadki poprzeczne powinny być zgodne z dokumentacją projektową, z tolerancją  $\pm 0,5\%$ .

##### 6.4.4.4. Równość podłużna

Pomiary równości podłużnej należy wykonywać w środku każdego ocenianego pasa ruchu.

Do oceny równości podłużnej warstwy ścieralnej nawierzchni dróg wszystkich klas technicznych należy stosować metodę z wykorzystaniem łąty 4-metrowej i klina lub metody równoważnej użyciu łąty i klina, mierząc wysokość prześwitu w połowie długości łąty. Wymagana równość podłużna jest określona w tablicy 19 wartościami odchylenia równości.

**Tablica 19. Dopuszczalne nierówności podłużne dla warstwy ścieralnej**

Element nawierzchni	Dopuszczalna nierówność [mm]
Pasy ruchu	$\leq 9$

##### 6.4.4.5. Równość poprzeczna

Pomiar równości poprzecznej warstw nawierzchni należy wykonać z użyciem łąty (o długości odpowiadającej szerokości mierzonego pasa ruchu z tolerancją  $\pm 15\%$ ) i klina. W czasie pomiaru łąta powinna leżeć prostopadle do osi drogi i w płaszczyźnie prostopadłej do powierzchni badanej warstwy, klin należy podkładać pod łątę w miejscu, w którym prześwit jest największy. Pomiary równości poprzecznej z wykorzystaniem łąty i klina należy wykonywać co 5 m oraz w miejscach dodatkowych, budzących wątpliwości co do zachowania warunku równości poprzecznej.

**Tablica 20. Dopuszczalne nierówności poprzeczne dla warstwy ścieralnej**

Element nawierzchni	Dopuszczalna nierówność [mm]
Pasy ruchu	$\leq 9$

#### 6.4.4.6. Połączenia międzywarstwowe

Uzyskanie wymaganej trwałości nawierzchni jest uzależnione od zapewnienia połączenia między warstwami i ich współpracy w przenoszeniu obciążenia nawierzchni ruchem. W tym celu należy zapewnić odpowiednią wytrzymałość na ścinanie połączenia międzywarstwowego poprzez oczyszczenie i skropienie emulsją asfaltową (wg normy PN-EN 13808) warstwy podbudowy.

#### 6.4.4.7. Szerokość warstwy

Szerokość warstwy ścieralnej z betonu asfaltowego powinna być zgodna z dokumentacją projektową, z tolerancją w zakresie od 0 do +5 cm, przy czym szerokość warstwy podbudowy powinna być odpowiednio szersza tak, aby stanowiła odsadzkę dla warstwy ścieralnej. W przypadku wyprofilowanej ukośnej krawędzi szerokość należy mierzyć w środku linii skosu.

#### 6.4.4.8. Rzędne wysokościowe

Rzędne wysokościowe, na osi podłużnej i krawędziach, powinny być zgodne z dokumentacją projektową z dopuszczalną tolerancją  $\pm 1$  cm, przy czym co najmniej 95% wykonanych pomiarów nie może przekraczać przedziału dopuszczalnych odchyień.

#### 6.4.4.9. Ukształtowanie osi w planie

Ukształtowanie osi w planie, nie powinno różnić się od dokumentacji projektowej o  $\pm 5$  cm.

#### 6.4.4.10. Złącza technologiczne

Złącza powinny być wykonane zgodnie z zasadami opisanymi w punkcie 5.2.7. Złącza powinny być całkowicie związane, a przylegające warstwy powinny być w jednym poziomie.

#### 6.4.4.11. Ocena wizualna warstwy

Wygląd warstwy z betonu asfaltowego powinien mieć jednolitą teksturę, bez rakowin, spękań, deformacji, plam i wykruszeń.

### 6.5. Częstotliwość badań kontrolnych

Badania kontrolne Wykonawcy i Zamawiającego, należy prowadzić z częstotliwością podaną w tablicy 21.

**Tablica 21. Częstotliwość badań kontrolnych**

L.p.	Badana cecha	Minimalna częstotliwość badań i pomiarów	
		Badania kontrolne Wykonawcy	Badania kontrolne Zamawiającego
Materiały	Wypełniacz i kruszywa	wg Zakładowej Kontroli Produkcji zgodnie z normą PN-EN 13108-21	Obligatoryjnie przed przystąpieniem do robót przy akceptacji badania typu mm-a, w trakcie wykonywania robót z częstotliwością ustaloną przez Zamawiającego, w uzgodnieniu z Inżynierem.
	Lepiszczka		
	Dodatki i pozostałe materiały		
Mieszanka mineralno-asfaltowa	Uziarnienie,	wg Zakładowej Kontroli Produkcji zgodnie z normą PN-EN 13108-21	Z częstotliwością ustaloną przez Zamawiającego, w uzgodnieniu z Inżynierem.
	Zawartość lepiszcza rozpuszczalnego,		
	Temperatura mięknięcia odzyskanego lepiszcza,		
	Gęstość i zawartość wolnych przestrzeni próbki Marshalla.		

Warunki technologiczne	Temperatura powietrza	co najmniej 3 razy dziennie: przed przystąpieniem do robót oraz podczas ich realizacji w okresach równomiernie rozłożonych w planowanym okresie realizacji dziennej działki roboczej	W trakcie robót podczas każdego pobrania mieszanki mineralno-asfaltowej
	Temperatura mieszanki mineralno-asfaltowej podczas wykonywania nawierzchni	Każdy rozładunek mieszanki z samochodu transportowego do zasobnika rozścielacza	W trakcie robót podczas każdego pobrania mieszanki mineralno-asfaltowej
	Ocena wizualna dostarczonej mieszanki mineralno-asfaltowej	Każdy rozładunek mieszanki z samochodu transportowego do zasobnika rozścielacza	-
Wykonana warstwa	Grubość wykonywanej warstwy	Jedna próbka na 500 m.b. jednorazowo wbudowywanej szerokości*	
	Wskaźnik zagęszczenia warstwy zawartość wolnej przestrzeni	Jedna próbka na 500 m.b. jednorazowo wbudowywanej szerokości*	
	Połączenia międzywarstwowe	Jedna próbka na 500 m.b. jednorazowo wbudowywanej szerokości*	
	Spadki poprzeczne warstwy	Częstotliwość zgodna z przekrojami poprzecznymi z dokumentacji projektowej <sup>2)</sup>	
	Równość poprzeczna warstwy	Pomiar łąką 4-metrową co 10 m	
	Równość podłużna warstwy	Pomiar łąką 4-metrową co 10 m lub metodą równoważną	
	Szerokość warstwy	Częstotliwość zgodna z przekrojami poprzecznymi z dokumentacji projektowej	-
	Rzędne wysokościowe warstwy <sup>1)</sup>	Pomiar rzędnych niwelacji podłużnej i poprzecznej oraz usytuowania osi według dokumentacji budowy	-
	Ukształtowanie osi w planie <sup>1)2)</sup>	Współrzędne osi ze skokiem według dokumentacji projektowej	-
	Ocena wizualna jednorodności powierzchni warstwy	Ocena ciągła	
	Ocena wizualna jakości wykonania złączy podłużnych i poprzecznych, krawędzi i obramowania warstwy	Ocena ciągła wszystkich długości złączy i krawędzi	

\* w przypadku badań kontrolnych Zamawiającego częstotliwość zalecana (w uzasadnionych przypadkach może ulec zmianie na wniosek Inżyniera i Zamawiającego),

<sup>1)</sup> Wyniki pomiarów geodezyjnych należy przekazać w formie numerycznej zaakceptowanej przez Inżyniera

<sup>2)</sup> Dodatkowe pomiary spadków poprzecznych i ukształtowania osi w planie należy wykonać w punktach głównych łuków poziomych

## 7. OBMIAR ROBÓT

### 7.1. Ogólne zasady obmiaru robót

Ogólne zasady obmiaru robót podano w ST D-M-00.00.00 „Wymagania ogólne” pkt 7.

### 7.2. Jednostka obmiarowa

Jednostką obmiarową jest m<sup>2</sup> (metr kwadratowy) wykonanej warstwy z betonu asfaltowego (AC).

## 8. ODBIÓR ROBÓT

Ogólne zasady odbioru robót podano w ST D-M-00.00.00 „Wymagania ogólne” pkt 8.

Roboty uznaje się za wykonane zgodnie z dokumentacją projektową, ST i wymaganiami Inżyniera, jeżeli wszystkie pomiary i badania z zachowaniem tolerancji według pkt. 6 dały wyniki pozytywne.

## 9. PODSTAWA PŁATNOŚCI

### 9.1. Ogólne ustalenia dotyczące podstawy płatności

Ogólne ustalenia dotyczące podstawy płatności podano w ST D-M-00.00.00 „Wymagania ogólne” pkt 9.

### 9.2. Cena jednostki obmiarowej

Cena wykonania 1 m<sup>2</sup> warstwy ścieralnej z betonu asfaltowego (AC) obejmuje:

- prace pomiarowe i roboty przygotowawcze,
- oznakowanie robót,
- dostarczenie materiałów,
- badania laboratoryjne,
- odcinek próbny,
- wyprodukowanie mieszanki mineralno-asfaltowej i jej transport na miejsce wbudowania,
- podklejenie bitumiczną taśmą izolacyjną krawędzi krawężników, ścieków oraz urządzeń obcych,
- rozłożenie i zagęszczenie mieszanki mineralno-asfaltowej,
- obcięcie krawędzi i posmarowanie asfaltem,
- przeprowadzenie pomiarów i badań laboratoryjnych, wymaganych w Specyfikacji,
- utrzymanie w czasie prowadzenia robót.

### 9.3. Potrącenia

Wszystkie roboty powinny być wykonane przez Wykonawcę z dochowaniem maksymalnej staranności i jakości, bez przekraczania jakichkolwiek wartości dopuszczalnych określonych przez niniejszą specyfikację. W sporadycznych przypadkach, w razie niedotrzymania wartości dopuszczalnych:

- grubości warstwy,
- składu mieszanki mineralnej,
- zawartości lepiszcza,
- wskaźnika zagęszczenia,
- równości,

w zakresie nie powodującym istotnego pogorszenia właściwości użytkowych nawierzchni Zamawiający może wyrazić zgodę na odebraniu robót przy jednoczesnym potrąceniu kwoty zapłaty za tę część, gdzie występuje przekroczenie wartości dopuszczalnych. Potrącenia te powinny być wyliczone wg zasad podanych w WT-2 2008

## 10. PRZEPISY ZWIĄZANE

### 10.1. Normy

Niniejsza specyfikacja przywołuje normy PN-EN niedatowane. Przyjęto, że w przypadku powołań niedatowanych, należy stosować ostatnie wydanie normy.

### 10.2. Wymagania techniczne

1. WT-1 Kruszywa 2014. Kruszywa do mieszanek mineralno-asfaltowych i powierzchniowych utwaleń na drogach krajowych, Warszawa 2014
2. WT-2 Nawierzchnie asfaltowe 2014. Nawierzchnie asfaltowe na drogach krajowych cz. I i II, Warszawa 2014
3. WT-3 Emulsje asfaltowe 2009. Kationowe emulsje asfaltowe na drogach publicznych, Warszawa 2009

### 10.3. Inne dokumenty

4. Rozporządzenie Ministra Transportu i Gospodarki Morskiej z dnia 2 marca 1999 r. w sprawie warunków technicznych, jakim powinny odpowiadać drogi publiczne i ich usytuowanie (Dz.U. nr 43, poz. 430)
5. Katalog typowych konstrukcji nawierzchni podatnych i półsztywnych. Generalna Dyrekcja Dróg Krajowych i Autostrad, Gdańsk 2012



## D – 05.03.05.B WARSTWA WIĄŻĄCA Z BETONU ASFALTOWEGO

### 1. WSTĘP

#### 1.1. Przedmiot ST

Przedmiotem niniejszej specyfikacji technicznej (ST) są wymagania dotyczące wykonania i odbioru robót związanych z wykonaniem warstwy wiążącej z betonu asfaltowego.

#### 1.2. Zakres stosowania ST

Specyfikacja techniczna (ST) stanowi obowiązującą podstawę jako dokument przetargowy i kontraktowy przy zlecaniu i realizacji robót na drogach.

#### 1.3. Zakres robót objętych ST

Ustalenia zawarte w niniejszej specyfikacji dotyczą zasad prowadzenia robót związanych z wykonaniem i odbiorem warstwy wiążącej z betonu asfaltowego wg PN-EN 13108-1 i WT-2 Nawierzchnie asfaltowe 2014 oraz norm związanych.

Do warstwy wiążącej należy zastosować

- dla jezdni głównych mieszankę mineralno-asfaltową AC 16 W PmB 25/55-60
- jezdni serwisowych mieszankę mineralno-asfaltową AC 16 W 50/70

zgodnie z WT-2 Nawierzchnie asfaltowe 2014

Wszystkie wymagania z poniższej specyfikacji technicznej należy przejmować

- dla jezdni głównych jak dla betonu asfaltowego AC 16 W, polimeroasfaltu PmB 25/55-60 oraz kategorii ruchu KR 5.
- dla jezdni serwisowych jak dla betonu asfaltowego AC 16 W, lepiszcza asfaltowego 50/70 oraz kategorii ruchu KR 2.

#### 1.4. Określenia podstawowe

1.4.1. Określenia podane w Specyfikacji są zgodne z odpowiednimi normami i określeniami podanymi w Specyfikacji D-M-00.00.00 – „Wymagania Ogólne” pkt. 1.4.

1.4.2. Beton asfaltowy (AC) - mieszanka mineralno-asfaltowa, w której kruszywo o uziarnieniu równomiernie stopniowanym tworzy wzajemnie klinującą się strukturę.

1.4.3. Kruszywo grube – kruszywo z ziaren o wymiarze  $D \leq 45$  mm oraz  $d \geq 2$  mm.

1.4.4. Kruszywo drobne – kruszywo z ziaren o wymiarze  $D \leq 2$  mm, którego większa część pozostaje na sicie 0,063 mm. Kruszywo drobne może powstać w wyniku kruszenia lub naturalnego rozdrobnienia skały albo żwiru lub przetworzenia kruszywa sztucznego.

1.4.5. Mieszanka mineralna (mm)- mieszanka kruszywa i wypełniacza mineralnego o określonym składzie i uziarnieniu.

1.4.6. Mieszanka mineralno-asfaltowa (mma) - mieszanka mineralna z odpowiednią ilością asfaltu, wytworzona na gorąco, spełniająca określone wymagania.

1.4.7. Mieszanka drobnoziarnista – mieszanka mineralno-asfaltowa do warstwy ścieralnej (z wyłączeniem asfaltu laneo), wiążącej i podbudowy, w której wymiar kruszywa D jest mniejszy niż 16 mm.

1.4.8. Mieszanka gruboziarnista – jest to mieszanka mineralno-asfaltowa do warstwy wiążącej i podbudowy, w której wymiary kruszywa D jest nie mniejszy niż 16 mm.

1.4.9. Pył – kruszywo z ziaren przechodzących przez sito 0,063 mm.

1.4.10. Środek adhezyjny - substancja powierzchniowo czynna, która poprawia adhezję asfaltu do materiałów mineralnych oraz zwiększa odporność błonki asfaltu na powierzchni kruszywa na odmywanie wodą; może być dodawany do asfaltu lub do kruszywa.

1.4.11. Środek niskowiskozowy – jest to substancja chemiczna, która dodana do asfaltu zmniejsza jego lepkość w temperaturze otaczania kruszywa, powodując obniżenie temperatury produkcji mieszanki mineralno-asfaltowej oraz umożliwiając jej wbudowanie w niższej temperaturze niż w przypadku stosowania asfaltu bez dodatku. Wbudowana mieszanka mineralno-asfaltowa wyprodukowanej z asfaltem z dodatkiem niskowiskozowym charakteryzuje się takimi samymi lub lepszymi wartościami wymaganych parametrów normowych niż mieszanka mineralno-asfaltowej ze zwykłym asfaltem drogowym.



- 1.4.12. Technologia produkcji mieszanki mineralno-asfaltowej o obniżonej temperaturze – technologia, w której w wyniku zastosowano odpowiedniego rodzaju asfaltu drogowego oraz odpowiedniej jego postaci, np. asfaltu spienionego wodą lub zeolitem, wytwarzana jest mma o obniżonej temperaturze produkcji w porównaniu do mma wytwarzanej w sposób tradycyjny na „gorąco”. Wbudowana mieszanka mineralno-asfaltowa wyprodukowana w technologii o obniżonej temperaturze charakteryzuje się takimi samymi lub lepszymi wartościami wymaganych parametrów normowych co mieszanka mineralno-asfaltowej z asfaltem drogowym (wytworzona w sposób tradycyjny).
- 1.4.13. Wymiar kruszywa – jest to wielkość ziaren kruszywa, określona przez dolny (d) i górny (D) wymiar sita. Przy oznaczaniu wymiaru kruszywa dopuszcza się obecność pewnej ilości ziaren, które pozostają na górnym sicie lub przechodzą przez dolne sito, zestawu sit używanego do oznaczania wymiaru kruszywa. Dolny wymiar sita może być równy 0.
- 1.4.14. Wymiar mieszanki mineralno-asfaltowej – jest to określenie mieszanki mineralno-asfaltowej ze względu na wymiar największego kruszywa, np. wymiar 8 lub 11.
- 1.4.15. Wypełniacz – kruszywo, którego większa część przechodzi przez sito 0,063 mm.
- 1.4.16. Pozostałe określenia są zgodne ze Specyfikacją D-M-00.00.00 „Wymagania Ogólne”, odnośnymi normami oraz odnośnymi normami.

## 1.5. Ogólne wymagania dotyczące robót

Ogólne wymagania dotyczące robót podano w ST D-M-00.00.00 „Wymagania ogólne” [1] pkt 1.5.

## 2. MATERIAŁY

### 2.1. Ogólne wymagania dotyczące materiałów

Ogólne wymagania dotyczące materiałów, ich pozyskiwania i składowania, podano w ST D-M-00.00.00 „Wymagania ogólne” [1] pkt 2.

Podstawowe wymagania wobec materiałów stosowanych do produkcji mieszanek mineralno-asfaltowych przeznaczonych do budowy nawierzchni dla kategorii ruchu od KR1 do KR7 są określone w odpowiednich rozdziałach niniejszej Specyfikacji.

W zakresie wymagań do lepiszczy asfaltowych należy stosować się do normy PN-EN 12591 wraz załącznikiem krajowym NA i PN-EN 14023 wraz załącznikiem krajowym NA oraz PN-EN 13808 wraz z załącznikiem krajowym NA.

### 2.2. Lepiszcza asfaltowe

Należy stosować następujące rodzaje asfaltów:

- dla jezdni serwisowych asfalt drogowy 50/70 spełniający wymagania określone w PN-EN 12591 wraz załącznikiem krajowym,
- dla jezdni głównych polimeroasfalt PmB 25/55-60 spełniający wymagania określone w PN-EN 14023 wraz załącznikiem krajowym,

Dopuszcza się stosowanie dodatków modyfikujących asfalty, np. modyfikacja asfaltu gumą z przetworzonych opon samochodowych.

### 2.3. Wypełniacz

2.3.1. Należy stosować wypełniacz, spełniający wymagania podane w tablicy 2.

Tablica 2. Wymagane właściwości wypełniacza do warstwy wiążącej z betonu asfaltowego

Lp.	Właściwości wypełniacza	Wymagania		
		KR1-KR2	KR3-KR4	KR5-KR7
1	Uziarnienie według PN-EN 933-1 (dotyczy wypełniacza dodanego)	zgodne z tablicą 24 w PN-EN 13043		
2	Jakość pyłu według PN-EN 933-9, kategoria nie wyższa niż:	MB <sub>F</sub> 10		
3	Zawartość wody według PN-EN 1097-5, nie wyższa niż:	1 %(m/m)		
4	Gęstość ziaren według PN-EN 1097-7:	deklarowana przez producenta		
5	Wolne przestrzenie w suchym zagęszczonym wypełniaczu według PN-EN 1097-4, wymagana kategoria:	V <sub>28/45</sub>		

6	Przyrost temperatury mięknięcia według PN-EN 13179-1, wymagana kategoria:	$\Delta_{R\&B8/25}$
7	Rozpuszczalność w wodzie według PN-EN 1744-1, kategoria nie wyższa niż:	WS <sub>10</sub>
8	Zawartość CaCO <sub>3</sub> w wypełniaczu wapiennym według PN-EN 196-2, kategoria nie niższa niż:	CC <sub>70</sub>
9	Zawartość wodorotlenku wapnia w wypełniaczu mieszanym, wymagana kategoria:	K <sub>a</sub> Deklarowana
10	„Liczba asfaltowa” według PN-EN 13179-2, wymagana kategoria:	BN <sub>Deklarowana</sub>

#### 2.4. Kruszywo

W zależności od kategorii ruchu należy stosować kruszywa drobne i grube wg wymagań podanych odpowiednio w tablicy 3, 4 i 5. Składowanie kruszywa musi odbywać się w warunkach zabezpieczających je przed zanieczyszczeniem i zmieszaniem z innymi asortymentami kruszywa.

Tablica 3. Wymagane właściwości kruszywa grubego do warstwy wiążącej z betonu asfaltowego

Lp.	Właściwości kruszywa grubego	Wymagania		
		KR1-KR2	KR3-KR4	KR5-KR7
1	Uziarnienie według PN-EN 933-1; kategoria nie niższa niż:	G <sub>C85/20</sub>	G <sub>C85/20</sub>	G <sub>C85/20</sub>
2	Tolerancja uziarnienia, odchylenia nie większe niż według kategorii wraz z typowym przesiewem na sitach pośrednich:	G <sub>20/17,5</sub>	G <sub>20/17,5</sub>	G <sub>20/17,5</sub>
3	Zawartość pyłu według PN-EN 933-1; kategoria nie wyższa niż:	$f_2$		
4	Kształt kruszywa według PN-EN 933-3 lub według PN-EN 933-4; kategoria nie wyższa niż:	FI <sub>35</sub> lub SI <sub>35</sub>	FI <sub>25</sub> lub SI <sub>25</sub>	FI <sub>25</sub> lub SI <sub>25</sub>
5	Procentowa zawartość ziaren o powierzchni przekruszonej i łamanej w kruszywie grubym według PN-EN 933-5; kategoria nie niższa niż:	C <sub>Deklarowana</sub>	C <sub>50/10</sub>	C <sub>50/10</sub>
6	Odporność kruszywa na rozdrabnianie według normy PN-EN 1097-2, badanie na kruszywie o wymiarze 10/14, rozdział 5; kategoria nie wyższa niż:	LA <sub>40</sub>	LA <sub>30</sub>	LA <sub>30</sub>
7	Gęstość ziaren według PN-EN 1097-6, rozdz. 7, 8 lub 9, $\rho_a$ , $\rho_{rd}$ , $\rho_{ssd}$ ,	deklarowana przez producenta		
8	Nasiąkliwość według PN-EN 1097-6, rozdz. 7, 8 lub 9:	WA <sub>24</sub> Deklarowana		
9	Mrozoodporność według PN-EN 1367-1; badana na kruszywie 8/11, 11/16 lub 8/16, kategoria nie wyższa niż:	F <sub>2</sub>		
10	„Zgorzel słoneczna” bazaltu według PN-EN 1367-3, wymagana kategoria:	SB <sub>LA</sub>		
11	Skład chemiczny – uproszczony opis petrograficzny według PN-EN 932-3:	deklarowany przez producenta		
12	Grube zanieczyszczenia lekkie, według PN-EN 1744-1 p.14.2; kategoria nie wyższa niż:	m <sub>LPC0,1</sub>		
13	Rozpad krzemianowy dwuwapniowego w kruszywie z żużla wielkopieczowego chłodzonego powietrzem według PN-EN 1744-1 p.19.1:	wymagana odporność		
14	Rozpad związków żelaza w kruszywie z żużla wielkopieczowego chłodzonego powietrzem według PN-EN 1744-1 p.19.2:	wymagana odporność		
15	Stalość objętości kruszywa z żużla stalowniczego według PN-EN 1744-1, p. 19.3; kategoria nie wyższa niż:	V <sub>3,5</sub>		

Tablica 4. Wymagane właściwości kruszywa niełamanego drobnego lub o ciągłym uziarnieniu do D<sub>8</sub> do warstwy wiążącej z betonu asfaltowego

Lp.	Właściwości kruszywa drobnego	Wymagania		
		KR1-KR2	KR3-KR4	KR5-KR7
1	Uziarnienie według PN-EN 933-1; wymagana kategoria:	G <sub>F85</sub> i G <sub>A85</sub>	G <sub>F85</sub>	
2	Tolerancja uziarnienia, odchylenie nie większe niż według kategorii wraz z typowym przesiewem na sitach pośrednich:	G <sub>TCNR</sub>	G <sub>TC20</sub>	G <sub>TC20</sub>

3	Zawartość pyłu według PN-EN 933-1; kategoria nie wyższa niż:	$f_{10}$
4	Jakość pyłu według PN-EN 933-9, kategoria nie wyższa niż:	MB <sub>F</sub> 10
5	Kanciastość kruszywa drobnego lub kruszywa 0/2 wydzielonego z kruszywa o ciągłym uziarnieniu według PN-EN 933-6, rozdz. 8, kategoria nie niższa niż:	E <sub>CS</sub> Deklarowana
6	Gęstość ziaren według PN-EN 1097-6, rozdz. 7, 8 lub 9:	deklarowana przez producenta
7	Nasiąkliwość według PN-EN 1097-6, rozdz. 7, 8 lub 9:	WA <sub>24</sub> Deklarowana
8	Grube zanieczyszczenia lekkie, według PN-EN 1744-1 p.14.2; kategoria nie wyższa niż:	m <sub>LPC</sub> 0,1

Tablica 5. Wymagane właściwości kruszywa łamanego drobnego lub o ciągłym uziarnieniu do D<sub>8</sub> do warstwy wiążącej z betonu asfaltowego

Lp	Właściwości kruszywa drobnego	Wymagania		
		KR1-KR2	KR3-KR4	KR5-KR7
1	Uziarnienie według PN-EN 933-1; wymagana kategoria:	G <sub>F</sub> 85 i G <sub>A</sub> 85		
2	Tolerancja uziarnienia, odchylenie nie większe niż według kategorii: wraz z typowym przesiewem na sitach pośrednich	G <sub>TC</sub> NR	G <sub>TC</sub> 20	G <sub>TC</sub> 20
3	Zawartość pyłu według PN-EN 933-1; kategoria nie wyższa niż:	$f_{16}$		
4	Jakość pyłu według PN-EN 933-9, kategoria nie wyższa niż:	MB <sub>F</sub> 10		
5	Kanciastość kruszywa drobnego lub kruszywa 0/2 wydzielonego z kruszywa o ciągłym uziarnieniu według PN-EN 933-6, rozdz. 8, kategoria nie niższa niż:	E <sub>CS</sub> Deklarowana	E <sub>CS</sub> 30	
6	Gęstość ziaren według PN-EN 1097-6, rozdz. 7, 8 lub 9:	deklarowana przez producenta		
7	Nasiąkliwość według PN-EN 1097-6, rozdz. 7, 8 lub 9:	WA <sub>24</sub> Deklarowana		
8	Grube zanieczyszczenia lekkie, według PN-EN 1744-1 p.14.2; kategoria nie wyższa niż:	m <sub>LPC</sub> 0,1		

## 2.5. Dodatki

Mogą być stosowane dodatki na podstawie udokumentowanych pozytywnych doświadczeń. Pochodzenie, rodzaj i właściwości dodatków powinny być deklarowane.

Należy stosować środki adhezyjne lub wapno hydratyzowane, jeżeli zastosowane kruszywo i lepiszcza asfaltowe nie wykazuje powinowactwa fizykochemicznego (przyczepność poniżej 80%), zapewniającego odpowiednią przyczepność (adhezję) lepiszcza do kruszywa i odporność mieszanki mineralno-asfaltowej na działanie wody. Rodzaj środka i jego ilość powinna być dostosowana do konkretnego kruszywa i lepiszcza. Ocenę przyczepności należy określić na podstawie badania według PN-EN12697-11, metoda A, kruszywo 8/11 jako podstawowe. Przyczepność lepiszcza do kruszywa po 6 godzinach powinna wynosić co najmniej 80%, przy jednoczesnym spełnieniu odporności gotowej mieszanki mineralno-asfaltowej na działanie wody wg PN-EN12697-12 podanej w tablicy 5.2, 5.3 i 5.4.

Mogą być stosowane dodatki lub technologie obniżające temperaturę produkcji i wbudowania mieszanki mineralno-asfaltowej.

## 2.6. Materiały do uszczelnienia połączeń i krawędzi

Do uszczelniania spoin należy używać past lub taśm o grubości co najmniej 10 mm. Materiały te można stosować na podstawie pozytywnych uprzednich zastosowań.

Do uszczelniania krawędzi zewnętrznych nawierzchni oraz elementów ograniczających nawierzchnię należy używać lepiszcza asfaltowego na gorąco spełniającego wymagania PN-EN 12591 lub asfaltu modyfikowanego wg PN-EN 14023

## 2.7. Materiały do złączenia warstw konstrukcji

Do złączania warstw konstrukcji nawierzchni (warstwa wiążąca z warstwą ścierną) należy stosować kationowe emulsje asfaltowe lub kationowe emulsje modyfikowane polimerami według PN-EN 13808.

Emulsję asfaltową można składować w opakowaniach transportowych lub w stacjonarnych zbiornikach pionowych z zalewaniem od dna. Nie należy nalewać emulsji do opakowań i zbiorników zanieczyszczonych materiałami mineralnymi.

## 3. SPRZĘT

### 3.1. Ogólne wymagania dotyczące sprzętu

Ogólne wymagania dotyczące sprzętu podano w ST D-M-00.00.00 „Wymagania ogólne” [1] pkt 3.

### 3.2. Sprzęt do skropienia lepiszczem asfaltowym

Do skrapiania lepiszczem asfaltowym należy stosować samojezdne lub przyczepne skrapiaarki lepiszcza zgodnie ze Specyfikacją D-04.03.01 „Oczyszczenie i skropienie warstw konstrukcyjnych”.

### 3.3. Sprzęt do mieszania

Beton asfaltowy należy produkować w wytwórni (otaczarce) mieszanek mineralno-asfaltowych lub zespole wytwórni. Powinna zapewnić wysuszenie i wymieszanie wszystkich składników oraz zachowanie właściwej temperatury składników i gotowej mieszanki mineralno-asfaltowej. Na wytwórni powinien funkcjonować certyfikowany system Zakładowej Kontroli Produkcji zgodny z PN-EN 13108-21.

Wytwórnia powinna być wyposażona w termometry (urządzenia pomiarowe) pozwalające na ciągłe monitorowanie temperatury poszczególnych materiałów, na różnych etapach przygotowywania materiałów, jak i na wyjściu z mieszalnika.

Na terenie wytwórni kruszywa o różnym uziarnieniu należy składować oddzielnie według rodzajów i chronić przed zanieczyszczeniem. Wypełniacze należy przechowywać w suchych warunkach.

Kruszywa o różnym uziarnieniu należy dodawać do mieszalnika pojedynczo odmierzone jako udziały masowe lub objętościowe.

Urządzenia do podgrzewania lepiszczy nie mogą doprowadzić do ich przegrzania. Maksymalna temperatura lepiszcza w zbiorniku magazynowym jest podana w tabeli 6.

Tabela 6. Maksymalna temperatura lepiszczy

Lepiszczce	Rodzaj	Maksymalna temperatura, °C
1. Asfalt drogowy	35/50	190
	50/70	180
2. Asfalt modyfikowany poli merem (polimeroasfalt)	25/55-60	180
3. Asfalt wielorodzajowy	35/50	190
	50/70	180

Kruszywo musi być wysuszone i podgrzane w suszarni bębnowej tak, aby po dodaniu wypełniacza i ewentualnie granulatu asfaltowego osiągnięta została żądana temperatura mieszania. Wypełniacz i granulatu asfaltowy można podgrzewać.

Czas mieszania należy tak dobrać, aby wszystkie kruszywa zostały w całości, równomiernie otoczone lepiszczem i aby dodatki w mieszały się, tworząc jednolitą mieszankę, kolejność dozowania materiałów do mieszalnika ma duże znaczenie dla jakości produkowanej mieszanki.

Produkcja powinna być tak zaplanowana, aby nie dopuścić do zbyt długiego przechowywania mieszanki w silosach, należy wykluczyć możliwość szkodliwych zmian. Czas przechowywania – magazynowania mieszanki mma powinien uwzględniać możliwości wytwórni (sposób podgrzewania silosów gotowej mieszanki mma i rodzaj izolacji), warunki atmosferyczne oraz czas transportu na budowę.

Dopuszcza się produkcję mieszanki mineralno-asfaltowej z kilku wytwórni na podstawie jednego Badania Typu.

### 3.4. Sprzęt do wbudowania

Mieszankę mineralno-asfaltową należy układać i profilować do wymaganych grubości z zadanymi spadkami samojezdną układarką lub zespołem układarek o wydajności skorelowanej z wydajnością wytwórni (lub zespołu wytwórni). Układarki powinny być wyposażone w: automatyczne sterowanie, elementy wibrujące do wstępnego zagęszczenia, urządzenia do podgrzewania elementów roboczych układarki. Prace należy tak planować, aby umożliwiały układanie warstwy całą szerokością jezdni lub minimum pasa ruchu. Na budowach nawierzchni dróg ekspresowych i autostrad (klasy A i S) należy stosować podajniki mieszanki mineralno-asfaltowej do kosza układarki.

### 3.5. Sprzęt do zagęszczania

W zależności od rodzaju mieszanki mineralno-asfaltowej zagęszczanie należy prowadzić statycznymi walcami stalowymi gładkimi lub walcami ogumionymi, lub walcami wibracyjnymi, lub też zespołem tych walców. Co najmniej jeden walec stalowy w każdym zespole roboczym powinien być wyposażony w nóż do odcinania i dociskania krawędzi ciepłej mieszanki.

### 3.6. Sprzęt do oczyszczenia dolnej warstwy przed skropieniem

Szczotki mechaniczne i inne urządzenia czyszczące (np. dmuchawy) w ilości zapewniającej właściwe oczyszczenie podłoża.

## 4. TRANSPORT

### 4.1. Ogólne wymagania dotyczące transportu

Ogólne wymagania dotyczące transportu podano w ST D-M-00.00.00 „Wymagania ogólne” [1] pkt 4.

### 4.2. Asfalt

Asfalt należy przewozić zgodnie z zasadami podanymi w przepisach ADR i przechowywać w zbiornikach z izolacją termiczną, umożliwiających ogrzewanie asfaltu do właściwej temperatury roboczej. Transport powinien odbywać się zgodnie z zaleceniami producenta. W przypadku transportu poli-meroasfaltu podlega on przepisom dla towarów niebezpiecznych.

### 4.3. Wypełniacz

Wypełniacz luzem należy przewozić w cysternach przystosowanych do przewozu materiałów sypkich, umożliwiających rozładunek pneumatyczny. Wypełniacz należy składować w silosach przystosowanych do składowania materiałów sypkich, wyposażonych w odpowiedni system dozowania wypełniacza do mieszalnika.

### 4.4. Środek adhezyjny

Środek adhezyjny, opakowany przez producenta, może być przewożony dowolnymi środkami transportu z uwzględnieniem zaleceń producenta. Opakowanie powinno być zabezpieczone, tak aby nie uległo uszkodzeniu.

### 4.5. Środek niskowiskozowy

Środek niskowiskozowy, opakowany przez producenta, może być przewożony dowolnymi środkami transportu z uwzględnieniem zaleceń producenta. Opakowanie powinno być zabezpieczone, tak aby nie uległo uszkodzeniu.

W przypadku stosowania środków niskowiskozowych obniżających temperaturę mieszanki mineralno-asfaltowej lub stosowania technologii produkcji mieszanki mineralno-asfaltowej w obniżonej temperaturze jej najwyższa i najniższa temperatura powinna być:

- zgodna z temperaturami technologicznymi zawartymi w Badaniach Typu,
- zgodna z rekomendacjami producenta dodatku obniżającego temperaturę mma.

### 4.6. Kruszywo

Kruszywo można przewozić dowolnymi środkami transportu w warunkach zabezpieczających je przed: zanieczyszczeniami, zmieszaniem z innymi asortymentami kruszywa lub innymi frakcjami, nadmiernym zawilgoceniem. Drobne frakcje powinny być przewożone pod przykryciem, aby uniknąć wywiewania lub nadmiernego zawilgocenia materiału podczas transportu. Kruszywo powinno być składowane na utwardzonym placu, przygotowanym w taki sposób, by uniemożliwić mieszanie kruszywa z gruntem lub materiałem, którym utwardzono plac (podłożem). Poszczególne frakcje należy magazynować w zasiekach lub w sposób uniemożliwiający mieszanie poszczególnych frakcji.

### 4.7. Mieszanka mineralno-asfaltowa

Transport mieszanki mineralno-asfaltowej należy tak zorganizować, aby zapewnić jej minimalne straty cieplne. Mieszankę mineralno-asfaltową należy przewozić czystymi, specjalistycznymi pojazdami, samowyladowczymi – wysokotonazowymi, z przykryciem w czasie transportu i podczas oczekiwania na rozładunek. W celu ułatwienia wylądunku mieszanki mineralno-asfaltowej, można po uzgodnieniu z Inżynierem stosować pokrycie powierzchni wewnętrznej skrzyni środkiem zapobiegającym przyklejaniu się mieszanki. Z zastrzeżeniem, aby zastosowana substancja nie działała destrukcyjnie na mieszankę.

Transport powinien być tak zaplanowany, żeby samochody nie czekały na budowie na rozładunek, a jednocześnie układanie mieszanki odbywało się płynnie. Czas przewozu i oczekiwania na wbudowanie powinien zapewnić utrzymanie temperatury w wymaganym przedziale.

Podczas transportu mieszanki asfaltowej muszą być zachowane graniczne wartości temperatury podane w tabeli 7.

Tabela 7. Najniższa i najwyższa temperatura mieszanki mineralno-asfaltowej w °C

Rodzaj i gatunek lepiszcza w mieszance asfaltowej	Temperatura, °C
35/50	150 -190
50/70	140 -180

35/50 wielorodzajowy	150 – 185
50/70 wielorodzajowy	145 – 180
PMB 25/55-60	150 – 185

Uwaga: Dolne wartości graniczne obowiązują dla mieszanki mineralno- asfaltowej dostarczanej na plac budowy. Górne wartości graniczne obowiązują dla mieszanki asfaltowej podczas produkcji i przy opuszczaniu mieszalnika. Dodatkowo należy stosować się do informacji podanych przez producenta.

Temperatura podana w tablicy nie dotyczy mieszanek mineralno-asfaltowych z dodatkami lub technologiami obniżającymi temperaturę mieszanki,

## 5. WYKONANIE ROBÓT

### 5.1. Ogólne zasady wykonania robót

Ogólne zasady wykonania robót podano w ST D-M-00.00.00 „Wymagania ogólne” [1] pkt 5.

#### 5.1.1. Warunki przystąpienia do robót

Mieszanka mineralno-asfaltowa powinna być układana na podłożu suchym, czystym i odpowiednio przygotowanym, tak aby zapewnić właściwą szczepność międzywarstwową.

Nie należy układać mieszanki mineralno-asfaltowej na podłożu mokrym, podczas opadów atmosferycznych, a w przypadku występowania powyższych warunków przez dłuższy czas, produkcję mieszanki mineralno-asfaltowej należy wstrzymać.

Jeżeli nie dokonano szczególnych uzgodnień z Inżynierem, mieszankę mineralno-asfaltową należy wbudowywać jedynie w sprzyjających warunkach atmosferycznych, przy dodatniej temperaturze otoczenia i przy dopuszczalnej prędkości wiatru, tak aby zapewnić odpowiednie zagęszczenie układanej warstwy.

#### 5.1.2. Wbudowywanie

Należy tak zorganizować budowę i produkcję mieszanki mineralno-asfaltowej aby tzw. „dienne działki robocze” to znaczy odcinki, na których mieszanka mineralno-asfaltowa wbudowywana byłaby w ciągu jednego dnia, były możliwie jak najdłuższe.

Mieszankę mineralno-asfaltową należy bezzwłocznie po dowiezieniu do miejsca wbudowania w ciągły sposób podawać do układarki i układać. Wielkości dostaw mieszanki do układarki powinny być tak regulowane, aby umożliwić nieprzerwaną pracę układarki. Układarka powinna pracować w sposób ciągły zawsze, gdy jest to możliwe. Należy stosować takie prędkości poruszania się układarki i technikę jej pracy, które zapewniają jednorodne podawanie mieszanki mineralno-asfaltowej na całej szerokości układania, bez ciągnięcia, rozrywania i segregacji materiału.

Minimalna grubość mieszanki układanej w każdym przejściu układarki powinna być odpowiednio zwiększona tak, aby po zagęszczeniu była zgodna z minimalnymi wielkościami podanymi w odpowiednich rozdziałach niniejszej Specyfikacji.

Przy układaniu warstwy wiążącej należy zatrzymać układarkę przed dojechaniem do szczeliny dylatacyjnej budowli. W trakcie ręcznego układania pozostałej części nawierzchni przy dylatacji szczelinę dylatacyjną należy pozostawić bez przykrycia warstwą nawierzchni.

Ręczne układanie mieszanek mineralno-asfaltowych dopuszcza się jedynie w następujących przypadkach:

1. układanie warstw wyrównawczych o nieregularnym kształcie i zmiennej grubości,
2. w miejscach, gdzie praca układarki jest niemożliwa,
3. na chodnikach,
4. w pobliżu szczelin dylatacyjnych na mostach, wiaduktach i innych obiektach,
5. w innych miejscach zaakceptowanych przez Inżyniera.

#### 5.1.3. Czyszczenie i wykonywanie warstw

Warstwy z mieszanek mineralno-asfaltowych należy utrzymywać w czystości. Należy ograniczyć do minimum ruch pojazdów na warstwie, na której przewiduje się ułożenie następnej warstwy.

W przypadku jakiegokolwiek zanieczyszczenia warstwy bitumicznej, Wykonawca powinien podjąć starania w celu jej oczyszczenia, a jeżeli okaże się to niemożliwe należy uzgodnić z Inżynierem dalsze postępowanie.

## 5.1.4. Zagęszczanie

Mieszkankę mineralno-asfaltową należy układać i zagęszczać w warstwie umożliwiającej uzyskanie wymaganej grubości, rzędnej powierzchni oraz spełnienie wymagań w zakresie równości i zagęszczenia.

Zagęszczanie mieszanki mineralno-asfaltowej należy rozpocząć, gdy temperatura tej mieszanki osiągnie taki poziom, że pozwoli to na zagęszczanie walcami bez powodowania przemieszczeń warstwy lub spękań powierzchniowych.

Zagęszczanie należy zakończyć zanim temperatura spadnie poniżej minimalnej temperatury wałowania określonej w odpowiednich rozdziałach niniejszej Specyfikacji. Wałowanie należy kontynuować do czasu zniknięcia z powierzchni warstwy wszystkich śladów po walcach. Nie dopuszcza się powierzchniowego łatania zawałowanej warstwy.

Zagęszczanie należy prowadzić przy użyciu sprzętu podanego w pkt 3.5

Powierzchnię warstwy wiążącej należy wykończyć walcem gładkim, statycznym lub wibracyjnym z wyłączoną wibracją. Na pomostach obiektów mostowych nie należy stosować walców wibracyjnych z włączoną wibracją.

Dopuszcza się stosowanie walców wibracyjnych lub innych walców zaproponowanych przez Wykonawcę. Zaleca się, aby walce były wyposażone w przyrządy umożliwiające odczytanie z odległości prędkości jazdy, a walce wibracyjne, dodatkowo, częstotliwości wibracji.

Wykonawca sprawdzi i oceni pracę walców wibracyjnych lub innych proponowanych walców na wykonanym przez siebie odcinku próbnym, co umożliwi uzyskanie akceptacji Inżyniera.

## 5.1.5. Złącza

Należy dążyć do minimalizowania ilości złączy w nawierzchni asfaltowej i jeżeli to tylko możliwe układania mieszanki jednocześnie na całej szerokości drogi.

W przypadku występowania w nawierzchni asfaltowej złączy podłużnych nie powinny one znajdować się w miejscach poruszania się kół („w śladzie kół”) oraz w miejscach oznakowania poziomego. Złącze w nawierzchni powinno być szczelne i tak wykonane aby uniemożliwić przenikanie wody do warstw leżących poniżej. Mieszanka powinna być w pełni zagęszczona, a brzegi złączy powinny być ze sobą zrównane, co można uzyskać stosując jedną z wymienionych poniżej metod, przy czym dla złączy poprzecznych należy stosować jedynie metodę 3):

1. metoda „gorąca do gorącej” jest szczególnie zalecana w przypadku wykonywania złącza podłużnego. Złącze wykonuje się przez zastosowanie dwóch lub więcej układarek pracujących w zespole w takiej odległości, aby zapewnić by krawędź pasa układanego w pierwszej kolejności była wystarczająco gorąca. Odległość między zespołami układarek nie powinna być większa niż długość jednej rozkładarki. Walce zagęszczające mieszankę za każdą rozkładarką powinny być tego samego typu i powinny rozpocząć zagęszczanie od zewnętrznej krawędzi pasa i stopniowo zagęszczać pasy w kierunku złącza. Walce powinny zakończyć zagęszczanie pozostawiając pas min. 15 cm wokół złącza (ok. 7,5 cm po każdej stronie złącza). Mieszanka wzdłuż spoiny podłużnej powinna być zagęszczona jedynie przez ostatnie przejście walca.
2. metoda „gorąca do zimnej”. Wykonanie złączy tą metodą stosuje się, gdy ze względu na ruch, bądź gdy z innych uzasadnionych powodów konieczne jest wykonywanie pasów nawierzchni w odstępie czasu. Krawędź złącza w takim wypadku powinna być wykonana w czasie układania pierwszego pasa ruchu. Krawędź złącza powinna być ukośna – pochylona pod kątem 70/80 stopni do warstwy niżej leżącej. Skos ten pozwala na zwiększenie powierzchni styku dwóch warstw. Skos powinien być wykonany podczas układania nawierzchni poprzez specjalne urządzenie zamontowane na rozkładarce bądź na walcu. Nie jest rekomendowane cięcie zimnej krawędzi, ponieważ w ten sposób możemy otrzymać zbyt gładką powierzchnię. Dodatkowo zabrudzenie spowodowane „szlamem” wytworzonym w czasie cięcia krawędzi może spowodować zmniejszenie przyczepności między warstwami. W celu zapewnienia dobrej przyczepności pomiędzy dwoma układanymi pasami ruchu powierzchnia granicząca ze złączem powinna być oczyszczona ze wszelkich zabrudzeń i luźnych partii mieszanki. Następnie przed ułożeniem sąsiedniego pasa powierzchnię styku należy pokryć pastą lub taśmą przylepną. Nie dopuszcza się stosowania emulsji asfaltowej do uszczelniania złączy. Drugi pas powinien być wykonywany z zakładem (2-3 cm, licząc od górnej krawędzi spoiny) zachodzącym na pas wykonany wcześniej. Brak zakładu (nakładki) lub zbyt mała jego ilość mogą spowodować zbyt małe zagęszczenie spoiny i jej ewentualne zniszczenie. Nadmierna ilość nakładki może spowodować przejazd rozścielacza po górnej powierzchni mieszanki zmiażdżenie ziarn kruszywa, a w efekcie niedostateczne zagęszczenie spoiny. Przed rozpoczęciem wałowania „nakładki” mieszanka powinna być „rozgrabiona” na nowej warstwie.

3. Spoiny poprzeczne są wykonywane na końcu każdej dziennej działki roboczej lub w miejscu przerwy w pracy. Przy wykonywaniu spoiny poprzecznej należy kolejno:
- opróżnić układarę;
  - ręcznie odciąć mieszankę, formując kąt prosty jeżeli grubość ułożonej warstwy jest niewystarczająca;
  - umieścić deskę o tej samej grubości co warstwa tuż przy złączu;
  - przysypać istniejącą nawierzchnię powierzchni rampy cienką warstwą piasku lub rozłożyć na nawierzchni pasmo włókniny
  - ręcznie skonstruować rampę na obszarze posypanym piaskiem lub rozłożonej włókniny z pozostałej mieszanki mineralno-asfaltowej
  - zagęścić całość powierzchni i rampę używając walców.
  - Przed rozpoczęciem wykonywania kolejnego odcinka nawierzchni należy:
  - usunąć rampę (podjazd), włókninę;
  - sprawdzić za pomocą łąty czy stara (ułożona) warstwa jest równa w kierunku podłużnym, jeżeli to konieczne trzeba odciąć nierówną część warstwy;
  - oczyścić dokładnie obszar podjazdu i skropić go gorącym asfaltem lub ułożyć taśmę;
  - wykonać połączenie metodą „gorąca do zimnej” opisaną powyżej.

Spoiny w konstrukcji wielowarstwowej powinny być przesunięte względem siebie, co najmniej o 20 cm, a poprzeczne o co najmniej 2 m. Złącza powinny być całkowicie związane, a przylegające warstwy w jednym poziomie.

Krawędzie warstwy wiążącej bez ograniczeń należy ukształtować ze spadkiem nie większym niż 2:1 i dogęścić urządzeniem zagęszczającym zamontowanym na walcu. Górna krawędź warstwy oraz obie krawędzie w strefie przechyłki powinny być posmarowane gorącym asfaltem w ilości 1,5 kg/m<sup>2</sup> powierzchni poziome i 4,0 kg/m<sup>2</sup> powierzchni skośne. Powłoka może być наносzona w kilku roboczych przejściach. Lepiszczko powinno być naniesione odpowiednio szybko tak, aby krawędzie nie uległy zabrudzeniu. Niżej położona krawędź (z wyjątkiem strefy zmiany przechyłki) powinna pozostać nieuszczelniona. Dopuszcza się jednoczesne uszczelnianie krawędzi warstwy wiążącej wraz z krawędziami warstw niższych, jeżeli warstwy były ułożone jedna po drugiej, a krawędzie były zabezpieczone przed zanieczyszczeniem. Jeżeli wyżej położony brzeg jest uszczelniany warstwowo, to przylegającą powierzchnię danej warstwy należy uszczelnić na szerokości co najmniej 10 cm.

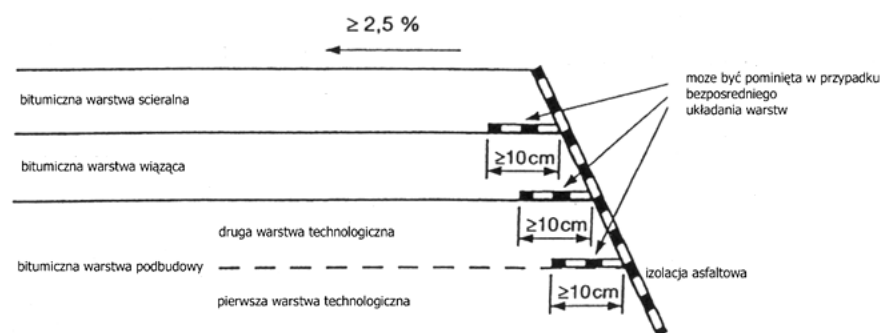

Rysunek 1. Schemat uszczelnienia krawędzi nawierzchni

## 5.2. Projektowanie mieszanki mineralno-asfaltowej przeznaczonej na warstwy wiążące

### 5.2.1. Wymagania ogólne

Przed przystąpieniem do robót, Wykonawca w terminie uzgodnionym z Inżynierem dostarczy do akceptacji sprawozdanie Badania Typu.

Badania Typu należy przeprowadzić dla każdego nowego składu mma oraz w przypadku:

- upływu 5 lat od ich wykonania,
- zmiany rodzaju lepiszcza,
- zmiany złoża kruszywa (jakiegokolwiek składnika),



- zmiany typu petrograficznego kruszywa,
- zmiany gęstości kruszywa o więcej niż 0,05 Mg/m<sup>3</sup>,
- zmiany kategorii kruszywa grubego w odniesieniu do: kształtu, udziału ziaren przekruszonych, odporności na rozdrabnianie, odporności na ścieranie,
- kanciastości kruszywa drobnego,
- zmiany typu mineralogicznego wypełniacza.

W ramach Badania Typu należy przeprowadzić badania podane w tablicach od 8 do 11.

Dopuszcza się zastosowanie podejścia grupowego w zakresie badania typu. Oznacza to, że w wypadku, gdy nastąpiła zmiana składu mieszanki mineralno- asfaltowej i istnieją uzasadnione przesłanki, że dana właściwość nie ulegnie pogorszeniu oraz przy zachowaniu tej samej wymaganej kategorii właściwości, to nie jest konieczne badanie tej właściwości w ramach badania typu.

Podczas ustalania składu mieszanki, Wykonawca powinien zadbać, aby projektowana recepta laboratoryjna opierała się na prawidłowych i w pełni reprezentatywnych próbkach materiałów, które będą stosowane do wykonania robót. Powinien także zapewnić, aby mieszanka i jej poszczególne składniki spełniały wymagania dotyczące cech fizycznych i wytrzymałościowych określone w niniejszej Specyfikacji.

Akceptacja recepty przez Inżyniera może nastąpić na podstawie przedstawionych przez Wykonawcę Badań Typu i sprawozdanie z próby technologicznej. W przypadku kiedy Inżynier w celu akceptacji recepty mieszanki mineralno-asfaltowej zdecyduje się wykonać dodatkowo niezależne badania, Wykonawca dostarczy zgodnie z wymaganiami Inżyniera próbki wszystkich składników mieszanki.

Zaakceptowana recepta stanowi ważną podstawę produkcji.

#### 5.2.2. Skład mieszanki

Krzywa uziarnienia mieszanki mineralnej powinna mieścić się w polu wyznaczonym przez punkty kontrolne. Punkty kontrolne uziarnienia mieszanek mineralnych do warstw wiążących z betonu asfaltowego oraz minimalne zawartości asfaltu podano w tablicy 8.

Jeżeli w nawierzchni drogi KR-3-7 stosowana jest mieszanka kruszywa drobnego niełaamanego i łamanego, to należy przyjąć udział piasku łamanego co najmniej 50% .

Tablica 8. Punkty kontrolne uziarnienia mieszanki mineralnej do warstwy wiążącej z betonu asfaltowego oraz minimalne zawartości asfaltu

Właściwość	Przesiew [% (m/m)]							
	AC 11 W		AC 16 W		AC 16 W		AC 22 W	
	KR 1÷2		KR 1÷2		KR 3÷7		KR 3÷7	
Wymiar sita # [mm]	od	do	od	do	od	do	Od	do
31,5	-	-	-	-	-	-	100	-
22,4	-	-	100	-	100	-	90	100
16	100	-	90	100	90	100	65	90
11,2	90	100	65	80	70	90	-	-
8	60	85	-	-	55	85	45	70
2	30	55	25	55	25	50	20	45
0,125	6	24	5	15	4	12	4	12
0,063	3,0	8,0	3,0	8,0	4,0	10,0	4,0	10,0
Zawartość lepiszcza całkowitego,	B <sub>min 4,6</sub>		B <sub>min 4,4</sub>		B <sub>min 4,4</sub>		B <sub>min 4,2</sub>	

Wymaganą zawartość lepiszcza należy skorygować zgodnie z PN-EN 13108-1 pkt. 5.3.1.3

Skład mieszanki mineralno-asfaltowej powinien być ustalony na podstawie badań próbek wykonanych zgodnie z normą PN-EN 13108-20 załącznik C oraz normami powiązanymi. Próbki powinny spełniać wymagania podane w tablicach 9, 10 11 w zależności od kategorii ruchu, jak i zawartości asfaltu B<sub>min</sub> i temperatur zagęszczenia próbek.

## 5.2.3. Wymagania wobec mieszanek mineralno-asfaltowych

Tablica 9. Wymagania wobec betonu asfaltowego do warstwy wiążącej i wyrównawczej dla ruchu KR1-2

Właściwość	Warunki zagęszczenia	Metoda i warunki badania	Wymiar mieszanki	
			AC 11 W	AC 16 W
Zawartość wolnych przestrzeni	C.1.2, ubijanie, 2x 50 uderzeń	PN-EN 12697-8 p.4	$V_{\min 3,0}$ $V_{\max 6,0}$	$V_{\min 3,0}$ $V_{\max 6,0}$
Wolne przestrzenie wypełnione lepizszcem	C.1.2, ubijanie, 2x 50 uderzeń	PN-EN 12697-8 p.5	$VFB_{\min 65}$ $VFB_{\max 80}$	$VFB_{\min 65}$ $VFB_{\max 80}$
Zawartość wolnych przestrzeni w mieszance mineralnej	C.1.2, ubijanie, 2x 50 uderzeń	PN-EN 12697-8 p.5	$VMA_{\min 14}$	$VMA_{\min 14}$
Odporność na działanie wody	C.1.1, ubijanie, 2x 35 uderzeń	PN-EN 12697-12, kondycjonowanie w 40°C z jednym cyklem zamrażania <sup>a)</sup> , badanie w 25°C	ITSR <sub>75</sub>	ITSR <sub>75</sub>

Tablica 10. Wymagania wobec betonu asfaltowego do warstwy wiążącej i wyrównawczej dla ruchu KR3-4

Właściwość	Warunki zagęszczenia	Metoda i warunki badania	Wymiar mieszanki	
			AC 16 W	AC 22 W
Zawartość wolnych przestrzeni	C.1.3, ubijanie, 2x 75 uderzeń	PN-EN 12697-8 p.4	$V_{\min 4,0}$ $V_{\max 7,0}$	$V_{\min 4,0}$ $V_{\max 7,0}$
Odporność na deformacje trwałe <sup>a)</sup>	C.1.20, wałowanie, P <sub>98</sub> -P <sub>100</sub>	PN-EN 12697-22 metoda B, PN-EN 13108, D.1.6, 60°C w powietrzu, 10 000 cykli	WTS <sub>AIR 0,3</sub> PRD <sub>AIR Deklarowane</sub>	WTS <sub>AIR 0,3</sub> PRD <sub>AIR Deklarowane</sub>
Odporność na działanie wody	C.1.1, ubijanie, 2x 35 uderzeń	PN-EN 12697-12, kondycjonowanie w 40°C z jednym cyklem zamrażania <sup>b)</sup> , badanie w 25°C	ITSR <sub>75</sub>	ITSR <sub>75</sub>

a) Grubość płyty: AC16 60mm, AC22 60mm

Tablica 11. Wymagania wobec betonu asfaltowego do warstwy wiążącej i wyrównawczej dla ruchu KR5-7

Właściwość	Warunki zagęszczenia	Metoda i warunki badania	Wymiar mieszanki	
			AC 16 W	AC 22 W
Zawartość wolnych przestrzeni	C.1.3, ubijanie, 2x 75 uderzeń	PN-EN 12697-8 p.4	$V_{\min 4,0}$ $V_{\max 7,0}$	$V_{\min 4,0}$ $V_{\max 7,0}$
Odporność na deformacje trwałe <sup>a)</sup>	C.1.20, wałowanie, P <sub>98</sub> -P <sub>100</sub>	PN-EN 12697-22 metoda B, PN-EN 13108, D.1.6, 60°C w powietrzu, 10 000 cykli	WTS <sub>AIR 0,30</sub> PRD <sub>AIR Deklarowane</sub>	WTS <sub>AIR 0,30</sub> PRD <sub>AIR Deklarowane</sub>
Odporność na działanie wody	C.1.1, ubijanie, 2x 35 uderzeń	PN-EN 12697-12, kondycjonowanie w 40°C z jednym cyklem zamrażania <sup>b)</sup> , badanie w 25°C	ITSR <sub>75</sub>	ITSR <sub>75</sub>

a) Grubość płyty: AC16 60mm, AC22 60mm

## 5.2.4. Wytwarzanie mieszanki mineralno-asfaltowej

Mieszankę mineralno-asfaltową należy produkować w otaczarce o mieszaniu cyklicznym lub ciągłym spełniającej wymagania podane w punkcie 3. Inżynier dopuści do produkcji tylko otaczarki posiadające certyfikowany system Zakładowej Kontroli Produkcji zgodny z PN-EN 13108-21.

Wszystkie składniki mieszanki: kruszywa, asfalt oraz dodatki powinny być dozowane, w procesie produkcji, w ilościach określonych w Badaniu Typu.

Sposób i czas mieszania składników mieszanki mineralno-asfaltowej powinny zapewnić równomierne otoczenie kruszywa lepiszczem asfaltowym.

Asfalt w zbiorniku powinien być ogrzewany w sposób pośredni, z układem termostowania, zapewniającym utrzymanie stałej temperatury z tolerancją  $\pm 5^{\circ}\text{C}$ . Temperatura przechowywania asfaltu w zbiorniku magazynowym (roboczym) nie powinna przekraczać wartości, które podano w Tablicy 6.

Kruszywo powinno być wysuszone i tak podgrzane, aby mieszanka mineralna po dodaniu wypełniacza uzyskała właściwą temperaturę. Maksymalna temperatura gorącego kruszywa nie powinna być wyższa o więcej niż  $30^{\circ}\text{C}$  od maksymalnej temperatury mieszanki mineralno-asfaltowej.

Minimalna i maksymalna temperatura mieszanki mineralno-asfaltowej powinna wynosić jak podano w tablicy 7.

Najwyższa temperatura dotyczy mieszanki mineralno-asfaltowej bezpośrednio po wytworzeniu w wytwórni mma

Minimalna temperatura mma oznacza temperaturę w momencie jej dostawy na miejsce wbudowania.

Podana temperatura nie znajduje zastosowania do mieszanek mineralno-asfaltowych, do których dodawany jest dodatek w celu obniżenia temperatury jej wytwarzania i wbudowywania lub gdy stosowane lepiszcze asfaltowe zawiera taki środek.

Mieszanka mineralno-asfaltowa przegrzana (z oznakami niebieskiego dymu w czasie wytwarzania) oraz o temperaturze niższej od wymaganej powinna być potraktowana jako odpad produkcyjny.

#### 5.2.5. Przygotowanie podłoża i połączenie międzywarstwowe

Podłożem pod warstwę wiążącą z betonu asfaltowego jest warstwa wykazana w dokumentacji projektowej, spełniająca wymagania odpowiadającej jej Specyfikacji, i odebrana przez Inżyniera.

Rzędne wysokościowe podłoża oraz urządzeń usytuowanych w nawierzchni lub ją ograniczających powinny być zgodne z dokumentacją projektową. Z podłoża powinien być zapewniony odpływ wody.

Jego powierzchnia powinna mieć odpowiedni profil, być sucha i dokładnie oczyszczona z wszelkiego rodzaju zanieczyszczeń (kurzu, błota, piasku, rozlanego paliwa itp.).

Przed ułożeniem każdej warstwy asfaltowej podłożu (poprzednią warstwę) należy skropić emulsją asfaltową, w celu zapewnienia odpowiedniego połączenia międzywarstwowego, w ilości ustalonej w Specyfikacji D-04.03.01 „Związania międzywarstwowe”.

Powierzchnie czołowe krawężników, włazów, wpustów itp. urządzeń powinny być pokryte środkiem gruntującym, a następnie oklejone materiałem uszczelniającym określonym w Specyfikacji i zaakceptowanym przez Inżyniera.

#### 5.2.6. Próba technologiczna i odcinek próbny

Wykonawca, przed przystąpieniem do pierwszej produkcji mieszanki mineralno-asfaltowej jest zobowiązany do przeprowadzenia w obecności Inżyniera próby technologicznej produkcji w postaci próbnego zarobu.

W przypadku produkcji mieszanki mineralno-asfaltowej w kilku otaczarkach próba powinna być przeprowadzona na każdej wytwórni.

Nie dopuszcza się oceny dokładności pracy otaczarki oraz prawidłowości składu mieszanki mineralnej na podstawie tzw. suchego zarobu, z uwagi na możliwą segregację kruszywa.

Do próby technologicznej Wykonawca użyje takich materiałów, jakie będą stosowane do wykonania właściwej mieszanki mineralno-asfaltowej na warstwę wiążącą.

W czasie wykonywania zarobu próbnego dozowania ilościowe poszczególnych materiałów składowych mieszanki mineralno-asfaltowej powinny być zgodne z ilościami podanymi w przedłożonej przez Wykonawcę i zatwierdzonej przez Inżyniera recepcie. Sprawdzenie zawartości asfaltu w mieszance określa się wykonując ekstrakcję. Sprawdzenie uziarnienia mieszanki mineralnej wykonuje się poprzez analizę sitową kruszywa.

Do sprawdzenia składu granulometrycznego mieszanki mineralnej i zawartości asfaltu zaleca się pobrać próbki z co najmniej trzeciego zarobu po uruchomieniu produkcji. Tolerancje zawartości składników mieszanki mineralno-asfaltowej względem składu zaprojektowanego, powinny być zawarte w granicach podanych w punkcie 6.

Zaakceptowanie przez Inżyniera wyników badań próbek z próbnego zarobu stanowi podstawę do wykonania przez Wykonawcę odcinka próbnego. Za zgodą Inżyniera można połączyć wykonanie próby technologicznej z wykonaniem odcinka próbnego. W takim przypadku zaleca się pobrać próbki mieszanki mineralno-asfaltowej do badań z za rozściełacza wg pkt. 4.3, 4.5, 4.6 PN-EN12697-27.

W przypadku braku innych uzgodnień z Inżynierem Wykonawca powinien wykonać odcinek próbny, co najmniej na trzy dni przed rozpoczęciem robót, w celu:

- sprawdzenia czy użyty sprzęt jest właściwy,
- określenia grubości warstwy mieszanki mineralno-asfaltowej przed zagęszczeniem, koniecznej do uzyskania wymaganej w Kontrakcie grubości warstwy,
- określenia potrzebnej liczby przejść walców dla uzyskania prawidłowego zagęszczenia warstwy.

Do takiej próby Wykonawca powinien użyć takich materiałów oraz sprzętu, jaki stosowany będzie do wykonania warstwy wiążącej.

Lokalizacja i wielkość odcinka próbnego powinna być uzgodniona z Inżynierem. Długość i szerokość odcinka próbnego powinny być tak dobrane aby na jego podstawie możliwa była ocena prawidłowości wbudowania i zagęszczenia mieszanki mineralno-asfaltowej. Grubość układanej warstwy powinna być zgodna z grubością podaną w dokumentacji projektowej. Ilość próbek (rdzeni) pobrana z odcinka próbnego powinna być uzgodniona z Inżynierem i oceniona pod względem zgodności z wymaganiami niniejszego rozdziału Specyfikacji. Należy pobrać minimum w dwóch przekrojach poprzecznych po dwie próbki (rdzenie).

Dopuszcza się aby za zgodą Inżyniera odcinek próbny zlokalizowany był w ciągu zasadniczych prac nawierzchniowych objętych danym kontraktem.

Wykonawca może przystąpić do wykonania warstwy wiążącej dopiero po zaakceptowaniu odcinka próbnego przez Inżyniera.

#### 5.2.7. Wbudowanie i zagęszczanie warstwy wiążącej z betonu asfaltowego

Mieszankę mineralno-asfaltową należy wbudowywać układarką wyposażoną w układ z automatycznym sterowaniem grubości warstwy i utrzymaniem niwelety zgodnie z dokumentacją projektową. Elementy rozkładające i dogęszczające rozkładarek powinny być podgrzane przed rozpoczęciem robót.

Warstwę wiążącą najlepiej układać jedną rozkładarką na całej szerokości projektowanej drogi lub przy użyciu zespołu rozkładarek poruszających się obok siebie. W przypadku stosowania dwóch rozkładarek, układających całą szerokość warstwy nawierzchni – gorący szew roboczy – odległość pomiędzy rozkładarkami powinna być nie większa niż długość rozkładarki, tak aby temperatura wbudowywanej mieszanki była jednakowa na całej szerokości wbudowywanej warstwy. Dla robót prowadzonych pod ruchem dopuszcza się układanie warstwy wiążącej połówkami.

Temperatura wbudowywanej mieszanki powinna zapewnić osiągnięcie zagęszczenia zgodnie z wymaganiami podanymi w tablicy 7 Specyfikacji.

Zagęszczanie mieszanki powinno odbywać się zgodnie ze schematem przejść walców ustalonym na odcinku próbnym. Zagęszczanie mieszanki należy rozpocząć od niższej krawędzi nawierzchni i kontynuować ku środkowi (wyższej części nawierzchni). Właściwości mma w ułożonej warstwie powinny być zgodne z wymaganiami podanymi w tablicy 12.

Tablica 12 Właściwości mieszanki mineralno- asfaltowej w ułożonej warstwie

Lp.	Właściwości	Wymagania
1	Wskaźnik zagęszczenia [%]	$\geq 98$
2	Zawartość wolnych przestrzeni [%] dla mieszanek AC dla ruchu KR1 ÷ KR2 dla ruchu KR3 ÷ KR7	3 ÷ 6 4 ÷ 7

Złącza w warstwie wiążącej powinny być wykonane w linii prostej, równoległe lub prostopadłe do osi drogi, zgodnie z wymaganiami podanymi w pkt 5.1.5.

## 6. KONTROLA JAKOŚCI ROBÓT

### 6.1. Ogólne zasady kontroli jakości robót

Ogólne zasady kontroli jakości robót podano w ST D-M-00.00.00 „Wymagania ogólne” [1] pkt 6.

Badania dzielą się na:

- badania kontrolne Wykonawcy (w ramach własnego nadzoru),
- badania kontrolne Zamawiającego (w ramach nadzoru Inżyniera).

Oprócz badań kontrolnych mogą występować również badania:

- kontrolne dodatkowe,
- arbitrażowe.

Badania kontrolne są badaniami, których celem jest sprawdzenie, czy jakość materiałów budowlanych (mieszanek mineralno-asfaltowych i ich składników, lepiszczy, materiałów do uszczelnień itp.) oraz gotowej warstwy (wbudowane warstwy asfaltowe, połączenia itp.) spełniają wymagania określone w kontrakcie. Wyniki tych badań są podstawą do odbioru. Do odbioru wykorzystywane są wyniki badań kontrolnych w ramach nadzoru Inżyniera Za zgodą Nadzoru i Zamawiającego do odbioru mogą być wykorzystane wyniki badań Wykonawcy.

Jeżeli to konieczne, badania obejmują:

- pobranie próbek,
- zapakowanie próbek do wysyłki,
- transport próbek z miejsca pobrania do placówki wykonującej badania i sprawozdanie z badań.

Na żądanie Inżyniera ze wszystkich materiałów przewidzianych do budowy (kruszywo grube i drobne, wypełniacz, lepiszcze) należy przekazać próbki o odpowiedniej wielkości, a Inżynier będzie je przechowywał pod zamknięciem. Strony kontraktu potwierdzają uznanie próbek na piśmie, w protokole pobrania lub przekazania próbek. W ramach badań kontrolnych próbki te posłużą do oceny zgodności dostaw z warunkami kontraktu.

### 6.2. Badania przed przystąpieniem do robót

Przed przystąpieniem do robót, w terminie uzgodnionym z Inżynierem, Wykonawca powinien przedstawić Badania Typu danej mieszanki mineralno-asfaltowej wraz z wymaganymi w normie PN-EN 13108-20 z załącznikami w celu jej zatwierdzenia do stosowania. W przypadku zaistnienia sytuacji wymienionych w punkcie 5.2.1. Badania Typu należy ponownie wykonać i przedstawić do akceptacji.

### 6.3. Badania w czasie robót

#### 6.3.1. Badania w czasie wytwarzania mieszanki mineralno-asfaltowej wykonywane w ramach Zakładowej Kontroli Produkcji

Badania wykonywane w ramach Zakładowej Kontroli Produkcji zgodnie z normą PN-EN 13108-21 są badaniami Wykonawcy. Badania należy przeprowadzać na próbkach pobranych z wyprodukowanej mieszanki przed jej wysłaniem na budowę.

Zakres badań Wykonawcy w systemie Zakładowej Kontroli Produkcji obejmuje:

- badania materiałów wsadowych do mieszanki mineralno-asfaltowej (asfaltów, kruszyw wypełniacza i dodatków),
- badanie składu i właściwości mieszanki mineralno-asfaltowej.

Częstotliwość oraz zakres badań i pomiarów w czasie wytwarzania mieszanki mineralno-asfaltowej zgodnie z certyfikowanym systemem ZKP.

#### 6.3.2. Badania kontrolne Wykonawcy (w ramach własnego nadzoru)

Badania kontrolne Wykonawcy są wykonywane przez Wykonawcę lub jego zleceniobiorców celem sprawdzenia, czy jakość materiałów budowlanych (mieszanek mineralno-asfaltowych i ich składników, lepiszczy i materiałów do uszczelnień itp.) oraz gotowej warstwy (wbudowane warstwy asfaltowe, połączenia itp.) spełniają wymagania określone w kontrakcie. Wykonawca powinien wykonywać te badania podczas realizacji kontraktu z niezbędną starannością i w wymaganym zakresie. Wyniki należy zapisywać w protokołach. W razie stwierdzenia uchybień w stosunku do wymagań kontraktu, ich przyczyny należy niezwłocznie usunąć. Wyniki badań kontrolnych Wykonawcy należy przekazywać Inżynierowi z częstotliwością wymaganą na Kontrakcie.

Zakres badań Wykonawcy kontrolnych w ramach nadzoru własnego obejmuje:

- Warunki technologiczne wbudowywania mieszanki mineralno-asfaltowej:
  - o pomiar temperatury powietrza,
  - o pomiar temperatury mieszanki mineralno-asfaltowej podczas wykonywania nawierzchni (wg PN-EN 12697-13),
  - o ocena wizualna mieszanki mineralno-asfaltowej,
- Wykonana warstwa:
  - o wykaz ilości materiałów lub grubości wykonanej warstwy
  - o wskaźnik zagęszczenia i zawartość wolnej przestrzeni w wykonanej warstwy,
  - o badanie połączenia międzywarstwowego,
  - o pomiar spadku poprzecznego warstwy asfaltowej,
  - o pomiar równości warstwy asfaltowej,
  - o pomiar parametrów geometrycznych poboczny,
  - o ocena wizualna jednorodności powierzchni warstwy,
  - o ocena wizualna jakości wykonania połączeń technologicznych.

#### 6.3.3. Badania kontrolne Zamawiającego (w ramach nadzoru Inżyniera)

Badania kontrolne Zamawiającego są badaniami zleconymi przez Inżyniera, których celem jest sprawdzenie, czy jakość materiałów budowlanych (mieszanek mineralno-asfaltowych i ich składników, lepiszczy i materiałów do uszczelnień itp.) oraz gotowej warstwy (wbudowane warstwy asfaltowe, połączenia itp.) spełniają wymagania określone w kontrakcie. Pobieraniem próbek i wykonaniem badań na miejscu budowy zajmuje się Inżynier w obecności Wykonawcy. Badania odbywają się również wtedy, gdy Wykonawca zostanie w porę powiadomiony o ich terminie, jednak nie będzie przy nich obecny.

Wykonawca może pobierać i pakować do wysyłki próbki do badań kontrolnych Zamawiającego. Do wysyłania próbek i przeprowadzenia badań kontrolnych Zamawiającego jest upoważniony tylko Inżynier lub uznana przez niego placówka badawcza. Inżynier decyduje o wyborze takiej placówki.

Rodzaj i zakres badań kontrolnych Zamawiającego mieszanki mineralno-asfaltowej i wykonanej warstwy jest następujący:

- badania materiałów wsadowych do mieszanki mineralno-asfaltowej (asfaltów, kruszyw, wypełniacza i dodatków).
- Mieszanka mineralno-asfaltowa:
  - o uziarnienie,
  - o zawartość lepiszcza,
  - o temperatura mięknięcia odzyskanego lepiszcza,
  - o gęstość i zawartość wolnych przestrzeni próbki.
- Warunki technologiczne wbudowywania mieszanki mineralno-asfaltowej:
  - o pomiar temperatury powietrza podczas pobrania próby do badań,
  - o pomiar temperatury mieszanki mineralno-asfaltowej,
- Wykonana warstwa:
  - o grubość
  - o wskaźnik zagęszczenia i zawartość wolnej przestrzeni w wykonanej warstwy,
  - o połączenia międzywarstwowe
  - o spadki poprzeczne,
  - o równość,

#### 6.3.4. Badania kontrolne dodatkowe

W wypadku uznania, że jeden z wyników badań kontrolnych nie jest reprezentatywny dla ocenianego odcinka budowy, Wykonawca ma prawo żądać przeprowadzenia badań kontrolnych dodatkowych.

Przedstawiciel Zamawiającego i Wykonawca decydują wspólnie o miejscach pobierania próbek i wyznaczeniu odcinków częściowych ocenianego odcinka budowy. Jeżeli odcinek częściowy przyporządkowany do badań kontrolnych nie

może być jednoznacznie i zgodnie wyznaczony, to odcinek ten nie powinien być mniejszy niż 20% ocenianego odcinka budowy.

Do odbioru uwzględniane są wyniki badań kontrolnych i badań kontrolnych dodatkowych do wyznaczonych odcinków częściowych.

Koszty badań kontrolnych dodatkowych zażądanych przez Wykonawcę ponosi Wykonawca.

#### 6.3.5. Badania arbitrażowe

Badania arbitrażowe są powtórzeniem badań kontrolnych, co do których istnieją uzasadnione wątpliwości ze strony Przedstawiciela Zamawiającego lub Wykonawcy (np. na podstawie własnych badań).

Badania arbitrażowe wykonuje na wniosek strony kontraktu niezależne laboratorium, które nie wykonywało badań kontrolnych.

Koszty badań arbitrażowych wraz ze wszystkimi kosztami ubocznymi ponosi strona, na której niekorzyść przemawia wynik badania.

### 6.4. Wymagania i odchyłki badań kontrolnych

#### 6.4.1. Materiały

Właściwości materiałów wsadowych należy oceniać na podstawie badań pobranych próbek w miejscu produkcji mieszanki mineralno-asfaltowej.

Do oceny jakości materiałów wsadowych mieszanki mineralno-asfaltowej za zgodą Nadzoru i Zamawiającego mogą posłużyć wyniki badań wykonanych w ramach Zakładowej Kontroli Produkcji.

##### 6.4.1.1. Wypełniacz i kruszywa

Z kruszywa należy pobrać i zbadać średnie próbki. Wielkość pobranej średniej próbki nie może być mniejsza niż:

- wypełniacza 2 kg,
- kruszywa o uziarnieniu do 8 mm 5 kg,
- kruszywa o uziarnieniu powyżej 8 mm 15 kg.

Wypełniacz i kruszywa muszą spełniać wymagania pkt. 2.

##### 6.4.1.2. Asfalty

Z lepiszcza należy pobrać próbkę średnią składającą się z 3 próbek częściowych po 2 kg. Z tego jedną próbkę częściową należy poddać badaniom. Ponadto należy pobrać i zbadać kolejną próbkę, jeżeli zewnętrzny wygląd (jednolitość, kolor, zapach, zanieczyszczenia) może budzić zastrzeżenia.

Asfalty muszą spełniać wymagania pkt. 2

##### 6.4.1.3. Materiały do uszczelniania połączeń

Z lepiszcza lub materiałów termoplastycznych należy pobrać próbki średnie składające się z 3 próbek częściowych po 2kg. Z tego jedną próbkę częściową należy poddać badaniom. Ponadto należy pobrać i zbadać kolejną próbkę, jeżeli zewnętrzny wygląd (jednolitość, kolor, połysk, zapach, zanieczyszczenia) może budzić obawy.

Materiały do uszczelniania połączeń muszą spełniać wymagania pkt 2.

#### 6.4.2. Mieszanka mineralno-asfaltowa

Właściwości materiałów należy oceniać na podstawie badań pobranych próbek mieszanki mineralno-asfaltowej przed wbudowaniem (wbudowanie oznacza wykonanie warstwy asfaltowej). Wyjątkowo dopuszcza się badania próbek pobranych z wykonanej warstwy asfaltowej.

Do oceny jakości mieszanki mineralno-asfaltowej za zgodą Nadzoru i Zamawiającego mogą posłużyć wyniki badań wykonanych w ramach Zakładowej Kontroli Produkcji.

##### 6.4.2.1. Zawartość lepiszcza

Zawartość rozpuszczalnego lepiszcza z każdej próbki pobranej z mieszanki mineralno-asfaltowej lub wyjątkowo z próbki pobranej z nawierzchni nie może odbiegać od wartości projektowanej, z uwzględnieniem podanych dopuszczalnych

odchylek w zależności od liczby wyników badań z danego odcinka budowy (tablica 13). Do wyników badań nie zalicza się badań kontrolnych dodatkowych.

Tablica 13. Dopuszczalne odchyłki pojedynczego wyniku badania i średniej arytmetycznej wyników badań zawartości lepiszcza rozpuszczalnego, [% (m/m)]

Rodzaj mieszanki	Liczba wyników badań		
	1	od 2 do 4	od 5
AC gruboziarniste	± 0,6	± 0,45	± 0,30
AC drobnoziarniste	± 0,5	± 0,40	± 0,30

#### 6.4.2.2. Właściwości lepiszcza odzyskanego

Temperatura mięknięcia lepiszcza (asfaltu lub polimeroasfaltu) wyekstrahowanego z mieszanki mineralno-asfaltowej nie powinna przekroczyć wartości dopuszczalnych podanych w tablicy 14.

W wypadku mieszanki mineralno-asfaltowej z polimeroasfalem nawrót sprężysty lepiszcza wyekstrahowanego powinien wynieść co najmniej 40%. Dotyczy to również przedwczesnego zerwania tego lepiszcza w badaniu, przy czym należy wtedy podać wartość wydłużenia.

Tablica 14. Najwyższa temperatura mięknięcia wyekstrahowanego asfaltu drogowego lub poli meroasfaltu

Rodzaj	Temperatura mięknięcia, nie więcej niż, °C
Asfalt drogowy	
70/100	60
50/70	63
35/50	66
20/30	71
Polimeroasfalt	
PMB 10/40-65	83
PMB 25/55-60	78
PMB 45/80-55	73
PMB 45/80-65	80
PMB 65/105-60	80

#### 6.4.2.3. Uziarnienie

Uziarnienie każdej próbki pobranej z luźnej mieszanki mineralno-asfaltowej nie może odbiegać od wartości projektowanej, z uwzględnieniem dopuszczalnych odchyłek w zależności od liczby wyników badań z danego odcinka budowy. Wyniki badań nie uwzględniają badań kontrolnych dodatkowych.

W wypadku wymagań dotyczących uziarnienia wyrażonych jako:

- zawartość kruszywa o wymiarze < 0,063 mm,
- zawartość kruszywa o wymiarze < 0,125 mm,
- zawartość kruszywa drobnego o wymiarze od 0,063 mm do 2 mm,
- zawartość kruszywa grubego o wymiarze > 2 mm,
- zawartość ziaren grubych, to żadna próbka nie może wykazywać uziarnienia odbiegającego o więcej niż wartość dopuszczalnych odchyłek podanych w tablicach 15÷18.

Wymagania dotyczące udziału kruszywa grubego, drobnego i wypełniacza powinny być spełnione jednocześnie.

W mieszance mineralnej betonu asfaltowego do warstwy wiążącej lub podbudowy zawartość kruszywa o wymiarze poniżej 0,063 mm nie może być niższa niż 2% (m/m).



Tablica 15. Dopuszczalne odchyłki dotyczące pojedynczego wyniku badania i średniej arytmetycznej wyników badań zawartości kruszywa o wymiarze  $< 0,063$  mm, [% (m/m)]

Rodzaj mieszanki mineralno-asfaltowej	Liczba wyników badań		
	1	od 2 do 4	od 5
Mieszanki gruboziarniste	$\pm 4,0$	$\pm 3,0$	$\pm 2,0$
Mieszanki drobnoziarniste	$\pm 3,0$	$\pm 2,7$	$\pm 1,5$

Tablica 16. Dopuszczalne odchyłki dotyczące pojedynczego wyniku badania i średniej arytmetycznej wyników badań zawartości kruszywa o wymiarze  $< 0,125$  mm, [% (m/m)]

Rodzaj mieszanki mineralno-asfaltowej	Liczba wyników badań		
	1	od 2 do 4	od 5
AC gruboziarniste	$\pm 5$	$\pm 3,5$	$\pm 2,0$
AC drobnoziarniste	$\pm 4$	$\pm 3,0$	$\pm 2,0$

Tablica 17. Dopuszczalne odchyłki dotyczące pojedynczego wyniku badania i średniej arytmetycznej wyników badań zawartości kruszywa grubego o wymiarze  $> 2$  mm, [% (m/m)]

Rodzaj mieszanki mineralno-asfaltowej	Liczba wyników badań		
	1	od 2 do 4	od 5
AC	$\pm 8$	$\pm 5,5$	$\pm 3,0$

Tablica 18. Dopuszczalne odchyłki dotyczące pojedynczego wyniku badania i średniej arytmetycznej wyników badań zawartości ziaren grubych, [% (m/m)]

Rodzaj mieszanki mineralno-asfaltowej	Liczba wyników badań		
	1	od 2 do 4	od 5
AC gruboziarniste	-9 +5	-6,8 +5,0	$\pm 5,0$
AC drobnoziarniste	-8 +5	-5,8 +4,5	$\pm 4,0$

#### 6.4.2.4. Gęstość i zawartość wolnych przestrzeni w próbce Marshalla

Gęstość i gęstość objętościową mieszanki mineralno-asfaltowej oznaczyć zgodnie z normą PN-EN 12697-5 i 6.

Zawartość wolnych przestrzeni w próbce Marshalla pobranej z mieszanki mineralno-asfaltowej lub wyjątkowo powtórnie rozgrzanej próbki pobranej z nawierzchni, nie może wykroczyć poza wartości dopuszczalne podane w p. 5.2.3 o więcej niż: 1,0 % (v/v),

#### 6.4.3. Warunki technologiczne w budowywania mieszanki mineralno-asfaltowej

##### 6.4.3.1. Temperatura powietrza

Temperatura powietrza powinna być mierzona temperatura przed i w czasie robót nie powinna być mniejsza niż w tablicy 19.

Tablica 19. Minimalna temperatura otoczenia podczas wykonywania warstw asfaltowych

Rodzaj robót	Minimalna temperatura otoczenia, °C	
	przed przystąpieniem do robót	w czasie robót
Warstwa wiążąca	-2	0

#### 6.4.3.2. Temperatura mieszanki mineralno-asfaltowej podczas wykonywania nawierzchni

Pomiar temperatury mieszanki mineralno-asfaltowej podczas wykonywania nawierzchni polega na kilkakrotnym zanurzeniu termometru w mieszance znajdującej się w zasobniku rozścielacza i odczytaniu temperatury. Dodatkowo, należy sprawdzać temperaturę mieszanki za stołem rozścielacza w przypadku dłuższego postoju spowodowanego przerwą w dostawie mieszanki mineralno-asfaltowej z wytwórni. Jeżeli temperatura za stołem po zakończeniu postoju będzie zbyt niska do uzyskania odpowiedniego zagęszczenia, to należy wykonać zakończenie działki roboczej i rozpocząć proces układania jak dla nowej.

Pomiar temperatury mieszanki mineralno-asfaltowej wykonać zgodnie z wymaganiami normy PN-EN 12697-13.

#### 6.4.3.3. Ocena wizualna dostarczonej mieszanki mineralno-asfaltowej

Sprawdzeniu podlega wygląd mieszanki mineralno-asfaltowej w czasie rozładunku do zasobnika rozścielacza oraz porównaniu z normalnym wyglądem z uwzględnieniem uziarnienia, jednorodności mieszanki, prawidłowości pokrycia ziaren lepiszczem, koloru, ewentualnego nadmiaru lub niedoboru lepiszcza

#### 6.4.4. Wykonana warstwa

##### 6.4.4.1. Grubość warstwy

Grubość wykonanej warstwy oznaczana według PN-EN 12697-36 oraz ilość wbudowanego materiału na określonej powierzchni (dotyczy przede wszystkim cienkich warstw) mogą odbiegać od projektu o wartość  $\pm 10\%$ . Sumaryczny pakiet warstw asfaltowych musi być zachowany zgodnie z dokumentacją projektową. Dopuszcza się przy odbiorze warstwy przez Zamawiającego pomiar grubości za pomocą georadaru GPR.

##### 6.4.4.2. Wskaźnik zagęszczenia warstwy i wolna przestrzeń w warstwie

Zagęszczenie wykonanej warstwy, wyrażone wskaźnikiem zagęszczenia oraz zawartością wolnych przestrzeni, nie może przekroczyć wartości dopuszczalnych podanych w tabelicy 5.7. Dotyczy to każdego pojedynczego oznaczenia danej właściwości. Obie badane właściwości warstwy należy obliczać z dokładnością do jednego miejsca po przecinku.

Oznaczenie gęstości objętościowej należy wykonywać według PN-EN 12697-6.

##### 6.4.4.3. Spadki poprzeczne

Spadki poprzeczne powinny być zgodne z dokumentacją projektową, z tolerancją  $\pm 0,5\%$ .

##### 6.4.4.4. Równość podłużna

Pomiary równości podłużnej należy wykonywać w środku każdego ocenianego pasa ruchu.

Do oceny równości podłużnej warstwy wiążącej i podbudowy nawierzchni dróg wszystkich klas technicznych należy stosować metodę z wykorzystaniem łąty 4-metrowej i klina lub metody równoważnej użyciu łąty i klina, mierząc wysokość prześwitu w połowie długości łąty. Wymagana równość podłużna jest określona w tabelicy 20 wartościami odchyłek równości.

Tabela 20. Dopuszczalne nierówności podłużne dla warstwy wiążącej i wyrównawczej

Klasa drogi	Element nawierzchni	Dopuszczalna nierówność [mm]
GP	Pasy ruchu	$\leq 6$
	Jeźdnie łącznic, utwardzone pobocza	$\leq 9$
G	Pasy ruchu, jeźdnie łącznic, utwardzone pobocza	

##### 6.4.4.5. Równość poprzeczna

Do pomiaru poprzecznej równości nawierzchni powinna być stosowana metoda z wykorzystaniem 4-metrowej łąty i klina lub metody równoważnej użyciu łąty i klina. Wymagana równość poprzeczna jest określona przez wartości odchyłek równości, które nie mogą być przekroczone w liczbie pomiarów stanowiących 90% i 100% albo 95% i 100% liczby

pomiarów na wyznaczonym odcinku miarodajnym o długości 100 m. Odchylenie równości oznacza największą odległość między łatą a mierzoną powierzchnią w danym profilu. Wartości odchyień, wyrażone w mm, określa tablica 21:

Tablica 21. Dopuszczalne nierówności poprzeczne dla warstwy wiążącej i wyrównawczej

Klasa drogi	Element nawierzchni	Dopuszczalna nierówność [mm]		
		90%	95%	100%
GP	Pasy ruchu	≤ 6	-	≤ 8
	Jezdnie łącznic, utwardzone pobocza	-	≤ 9	≤ 10
G	Pasy ruchu, jezdnie łącznic, utwardzone pobocza	≤ 9	-	≤ 12

#### 6.4.4.6. Połączenia międzywarstwowe

Uzyskanie wymaganej trwałości nawierzchni jest uzależnione od zapewnienia połączenia między warstwami i ich współpracy w przenoszeniu obciążenia nawierzchni ruchem. W tym celu należy zapewnić odpowiednią wytrzymałość na ścinanie połączenia międzywarstwowego poprzez oczyszczenie i skropienie emulsją asfaltową (wg normy PN-EN 13808) warstwy podbudowy asfaltowej. Wytrzymałość na ścinanie dla połączenia pomiędzy warstwą podbudowy a warstwą wiążącą nie powinna być nie mniejszą niż 0,7 MPa (badanie należy wykonać wg zeszytu nr 66 IBDiM).

#### 6.4.4.7. Szerokość warstwy

Szerokość warstwy wiążącej z betonu asfaltowego powinna być zgodna z dokumentacją projektową, z tolerancją w zakresie od 0 do +5 cm, przy czym szerokość warstwy podbudowy powinna być odpowiednio szersza tak, aby stanowiła odsadzkę dla warstwy wiążącej. W przypadku wyprofilowanej ukośnej krawędzi szerokość należy mierzyć w środku linii skosu.

#### 6.4.4.8. Rzędne wysokościowe

Rzędne wysokościowe, na osi podłużnej i krawędziach, powinny być zgodne z dokumentacją projektową z dopuszczalną tolerancją  $\pm 1$  cm, przy czym co najmniej 95% wykonanych pomiarów nie może przekraczać przedziału dopuszczalnych odchyień.

#### 6.4.4.9. Ukształtowanie osi w planie

Ukształtowanie osi w planie, nie powinno różnić się od dokumentacji projektowej o  $\pm 5$  cm.

#### 6.4.4.10. Złącza technologiczne

Złącza powinny być wykonane zgodnie z zasadami opisanymi w punkcie 5.2.7. Złącza powinny być całkowicie związane, a przylegające warstwy powinny być w jednym poziomie.

#### 6.4.4.11. Ocena wizualna warstwy

Wygląd warstwy z betonu asfaltowego powinien mieć jednolitą teksturę, bez rakowin, spękań, deformacji, plam i wykruszeń.

### 6.5. Częstotliwość badań kontrolnych

Badania kontrolne Wykonawcy i Zamawiającego, należy prowadzić z częstotliwością podaną w tablicy 22.

Tablica 22. Częstotliwość badań kontrolnych

L.p.	Badana cecha	Minimalna częstotliwość badań i pomiarów	
		Badania kontrolne Wykonawcy	Badania kontrolne Zamawiającego
Materiały	Wypełniacz i kruszywa	wg Zakładowej Kontroli Produkcji zgodnie z normą PN-EN 13108-21	Obligatoryjnie przed przystąpieniem do robót przy akceptacji badania typu mm-a, w trakcie wykonywania robót z częstotliwością ustaloną przez Zamawiającego, w uzgodnieniu z Inżynierem.
	Lepiszczca		
	Dodatki i pozostałe materiały		
Mieszanka mineralno-	Uziarnienie,	wg Zakładowej Kontroli Produkcji zgodnie z normą PN-EN 13108-21	Z częstotliwością ustaloną przez Zamawiającego, w uzgodnieniu z Inżynierem.
	Zawartość lepiszcza rozpuszczalnego,		
	Temperatura mięknięcia odzyskanego lepiszcza,		

	Gęstość i zawartość wolnych przestrzeni próbki Marshalla.			
Warunki technologiczne	Temperatura powietrza	co najmniej 3 razy dziennie: przed przystąpieniem do robót oraz podczas ich realizacji w okresach równomiernie rozłożonych w planowanym okresie realizacji dziennej działki roboczej	W trakcie robót podczas każdego pobrania mieszanki mineralno-asfaltowej	
	Temperatura mieszanki mineralno-asfaltowej podczas wykonywania nawierzchni	Każdy rozładunek mieszanki z samochodu transportowego do zasobnika rozścielacza	W trakcie robót podczas każdego pobrania mieszanki mineralno-asfaltowej	
	Ocena wizualna dostarczonej mieszanki mineralno-asfaltowej	Każdy rozładunek mieszanki z samochodu transportowego do zasobnika rozścielacza	-	
Wykonana warstwa	Grubość wykonywanej warstwy	Jedna próbka na 500 m.b. jednorazowo wbudowywanej szerokości*		
	Wskaźnik zagęszczenia warstwy zawartość wolnej przestrzeni	Jedna próbka na 500 m.b. jednorazowo wbudowywanej szerokości*		
	Połączenia międzywarstwowe	Jedna próbka na 500 m.b. jednorazowo wbudowywanej szerokości*		
	Spadki poprzeczne warstwy	Częstotliwość zgodna z przekrojami poprzecznymi z dokumentacji projektowej <sup>2)</sup>		
	Równość poprzeczna warstwy	Pomiar łatą 4-metrową co 10 m		
	Równość podłużna warstwy	Pomiar łatą 4-metrową co 10 m lub metodą równoważną		
	Szerokość warstwy	Częstotliwość zgodna z przekrojami poprzecznymi z dokumentacji projektowej	-	
	Rzędne wysokościowe warstwy <sup>1)</sup>	Pomiar rzędnych niwelacji podłużnej i poprzecznej oraz usytuowania osi według dokumentacji budowy	-	
	Ukształtowanie osi w planie <sup>1)2)</sup>	Współrzędne osi ze skokiem według dokumentacji projektowej	-	
	Ocena wizualna jednorodności powierzchni warstwy	Ocena ciągła		
	Ocena wizualna jakości wykonania złączy podłużnych i poprzecznych, krawędzi i obramowania warstwy	Ocena ciągła wszystkich długości złączy i krawędzi		

\* w przypadku badań kontrolnych Zamawiającego częstotliwość zalecana (w uzasadnionych przypadkach może ulec zmianie na wniosek Inżyniera i Zamawiającego),

<sup>1)</sup> Wyniki pomiarów geodezyjnych należy przekazać w formie numerycznej zaakceptowanej przez Inżyniera. W przypadku autostrad i dróg ekspresowych, należy wykonać siatkę geodezyjną 10x10m, ze sprawdzeniem rzędnych osi jezdni i obu krawędzi, zgodnie z Dz.U.43 z 02.03.1999, Załącznik 6.

<sup>2)</sup> Dodatkowe pomiary spadków poprzecznych i ukształtowania osi w planie należy wykonać w punktach głównych łuków poziomych

## 7. OBMIAR ROBÓT

### 7.1. Ogólne zasady obmiaru robót

Ogólne zasady obmiaru robót podano w ST D-M-00.00.00 „Wymagania ogólne” pkt 7.

### 7.2. Jednostka obmiarowa

Jednostką obmiarową jest m<sup>2</sup> (metr kwadratowy) przy określonej grubości wykonanej warstwy wiążącej z betonu asfaltowego

## 8. ODBIÓR ROBÓT

Ogólne zasady odbioru robót podano w ST D-M-00.00.00 „Wymagania ogólne” pkt 8.

Roboty uznaje się za wykonane zgodnie z dokumentacją projektową, ST i wymaganiami Inżyniera, jeżeli wszystkie pomiary i badania z zachowaniem tolerancji według pkt. 6 dały wyniki pozytywne.

Jeśli warunki umowy przewidują dokonywanie potrąceń, to Zamawiający może w razie niedotrzymania wartości dopuszczalnych dokonać potrąceń według zasad określonych w WT-2 2008

## 9. PODSTAWA PŁATNOŚCI

**9.1. Ogólne ustalenia dotyczące podstawy płatności**

Ogólne ustalenia dotyczące podstawy płatności podano w ST D-M-00.00.00 „Wymagania ogólne” pkt 9.

**9.2. Cena jednostki obmiarowej**

Cena wykonania 1 m<sup>2</sup> warstwy z betonu asfaltowego (AC) obejmuje:

- - prace pomiarowe i roboty przygotowawcze,
- - oznakowanie robót,
- - dostarczenie materiałów,
- - badania laboratoryjne,
- - odcinek próbny,
- - wyprodukowanie mieszanki mineralno-asfaltowej i jej transport na miejsce wbudowania,
- - podklejenie bitumiczną taśmą izolacyjną krawędzi krawężników, ścieków oraz urządzeń obcych,
- - rozłożenie i zagęszczenie mieszanki mineralno-asfaltowej,
- - obcięcie krawędzi i posmarowanie asfaltem,
- - przeprowadzenie pomiarów i badań laboratoryjnych, wymaganych w Specyfikacji,
- - utrzymanie w czasie prowadzenia robót.

**10. PRZEPISY ZWIĄZANE****10.1. Normy**

Niniejsze zestawienie obejmuje normy PN-EN niedatowane. Przyjęto, że w przypadku powołań niedatowanych, należy stosować ostatnie wydanie normy.

- PN-EN 14023 Asfalty i lepiszcza asfaltowe -- Zasady klasyfikacji asfaltów modyfikowanych polimerami
- PN-EN 12591 Asfalty i produkty asfaltowe -- Wymagania dla asfaltów drogowych
- PN-EN 13043 Kruszywa do mieszanek bitumicznych i powierzchniowych utrwaleń stosowanych na drogach, lotniskach i innych powierzchniach przeznaczonych do ruchu
- PN-EN 13108-1 Mieszanki mineralno-asfaltowe -- Wymagania -- Część 1: Beton asfaltowy
- PN-EN 13108-20 Mieszanki mineralno-asfaltowe -- Wymagania -- Część 20: Badanie typu
- PN-EN 13108-21 Mieszanki mineralno-asfaltowe -- Wymagania -- Część 21: Zakładowa Kontrola Produkcji
- PN-EN 13808 Zasady klasyfikacji kationowych emulsji asfaltowych
- PN-EN 12597 Asfalty i produkty asfaltowe - Terminologia

**10.2. Inne dokumenty**

- Wymagania Techniczne. Kruszywa do mieszanek mineralno-asfaltowych i powierzchniowych utrwaleń na drogach krajowych, WT-1 Kruszywa
- Wymagania Techniczne. Nawierzchnie asfaltowe na drogach krajowych, WT-2 Mieszanki mineralno-asfaltowe
- Wymagania Techniczne. Kationowe emulsje asfaltowe na drogach publicznych, WT-3 Emulsje asfaltowe
- Projekt Katalogu typowych konstrukcji nawierzchni podatnych i półsztywnych. Praca w toku. Politechnika Gdańska
- Rozporządzenia MTiGM z dnia 2 marca 1999 r. w sprawie warunków technicznych, jakim powinny odpowiadać drogi publiczne i ich usytuowanie
- Umowa europejska dotycząca międzynarodowego przewozu drogowego towarów niebezpiecznych (ADR) (Dz. U. 05. 178. 1481 Z późn.zm.)

## D – 05.03.13.A WARSTWA ŚCIERALNA Z SMA

### 1. WSTĘP

#### 1.1. Przedmiot ST

Przedmiotem niniejszej specyfikacji technicznej (ST) są wymagania dotyczące wykonania i odbioru robót związanych z wykonaniem warstwy ścieralnej z mieszanki mastyksowo-grysowej.

#### 1.2. Zakres stosowania ST

Specyfikacja techniczna (ST) stanowi obowiązującą podstawę jako dokument przetargowy i kontraktowy przy zlecaniu i realizacji robót na drogach.

#### 1.3. Zakres robót objętych ST

Ustalenia zawarte w niniejszej specyfikacji dotyczą zasad prowadzenia robót związanych z wykonaniem i odbiorem:

- warstwy ścieralnej jezdni z mieszanki SMA 8 PmB 45/80-55 (wszystkie wymagania dla tej warstwy należy przejmować jak dla kategorii ruchu KR 5)

#### 1.4. Określenia podstawowe

Określenia podane w Specyfikacji są zgodne z odpowiednimi normami i określeniami podanymi w Specyfikacji D-M-00.00.00 – „Wymagania Ogólne” pkt. 1.4.

**Beton asfaltowy (AC)** - mieszanka mineralno-asfaltowa, w której kruszywo o uziarnieniu równomiernie stopniowanym tworzy wzajemnie klinującą się strukturę.

**Kruszywo grube** – kruszywo z ziaren o wymiarze  $D \leq 45$  mm oraz  $d \geq 2$  mm.

**Kruszywo drobne** – kruszywo z ziaren o wymiarze  $D \leq 2$  mm, którego większa część pozostaje na sicie 0,063 mm. Kruszywo drobne może powstać w wyniku kruszenia lub naturalnego rozdrobnienia skały albo żwiru lub przetworzenia kruszywa sztucznego.

**Mieszanka mineralna (mm)**- mieszanka kruszywa i wypełniacza mineralnego o określonym składzie i uziarnieniu.

**Mieszanka mineralno-asfaltowa (mma)** - mieszanka mineralna z odpowiednią ilością asfaltu, wytworzona na gorąco, spełniająca określone wymagania.

**Mieszanka drobnoziarnista** – mieszanka mineralno-asfaltowa do warstwy ścieralnej (z wyłączeniem asfaltu lanego), wiążącej i podbudowy, w której wymiar kruszywa D jest mniejszy niż 16 mm.

**Mieszanka gruboziarnista** – jest to mieszanka mineralno-asfaltowa do warstwy wiążącej i podbudowy, w której wymiary kruszywa D jest nie mniejszy niż 16 mm.

**Pył** – kruszywo z ziaren przechodzących przez sito 0,063 mm.

**Środek adhezyjny** - substancja powierzchniowo czynna, która poprawia adhezję asfaltu do materiałów mineralnych oraz zwiększa odporność błonki asfaltu na powierzchni kruszywa na odmywanie wodą; może być dodawany do asfaltu lub do kruszywa.

**Środek niskowiskozowy** – jest to substancja chemiczna, która dodana do asfaltu zmniejsza jego lepkość w temperaturze otaczania kruszywa, powodując obniżenie temperatury produkcji mieszanki mineralno-asfaltowej oraz umożliwiając jej wbudowanie w niższej temperaturze niż w przypadku stosowania asfaltu bez dodatku. Wbudowana mieszanka mineralno-asfaltowa wyprodukowanej z asfaltem z dodatkiem niskowiskozowym charakteryzuje się takimi samymi lub lepszymi wartościami wymaganych parametrów normowych niż mieszanka mineralno-asfaltowej ze zwykłym asfaltem drogowym.

**Technologia produkcji mieszanki mineralno-asfaltowej o obniżonej temperaturze** – technologia, w której w wyniku zastosowania odpowiedniego rodzaju asfaltu drogowego oraz odpowiedniej jego postaci, np. asfaltu spienionego wodą lub zeolitem, wytwarzana jest mma o obniżonej temperaturze produkcji w porównaniu do mma wytwarzanej w sposób tradycyjny na „gorąco”. Wbudowana mieszanka mineralno-asfaltowa wyprodukowana w technologii o obniżonej temperaturze charakteryzuje się takimi samymi lub lepszymi wartościami wymaganych parametrów normowych co mieszanka mineralno-asfaltowej z asfaltem drogowym (wytworzona w sposób tradycyjny).

**Wymiar kruszywa** – jest to wielkość ziaren kruszywa, określona przez dolny (d) i górny (D) wymiar sita. Przy oznaczaniu wymiaru kruszywa dopuszcza się obecność pewnej ilości ziaren, które pozostają na górnym sicie lub przechodzą przez dolne sito, zestawu sit używanego do oznaczania wymiaru kruszywa. Dolny wymiar sita może być równy 0.

**Wymiar mieszanki mineralno-asfaltowej** – jest to określenie mieszanki mineralno-asfaltowej ze względu na wymiar największego kruszywa, np. wymiar 8 lub 11.

**Wypełniacz** – kruszywo, którego większa część przechodzi przez sito 0,063 mm.

Pozostałe określenia są zgodne ze Specyfikacją D-M-00.00.00 „Wymagania Ogólne” oraz odnośnymi normami.

### 1.5. Symbole i skróty dodatkowe

SMA	- mieszanka mastyksowo-grysowa
PmB	- polimeroasfalt,
D	- górny wymiar sita (przy określaniu wielkości ziaren kruszywa),
d	- dolny wymiar sita (przy określaniu wielkości ziaren kruszywa),
C	- kationowa emulsja asfaltowa,
NPD	- właściwość użytkowa nie określana (ang. No Performance Determined; producent może jej nie określać),
TBR	- do zadeklarowania (ang. To Be Reported; producent może dostarczyć odpowiednie informacje, jednak nie jest do tego zobowiązany),
MOP	- miejsce obsługi podróży.

### 1.6. Ogólne wymagania dotyczące robót

Ogólne wymagania dotyczące robót podano w ST D-M-00.00.00 „Wymagania ogólne” pkt 1.5.

## 2. MATERIAŁY

### 2.1. Ogólne wymagania dotyczące materiałów

Ogólne wymagania dotyczące materiałów, ich pozyskiwania i składowania, podano w ST D-M-00.00.00 „Wymagania ogólne” pkt 2.

Podstawowe wymagania wobec materiałów stosowanych do produkcji mieszanek mineralno-asfaltowych przeznaczonych do budowy nawierzchni dla kategorii ruchu od KR1 do KR7 są określone w odpowiednich rozdziałach niniejszej Specyfikacji.

W zakresie wymagań do lepiszczy asfaltowych należy stosować się do normy PN-EN 12591 wraz załącznikiem krajowym NA i PN-EN 14023 wraz załącznikiem krajowym NA oraz PN-EN 13808 wraz z załącznikiem krajowym NA.

### 2.2. Lepiszcza asfaltowe

Należy stosować następujące rodzaje asfaltów:

- do warstwy ścieralnej jezdni polimeroasfalt PmB 45/80-55 spełniający wymagania określone w PN-EN 14023 wraz załącznikiem krajowym,

Dopuszcza się stosowanie dodatków modyfikujących asfalty, np. modyfikacja asfaltu gumą z przetworzonych opon samochodowych.

### 2.3. Wypełniacz

Należy stosować wypełniacz, spełniający wymagania podane w tablicy 1.

**Tablica 1. Wymagane właściwości wypełniacza do warstwy ścieralnej z SMA**

Właściwości wypełniacza	Wymagania w zależności od kategorii ruchu		
	KR1÷KR2	KR3÷KR4	KR5÷KR7
Uziarnienie według PN-EN 933-10:	zgodne z tablicą 24 w PN-EN 13043		
Jakość pyłów według PN-EN 933-9, kategoria nie wyższa niż:	$MB_{F10}$		
Zawartość wody według PN-EN 1097-5, nie wyższa niż:	1 % (m/m)		
Gęstość ziaren według PN-EN 1097-7	deklarowana przez producenta		
Wolne przestrzenie w suchym zagęszczonym wypełniaczu według PNEN 1097-4, wymagana kategoria:	$V_{28/45}$		
Przyrost temperatury mięknięcia według PN-EN 13179-1, wymagana kategoria:	$\Delta_{R\&B8/25}$		
Rozpuszczalność w wodzie według PN-EN 1744-1, kategoria nie wyższa niż:	$WS_{10}$		
Zawartość $CaCO_3$ w wypełniaczu wapiennym według PN-EN 196-2, kategoria nie niższa niż:	$CC_{70}$		
Zawartość wodorotlenku wapnia w wypełniaczu mieszanym, wymagana kategoria:	$K_a 20$		
„Liczba asfaltowa” według PN-EN 13179-2, wymagana kategoria:	$BN$ Deklarowana		

## 2.4. Kruszywo

W zależności od kategorii ruchu należy stosować kruszywa drobne i grube wg wymagań podanych odpowiednio w tablicy 2, 3 i 4. Składowanie kruszywa musi odbywać się w warunkach zabezpieczających je przed zanieczyszczeniem i zmieszaniem z innymi asortymentami kruszywa.

**Tablica 2. Wymagane właściwości kruszywa grubego do warstwy ścieralnej z SMA**

Właściwości kruszywa	Wymagania w zależności od kategorii ruchu		
	KR1÷KR2	KR3÷KR4	KR5÷KR7
Uziarnienie według PN-EN 933-1, kategoria nie niższa niż:	$G_{C85/20}$	$G_{C90/15}$	$G_{C90/15}$
Tolerancje uziarnienia; kategorie:	$G_{25/15}$ , $G_{20/15}$ $G_{20/17,5}$	$G_{25/15}$ , $G_{20/15}$	$G_{25/15}$ , $G_{20/15}$
Zawartość pyłów według PN-EN 933-1, kategoria nie wyższa niż:	$f_2$		
Kształt kruszywa według PN-EN 933-3 lub według PN-EN 933-4, kategoria nie wyższa niż:	$FI_{25}$ lub $SI_{25}$	$FI_{20}$ lub $SI_{20}$	$FI_{20}$ lub $SI_{20}$
Procentowa zawartość ziaren o powierzchni przekruszonej i łamanej w kruszywie grubym według PN-EN 933-5, kategoria nie niższa niż:	$C_{Deklarowana}$	$C_{100/0}$	$C_{100/0}$
Odporność kruszywa na rozdrabnianie według normy PN-EN 1097-2, badana na kruszywie o wymiarze 10/14, rozdział 5; kategoria nie wyższa niż:	$LA_{30}$	$LA_{30}$	$LA_{25}$
*Odporność na polerowanie kruszywa (badana na normowej frakcji kruszywa do mieszanki mineralnoasfaltowej) według PN-EN 1097-8, kategoria nie niższa niż:	$PSV_{Deklarowane}$	$PSV_{Deklarowana}$ nie mniej niż 48	$PSV_{50}$
Gęstość ziaren według PN-EN 1097-6, rozdział 7, 8 lub 9:	deklarowana przez producenta		
Nasiąkliwość według PN-EN 1097-6, rozdz. 7, 8 lub 9	deklarowana przez producenta		
Mrozoodporność według PN-EN 1367-6 w 1% NaCl, badana na kruszywie o wymiarze 8/11, 11/16 lub 8/16; wartość nie wyższa niż w %:	7,0		
„Zgorzel słoneczna” bazaltu według PN-EN 1367-3, wymagana kategoria:	$SB_{LA}$		
Skład chemiczny - uproszczony opis petrograficzny według PN-EN 932-3:	deklarowany przez producenta		
Grube zanieczyszczenia lekkie według PN-EN 1744-1 p. 14.2, kategoria nie wyższa niż:	$m_{LPC0,1}$		
Rozpad krzemianu dwuwapniowego w kruszywie z żużła wielkopieczowego chłodzonego powietrzem według PN-EN 1744-1, p. 19.1:	wymagana odporność		
Rozpad związków żelaza w kruszywie z żużła wielkopieczowego chłodzonego powietrzem według PN-EN 1744-1, p. 19.2:	wymagana odporność		
Stalność objętości kruszywa z żużła stalowniczego według PN-EN 1744-1, p. 19.3; kategoria nie wyższa niż:	$V_{3,5}$		

\*)Dopuszcza się kruszywa o PSV nie mniejszym niż 45 w ilości takiej aby średnia ważona wartość PSV mieszanki kruszyw spełniała wymaganą kategorię podaną w tablicy

**Tablica 3. Wymagane właściwości kruszywa łamanego drobnego do warstwy ścieralnej z SMA**

Właściwości kruszywa	Wymagania w zależności od kategorii ruchu		
	KR1÷KR2	KR3÷KR4	KR5÷KR7
Uziarnienie według PN-EN 933-1, wymagana kategoria:	$G_{F85}$		
Tolerancja uziarnienia; odchylenie nie większe niż według kategorii:	$G_{TCNR}$	$G_{TC20}$	$G_{TC20}$



Zawartość pyłów według PN-EN 933-1, kategoria nie wyższa niż:	$f_{16}$		
Jakość pyłów według PN-EN 933-9; kategoria nie wyższa niż:	$MB_{F10}$		
Kanciastość kruszywa drobnego według PN-EN 933-6, rozdz. 8, kategoria nie niższa niż:	$E_{cs}$ Deklarowana	$E_{cs30}$	$E_{cs30}$
Gęstość ziaren według PN-EN 1097-6, rozdz. 7, 8 lub 9	deklarowana przez producenta		
Nasiąkliwość według PN-EN 1097-6, rozdz. 7, 8 lub 9	deklarowana przez producenta		
Grube zanieczyszczenia lekkie, według PN-EN 1744-1, p. 14.2, kategoria nie wyższa niż:	$m_{LPC0,1}$		

## 2.5. Dodatki

Mogą być stosowane dodatki na podstawie udokumentowanych pozytywnych doświadczeń. Pochodzenie, rodzaj i właściwości dodatków powinny być deklarowane.

Należy stosować środki adhezyjne lub wapno hydratyzowane, jeżeli zastosowane kruszywo i lepiszcza asfaltowego nie wykazuje powinowactwa fizykochemicznego (przyczepność poniżej 80%), zapewniającego odpowiednią przyczepność (adhezję) lepiszcza do kruszywa i odporność mieszanki mineralno-asfaltowej na działanie wody. Rodzaj środka i jego ilość powinna być dostosowana do konkretnego kruszywa i lepiszcza. Ocenę przyczepności należy określić na podstawie badania według PN-EN12697-11, metoda A, kruszywo 8/11 jako podstawowe. Przyczepność lepiszcza do kruszywa po 6 godzinach powinna wynosić co najmniej 80%, przy jednoczesnym spełnieniu odporności gotowej mieszanki mineralno-asfaltowej na działanie wody wg PN-EN12697-12 podanej w tablicy 5.2, 5.3 i 5.4.

Mogą być stosowane dodatki lub technologie obniżające temperaturę produkcji i wbudowania mieszanki mineralno-asfaltowej.

## 2.6. Materiały do uszczelniania spoin

Do uszczelniania spoin należy używać past lub taśm o grubości co najmniej 10 mm. Materiały te można stosować na podstawie pozytywnych uprzednich zastosowań.

## 2.7. Uszczelnienie krawędzi

Do uszczelniania krawędzi zewnętrznych nawierzchni oraz elementów ograniczających nawierzchnię należy używać lepiszcza asfaltowego na gorąco spełniającego wymagania PN-EN 12591 lub asfaltu modyfikowanego wg PN-EN 14023

## 2.8. Kruszywa do uszorstnienia

W celu zwiększenia współczynnika tarcia wykonanej z mieszanki SMA warstwy ścieralnej, w początkowym okresie jej użytkowania, należy ją uszorstnić kruszywem mineralnym naturalnym. Kruszywo do uszorstnienia może być otoczone lepiszczem w ilości zapewniającej jego sypkość, wówczas jest zwane „kruszywem lakierowanym”.

Należy gorącą warstwę ścieralną wykonaną z SMA posypać kruszywem frakcji 2/4 lub 2/5 lub kruszywem drobnym i dokładnie przywałować.

Kruszywo do uszorstnienia warstwy ścieralnej powinny spełniać wymagania podane w tablicy .

**Tabela 4. Wymagania dotyczące kruszywa (naturalnego lub sztucznego) do uszorstnienia warstwy ścieralnej**

Lp.	Właściwości kruszywa	Rodzaj lub wymiar kruszywa	
		Kruszywo drobne	2/4
1.	Uziarnienie wg PN-EN 933-1	$G_{F85}$	$G_{C90/10}$
2.	Zawartość pyłu wg PN-EN 933-1; kategoria nie wyższa niż	$f_3$	$f_{0,5}$ a) lub $f_1$ b)
3.	Kanciastość kruszywa drobnego wg PN-EN 933-6, rozdział 8, kategoria nie niższa niż	$E_{cs}$ 35	35

4.	Odporność na polerowanie kruszywa wg PN-EN 1097-8, kategoria nie niższa niż	$PSV_{44}$	44
5.	Gęstość ziaren wg PN-EN 1097-6, rozdz. 7, 8 lub 9	deklarowana przez producenta	
6.	Grube zanieczyszczenia lekkie wg PN-EN 1744-1 p.14.2; kategoria nie wyższa niż	$m_{LPC0,1}$	
<p>a) dotyczy asfaltu lanego</p> <p>b) dotyczy mieszanek wałowanych</p>			

### 3. SPRZĘT

#### 3.1. Ogólne wymagania dotyczące sprzętu

Ogólne wymagania dotyczące sprzętu podano w ST D-M-00.00.00 „Wymagania ogólne” pkt 3.

#### 3.2. Sprzęt do skropienia lepiszczem asfaltowym

Do skrapiania lepiszczem asfaltowym należy stosować samojezdne lub przyczepne skrapiarki lepiszcza zgodnie ze Specyfikacją D-04.03.01 „Związania międzywarstwowe”.

#### 3.3. Sprzęt do mieszania

SMA należy produkować w wytwórni (otaczarce) mieszanek mineralno-asfaltowych lub zespole wytwórni. Powinna zapewnić wysuszenie i wymieszanie wszystkich składników oraz zachowanie właściwej temperatury składników i gotowej mieszanki mineralno-asfaltowej. Na wytwórni powinien funkcjonować certyfikowany system Zakładowej Kontroli Produkcji zgodny z PN-EN 13108-21.

Wytwórnia powinna być wyposażona w termometry (urządzenia pomiarowe) pozwalające na ciągłe monitorowanie temperatury poszczególnych materiałów, na różnych etapach przygotowywania materiałów, jak i na wyjściu z mieszalnika.

Na terenie wytwórni kruszywa o różnym uziarnieniu należy składować oddzielnie według rodzajów i chronić przed zanieczyszczeniem. Wypełniacze należy przechowywać w suchych warunkach.

Kruszywa o różnym uziarnieniu należy dodawać do mieszalnika pojedynczo odmierzone jako udziały masowe lub objęściowe.

Urządzenia do podgrzewania lepiszczy nie mogą doprowadzić do ich przegrzania. Maksymalna temperatura lepiszcza w zbiorniku magazynowym jest podana w tabeli 5.

**Tabela 5. Maksymalna temperatura lepiszczy**

Lepiszczce	Rodzaj	Maksymalna temperatura, °C
1. Asfalt drogowy	35/50	190
	50/70	180
2. Asfalt modyfikowany polimerem (polimeroasfalt)	25/55-60	180
3. Asfalt wielorodzajowy	35/50	190
	50/70	180

Kruszywo musi być wysuszone i podgrzane w suszarni bębnowej tak, aby po dodaniu wypełniacza i ewentualnie granulatu asfaltowego osiągnięta została żądana temperatura mieszania. Wypełniacz i granulaty asfaltowe można podgrzewać.

Czas mieszania należy tak dobrać, aby wszystkie kruszywa zostały w całości, równomiernie otoczone lepiszczem i aby dodatki w mieszały się, tworząc jednolitą mieszankę, kolejność dozowania materiałów do mieszalnika ma duże znaczenie dla jakości produkowanej mieszanki.

Produkcja powinna być tak zaplanowana, aby nie dopuścić do zbyt długiego przechowywania mieszanki w silosach, należy wykluczyć możliwość szkodliwych zmian. Czas przechowywania – magazynowania mieszanki mma powinien uwzględniać możliwości wytwórni (sposób podgrzewania silosów gotowej mieszanki mma i rodzaj izolacji), warunki atmosferyczne oraz czas transportu na budowę.

Dopuszcza się produkcję mieszanki mineralno-asfaltowej z kilku wytwórni na podstawie jednego Badania Typu.

#### 3.4. Sprzęt do wbudowania

Mieszankę mineralno-asfaltową należy układać i profilować do wymaganych grubości z zadanymi spadkami samojezdną układarką lub zespołem układarek o wydajności skorelowanej z wydajnością wytwórni (lub zespołu wytwórni).

Układarki powinny być wyposażone w: automatyczne sterowanie, elementy wibrujące do wstępnego zagęszczenia, urządzenia do podgrzewania elementów roboczych układarki. Prace należy tak planować, aby umożliwiły układanie warstwy całą szerokością jezdni lub minimum pasa ruchu.

### 3.5. Sprzęt do zagęszczenia

W zależności od rodzaju mieszanki mineralno-asfaltowej zagęszczenie należy prowadzić statycznymi walcami stalowymi gładkimi lub walcami ogumionymi, lub walcami wibracyjnymi, lub też zespołem tych walców. Co najmniej jeden walec stalowy w każdym zespole roboczym powinien być wyposażony w nóż do odcinania i dociskania krawędzi ciepłej mieszanki.

### 3.6. Sprzęt do oczyszczenia dolnej warstwy przed skropieniem

Szczotki mechaniczne i inne urządzenia czyszczące (np. dmuchawy) w ilości zapewniającej właściwe oczyszczenie podłoża.

## 4. TRANSPORT

### 4.1. Ogólne wymagania dotyczące transportu

Ogólne wymagania dotyczące transportu podano w ST D-M-00.00.00 „Wymagania ogólne” pkt 4.

### 4.2. Asfalt

Asfalt należy przewozić zgodnie z zasadami podanymi w przepisach ADR i przechowywać w zbiornikach z izolacją termiczną, umożliwiających ogrzewanie asfaltu do właściwej temperatury roboczej. Transport powinien odbywać się zgodnie z zaleceniami producenta. W przypadku transportu poli meroasfaltu podlega on przepisom dla towarów niebezpiecznych.

### 4.3. Wypełniacz

Wypełniacz luzem należy przewozić w cysternach przystosowanych do przewozu materiałów sypkich, umożliwiających rozładunek pneumatyczny. Wypełniacz należy składować w silosach przystosowanych do składowania materiałów sypkich, wyposażonych w odpowiedni system dozowania wypełniacza do mieszalnika.

### 4.4. Środek adhezyjny

Środek adhezyjny, opakowany przez producenta, może być przewożony dowolnymi środkami transportu z uwzględnieniem zaleceń producenta. Opakowanie powinno być zabezpieczone, tak aby nie uległo uszkodzeniu.

### 4.5. Środek niskowiskozowy

Środek niskowiskozowy, opakowany przez producenta, może być przewożony dowolnymi środkami transportu z uwzględnieniem zaleceń producenta. Opakowanie powinno być zabezpieczone, tak aby nie uległo uszkodzeniu.

W przypadku stosowania środków niskowiskozowych obniżających temperaturę mieszanki mineralno-asfaltowej lub stosowania technologii produkcji mieszanki mineralno-asfaltowej w obniżonej temperaturze jej najwyższa i najniższa temperatura powinna być:

- zgodna z temperaturami technologicznymi zawartymi w Badaniach Typu,
- zgodna z rekomendacjami producenta dodatku obniżającego temperaturę mma.

### 4.6. Kruszywo

Kruszywo można przewozić dowolnymi środkami transportu w warunkach zabezpieczających je przed: zanieczyszczeniami, zmieszaniem z innymi asortymentami kruszywa lub innymi frakcjami, nadmiernym zawilgoceniem. Drobne frakcje powinny być przewożone pod przykryciem, aby uniknąć wywiewania lub nadmiernego zawilgocenia materiału podczas transportu. Kruszywo powinno być składowane na utwardzonym placu, przygotowanym w taki sposób, by uniemożliwić mieszanie kruszywa z gruntem lub materiałem, którym utwardzono plac (podłożem). Poszczególne frakcje należy magazynować w zasiekach lub w sposób uniemożliwiający mieszanie poszczególnych frakcji.

### 4.7. Mieszanka mineralno-asfaltowa

Transport mieszanki mineralno-asfaltowej należy tak zorganizować, aby zapewnić jej minimalne straty cieplne. Mieszankę mineralno-asfaltową należy przewozić czystymi, specjalistycznymi pojazdami, samowyladowczymi – wysokotonażowymi, z przykryciem w czasie transportu i podczas oczekiwania na rozładunek. W celu ułatwienia wyladunku mieszanki mineralno-asfaltowej, można po uzgodnieniu z Inżynierem stosować pokrycie powierzchni wewnętrznej skrzyni środkiem zapobiegającym przyklejaniu się mieszanki. Z zastrzeżeniem, aby zastosowana substancja nie działała destrukcyjnie na mieszankę.

Transport powinien być tak zaplanowany, żeby samochody nie czekały na budowie na rozładunek, a jednocześnie układanie mieszanki odbywało się płynnie. Czas przewozu i oczekiwania na wbudowanie powinien zapewnić utrzymanie temperatury w wymaganym przedziale.

Podczas transportu mieszanki asfaltowej muszą być zachowane graniczne wartości temperatury podane w tabeli 6.

**Tabela 6. Najniższa i najwyższa temperatura mieszanki mineralno-asfaltowej w °C**

Rodzaj i gatunek lepiszcza w mieszance asfaltowej	Temperatura, °C
35/50	150 -190
50/70	140 -180
35/50 wielorodzajowy	150 – 185
50/70 wielorodzajowy	145 – 180
PMB 25/55-60	150 – 185

Uwaga: Dolne wartości graniczne obowiązują dla mieszanki mineralno-asfaltowej dostarczanej na plac budowy. Górne wartości graniczne obowiązują dla mieszanki asfaltowej podczas produkcji i przy opuszczaniu mieszalnika. Dodatkowo należy stosować się do informacji podanych przez producenta.

Temperatura podana w tablicy nie dotyczy mieszanek mineralno-asfaltowych z dodatkami lub technologiami obniżającymi temperaturę mieszanki,

## 5. WYKONANIE ROBÓT

### 5.1. Ogólne zasady wykonania robót

Ogólne zasady wykonania robót podano w ST D-M-00.00.00 „Wymagania ogólne” pkt 5.

#### 5.1.1. Warunki przystąpienia do robót

Mieszanka mineralno-asfaltowa powinna być układana na podłożu suchym, czystym i odpowiednio przygotowanym, tak aby zapewnić właściwą szczepność międzywarstwową.

Nie należy układać mieszanki mineralno-asfaltowej na podłożu mokrym, podczas opadów atmosferycznych, a w przypadku występowania powyższych warunków przez dłuższy czas, produkcję mieszanki mineralno-asfaltowej należy wstrzymać.

Jeżeli nie dokonano szczególnych uzgodnień z Inżynierem, mieszankę mineralno-asfaltową należy wbudowywać jedynie w sprzyjających warunkach atmosferycznych, przy dodatniej temperaturze otoczenia i przy dopuszczalnej prędkości wiatru, tak aby zapewnić odpowiednie zagęszczenie układanej warstwy.

#### 5.1.2. Wbudowywanie

Należy tak zorganizować budowę i produkcję mieszanki mineralno-asfaltowej aby tzw. „dzienne działki robocze” to znaczy odcinki, na których mieszanka mineralno-asfaltowa wbudowywana byłaby w ciągu jednego dnia, były możliwie jak najdłuższe.

Mieszankę mineralno-asfaltową należy bezzwłocznie po dowiezieniu do miejsca wbudowania w ciągły sposób podawać do układarki i układać. Wielkości dostaw mieszanki do układarki powinny być tak regulowane, aby umożliwić nieprzerwaną pracę układarki. Układarka powinna pracować w sposób ciągły zawsze, gdy jest to możliwe. Należy stosować takie prędkości poruszania się układarki i technikę jej pracy, które zapewniają jednorodne podawanie mieszanki mineralno-asfaltowej na całej szerokości układania, bez ciągnięcia, rozrywania i segregacji materiału.

Minimalna grubość mieszanki układanej w każdym przejściu układarki powinna być odpowiednio zwiększona tak, aby po zagęszczeniu była zgodna z minimalnymi wielkościami podanymi w odpowiednich rozdziałach niniejszej Specyfikacji.

Przy układaniu warstwy ścieralnej należy zatrzymać układarkę przed dojechaniem do szczeliny dylatacyjnej budowli. W trakcie ręcznego układania pozostałej części nawierzchni przy dylatacji szczelinę dylatacyjną należy pozostawić bez przykrycia warstwą nawierzchni.

Ręczne układanie mieszanek mineralno-asfaltowych dopuszcza się jedynie w następujących przypadkach:

1. układanie warstw wyrównawczych o nieregularnym kształcie i zmiennej grubości,
2. w miejscach, gdzie praca układarki jest niemożliwa,
3. na chodnikach,
4. w pobliżu szczelin dylatacyjnych na mostach, wiaduktach i innych obiektach,
5. w innych miejscach zaakceptowanych przez Inżyniera.

### 5.1.3. Czyszczenie i wykonywanie warstw

Warstwy z mieszanek mineralno-asfaltowych należy utrzymywać w czystości. Należy ograniczyć do minimum ruch pojazdów na warstwie, na której przewiduje się ułożenie następnej warstwy.

W przypadku jakiegokolwiek zanieczyszczenia warstwy bitumicznej, Wykonawca powinien podjąć starania w celu jej oczyszczenia, a jeżeli okaże się to niemożliwe należy uzgodnić z Inżynierem dalsze postępowanie.

### 5.1.4. Zagęszczanie

Mieszkankę mineralno-asfaltową należy układać i zagęszczać w warstwie umożliwiającej uzyskanie wymaganej grubości, rzędnej powierzchni oraz spełnienie wymagań w zakresie równości i zagęszczenia.

Zagęszczanie mieszanki mineralno-asfaltowej należy rozpocząć, gdy temperatura tej mieszanki osiągnie taki poziom, że pozwoli to na zagęszczanie walcami bez powodowania przemieszczeń warstwy lub spękań powierzchniowych.

Zagęszczanie należy zakończyć zanim temperatura spadnie poniżej minimalnej temperatury wałowania określonej w odpowiednich rozdziałach niniejszej Specyfikacji. Wałowanie należy kontynuować do czasu zniknięcia z powierzchni warstwy wszystkich śladów po walcach. Nie dopuszcza się powierzchniowego łatania zawałowanej warstwy.

Zagęszczanie należy prowadzić przy użyciu sprzętu podanego w pkt 3.5

Powierzchnię warstwy ścieralnej należy wykończyć walcem gładkim, statycznym lub wibracyjnym z wyłączoną wibracją. Na pomostach obiektów mostowych nie należy stosować walców wibracyjnych z włączoną wibracją.

Dopuszcza się stosowanie walców wibracyjnych lub innych walców zaproponowanych przez Wykonawcę. Zaleca się, aby walce były wyposażone w przyrządy umożliwiające odczytanie z odległości prędkości jazdy, a walce wibracyjne, dodatkowo, częstotliwości wibracji.

Wykonawca sprawdzi i oceni pracę walców wibracyjnych lub innych proponowanych walców na wykonanym przez siebie odcinku próbnym, co umożliwi uzyskanie akceptacji Inżyniera.

### 5.1.5. Złącza

Należy dążyć do minimalizowania ilości złączy w nawierzchni asfaltowej i jeżeli to tylko możliwe układania mieszanki jednocześnie na całej szerokości drogi.

W przypadku występowania w nawierzchni asfaltowej złączy podłużnych nie powinny one znajdować się w miejscach poruszania się kół („w śladzie kół”). Złącze w nawierzchni powinno być szczelne i tak wykonane aby uniemożliwić przenikanie wody do warstw leżących poniżej. Mieszanka powinna być w pełni zagęszczona, a brzoży złączy powinny być ze sobą zrównane, co można uzyskać stosując jedną z wymienionych poniżej metod, przy czym dla złączy poprzecznych należy stosować jedynie metodę 3:

1. metoda „gorąca do gorącej” jest szczególnie zalecana w przypadku wykonywania złącza podłużnego. Złącze wykonuje się przez zastosowanie dwóch lub więcej układarek pracujących w zespole w takiej odległości, aby zapewnić by krawędź pasa układanego w pierwszej kolejności była wystarczająco gorąca. Odległość między zespołami układarek nie powinna być większa niż długość jednej rozkładarki. Walce zagęszczające mieszankę za każdą rozkładarką powinny być tego samego typu i powinny rozpocząć zagęszczanie od zewnętrznej krawędzi pasa i stopniowo zagęszczać pasy w kierunku złącza. Walce powinny zakończyć zagęszczanie pozostawiając pas min. 15 cm wokół złącza (ok. 7,5 cm po każdej stronie złącza). Mieszanka wzdłuż spoiny podłużnej powinna być zagęszczona jedynie przez ostatnie przejście walca.
2. metoda „gorąca do zimnej”. Wykonanie złączy tą metodą stosuje się, gdy ze względu na ruch, bądź gdy z innych uzasadnionych powodów konieczne jest wykonywanie pasów nawierzchni w odstępie czasu. Krawędź złącza w takim wypadku powinna być wykonana w czasie układania pierwszego pasa ruchu. Krawędź złącza powinna być ukośna – pochylona pod kątem 70/80 stopni do warstwy niżej leżącej. Skos ten pozwala na zwiększenie powierzchni styku dwóch warstw. Skos powinien być wykonany podczas układania nawierzchni poprzez specjalne urządzenie zamontowane na rozkładarce bądź na walcu. Nie jest rekomendowane cięcie zimnej krawędzi, ponieważ w ten sposób możemy otrzymać zbyt gładką powierzchnię. Dodatkowo zabrudzenie spowodowane „szlamem” wytworzonym w czasie cięcia krawędzi może spowodować zmniejszenie przyczepności między warstwami. W celu zapewnienia dobrej przyczepności pomiędzy dwoma układanymi pasami ruchu powierzchnia granicząca ze złączem powinna być oczyszczona ze wszelkich zabrudzeń i luźnych partii mieszanki. Następnie przed ułożeniem sąsiedniego pasa powierzchnię styku należy pokryć pastą lub taśmą przylepną. Nie dopuszcza się stosowania emulsji asfaltowej do uszczelniania złączy. Drugi pas powinien być wykonywany z zakładem (2-3 cm, licząc od górnej krawędzi spoiny) zachodzącym na pas wykonany wcześniej. Brak zakładu (nakładki) lub zbyt mała jego ilość mogą spowodować zbyt małe zagęszczenie spoiny i jej ewentualne zniszczenie. Nadmierna ilość nakładki może spowodować przejazd rozściełacza po górnej powierzchni

mieszanki zmiażdżenie ziarn kruszywa, a w efekcie niedostateczne zagęszczenie spoiny. Przed rozpoczęciem wałowania „nakładki” mieszanka powinna być „rozgrabiona” na nowej warstwie.

3. Spoiny poprzeczne są wykonywane na końcu każdej dziennej działki roboczej lub w miejscu przerwy w pracy. Przy wykonywaniu spoiny poprzecznej należy kolejno:
  - opróżnić układarkę;
  - ręcznie odciąć mieszankę, formując kąt prosty jeżeli grubość ułożonej warstwy jest niewystarczająca;
  - umieścić deskę o tej samej grubości co warstwa tuż przy złączu;
  - przysypać istniejącą powierzchnię powierzchni rampy cienką warstwą piasku lub rozłożyć na powierzchni pasmo włókniny
  - ręcznie skonstruować rampę na obszarze posypanym piaskiem lub rozłożonej włókniny z pozostałej mieszanki mineralno-asfaltowej
  - zagęścić całość powierzchni i rampę używając walców.
  - Przed rozpoczęciem wykonywania kolejnego odcinka nawierzchni należy:
  - usunąć rampę (podjazd), włókninę;
  - sprawdzić za pomocą łąty czy stara (ułożona) warstwa jest równa w kierunku podłużnym, jeżeli to konieczne trzeba odciąć nierówną część warstwy;
  - oczyścić dokładnie obszar podjazdu i skropić go gorącym asfaltem lub ułożyć taśmę;
  - wykonać połączenie metodą „gorąca do zimnej” opisaną powyżej.

Spoiny w konstrukcji wielowarstwowej powinny być przesunięte względem siebie, co najmniej o 20 cm, a poprzeczne o co najmniej 2 m. Złącza powinny być całkowicie związane, a przylegające warstwy w jednym poziomie.

Krawędzie warstwy ścieralnej bez ograniczeń należy ukształtować ze spadkiem nie większym niż 2:1 i dogęścić urządzeniem zagęszczającym zamontowanym na walcu. Górna krawędź warstwy oraz obie krawędzie w strefie przechyłki powinny być posmarowane gorącym asfaltem w ilości 1,5 kg/m<sup>2</sup> powierzchni poziome i 4,0 kg/m<sup>2</sup> powierzchni skośne. Powłoka może być наносzona w kilku roboczych przejściach. Lepiszcze powinno być naniesione odpowiednio szybko tak, aby krawędzie nie uległy zabrudzeniu. Niżej położona krawędź (z wyjątkiem strefy zmiany przechyłki) powinna pozostać nieuszczelniona. Dopuszcza się jednoczesne uszczelnianie krawędzi warstwy ścieralnej wraz z krawędziami warstw niższych, jeżeli warstwy były ułożone jedna po drugiej, a krawędzie były zabezpieczone przed zanieczyszczeniem. Jeżeli wyżej położony brzeg jest uszczelniany warstwowo, to przylegającą powierzchnię danej warstwy należy uszczelnić na szerokości co najmniej 10 cm.

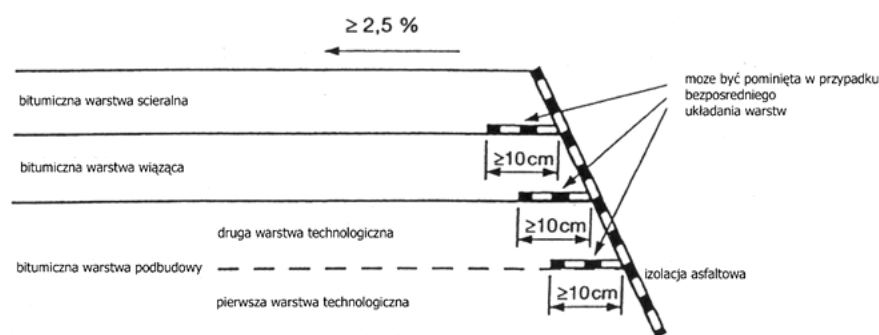

Rysunek 1. Schemat uszczelnienia krawędzi nawierzchni

### 5.1.6. Wykończenie powierzchni warstwy ścieralnej

Warstwa ścieralna powinna mieć jednorodną teksturę i strukturę dostosowaną do przeznaczenia, np. ze względu na właściwości przeciwpoślizgowe, hałas toczenia kół lub względy estetyczne.

Uszorstnienie należy wykonać bezpośrednio po ułożeniu warstwy ścieralnej w początkowym okresie jej zagęszczania.

Na gorącą warstwę ścieralną należy nanieść kruszywo i dokładnie przywałować.

Wymagana ilość kruszywa uszorstniającego do warstw z betonu asfaltowego i mieszanki SMA:

- kruszywo o wymiarze 1/3 mm: od 0,5 do 1,0 kg/m<sup>2</sup>,
- kruszywo o wymiarze 2/4 mm: od 0,5 do 1,5 kg/m<sup>2</sup>.

Na powierzchnię gorącej warstwy ścieralnej należy równomiernie nanieść kruszywo do uszorstnienia odpowiednio wcześniej tak, aby zostało wgniecione w warstwę przez walce. Nanoszenie kruszywa uszorstniającego powinno odbywać się maszynowo, a jedynie w miejscach trudno dostępnych dopuszcza się wykonanie ręczne. Przy wyborze uziarnienia kruszywa uszorstniającego należy wziąć pod uwagę wymagania ochrony przed hałasem. Jeżeli wymaga się zmniejszenia hałasu od kół pojazdów, należy stosować kruszywo o drobniejszym uziarnieniu.

## 5.2. Projektowanie mieszanki mineralno-asfaltowej

### 5.2.1. Wymagania ogólne

Przed przystąpieniem do robót, Wykonawca w terminie uzgodnionym z Inżynierem dostarczy do akceptacji sprawozdanie Badania Typu.

Badania Typu należy przeprowadzić dla każdego nowego składu mma oraz w przypadku:

- upływu 5 lat od ich wykonania,
- zmiany rodzaju lepiszcza,
- zmiany złoża kruszywa (jakiegokolwiek składnika),
- zmiany typu petrograficznego kruszywa,
- zmiany gęstości kruszywa o więcej niż 0,05 Mg/m<sup>3</sup>,
- zmiany kategorii kruszywa grubego w odniesieniu do: kształtu, udziału ziaren przekruszonych, odporności na rozdrabnianie, odporności na ścieranie,
- kanciastości kruszywa drobnego,
- zmiany typu mineralogicznego wypełniacza.

W ramach Badania Typu należy przeprowadzić badania podane w tablicach od 7 do 10.

Dopuszcza się zastosowanie podejścia grupowego w zakresie badania typu. Oznacza to, że w wypadku, gdy nastąpiła zmiana składu mieszanki mineralno- asfaltowej i istnieją uzasadnione przesłanki, że dana właściwość nie ulegnie pogorszeniu oraz przy zachowaniu tej samej wymaganej kategorii właściwości, to nie jest konieczne badanie tej właściwości w ramach badania typu.

Podczas ustalania składu mieszanki, Wykonawca powinien zadbać, aby projektowana recepta laboratoryjna opierała się na prawidłowych i w pełni reprezentatywnych próbkach materiałów, które będą stosowane do wykonania robót. Powinien także zapewnić, aby mieszanka i jej poszczególne składniki spełniały wymagania dotyczące cech fizycznych i wytrzymałościowych określone w niniejszej Specyfikacji.

Akceptacja recepty przez Inżyniera może nastąpić na podstawie przedstawionych przez Wykonawcę Badań Typu i sprawozdanie z próby technologicznej. W przypadku kiedy Inżynier w celu akceptacji recepty mieszanki mineralno-asfaltowej zdecyduje się wykonać dodatkowo niezależne badania, Wykonawca dostarczy zgodnie z wymaganiami Inżyniera próbki wszystkich składników mieszanki.

Zaakceptowana recepta stanowi ważną podstawę produkcji.

### 5.2.2. Skład mieszanki

Kruszywo uziarnienia mieszanki mineralnej powinna mieścić się w polu wyznaczonym przez punkty kontrolne. Punkty kontrolne uziarnienia mieszanek mineralnych do warstw ścieralnych z SMA oraz minimalne zawartości asfaltu podano w tablicy 7.

Jeżeli w nawierzchni drogi KR-3-7 stosowana jest mieszanka kruszywa drobnego niełamanego i łamanego, to należy przyjąć udział piasku łamanego co najmniej 50% .

**Tablica 7. Punkty kontrolne uziarnienia mieszanki mineralnej do warstwy ścieralnej z SMA oraz minimalne zawartości asfaltu**

Właściwość	Przesiew, [% (m/m)]							
	SMA 5 KR1÷4		SMA 8 KR1÷7		SMA 11 KR3÷4		SMA 11 KR5÷7	
Wymiar sita #, [mm]	od	do	od	do	od	do	od	do

16	-	-	-	-	100	-	100	-
11,2	-	-	100	-	90	100	90	100
8	100	-	90	100	50	65	50	65
5,6	90	100	35	60	35	45	35	45
2	30	40	20	30	20	30	20	30
0,125	10	19	9	17	9	17	9	17
0,063	7,0	12,0	7,0	12,0	8,0	12,0	8,0	12,0
Zawartość środka stabilizującego, [% (m/m)]	0,3	1,5	0,3	1,5	0,3	1,5	0,3	1,5
Zawartość lepiszcza	$B_{\min 7,4}$		$B_{\min 7,2}$		$B_{\min 6,6}$		$B_{\min 6,6}$	

Wymaganą zawartość lepiszcza należy skorygować zgodnie z PN-EN 13108-1 pkt. 5.3.1.3

Skład mieszanki mineralno-asfaltowej powinien być ustalony na podstawie badań próbek wykonanych zgodnie z normą PN-EN 13108-20 załącznik C oraz normami powiązаныmi. Próbki powinny spełniać wymagania podane w tablicach 8, 9, 10 w zależności od kategorii ruchu, jak i zawartości asfaltu  $B_{\min}$  i temperatur zagęszczania próbek.

### 5.2.3. Wymagania wobec mieszanek mineralno-asfaltowych

**Tablica 8. Wymagania wobec MMA do warstwy ścieralnej z SMA dla ruchu KR1-2**

Właściwość	Warunki zagęszczania wg PN-EN 13108-20	Metoda i warunki badania	SMA 5	SMA 8
Zawartość wolnych przestrzeni	C.1.2, ubijanie, 2 × 50 uderzeń	PN-EN 12697-8, p. 4	$V_{\min 1,5}$ $V_{\max 3,0}$	$V_{\min 1,5}$ $V_{\max 3,0}$
Odporność na działanie wody	C.1.1, ubijanie, 2 × 35 uderzeń	PN-EN 12697-12, przechowywanie w 40°C z jednym cyklem zamrażania <sup>a)</sup> , badanie w 25°C	$ITSR_{90}$	$ITSR_{90}$
Splywność lepiszcza	-	PN-EN 12697-18, p. 5	$D_{0,3}$	$D_{0,3}$

<sup>a)</sup> Ujednoliconą procedurę badania odporności na działanie wody z jednym cyklem zamrażania podano w załączniku 1

**Tablica 9. Wymagania wobec MMA do warstwy ścieralnej z SMA dla ruchu KR3-4**

Właściwość	Warunki zagęszczania wg PN-EN 13108-20	Metoda i warunki badania	SMA 5	SMA 8	SMA 11
Zawartość wolnych przestrzeni	C.1.2, ubijanie, 2 × 50 uderzeń	PN-EN 12697-8, p. 4	$V_{\min 1,5}$ $V_{\max 3,0}$	$V_{\min 1,5}$ $V_{\max 3,0}$	$V_{\min 1,5}$ $V_{\max 3,0}$
Odporność na deformacje trwałe <sup>a,c)</sup>	C.1.20, wałowanie, $P_{98}$ - $P_{100}$	PN-EN 12697-22, metoda B w powietrzu, PN-EN 13108-20, D.1.6, 60°C, 10 000 cykli	$WTS_{AIR 0,15}$ $PRD_{AIR 8,0}$	$WTS_{AIR 0,15}$ $PRD_{AIR 8,0}$	$WTS_{AIR 0,15}$ $PRD_{AIR 8,0}$
Odporność na działanie wody	C.1.1, ubijanie, 2 × 35 uderzeń	PN-EN 12697-12, przechowywanie w 40°C z jednym cyklem zamrażania <sup>b)</sup> , badanie w 25°C	$ITSR_{90}$	$ITSR_{90}$	$ITSR_{90}$
Splywność lepiszcza	-	PN-EN 12697-18, p. 5	$D_{0,3}$	$D_{0,3}$	$D_{0,3}$

a) Grubość płyty SMA 5 - 25 mm, SMA 8 - 40 mm, SMA 11 - 40 mm  
b) Ujednoliconą procedurę badania odporności na działanie wody z jednym cyklem zamrażania podano w załączniku 1  
c) Procedurę kondycjonowania krótkoterminowego mma przed formowaniem próbek do badań funkcjonalnych i powiązanych funkcjonalnie podano w załączniku 2



**Tablica 10. Wymagania wobec MMA do warstwy ścieralnej z SMA dla ruchu KR5-7**

Właściwość	Warunki zagęszczania wg PN-EN 13108-20	Metoda i warunki badania	SMA 8	SMA 11
Zawartość wolnych przestrzeni	C.1.2, ubijanie, 2 × 50 uderzeń	PN-EN 12697-8, p. 4	$V_{\min} 2,0$ $V_{\max} 3,5$	$V_{\min} 2,0$ $V_{\max} 3,5$
Odporność na deformacje trwałe <sup>a,c)</sup>	C.1.20, wałowanie, $P_{98}-P_{100}$	PN-EN 12697-22, metoda B w powietrzu, PN-EN 13108-20, D.1.6, 60°C, 10 000 cykli	$WTS_{AIR} 0,15 /$ $WTS_{AIR} 0,10d)$ $PRD_{AIR} 7,0$	$WTS_{AIR} 0,15 /$ $WTS_{AIR} 0,10d)$ $PRD_{AIR} 7,0$
Odporność na działanie wody	C.1.1, ubijanie, 2 × 35 uderzeń	PN-EN 12697-12, przechowywanie w 40°C z jednym cyklem zamrażania <sup>b)</sup> , badanie w 25°C	$ITSR_{90}$	$ITSR_{90}$
Splywność lepiszcza	-	PN-EN 12697-18, p. 5	$D 0,3$	$D 0,3$
a) Grubość płyty SMA 8 - 40 mm, SMA 11- 40 mm b) Ujednoliconą procedurę badania odporności na działanie wody z jednym cyklem zamrażania podano w załączniku 1 c) Procedurę kondycjonowania krótkoterminowego mma przed formowaniem próbek do badań funkcjonalnych i powiązanych funkcjonalnie podano w załączniku 2 <sup>d)</sup> Dotyczy kategorii ruchu KR7				

#### 5.2.4. Wytwarzanie mieszanki mineralno-asfaltowej

Mieszankę mineralno-asfaltową należy produkować w otaczarce o mieszaniu cyklicznym lub ciągłym spełniającej wymagania podane w punkcie 3. Inżynier dopuści do produkcji tylko otaczarki posiadające certyfikowany system Zakładowej Kontroli Produkcji zgodny z PN-EN 13108-21.

Wszystkie składniki mieszanki: kruszywa, asfalt oraz dodatki powinny być dozowane, w procesie produkcji, w ilościach określonych w Badaniu Typu.

Sposób i czas mieszania składników mieszanki mineralno-asfaltowej powinny zapewnić równomierne otoczenie kruszywa lepiszczem asfaltowym.

Asfalt w zbiorniku powinien być ogrzewany w sposób pośredni, z układem termostowania, zapewniającym utrzymanie stałej temperatury z tolerancją  $\pm 5^{\circ}\text{C}$ . Temperatura przechowywania asfaltu w zbiorniku magazynowym (roboczym) nie powinna przekraczać wartości, które podano w Tablicy 5.

Kruszywo powinno być wysuszone i tak podgrzane, aby mieszanka mineralna po dodaniu wypełniacza uzyskała właściwą temperaturę. Maksymalna temperatura gorącego kruszywa nie powinna być wyższa o więcej niż  $30^{\circ}\text{C}$  od maksymalnej temperatury mieszanki mineralno-asfaltowej.

Minimalna i maksymalna temperatura mieszanki mineralno-asfaltowej powinna wynosić jak podano w tablicy 6. Najwyższa temperatura dotyczy mieszanki mineralno-asfaltowej bezpośrednio po wytworzeniu w wytwórni mma. Minimalna temperatura mma oznacza temperaturę w momencie jej dostawy na miejsce wbudowania. Podana temperatura nie znajduje zastosowania do mieszanek mineralno-asfaltowych, do których dodawany jest dodatek w celu obniżenia temperatury jej wytwarzania i wbudowywania lub gdy stosowane lepiszcze asfaltowe zawiera taki środek. Mieszanka mineralno-asfaltowa przegrzana (z oznakami niebieskiego dymu w czasie wytwarzania) oraz o temperaturze niższej od wymaganej powinna być potraktowana jako odpad produkcyjny.

#### 5.2.5. Przygotowanie podłoża i połączenie międzywarstwowe

Podłożem pod warstwę ścieralną z SMA jest warstwa wykazana w dokumentacji projektowej, spełniająca wymagania odpowiadającej jej Specyfikacji, i odebrana przez Inżyniera.

Rzędne wysokościowe podłoża oraz urządzeń usytuowanych w nawierzchni lub ją ograniczających powinny być zgodne z dokumentacją projektową. Z podłoża powinien być zapewniony odpływ wody.

Jego powierzchnia powinna mieć odpowiedni profil, być sucha i dokładnie oczyszczona z wszelkiego rodzaju zanieczyszczeń (kurzu, błota, piasku, rozlanego paliwa itp.).

Przed ułożeniem każdej warstwy asfaltowej podłoże (poprzednią warstwę) należy skropić emulsją asfaltową, w celu zapewnienia odpowiedniego połączenia międzywarstwowego, w ilości ustalonej w Specyfikacji D-04.03.01 „Związania międzywarstwowe”.

Powierzchnie czołowe krawężników, włazów, wpustów itp. urządzeń powinny być pokryte środkiem gruntującym, a następnie oklejone materiałem uszczelniającym określonym w Specyfikacji i zaakceptowanym przez Inżyniera.

### 5.2.6. Próba technologiczna i odcinek próbny

Wykonawca, przed przystąpieniem do pierwszej produkcji mieszanki mineralno-asfaltowej jest zobowiązany do przeprowadzenia w obecności Inżyniera próby technologicznej produkcji w postaci próbnego zarobu.

W przypadku produkcji mieszanki mineralno-asfaltowej w kilku otaczarkach próba powinna być przeprowadzona na każdej wytwórni. Nie dopuszcza się oceny dokładności pracy otaczarki oraz prawidłowości składu mieszanki mineralnej na podstawie tzw. suchego zarobu, z uwagi na możliwą segregację kruszywa. Do próby technologicznej Wykonawca użyje takich materiałów, jakie będą stosowane do wykonania właściwej mieszanki mineralno-asfaltowej na warstwie ścieralną.

W czasie wykonywania zarobu próbnego dozowania ilościowe poszczególnych materiałów składowych mieszanki mineralno-asfaltowej powinny być zgodne z ilościami podanymi w przedłożonej przez Wykonawcę i zatwierdzonej przez Inżyniera recepcie. Sprawdzenie zawartości asfaltu w mieszance określa się wykonując ekstrakcję. Sprawdzenie uziarnienia mieszanki mineralnej wykonuje się poprzez analizę sitową kruszywa.

Do sprawdzenia składu granulometrycznego mieszanki mineralnej i zawartości asfaltu zaleca się pobrać próbki z co najmniej trzeciego zarobu po uruchomieniu produkcji. Tolerancje zawartości składników mieszanki mineralno-asfaltowej względem składu zaprojektowanego, powinny być zawarte w granicach podanych w punkcie 6.

Zaakceptowanie przez Inżyniera wyników badań próbek z próbnego zarobu stanowi podstawę do wykonania przez Wykonawcę odcinka próbnego. Za zgodą Inżyniera można połączyć wykonanie próby technologicznej z wykonaniem odcinka próbnego. W takim przypadku zaleca się pobrać próbki mieszanki mineralno-asfaltowej do badań z za rozściełacza wg pkt. 4.3, 4.5, 4.6 PN-EN12697-27.

W przypadku braku innych uzgodnień z Inżynierem Wykonawca powinien wykonać odcinek próbny, co najmniej na trzy dni przed rozpoczęciem robót, w celu:

- sprawdzenia czy użyty sprzęt jest właściwy,
- określenia grubości warstwy mieszanki mineralno-asfaltowej przed zagęszczeniem, koniecznej do uzyskania wymaganej w Kontrakcie grubości warstwy,
- określenia potrzebnej liczby przejazdów walców dla uzyskania prawidłowego zagęszczenia warstwy.

Do takiej próby Wykonawca powinien użyć takich materiałów oraz sprzętu, jaki stosowany będzie do wykonania warstwy ścieralnej.

Lokalizacja i wielkość odcinka próbnego powinna być uzgodniona z Inżynierem. Długość i szerokość odcinka próbnego powinny być tak dobrane aby na jego podstawie możliwa była ocena prawidłowości wbudowania i zagęszczenia mieszanki mineralno-asfaltowej. Grubość układanej warstwy powinna być zgodna z grubością podaną w dokumentacji projektowej. Ilość próbek (rdzeni) pobrana z odcinka próbnego powinna być uzgodniona z Inżynierem i oceniona pod względem zgodności z wymaganiami niniejszego rozdziału Specyfikacji. Należy pobrać minimum w dwóch przekrojach poprzecznych po dwie próbki (rdzenie).

Dopuszcza się aby za zgodą Inżyniera odcinek próbny zlokalizowany był w ciągu zasadniczych prac nawierzchniowych objętych danym kontraktem.

Wykonawca może przystąpić do wykonania warstwy ścieralnej dopiero po zaakceptowaniu odcinka próbnego przez Inżyniera.

### 5.2.7. Wbudowanie i zagęszczanie warstwy ścieralnej z SMA

Mieszankę mineralno-asfaltową należy wbudowywać układarką wyposażoną w układ z automatycznym sterowaniem grubości warstwy i utrzymaniem niwelety zgodnie z dokumentacją projektową. Elementy rozkładające i dogęszczające rozkładarek powinny być podgrzane przed rozpoczęciem robót.

Warstwę ścieralną najlepiej układać jedną rozkładarką na całej szerokości projektowanej drogi lub przy użyciu zespołu rozkładarek poruszających się obok siebie. W przypadku stosowania dwóch rozkładarek, układających całą szerokość warstwy nawierzchni – gorący szew roboczy – odległość pomiędzy rozkładarkami powinna być nie większa niż

długość rozkładarki, tak aby temperatura wbudowywanej mieszanki była jednakowa na całej szerokości wbudowywanej warstwy. Dla robót prowadzonych pod ruchem dopuszcza się układanie warstwy ścieralnej połówkami.

Temperatura wbudowywanej mieszanki powinna zapewnić osiągnięcie zagęszczenia zgodnie z wymaganiami podanymi w tablicy 6 Specyfikacji.

Zagęszczanie mieszanki powinno odbywać się zgodnie ze schematem przejść walców ustalonym na odcinku próbnym. Zagęszczanie mieszanki należy rozpocząć od niższej krawędzi nawierzchni i kontynuować ku środkowi (wyższej części nawierzchni). Właściwości mma w ułożonej warstwie powinny być zgodne z wymaganiami podanymi w tablicy 11.

**Tablica 11 Właściwości mieszanki mineralno- asfaltowej w ułożonej warstwie**

Typ i wymiar mieszanki, przeznaczenie	Wskaźnik zagęszczenia [%]	Zawartość wolnych przestrzeni w warstwie [% (v/v)]
SMA 5 KR 3-4	≥ 98,0	1,5-5,0
SMA 5 KR 5-7	≥ 98,0	2,0-5,0
SMA 8 KR 3-4	≥ 98,0	1,5-5,0
SMA 8 KR 5-7	≥ 98,0	2,0-5,0
SMA 11	≥ 98,0	2,0÷5,0

Złącza w warstwie ścieralnej powinny być wykonane w linii prostej, równoległe lub prostopadłe do osi drogi, zgodnie z wymaganiami podanymi w pkt 5.1.5.

## 6. KONTROLA JAKOŚCI ROBÓT

### 6.1. Ogólne zasady kontroli jakości robót

Ogólne zasady kontroli jakości robót podano w ST D-M-00.00.00 „Wymagania ogólne” pkt 6.

Badania dzielą się na:

- badania kontrolne Wykonawcy (w ramach własnego nadzoru),
- badania kontrolne Zamawiającego (w ramach nadzoru Inżyniera).

Oprócz badań kontrolnych mogą występować również badania:

- kontrolne dodatkowe,
- arbitrażowe.

Badania kontrolne są badaniami, których celem jest sprawdzenie, czy jakość materiałów budowlanych (mieszanek mineralno-asfaltowych i ich składników, lepiszczy, materiałów do uszczelnień itp.) oraz gotowej warstwy (wbudowane warstwy asfaltowe, połączenia itp.) spełniają wymagania określone w kontrakcie. Wyniki tych badań są podstawą do odbioru. Do odbioru wykorzystywane są wyniki badań kontrolnych w ramach nadzoru Inżyniera. Za zgodą Nadzoru i Zamawiającego do odbioru mogą być wykorzystane wyniki badań Wykonawcy.

Jeżeli to konieczne, badania obejmują:

- pobranie próbek,
- zapakowanie próbek do wysyłki,
- transport próbek z miejsca pobrania do placówki wykonującej badania i sprawozdanie z badań.

Na żądanie Inżyniera ze wszystkich materiałów przewidzianych do budowy (kruszywo grube i drobne, wypełniacz, lepiszcze) należy przekazać próbki o odpowiedniej wielkości, a Inżynier będzie je przechowywał pod zamknięciem. Strony kontraktu potwierdzają uznanie próbek na piśmie, w protokole pobrania lub przekazania próbek. W ramach badań kontrolnych próbki te posłużą do oceny zgodności dostaw z warunkami kontraktu.

### 6.2. Badania przed przystąpieniem do robót

Przed przystąpieniem do robót, w terminie uzgodnionym z Inżynierem, Wykonawca powinien przedstawić Badania Typu danej mieszanki mineralno-asfaltowej wraz z wymaganymi w normie PN-EN 13108-20 z załącznikami w celu jej zatwierdzenia do stosowania. W przypadku zaistnienia sytuacji wymienionych w punkcie 5.2.1. Badania Typu należy ponownie wykonać i przedstawić do akceptacji.

### 6.3. Badania w czasie robót

#### 6.3.1. Badania w czasie wytwarzania mieszanki mineralno-asfaltowej wykonywane w ramach Zakładowej Kontroli Produkcji

Badania wykonywane w ramach Zakładowej Kontroli Produkcji zgodnie z normą PN-EN 13108-21 są badaniami Wykonawcy. Badania należy przeprowadzać na próbkach pobranych z wyprodukowanej mieszanki przed jej wysłaniem na budowę.

Zakres badań Wykonawcy w systemie Zakładowej Kontroli Produkcji obejmuje:

- badania materiałów wsadowych do mieszanki mineralno-asfaltowej (asfaltów, kruszyw wypełniacza i dodatków),
- badanie składu i właściwości mieszanki mineralno-asfaltowej.

Częstotliwość oraz zakres badań i pomiarów w czasie wytwarzania mieszanki mineralno-asfaltowej zgodnie z certyfikowanym systemem ZKP.

#### 6.3.2. Badania kontrolne Wykonawcy (w ramach własnego nadzoru)

Badania kontrolne Wykonawcy są wykonywane przez Wykonawcę lub jego zleceniobiorców celem sprawdzenia, czy jakość materiałów budowlanych (mieszanek mineralno-asfaltowych i ich składników, lepiszczy i materiałów do uszczelnień itp.) oraz gotowej warstwy (wbudowane warstwy asfaltowe, połączenia itp.) spełniają wymagania określone w kontrakcie. Wykonawca powinien wykonywać te badania podczas realizacji kontraktu z niezbędną starannością i w wymaganym zakresie. Wyniki należy zapisywać w protokołach. W razie stwierdzenia uchybień w stosunku do wymagań kontraktu, ich przyczyny należy niezwłocznie usunąć. Wyniki badań kontrolnych Wykonawcy należy przekazywać Inżynierowi z częstotliwością wymaganą na Kontrakcie.

Zakres badań Wykonawcy kontrolnych w ramach nadzoru własnego obejmuje:

- Warunki technologiczne wbudowywania mieszanki mineralno-asfaltowej:
  - o pomiar temperatury powietrza,
  - o pomiar temperatury mieszanki mineralno-asfaltowej podczas wykonywania nawierzchni (wg PN-EN 12697-13),
  - o ocena wizualna mieszanki mineralno-asfaltowej,
- Wykonana warstwa:
  - o wykaz ilości materiałów lub grubości wykonanej warstwy
  - o wskaźnik zagęszczenia i zawartość wolnej przestrzeni w wykonanej warstwy,
  - o badanie połączenia międzywarstwowego,
  - o pomiar spadku poprzecznego warstwy asfaltowej,
  - o pomiar równości warstwy asfaltowej,
  - o pomiar parametrów geometrycznych poboczy,
  - o ocena wizualna jednorodności powierzchni warstwy,
  - o ocena wizualna jakości wykonania połączeń technologicznych.

#### 6.3.3. Badania kontrolne Zamawiającego (w ramach nadzoru Inżyniera)

Badania kontrolne Zamawiającego są badaniami zleconymi przez Inżyniera, których celem jest sprawdzenie, czy jakość materiałów budowlanych (mieszanek mineralno-asfaltowych i ich składników, lepiszczy i materiałów do uszczelnień itp.) oraz gotowej warstwy (wbudowane warstwy asfaltowe, połączenia itp.) spełniają wymagania określone w kontrakcie. Pobieraniem próbek i wykonaniem badań na miejscu budowy zajmuje się Inżynier w obecności Wykonawcy. Badania odbywają się również wtedy, gdy Wykonawca zostanie w porę powiadomiony o ich terminie, jednak nie będzie przy nich obecny.

Wykonawca może pobierać i pakować do wysyłki próbki do badań kontrolnych Zamawiającego. Do wysyłania próbek i przeprowadzenia badań kontrolnych Zamawiającego jest upoważniony tylko Inżynier lub uznana przez niego placówka badawcza. Inżynier decyduje o wyborze takiej placówki.

Rodzaj i zakres badań kontrolnych Zamawiającego mieszanki mineralno-asfaltowej i wykonanej warstwy jest następujący:

- badania materiałów wsadowych do mieszanki mineralno-asfaltowej (asfaltów, kruszyw, wypełniacza i dodatków).
- Mieszanka mineralno-asfaltowa:
  - o uziarnienie,
  - o zawartość lepiszcza,
  - o temperatura mięknięcia odzyskanego lepiszcza,
  - o gęstość i zawartość wolnych przestrzeni próbki.

- Warunki technologiczne wbudowywania mieszanki mineralno-asfaltowej:
  - o pomiar temperatury powietrza podczas pobrania próby do badań,
  - o pomiar temperatury mieszanki mineralno-asfaltowej,
- Wykonana warstwa:
  - o grubość
  - o wskaźnik zagęszczenia i zawartość wolnej przestrzeni w wykonanej warstwy,
  - o połączenia międzywarstwowe
  - o spadki poprzeczne,
  - o równość,

#### 6.3.4. Badania kontrolne dodatkowe

W wypadku uznania, że jeden z wyników badań kontrolnych nie jest reprezentatywny dla ocenianego odcinka budowy, Wykonawca ma prawo żądać przeprowadzenia badań kontrolnych dodatkowych.

Przedstawiciel Zamawiającego i Wykonawca decydują wspólnie o miejscach pobierania próbek i wyznaczeniu odcinków częściowych ocenianego odcinka budowy. Jeżeli odcinek częściowy przyporządkowany do badań kontrolnych nie może być jednoznacznie i zgodnie wyznaczony, to odcinek ten nie powinien być mniejszy niż 20% ocenianego odcinka budowy.

Do odbioru uwzględniane są wyniki badań kontrolnych i badań kontrolnych dodatkowych do wyznaczonych odcinków częściowych.

Koszty badań kontrolnych dodatkowych zażądanych przez Wykonawcę ponosi Wykonawca.

#### 6.3.5. Badania arbitrażowe

Badania arbitrażowe są powtórzeniem badań kontrolnych, co do których istnieją uzasadnione wątpliwości ze strony Przedstawiciela Zamawiającego lub Wykonawcy (np. na podstawie własnych badań).

Badania arbitrażowe wykonuje na wniosek strony kontraktu niezależne laboratorium, które nie wykonywało badań kontrolnych.

Koszty badań arbitrażowych wraz ze wszystkimi kosztami ubocznymi ponosi strona, na której niekorzyść przemawia wynik badania.

### 6.4. Wymagania i odchyłki badań kontrolnych

#### 6.4.1. Materiały

Właściwości materiałów wsadowych należy oceniać na podstawie badań pobranych próbek w miejscu produkcji mieszanki mineralno-asfaltowej.

Do oceny jakości materiałów wsadowych mieszanki mineralno-asfaltowej, za zgodą Nadzoru i Zamawiającego mogą posłużyć wyniki badań wykonanych w ramach Zakładowej Kontroli Produkcji.

##### 6.4.1.1. Wypełniacz i kruszywa

Z kruszywa należy pobrać i zbadać średnie próbki. Wielkość pobranej średniej próbki nie może być mniejsza niż:

- wypełniacza 2 kg,
- kruszywa o uziarnieniu do 8 mm 5 kg,
- kruszywa o uziarnieniu powyżej 8 mm 15 kg.

Wypełniacz i kruszywa muszą spełniać wymagania pkt. 2.

##### 6.4.1.2. Asfalty

Z lepiszcza należy pobrać próbkę średnią składającą się z 3 próbek częściowych po 2 kg. Z tego jedną próbkę częściową należy poddać badaniom. Ponadto należy pobrać i zbadać kolejną próbkę, jeżeli zewnętrzny wygląd (jednolitość, kolor, zapach, zanieczyszczenia) może budzić zastrzeżenia.

Asfalty muszą spełniać wymagania pkt. 2

##### 6.4.1.3. Materiały do uszczelniania połączeń

Z lepiszcza lub materiałów termoplastycznych należy pobrać próbki średnie składające się z 3 próbek częściowych po 2kg. Z tego jedną próbkę częściową należy poddać badaniom. Ponadto należy pobrać i zbadać kolejną próbkę, jeżeli zewnętrzny wygląd (jednolitość, kolor, połysk, zapach, zanieczyszczenia) może budzić obawy.

Materiały do uszczelniania połączeń muszą spełniać wymagania pkt 2.

#### 6.4.2. Mieszanka mineralno-asfaltowa

Właściwości materiałów należy oceniać na podstawie badań pobranych próbek mieszanki mineralno-asfaltowej przed wbudowaniem (wbudowanie oznacza wykonanie warstwy asfaltowej). Wyjątkowo dopuszcza się badania próbek pobranych z wykonanej warstwy asfaltowej.

Do oceny jakości mieszanki mineralno-asfaltowej za zgodą Nadzoru i Zamawiającego mogą posłużyć wyniki badań wykonanych w ramach Zakładowej Kontroli Produkcji.

##### 6.4.2.1. Zawartość lepiszcza

Zawartość rozpuszczalnego lepiszcza z każdej próbki pobranej z mieszanki mineralno-asfaltowej lub wyjątkowo z próbki pobranej z nawierzchni nie może odbiegać od wartości projektowanej, z uwzględnieniem podanych dopuszczalnych odchylek w zależności od liczby wyników badań z danego odcinka budowy (tablica 12). Do wyników badań nie zalicza się badań kontrolnych dodatkowych.

**Tablica 12. Dopuszczalne odchyłki pojedynczego wyniku badania i średniej arytmetycznej wyników badań zawartości lepiszcza rozpuszczalnego, [% (m/m)]**

Rodzaj mieszanki	Liczba wyników badań		
	1	od 2 do 4	od 5
SMA	± 0,5	± 0,40	± 0,30

##### 6.4.2.2. Właściwości lepiszcza odzyskanego

Temperatura mięknięcia lepiszcza (asfaltu lub polimeroasfaltu) wyekstrahowanego z mieszanki mineralno-asfaltowej nie powinna przekroczyć wartości dopuszczalnych podanych w tablicy 13.

W wypadku mieszanki mineralno-asfaltowej z polimeroasfaltem nawrót sprężysty lepiszcza wyekstrahowanego powinien wynieść co najmniej 40%. Dotyczy to również przedwczesnego zerwania tego lepiszcza w badaniu, przy czym należy wtedy podać wartość wydłużenia.

**Tablica 13. Najwyższa temperatura mięknięcia wyekstrahowanego asfaltu drogowego lub poli meroasfaltu**

Rodzaj	Temperatura mięknięcia, nie więcej niż, °C
Asfalt drogowy	
70/100	60
50/70	63
35/50	66
20/30	71
Polimeroasfalt	
PMB 10/40-65	83
PMB 25/55-60	78
PMB 45/80-55	73
PMB 45/80-65	80
PMB 65/105-60	80

##### 6.4.2.3. Uziarnienie

Uziarnienie każdej próbki pobranej z luźnej mieszanki mineralno-asfaltowej nie może odbiegać od wartości projektowanej, z uwzględnieniem dopuszczalnych odchylek w zależności od liczby wyników badań z danego odcinka budowy. Wyniki badań nie uwzględniają badań kontrolnych dodatkowych.

W wypadku wymagań dotyczących uziarnienia wyrażonych jako:

- zawartość kruszywa o wymiarze < 0,063 mm,
- zawartość kruszywa o wymiarze < 0,125 mm,
- zawartość kruszywa drobnego o wymiarze od 0,063 mm do 2 mm,
- zawartość kruszywa grubego o wymiarze > 2 mm,
- zawartość ziaren grubych, to żadna próbka nie może wykazywać uziarnienia odbiegającego o więcej niż wartość dopuszczalnych odchylek podanych w tablicach 14÷17.

Wymagania dotyczące udziału kruszywa grubego, drobnego i wypełniacza powinny być spełnione jednocześnie.

W mieszance mineralnej SMA zawartość kruszywa o wymiarze poniżej 0,063 mm nie może być niższa niż 2%(m/m).

**Tablica 14. Dopuszczalne odchyłki dotyczące pojedynczego wyniku badania i średniej arytmetycznej wyników badań zawartości kruszywa o wymiarze < 0,063 mm, [% (m/m)]**

Rodzaj mieszanki mineralno-asfaltowej	Liczba wyników badań		
	1	od 2 do 4	od 5
SMA	± 3,0	± 2,7	± 1,5

**Tablica 15. Dopuszczalne odchyłki dotyczące pojedynczego wyniku badania i średniej arytmetycznej wyników badań zawartości kruszywa o wymiarze < 0,125 mm, [% (m/m)]**

Rodzaj mieszanki mineralno-asfaltowej	Liczba wyników badań		
	1	od 2 do 4	od 5
SMA	± 4	± 3,0	± 2,0

**Tablica 16. Dopuszczalne odchyłki dotyczące pojedynczego wyniku badania i średniej arytmetycznej wyników badań zawartości kruszywa grubego o wymiarze > 2 mm, [% (m/m)]**

Rodzaj mieszanki mineralno-asfaltowej	Liczba wyników badań		
	1	od 2 do 4	od 5
SMA	± 8	± 5,5	± 3,0

**Tablica 17. Dopuszczalne odchyłki dotyczące pojedynczego wyniku badania i średniej arytmetycznej wyników badań zawartości ziaren grubych, [% (m/m)]**

Rodzaj mieszanki mineralno-asfaltowej	Liczba wyników badań		
	1	od 2 do 4	od 5
SMA	-8 +5	-5,8 +4,5	± 4,0

#### 6.4.2.4. Gęstość i zawartość wolnych przestrzeni w próbce Marshalla

Gęstość i gęstość objętościową mieszanki mineralno-asfaltowej oznaczyć zgodnie z normą PN-EN 12697-5 i 6.

Zawartość wolnych przestrzeni w próbce Marshalla pobranej z mieszanki mineralno-asfaltowej lub wyjątkowo powtórnie rozgrzanej próbki pobranej z nawierzchni, nie może wykroczyć poza wartości dopuszczalne podane w p. 5.2.3 o więcej niż: 1,0 %(v/v),

### 6.4.3. Warunki technologiczne wbudowywania mieszanki mineralno-asfaltowej

#### 6.4.3.1. Temperatura powietrza

Temperatura powietrza powinna być mierzona temperatura przed i w czasie robót nie powinna być mniejsza niż w tablicy 18.

**Tablica 18. Minimalna temperatura otoczenia podczas wykonywania warstw asfaltowych**

Rodzaj robót	Minimalna temperatura otoczenia, °C	
	przed przystąpieniem do robót	w czasie robót
Warstwa ściaralna	-2	0

#### 6.4.3.2. Temperatura mieszanki mineralno-asfaltowej podczas wykonywania nawierzchni

Pomiar temperatury mieszanki mineralno-asfaltowej podczas wykonywania nawierzchni polega na kilkakrotnym zanurzeniu termometru w mieszance znajdującej się w zasobniku rozścielacza i odczytaniu temperatury. Dodatkowo, należy sprawdzać temperaturę mieszanki za stołem rozścielacza w przypadku dłuższego postoju spowodowanego przerwą w dostawie mieszanki mineralno-asfaltowej z wytwórni. Jeżeli temperatura za stołem po zakończeniu postoju będzie zbyt niska do uzyskania odpowiedniego zagęszczenia, to należy wykonać zakończenie działki roboczej i rozpocząć proces układania jak dla nowej.

Pomiar temperatury mieszanki mineralno-asfaltowej wykonać zgodnie z wymaganiami normy PN-EN 12697-13.

#### 6.4.3.3. Ocena wizualna dostarczonej mieszanki mineralno-asfaltowej

Sprawdzeniu podlega wygląd mieszanki mineralno-asfaltowej w czasie rozładunku do zasobnika rozścielacza oraz porównaniu z normalnym wyglądem z uwzględnieniem uziarnienia, jednorodności mieszanki, prawidłowości pokrycia ziaren lepiszczem, koloru, ewentualnego nadmiaru lub niedoboru lepiszcza

### 6.4.4. Wykonana warstwa

#### 6.4.4.1. Grubość warstwy

Grubość wykonanej warstwy oznaczana według PN-EN 12697-36 oraz ilość wbudowanego materiału na określonej powierzchni (dotyczy przede wszystkim cienkich warstw) mogą odbiegać od projektu o wartość  $\pm 10\%$ . Sumaryczny pakiet warstw asfaltowych musi być zachowany zgodnie z dokumentacją projektową. Dopuszcza się przy odbiorze warstwy przez Zamawiającego pomiar grubości za pomocą georadaru GPR.

#### 6.4.4.2. Wskaźnik zagęszczenia warstwy i wolna przestrzeń w warstwie

Zagęszczenie wykonanej warstwy, wyrażone wskaźnikiem zagęszczenia oraz zawartością wolnych przestrzeni, nie może przekroczyć wartości dopuszczalnych podanych w tablicy 5.7. Dotyczy to każdego pojedynczego oznaczenia danej właściwości. Obie badane właściwości warstwy należy obliczać z dokładnością do jednego miejsca po przecinku.

Oznaczenie gęstości objętościowej należy wykonywać według PN-EN 12697-6.

#### 6.4.4.3. Spadki poprzeczne

Spadki poprzeczne powinny być zgodne z dokumentacją projektową, z tolerancją  $\pm 0,5\%$ .

#### 6.4.4.4. Równość podłużna

Do oceny równości podłużnej warstwy ściaralnej nawierzchni dróg należy stosować metodę profilometryczną bazującą na wskaźnikach równości IRI [mm/m]. Profil nierówności warstwy nawierzchni należy rejestrować z krokiem co 10cm. Wartość IRI standardowo należy wyznaczać z krokiem co 50m. Długość ocenianego odcinka nawierzchni nie powinna być większa niż 1000m. Odcinek końcowy o długości mniejszej niż 500m należy oceniać łącznie z odcinkiem poprzedzającym.

Do oceny równości odcinka nawierzchni ustala się minimalną liczbę wskaźników IRI równą 5. W przypadku odbioru robót na krótkich odcinkach nawierzchni, których całkowita długość jest mniejsza niż 250m dopuszcza się wyznaczanie wskaźników IRI z krokiem mniejszym niż 50m, przy czym należy ustalać maksymalną możliwą długość kroku pomiarowego, z uwzględnieniem minimalnej wymaganej liczby wskaźników IRI.

Pomiary należy wykonywać w śladzie prawego, lewego koła i osi pasa ruchu (z wyjątkiem poboczy utwardzonych, ocenianych w środku przekroju). Zaleca się utrzymywanie w czasie pomiaru stałej prędkości pomiarowej w zakresie 50-70 km/h, przy czym w zależności od panujących warunków oraz organizacji ruchu dopuszcza się wykonywanie pomiarów z prędkością 0-110 km/h. W czasie pomiaru należy bezwzględnie unikać gwałtownych zmian prędkości.

Wymagana równość podłużna jest określona przez dopuszczalną wartość średnią wyników pomiaru  $IRI_{sr}$  oraz dopuszczalną wartość maksymalną pojedynczego pomiaru  $IRI_{max}$ , których nie można przekroczyć na długości ocenianego odcinka nawierzchni.



**Tabela 19. Wartości dla równości podłużnej wymagane przy odbiorze warstwy ścieralnej metodą profilometryczną dla nawierzchni wykonanych w technologii asfaltowej i betonowej**

Element nawierzchni	Dopuszczalne odbiorcze wartości wskaźników dla zadanego zakresu długości odcinka drogi [mm/m]	
	IRI <sub>sr</sub> *	IRI <sub>max</sub>
Pasy ruchu zasadnicze, dodatkowe, włączenia i wyłączenia, postojowe	1,7	3,4

W przypadku:

- odbioru odcinków warstwy nawierzchni o całkowitej długości mniejszej niż 500m
- odbioru robót polegających na ułożeniu jedynie warstwy ścieralnej nawierzchni (niezależnie od długości odcinka robót) dopuszczalną wartość IRI<sub>sr</sub> wg tabeli należy zwiększyć o 0,2 mm/m.

#### 6.4.4.5. Równość poprzeczna

Do oceny równości poprzecznej warstw nawierzchni dróg wszystkich klas technicznych oraz placów i parkingów należy stosować metodę pomiaru profilometrycznego, równoważną przy użyciu łąty i klina, umożliwiającą wyznaczenie odchylenia równości w przekroju poprzecznym pasa ruchu/elementu drogi. Odchylenie to jest obliczane jako największa odległość (prześwit) pomiędzy teoretyczną łątą a zarejestrowanym profilem poprzecznym warstwy. Efektywna szerokość pomiarowa jest równa szerokości mierzonego pasa ruchu (elementu nawierzchni) z tolerancją  $\pm 15\%$ . Wartość odchylenia równości poprzecznej standardowo należy wyznaczać co 1 m.

Zaleca się utrzymywanie w czasie pomiaru stałej prędkości pomiarowej w zakresie 50-70 km/h, przy czym w zależności od panujących warunków oraz organizacji ruchu dopuszcza się wykonywanie pomiarów z prędkością 0-110 km/h. W czasie pomiaru należy bezwzględnie unikać gwałtownych zmian prędkości.

W miejscach niedostępnych dla profilografu (przy małych zakresach robót) pomiar równości poprzecznej warstw nawierzchni należy wykonać z użyciem łąty (o długości odpowiadającej szerokości mierzonego pasa ruchu z tolerancją  $\pm 15\%$ ) i klina. W czasie pomiaru łąta powinna leżeć prostopadłe do osi drogi i w płaszczyźnie prostopadłej do powierzchni badanej warstwy, klin należy podkładać pod łątę w miejscu, w którym przeswit jest największy. Pomiary równości poprzecznej z wykorzystaniem łąty i klina należy wykonywać co 1 m oraz w miejscach dodatkowych, budzących wątpliwości co do zachowania warunku równości poprzecznej.

**Tabela 20 Wartości dopuszczalne odchylen równości poprzecznej przy odbiorze warstw wykonanych w technologii asfaltowej i betonowej**

Element nawierzchni	Dopuszczalne odbiorcze wartości odchylen równości poprzecznej warstwy [mm]		
	ścieralna	wiążąca	podbudowa
Pasy ruchu zasadnicze, dodatkowe, włączenia i wyłączenia, postojowe	6	9	12

#### 6.4.4.6. Właściwości przeciwpoślizgowe

Przy ocenie właściwości przeciwpoślizgowych nawierzchni drogi klasy Z i dróg wyższych klas powinien być określony współczynnik tarcia na mokrej nawierzchni przy całkowitym poślizgu opony testowej urządzeniem SRT 3 lub urządzeniem TWO o częściowej blokadzie koła pomiarowego .

Długość odcinka podlegającego odbiorowi nie powinna być większa niż 1000 m. Liczba pomiarów na ocenianym odcinku nie powinna być mniejsza niż 10. Miarą właściwości przeciwpoślizgowych jest miarodajny współczynnik tarcia. Za miarodajny współczynnik tarcia przyjmuje się różnicę wartości średniej i odchylenia standardowego. Dopuszczalne wartości miarodajnego współczynnika tarcia nawierzchni wymagane w okresie od 4 do 8 tygodni po oddaniu warstwy do eksploatacji są określone w rozporządzeniu dotyczącym warunków technicznych, jakim powinny odpowiadać drogi publiczne.

Jeżeli warunki atmosferyczne uniemożliwiają wykonanie pomiaru w wymienionym terminie, powinien być on zrealizowany z najmniejszym możliwym opóźnieniem.

Przed upływem okresu gwarancyjnego wartości miarodajnego współczynnika tarcia nie powinny być zgodnie z podanymi w Tabeli 21 lub 22.

**Tabela 21. Dopuszczalne wartości miarodajnego współczynnika tarcia pomierzone całkowicie zablokowaną oponą PIARC 165R15 przy prędkości pomiarowej wg tabeli przy odbiorze (4 do 8 tygodni od dopuszczenia do ruchu);**

Klasa drogi	Element nawierzchni	Wymagania dla wartości miarodajnego współczynnika tarcia dla danego odcinka drogi [ $\mu$ ]		
		30 km/h	60 km/h	90 km/h
GP,G	Pasy ruchu zasadnicze, dodatkowe, włączenia i wyłączenia, postojowe, utwardzone pobocza	>0,51	>0,41	>0,34
Z,	Pasy ruchu zasadnicze, utwardzone pobocza,	>0,47	>0,39	-

**Tabela 22. Dopuszczalne wartości miarodajnego współczynnika tarcia pomierzone całkowicie zablokowaną oponą Barum-Bravuris 185R14 przy prędkości pomiarowej wg tabeli przy odbiorze (4 do 8 tygodni od dopuszczenia do ruchu);**

Klasa drogi	Element nawierzchni	Granice potrąceń dla wartości miarodajnego współczynników tarcia dla zadanego zakresu długości odcinka drogi [ $\mu$ ]		
		30 km/h	60 km/h	90 km/h
GP,G	Pasy ruchu zasadnicze, dodatkowe, włączenia i wyłączenia, postojowe, utwardzone pobocza	>0,48*)	>0,45	>0,35
Z,	Pasy ruchu zasadnicze, utwardzone pobocza,	>0,48*)	>0,39	-
*) – Wartość wymagań w przypadku odbioru odcinków nawierzchni, na których nie można wykonać pomiarów z prędkością 60 km/h.				

Przy odbiorze pojedynczy wynik nie powinien przekraczać wartość z tabeli Nr 21 lub 22 o wartość 0,03

W przypadku badań na krótkich odcinkach nawierzchni, na których nie można wykonać pomiarów z prędkością 60 lub 90 km/h (np. rondo, dojazd do skrzyżowania, niektóre łącznice), poszczególne wyniki pomiarów współczynnika tarcia nie powinny być niższe niż 0,44 przy prędkości pomiarowej 30 km/h.

#### 6.4.4.7. Połączenia międzywarstwowe

Uzyskanie wymaganej trwałości nawierzchni jest uzależnione od zapewnienia połączenia między warstwami i ich współpracy w przenoszeniu obciążenia nawierzchni ruchem. W tym celu należy zapewnić odpowiednią wytrzymałość na ścinanie połączenia międzywarstwowego poprzez oczyszczenie i skropienie emulsją asfaltową (wg normy PN-EN 13808) warstwy podbudowy asfaltowej. Wytrzymałość na ścinanie dla połączenia pomiędzy warstwą wiążącą a warstwą ścierną nie powinna być nie mniejszą niż 0,7 MPa (badanie należy wykonać wg zeszytu nr 66 IBDiM).

#### 6.4.4.8. Szerokość warstwy

Szerokość warstwy ścierną z SMA powinna być zgodna z dokumentacją projektową, z tolerancją w zakresie od 0 do +5 cm, przy czym szerokość warstwy wiążącej powinna być odpowiednio szersza tak, aby stanowiła odsadzkę dla warstwy ścierną. W przypadku wyprofilowanej ukośnej krawędzi szerokość należy mierzyć w środku linii skosu.

#### 6.4.4.9. Rzędne wysokościowe

Rzędne wysokościowe, na osi podłużnej i krawędziach, powinny być zgodne z dokumentacją projektową z dopuszczalną tolerancją  $\pm 1$  cm, przy czym co najmniej 95% wykonanych pomiarów nie może przekraczać przedziału dopuszczalnych odchyleń.

#### 6.4.4.10. Ukształtowanie osi w planie

Ukształtowanie osi w planie, nie powinno różnić się od dokumentacji projektowej o  $\pm 5$  cm.

#### 6.4.4.11. Złącza technologiczne

Złącza powinny być wykonane zgodnie z zasadami opisanymi w punkcie 5.2.7. Złącza powinny być całkowicie związane, a przylegające warstwy powinny być w jednym poziomie.

#### 6.4.4.12. Ocena wizualna warstwy

Wygląd warstwy z SMA powinien mieć jednolitą teksturę, bez rakowin, spękań, deformacji, plam i wykruszeń.

### 6.5. Częstotliwość badań kontrolnych

Badania kontrolne Wykonawcy i Zamawiającego, należy prowadzić z częstotliwością podaną w tablicy 23.

**Tablica 23. Częstotliwość badań kontrolnych**

L.p.	Badana cecha	Minimalna częstotliwość badań i pomiarów	
		Badania kontrolne Wykonawcy	Badania kontrolne Zamawiającego
Materiały	Wypełniacz i kruszywa	wg Zakładowej Kontroli Produkcji zgodnie z normą PN-EN 13108-21	Obligatoryjnie przed przystąpieniem do robót przy akceptacji badania typu mm-a, w trakcie wykonywania robót z częstotliwością ustaloną przez Zamawiającego, w uzgodnieniu z Inżynierem.
	Lepiszczą		
	Dodatki i pozostałe materiały		
Mieszanka mineralno-asfaltowa	Uziarnienie,	wg Zakładowej Kontroli Produkcji zgodnie z normą PN-EN 13108-21	Z częstotliwością ustaloną przez Zamawiającego, w uzgodnieniu z Inżynierem.
	Zawartość lepiszcza rozpuszczalnego,		
	Temperatura mięknięcia odzyskanego lepiszcza,		
	Gęstość i zawartość wolnych przestrzeni próbki Marshalla.		
Warunki technologiczne	Temperatura powietrza	co najmniej 3 razy dziennie: przed przystąpieniem do robót oraz podczas ich realizacji w okresach równomiernie rozłożonych w planowanym okresie realizacji dziennej działki roboczej	W trakcie robót podczas każdego pobrania mieszanki mineralno-asfaltowej
	Temperatura mieszanki mineralno-asfaltowej podczas wykonywania nawierzchni	Każdy rozładunek mieszanki z samochodu transportowego do zasobnika rozścielacza	W trakcie robót podczas każdego pobrania mieszanki mineralno-asfaltowej

	Ocena wizualna dostarczonej mieszanki mineralno-asfaltowej	Każdy rozładunek mieszanki z samochodu transportowego do zasobnika rozściełacza	-
Wykonana warstwa	Grubość wykonywanej warstwy	Jedna próbka na 500 m.b. jednorazowo wbudowywanej szerokości*	
	Wskaźnik zagęszczenia warstwy zawartość wolnej przestrzeni	Jedna próbka na 500 m.b. jednorazowo wbudowywanej szerokości*	
	Połączenia międzywarstwowe	Jedna próbka na 500 m.b. jednorazowo wbudowywanej szerokości*	
	Spadki poprzeczne warstwy	Częstotliwość zgodna z przekrojami poprzecznymi z dokumentacji projektowej <sup>2)</sup>	
	Równość poprzeczna warstwy	Pomiar łąką 4-metrową co 10 m	
	Równość podłużna warstwy	Pomiar łąką 4-metrową co 10 m lub metodą równoważną	
	Szerokość warstwy	Częstotliwość zgodna z przekrojami poprzecznymi z dokumentacji projektowej	-
	Rzędne wysokościowe warstwy <sup>1)</sup>	Pomiar rzędnych niwelacji podłużnej i poprzecznej oraz usytuowania osi według dokumentacji budowy	-
	Ukształtowanie osi w planie <sup>1)2)</sup>	Współrzędne osi ze skokiem według dokumentacji projektowej	-
	Ocena wizualna jednorodności powierzchni warstwy	Ocena ciągła	
	Ocena wizualna jakości wykonania złączy podłużnych i poprzecznych, krawędzi i obramowania warstwy	Ocena ciągła wszystkich długości złączy i krawędzi	

\* w przypadku badań kontrolnych Zamawiającego częstotliwość zalecana (w uzasadnionych przypadkach może ulec zmianie na wniosek Inżyniera i Zamawiającego),

<sup>1)</sup> Wyniki pomiarów geodezyjnych należy przekazać w formie numerycznej zaakceptowanej przez Inżyniera

<sup>2)</sup> Dodatkowe pomiary spadków poprzecznych i ukształtowania osi w planie należy wykonać w punktach głównych łuków poziomych

## 7. OBMIAR ROBÓT

### 7.1. Ogólne zasady obmiaru robót

Ogólne zasady obmiaru robót podano w ST D-M-00.00.00 „Wymagania ogólne” pkt 7.

### 7.2. Jednostka obmiarowa

Jednostką obmiarową jest m<sup>2</sup> (metr kwadratowy) wykonanej warstwy z SMA.

## 8. ODBIÓR ROBÓT

Ogólne zasady odbioru robót podano w ST D-M-00.00.00 „Wymagania ogólne” pkt 8.

Roboty uznaje się za wykonane zgodnie z dokumentacją projektową, ST i wymaganiami Inżyniera, jeżeli wszystkie pomiary i badania z zachowaniem tolerancji według pkt. 6 dały wyniki pozytywne.

## 9. PODSTAWA PŁATNOŚCI

### 9.1. Ogólne ustalenia dotyczące podstawy płatności

Ogólne ustalenia dotyczące podstawy płatności podano w ST D-M-00.00.00 „Wymagania ogólne” pkt 9.

### 9.2. Cena jednostki obmiarowej

Cena wykonania 1 m<sup>2</sup> warstwy ścieralnej z SMA obejmuje:

- prace pomiarowe i roboty przygotowawcze,
- oznakowanie robót,
- dostarczenie materiałów,
- badania laboratoryjne,
- odcinek próbny,
- wyprodukowanie mieszanki mineralno-asfaltowej i jej transport na miejsce wbudowania,
- podklejenie bitumiczną taśmą izolacyjną krawędzi krawężników, ścieków oraz urządzeń obcych,

- rozłożenie i zagęszczenie mieszanki mineralno-asfaltowej,
- obcięcie krawędzi i posmarowanie asfaltem,
- przeprowadzenie pomiarów i badań laboratoryjnych, wymaganych w Specyfikacji,
- utrzymanie w czasie prowadzenia robót.

### 9.3. Potrącenia

Wszystkie roboty powinny być wykonane przez Wykonawcę z dochowaniem maksymalnej staranności i jakości, bez przekraczania jakichkolwiek wartości dopuszczalnych określonych przez niniejszą specyfikację. W sporadycznych przypadkach, w razie niedotrzymania wartości dopuszczalnych:

- grubości warstwy,
- składu mieszanki mineralnej,
- zawartości lepiszcza,
- wskaźnika zagęszczenia,
- równości,

w zakresie nie powodującym istotnego pogorszenia właściwości użytkowych nawierzchni Zamawiający może wyrazić zgodę na odebraniu robót przy jednoczesnym potrąceniu kwoty zapłaty za tę część, gdzie występuje przekroczenie wartości dopuszczalnych. Potrącenia te powinny być wyliczone wg zasad podanych w WT-2 2008

## 10. PRZEPISY ZWIĄZANE

### 10.1. Normy

Niniejsza specyfikacja przywołuje normy PN-EN niedatowane. Przyjęto, że w przypadku powołań niedatowanych, należy stosować ostatnie wydanie normy.

### 10.2. Wymagania techniczne

1. WT-1 Kruszywa 2014. Kruszywa do mieszanek mineralno-asfaltowych i powierzchniowych utwaleń na drogach krajowych, Warszawa 2014
2. WT-2 Nawierzchnie asfaltowe 2014. Nawierzchnie asfaltowe na drogach krajowych cz. I i II, Warszawa 2014
3. WT-3 Emulsje asfaltowe 2009. Kationowe emulsje asfaltowe na drogach publicznych, Warszawa 2009

### 10.3. Inne dokumenty

4. Rozporządzenie Ministra Transportu i Gospodarki Morskiej z dnia 2 marca 1999 r. w sprawie warunków technicznych, jakim powinny odpowiadać drogi publiczne i ich usytuowanie (Dz.U. nr 43, poz. 430)
5. Katalog typowych konstrukcji nawierzchni podatnych i półsztywnych. Generalna Dyrekcja Dróg Krajowych i Autostrad, Gdańsk 2012

## D - 05.03.23 NAWIERZCHNIA Z BETONOWEJ KOSTKI BRUKOWEJ

### 1. WSTĘP

#### 1.1. Przedmiot ST

Przedmiotem niniejszej specyfikacji technicznej ST są wymagania dotyczące wykonania i odbioru robót związanych z wykonaniem nawierzchni z betonowej kostki brukowej.

#### 1.2. Zakres robót objętych ST

Ustalenia zawarte w niniejszej specyfikacji dotyczą zasad prowadzenia robót związanych z wykonaniem i odbiorem nawierzchni z betonowej kostki brukowej, w szczególności:

- nawierzchni chodników i wysp kanalizujących ruchu z kostki brukowej betonowej 10x20 cm, kolor szary, grubość 8 cm,
- nawierzchni miejsc postojowych z kostki brukowej betonowej podwójne T, kolor grafitowy, grubość 8 cm,

#### 1.3. Określenia podstawowe

**1.3.1.** Betonowa kostka brukowa - prefabrykowany element budowlany, przeznaczony do budowy warstwy ścieralnej nawierzchni, wykonany metodą wibroprasowania z betonu niezbrojonego niebarwionego lub barwionego, jedno- lub dwuwarstwowego, charakteryzujący się kształtem, który umożliwia wzajemne przystawanie elementów.

**1.3.2.** Krawężnik - prosty lub łukowy element budowlany oddzielający jezdnię od chodnika, charakteryzujący się stałym lub zmiennym przekrojem poprzecznym i długością nie większą niż 1,0 m.

**1.3.3.** Ściek - umocnione zagłębienie, poniżej krawędzi jezdni, zbierające i odprowadzające wodę.

**1.3.4.** Obrzeże - element budowlany, oddzielający nawierzchnie chodników i ciągów pieszych od terenów nie przeznaczonych do komunikacji.

**1.3.5.** Spoina - odstęp pomiędzy przylegającymi elementami (kostkami) wypełniony określonymi materiałami wypełniającymi.

**1.3.6.** Szczelina dylatacyjna - odstęp dzielący duży fragment nawierzchni na sekcje w celu umożliwienia odkształceń temperaturowych, wypełniony określonymi materiałami wypełniającymi.

**1.3.7.** Pozostałe określenia podstawowe są zgodne z obowiązującymi, odpowiednimi polskimi normami i z definicjami podanymi w ST D-M-00.00.00 „Wymagania ogólne” [5] pkt 1.4.

#### 1.4. Ogólne wymagania dotyczące robót

Ogólne wymagania dotyczące robót podano w ST D-M-00.00.00 „Wymagania ogólne” [5] pkt 1.5.

### 2. MATERIAŁY

#### 2.1. Ogólne wymagania dotyczące materiałów

Ogólne wymagania dotyczące materiałów, ich pozyskiwania i składowania, podano w ST D-M-00.00.00 „Wymagania ogólne” [5] pkt 2.

#### 2.2. Betonowa kostka brukowa

##### 2.2.1. Klasyfikacja betonowych kostek brukowych

Betonowa kostka brukowa może mieć następujące cechy charakterystyczne, określone w katalogu producenta:

1. odmianę:
  - a) kostka jednowarstwowa (z jednego rodzaju betonu),
  - b) kostka dwuwarstwowa (z betonu warstwy spodniej konstrukcyjnej i warstwy ścieralnej (górnej) zwykle barwionej grubości min. 4 mm,
2. barwę:
  - a) kostka szara, z betonu niebarwionego,
  - b) kostka kolorowa, z betonu barwionego,
3. wzór (kształt) kostki: zgodny z kształtami określonymi przez producenta (przykłady podano w załączniku 1),
4. wymiary, zgodne z wymiarami określonymi przez producenta, w zasadzie:
  - a) długość: od 140 mm do 280 mm,
  - b) szerokość: od 0,5 do 1,0 wymiaru długości, lecz nie mniej niż 100 mm,
  - c) grubość: od 40 mm do 140 mm, przy czym zalecanymi grubościami są: 60 mm, 80 mm i 100 mm (zalecane grubości kostek podano w załączniku 2).

Pożądane jest, aby wymiary kostek były dostosowane do sposobu układania i siatki spoin oraz umożliwiały wykonanie warstwy o szerokości 1,0 m lub 1,5 m bez konieczności przecinania elementów w trakcie ich wbudowywania w nawierzchnię.

Kostki mogą być produkowane z wypustkami dystansowymi na powierzchniach bocznych oraz z ukosowanymi krawędziami górnymi.

### 2.2.2. Wymagania techniczne stawiane betonowym kostkom brukowym

Wymagania techniczne stawiane betonowym kostkom brukowym stosowanym na nawierzchniach dróg, ulic, chodników itp. określa PN-EN 1338 [2] w sposób przedstawiony w tablicy 1.

Tablica 1. Wymagania wobec betonowej kostki brukowej, ustalone w PN-EN 1338 [2] do stosowania na zewnętrznych nawierzchniach, mających kontakt z solą odładzającą w warunkach mrozu

Lp.	Cecha	Załącznik normy	Wymaganie	
1	Kształt i wymiary			
1.1	Dopuszczalne odchyłki w mm od zadeklarowanych wymiarów kostki, grubości $< 100$ mm $\geq 100$ mm	C	Długość szerokość grubość $\pm 2$ $\pm 2$ $\pm 3$ $\pm 3$ $\pm 3$ $\pm 4$	Różnica pomiędzy dwoma pomiarami grubości, tej samej kostki, powinna być $\leq 3$ mm
1.2	Odchyłki płaskości i pofalowania (jeśli maksymalne wymiary kostki $> 300$ mm), przy długości pomiarowej 300 mm 400 mm	C	Maksymalna (w mm) wypukłość                      wklęsłość  1,5                                      1,0 2,0                                      1,5	
2	Właściwości fizyczne i mechaniczne			
2.1	Odporność na zamrażanie/rozmarzanie z udziałem soli odładzających (wg klasy 3, zał. D)	D	Ubytek masy po badaniu: wartość średnia $\leq 1,0$ kg/m <sup>2</sup> , przy czym każdy pojedynczy wynik $< 1,5$ kg/m <sup>2</sup>	
2.2	Wytrzymałość na rozciąganie przy rozłupywaniu	F	Wytrzymałość charakterystyczna $T \geq 3,6$ MPa. Każdy pojedynczy wynik $\geq 2,9$ MPa i nie powinien wykazywać obciążenia niszczącego mniejszego niż 250 N/mm długości rozłupania	
2.3	Trwałość (ze względu na wytrzymałość)	F	Kostki mają zadawalającą trwałość (wytrzymałość) jeśli spełnione są wymagania pktu 2.2 oraz istnieje normalna konserwacja	
2.4	Odporność na ścieranie (wg klasy 3 oznaczenia H normy)	G i H	Pomiar wykonany na tarczy szerokiej ścierniej, wg zał. G normy – badanie podstawowe                      Böhmeo, wg zał. H normy – badanie alternatywne $\leq 23$ mm $\leq 20\ 000\text{mm}^2/5000\ \text{mm}^2$	
2.5	Odporność na poślizg/poślizgnięcie	I	a) jeśli górna powierzchnia kostki nie była szlifowana lub polerowana – zadawalająca odporność, b) jeśli wyjątkowo wymaga się podania wartości odporności na poślizg/poślizgnięcie – należy zadeklarować minimalną jej wartość pomierzoną wg zał. I normy (wahadłowym przyrządem do badania tarcia)	

3	Aspekty wizualne			
3.1	Wygląd	J	a) górna powierzchnia kostki nie powinna mieć rys i odprysków, b) nie dopuszcza się rozwarstwień w kostkach dwuwarstwowych, c) ewentualne wykwyty nie są uważane za istotne	
3.2	Tekstura	J	a) kostki z powierzchnią o specjalnej teksturze – producent powinien opisać rodzaj tekstury, b) tekstura lub zabarwienie kostki powinny być porównane z próbką producenta, zatwierdzoną przez odbiorcę, c) ewentualne różnice w jednolitości tekstury lub zabarwienia, spowodowane nieuniknionymi zmianami we właściwościach surowców i zmianach warunków twardnienia nie są uważane za istotne	
3.3	Zabarwienie (barwiona może być warstwa ścierna lub cały element)			

W przypadku zastosowań kostki na powierzchniach innych niż przewidziano w tablicy 1 (np. na nawierzchniach wewnętrznych nie narażonych na kontakt z solą odładzającą), wymagania wobec kostki należy odpowiednio dostosować do ustaleń PN-EN-1338 [2].

Kostki kolorowe powinny być barwione substancjami odpornymi na działanie czynników atmosferycznych, światła (w tym promieniowania UV) i silnych alkaliów (m.in. cementu, który przy wypełnieniu spoin zaprawą cementowo-piaskową nie może odbarwiać kostek). Zaleca się stosowanie środków stabilnie barwiących z czynnik cementowy w kostce, np. tlenki żelaza, tlenek chromu, tlenek tytanu, tlenek kobaltowo-glinowy (nie należy stosować do barwienia: sadz i barwników organicznych).

Uwaga: Naloty wapienne (wykwity w postaci białych plam) mogą pojawić się na powierzchni kostek w początkowym okresie eksploatacji. Powstają one w wyniku naturalnych procesów fizykochemicznych występujących w betonie i znikają w trakcie użytkowania w okresie do 2-3 lat.

### 2.2.3. Składowanie kostek

Kostkę zaleca się pakować na paletach. Palety z kostką mogą być składowane na otwartej przestrzeni, przy czym podłoże powinno być wyrównane i odwodnione.

### 2.3. Płyty betonowe ażurowe

Warunkiem dopuszczenia do stosowania betonowej płyty ażurowej w budownictwie drogowym jest posiadanie aprobaty technicznej, wydanej przez uprawnioną jednostkę.

Struktura wyrobu powinna być zwarta, bez rys, pęknięć, plam i ubytków. Powierzchnia górna powinna być równa i szorstka, a krawędzie kostek równe i proste, wklęsłości nie powinny przekraczać 2 mm.

Tolerancje wymiarowe wynoszą:

- na długości +/- 3 mm;
- na szerokości +/- 3 mm;
- na grubości +/- 5 mm.

### 2.4. Materiały na podsypkę i do wypełnienia spoin oraz szczelin w nawierzchni

Jeśli dokumentacja projektowa lub ST nie ustala inaczej, to należy stosować następujące materiały:

- a) na podsypkę piaskową pod nawierzchnię
  - piasek naturalny wg PN-EN 13242:2004 [3],
  - piasek łamany (0,075÷2) mm wg PN-EN 13242:2004 [3],
- b) na podsypkę cementowo-piaskową pod nawierzchnię
  - mieszankę cementu i piasku w stosunku 1:4 z piasku naturalnego spełniającego wymagania PN-EN 13242:2004 [3], cementu powszechnego użytku spełniającego wymagania PN-EN 197-1:2002 [1] i wody odpowiadającej wymaganiom PN-EN 1008:2004 [4],
- c) na podsypkę grysową pod nawierzchnię
  - grysy 2/5 mm
- d) do wypełniania spoin w nawierzchni na podsypce piaskowej
  - piasek naturalny spełniający wymagania PN-EN 13242:2004 [3],
  - piasek łamany (0,075÷2) mm wg PN-EN 13242:2004 [3],
- e) do wypełniania spoin w nawierzchni na podsypce cementowo-piaskowej
  - zaprawę cementowo-piaskową 1:4 spełniającą wymagania wg 2.3 b),
- f) do wypełniania szczelin dylatacyjnych w nawierzchni na podsypce cementowo-piaskowej
  - do wypełnienia górnej części szczeliny dylatacyjnej należy stosować drogowe zalewy kauczukowo-asfaltowe lub syntetyczne masy uszczelniające (np. poliuretanowe, poliwinylowe itp.), spełniające wymagania norm lub aprobat technicznych, względnie odpowiadających wymaganiom ST D-05.03.04a [12],
  - do wypełnienia dolnej części szczeliny dylatacyjnej należy stosować wilgotną mieszankę cementowo-piaskową 1:8 z materiałów spełniających wymagania wg 2.3 b) lub inny materiał zaakceptowany przez Inżyniera.

Składowanie kruszywa, nie przeznaczonego do bezpośredniego wbudowania po dostarczeniu na budowę, powinno odbywać się na podłożu równym, utwardzonym i dobrze odwodnionym, przy zabezpieczeniu kruszywa przed zanieczyszczeniem i zmieszaniem z innymi materiałami kamiennymi.

Cement w workach, co najmniej trzywarstwowych, o masie np. 50 kg, można przechowywać do: a) 10 dni w miejscach zadaszonych na otwartym terenie o podłożu twardym i suchym, b) terminu trwałości, podanego przez producenta, w pomieszczeniach o szczelnym dachu i ścianach oraz podłogach suchych i czystych. Cement dostarczony na paletach magazynuje się razem z paletami, z dopuszczalną wysokością 3 szt. palet. Cement niespaletowany układa się w stosy płaskie o liczbie warstw 12 (dla worków trzywarstwowych). Cement dostarczany luzem przechowuje się w magazynach specjalnych (zbiornikach stalowych, betonowych), przystosowanych do pneumatycznego załadunku i wyładunku.

### 2.5. Krawężniki, obrzeża i ścieki

Jeśli dokumentacja projektowa, ST lub Inżynier nie ustala inaczej, to do obramowania nawierzchni z kostek można stosować:

- a) krawężniki betonowe wg ST D-08.01.01a [13],
- b) obrzeża betonowe wg ST D-08.03.01 [15],
- c) krawężniki kamienne wg ST D-08.01.02a [14].

Przy krawężnikach mogą występować ścieki wg ST D-08.05.00 [16].

Krawężniki, obrzeża i ścieki mogą być ustawiane na:

- a) podsypce piaskowej lub cementowo-piaskowej, spełniających wymagania wg 2.3 a i 2.3 b,
- b) ławach żwirowych, tłuczniowych lub betonowych, spełniających wymagania wg ST D-08.01.01a [13], 08.01.02a [14], D-08.03.01 [15] i D-08.05.00 [16].

Krawężniki i obrzeża mogą być przechowywane na składowiskach otwartych, posegregowane według typów, rodzajów, odmian i wielkości. Należy układać je z zastosowaniem podkładek i przekładek drewnianych.

Kruszywo i cement powinny być składowane i przechowywane wg 2.3.



## 2.6. Materiały do podbudowy ułożonej pod nawierzchnią z betonowej kostki brukowej

Materiały do podbudowy, ustalonej w dokumentacji projektowej, powinny odpowiadać wymaganiom właściwej ST lub innym dokumentom zaakceptowanym przez Inżyniera.

## 3. SPRZĘT

### 3.1. Ogólne wymagania dotyczące sprzętu

Ogólne wymagania dotyczące sprzętu podano w ST D-M-00.00.00 „Wymagania ogólne” [5] pkt 3.

### 3.2. Sprzęt do wykonania nawierzchni

Układanie betonowej kostki brukowej może odbywać się:

- a) ręcznie, zwłaszcza na małych powierzchniach,
- b) mechanicznie przy zastosowaniu urządzeń układających (układarek), składających się z wózka i chwytaka sterowanego hydraulicznie, służącego do przenoszenia z palety warstwy kostek na miejsce ich ułożenia; urządzenie to, po skończonym układaniu kostek, można wykorzystać do wmiatania piasku w szczeliny, zamocowanymi do chwytaka szczotkami.

Do przycinania kostek można stosować specjalne narzędzia tnące (np. przycinarki, szlifierki z tarczą).

Do zagęszczania nawierzchni z kostki należy stosować zagęszczarki wibracyjne (płytkowe) z wykładziną elastomerową, chroniące kostki przed ścieraniem i wykruszaniem naroży.

Sprzęt do wykonania koryta, podbudowy i podsypki powinien odpowiadać wymaganiom właściwych ST, wymienionych w pktcie 5.4 lub innym dokumentom (normom PN i BN, wytycznym IBDiM) względnie opracowanym ST zaakceptowanym przez Inżyniera.

Do wytwarzania podsypki cementowo-piaskowej i zapraw należy stosować betoniarke.

Do wypełniania szczelin dylatacyjnych należy stosować sprzęt odpowiadający wymaganiom OST D-05.03.04a [12].

## 4. TRANSPORT

### 4.1. Ogólne wymagania dotyczące transportu

Ogólne wymagania dotyczące transportu podano w ST D-M-00.00.00 „Wymagania ogólne” [5] pkt 4.

### 4.2. Transport materiałów do wykonania nawierzchni

Betonowe kostki brukowe mogą być przewożone na paletach - dowolnymi środkami transportowymi po osiągnięciu przez beton wytrzymałości na ściskanie co najmniej 15 MPa. Kostki w trakcie transportu powinny być zabezpieczone przed przemieszczaniem się i uszkodzeniem.

Jako środki transportu wewnątrzzakładowego kostek na środki transportu zewnętrznego mogą służyć wózki widłowe, którymi można dokonać załadunku palet. Do załadunku palet na środki transportu można wykorzystywać również dźwigi samochodowe.

Palety transportowe powinny być spinane taśmami stalowymi lub plastikowymi, zabezpieczającymi kostki przed uszkodzeniem w czasie transportu. Na jednej palecie zaleca się układać do 10 warstw kostek (zależnie od grubości i kształtu), tak aby masa palety z kostkami wynosiła od 1200 kg do 1700 kg. Pożądane jest, aby palety z kostkami były wysyłane do odbiorcy środkiem transportu samochodowego wyposażonym w dźwig do za- i rozładunku.

Krawężniki i obrzeża mogą być przewożone dowolnymi środkami transportowymi. Krawężniki betonowe należy układać w pozycji pionowej z nachyleniem w kierunku jazdy. Krawężniki kamienne należy układać na podkładkach drewnianych, długością w kierunku jazdy. Krawężniki i obrzeża powinny być zabezpieczone przed przemieszczaniem się i uszkodzeniem w czasie transportu.

Kruszywa można przewozić dowolnym środkiem transportu, w warunkach zabezpieczających je przed zanieczyszczeniem i zmieszaniem z innymi materiałami. Podczas transportu kruszywa powinny być zabezpieczone przed wysypianiem, a kruszywo drobne - przed rozpyleniem.

Cement w workach może być przewożony samochodami krytymi, wagonami towarowymi i innymi środkami transportu, w sposób nie powodujący uszkodzeń opakowania. Worki przewożone na paletach układa się po 5 warstw worków, po 4 szt. w warstwie. Worki niespaletowane układa się na płask, przylegające do siebie, w równej wysokości do 10 warstw. Ładowanie i wyładowywanie zaleca się wykonywać za pomocą zmechanizowanych urządzeń do poziomego i pionowego przemieszczania ładunków. Cement luzem może być przewożony w zbiornikach transportowych (np. wagonach, samochodach), czystych i wolnych od pozostałości z poprzednich dostaw, oraz nie powinien ulegać zniszczeniu podczas transportu. Środki transportu powinny być wyposażone we wsypy i urządzenia do wyładowania cementu.

Zalwę lub masy uszczelniające do szczelin dylatacyjnych można transportować dowolnymi środkami transportu w fabrycznie zamkniętych pojemnikach lub opakowaniach, chroniących je przed zanieczyszczeniem.

Materiały do podbudowy powinny być przewożone w sposób odpowiadający wymaganiom właściwej OST.

## 5. WYKONANIE ROBÓT

### 5.1. Ogólne zasady wykonania robót

Ogólne zasady wykonania robót podano w ST D-M-00.00.00 „Wymagania ogólne” [5] pkt 5.

## 5.2. Podłoże i koryto

Grunty podłoża powinny być niewysadzinowe, jednorodne i nośne oraz zabezpieczone przed nadmiernym zawilgoceniem i ujemnymi skutkami przemarzania, zgodnie z dokumentacją projektową.

Koryto pod podbudowę lub nawierzchnię powinno być wyprofilowane zgodnie z projektowanymi spadkami oraz przygotowane zgodnie z wymaganiami ST D-04.01.01 [6].

Koryto musi mieć skuteczne odwodnienie, zgodnie z dokumentacją projektową.

## 5.3. Konstrukcja nawierzchni

Konstrukcja nawierzchni powinna być zgodna z dokumentacją projektową lub ST (przykłady konstrukcji nawierzchni podają załączniki 3 i 4).

Konstrukcja nawierzchni może obejmować ułożenie warstwy ścieralnej z betonowej kostki brukowej na:

- a) podsypce piaskowej lub cementowo-piaskowej oraz podbudowie,
- b) podsypce piaskowej rozścielonej bezpośrednio na podłożu z gruntu piaszczystego.

Podstawowe czynności przy wykonywaniu nawierzchni, z występowaniem podbudowy, podsypki cementowo-piaskowej i wypełnieniem spoin zaprawą cementowo-piaskową, obejmują:

1. wykonanie podbudowy,
2. wykonanie obramowania nawierzchni (z krawężników, obrzeży i ew. ścieków),
3. przygotowanie i rozścielenie podsypki cementowo-piaskowej,
4. ułożenie kostek z ubiciem,
5. przygotowanie zaprawy cementowo-piaskowej i wypełnienie nią szczelin,
6. wypełnienie szczelin dylatacyjnych,
7. pielęgnację nawierzchni i oddanie jej do ruchu.

Przy wykonywaniu nawierzchni na podsypce piaskowej, podstawowych czynności jest mniej, gdyż nie występują zwykle poz. 1, 6 i 7, a poz. 3 dotyczy podsypki piaskowej, zaś poz. 5 - wypełnienia szczelin piaskiem.

## 5.4. Podbudowa

Rodzaj podbudowy przewidzianej do wykonania pod warstwą betonowej kostki brukowej powinien być zgodny z dokumentacją projektową.

Wykonanie podbudowy powinno odpowiadać wymaganiom właściwej ST, np.:

- a) D-04.01.01÷04.03.01 „Dolne warstwy podbudów oraz oczyszczenie i skropienie” [6],
- b) D-04.04.00÷04.04.03 „Podbudowy z kruszywa stabilizowanego mechanicznie” (z kruszywa naturalnego lub łamanego) [7],
- c) D-04.04.04 „Podbudowa z tłucznia kamiennego” [8],
- d) D-04.05.00÷04.05.04 „Podbudowy i ulepszone podłoże z gruntów lub kruszyw stabilizowanych spoiwami hydraulicznymi” [9],
- e) D-04.06.01 „Podbudowa z chudego betonu” [10],
- f) D-04.06.01b „Podbudowa z betonu cementowego” [11].

Inne rodzaje podbudów powinny odpowiadać wymaganiom norm, wytycznych IBDiM lub indywidualnie opracowanym ST zaakceptowanym przez Inżyniera.

## 5.5. Obramowanie nawierzchni

Rodzaj obramowania nawierzchni powinien być zgodny z dokumentacją projektową lub ST.

Jeśli dokumentacja projektowa lub ST nie ustala inaczej, to materiały do wykonania obramowań powinny odpowiadać wymaganiom określonym w pktcie 2.4.

Ustawianie krawężników, obrzeży i ew. wykonanie ścieków przykrawężnikowych powinno być zgodne z wymaganiami zawartymi w ST D-08.01.01a [13], 08.01.02 a [14], D-08.03.01 [15] i D-08.05.00 [16].

Krawężniki i obrzeża zaleca się ustawiać przed przystąpieniem do układania nawierzchni z kostki. Przed ich ustawieniem, pożądane jest ułożenie pojedynczego rzędu kostek w celu ustalenia szerokości nawierzchni i prawidłowej lokalizacji krawężników lub obrzeży.

## 5.6. Podsypka

Rodzaj podsypki i jej grubość powinny być zgodne z dokumentacją projektową lub ST.

Jeśli dokumentacja projektowa lub ST nie ustala inaczej to grubość podsypki powinna wynosić po zagęszczeniu 3÷5 cm, a wymagania dla materiałów na podsypkę powinny być zgodne z pktem 2.3. Dopuszczalne odchyłki od zaprojektowanej grubości podsypki nie powinny przekraczać  $\pm 1$  cm.

Podsypkę piaskową należy zwilżyć wodą, równomiernie rozścielić i zagęścić lekkimi walcami (np. ręcznymi) lub zagęszczarkami wibracyjnymi w stanie wilgotności optymalnej.

Podsypkę cementowo-piaskową stosuje się z zasady przy występowaniu podbudowy pod nawierzchnią z kostki. Podsypkę cementowo-piaskową przygotowuje się w betoniarkach, a następnie rozściela się na uprzednio zwilżonej podbudowie, przy zachowaniu:

- współczynnika wodnocementowego od 0,25 do 0,35,
- wytrzymałości na ściskanie nie mniejszej niż  $R_7 = 10$  MPa,  $R_{28} = 14$  MPa.

W praktyce, wilgotność układanej podsypki powinna być taka, aby po ściśnięciu podsypki w dłoni podsypka nie rozsypywała się i nie było na dłoni śladów wody, a po naciśnięciu palcami podsypka rozsypywała się. Rozścielenie podsypki

cementowo-piaskowej powinno wyprzedzać układanie nawierzchni z kostek od 3 do 4 m. Rozścielona podsypka powinna być wyprofilowana i zagęszczona w stanie wilgotnym, lekkimi walcami (np. ręcznymi) lub zagęszczarkami wibracyjnymi.

Jeśli podsypka jest wykonana z suchej zaprawy cementowo-piaskowej to po zawałowaniu nawierzchni należy ją polać wodą w takiej ilości, aby woda zwilżyła całą grubość podsypki. Rozścielenie podsypki z suchej zaprawy może wyprzedzać układanie nawierzchni z kostek o około 20 m.

Całkowite ubicie nawierzchni i wypełnienie spoin zaprawą musi być zakończone przed rozpoczęciem wiązania cementu w podsypce.

## 5.7. Układanie nawierzchni z betonowych kostek brukowych

### 5.7.1. Ustalenie kształtu, wymiaru i koloru kostek oraz desenia ich układania

Kształt, wymiary, barwę i inne cechy charakterystyczne kostek wg pktu 2.2.1 oraz desień ich układania (przykłady podano w zał. 5) powinny być zgodne z dokumentacją projektową lub ST, a w przypadku braku wystarczających ustaleń Wykonawca przedkłada odpowiednie propozycje do zaakceptowania Inżynierowi. Przed ostatecznym zaakceptowaniem kształtu, koloru, sposobu układania i wytwórni kostek, Inżynier może polecić Wykonawcy ułożenie po 1 m<sup>2</sup> wstępnie wybranych kostek, wyłącznie na podsypce piaskowej.

### 5.7.2. Warunki atmosferyczne

Ułożenie nawierzchni z kostki na podsypce cementowo-piaskowej zaleca się wykonywać przy temperaturze otoczenia nie niższej niż +5°C. Dopuszcza się wykonanie nawierzchni jeśli w ciągu dnia temperatura utrzymuje się w granicach od 0°C do +5°C, przy czym jeśli w nocy spodziewane są przymrozki kostkę należy zabezpieczyć materiałami o złym przewodnictwie ciepła (np. matami ze słomy, papą itp.).

Nawierzchnię na podsypce piaskowej zaleca się wykonywać w dodatnich temperaturach otoczenia.

### 5.7.3. Ułożenie nawierzchni z kostek

Warstwa nawierzchni z kostki powinna być wykonana z elementów o jednakowej grubości. Na większym fragmencie robót zaleca się stosować kostki dostarczone w tej samej partii materiału, w której niedopuszczalne są różne odcienie wybranego koloru kostki.

Układanie kostki można wykonywać ręcznie lub mechanicznie.

Układanie ręczne zaleca się wykonywać na mniejszych powierzchniach, zwłaszcza skomplikowanych pod względem kształtu lub wymagających kompozycji kolorystycznej układanych deseni oraz różnych wymiarów i kształtów kostek. Układanie kostek powinni wykonywać przyuczeni brukarze.

Układanie mechaniczne zaleca się wykonywać na dużych powierzchniach o prostym kształcie, tak aby układarka mogła przemieszczać z palety warstwę kształtek na miejsce ich ułożenia z wymaganą dokładnością. Kostka do układania mechanicznego nie może mieć dużych odchyłek wymiarowych i musi być odpowiednio przygotowana przez producenta, tj. ułożona na palecie w odpowiedni wzór, bez dołożenia połówek i dziewiątek, przy czym każda warstwa na palecie musi być dobrze przesypana bardzo drobnym piaskiem, by kostki nie przywierały do siebie. Układanie mechaniczne zawsze musi być wsparte pracą brukarzy, którzy uzupełniają przerwy, wyrabiają łuki, dokładają kostki w okolicach studzienek i krawężników.

Kostkę układa się około 1,5 cm wyżej od projektowanej niwelety, ponieważ po procesie ubijania podsypka zagęszcza się.

Powierzchnia kostek położonych obok urządzeń infrastruktury technicznej (np. studzienek, włazów itp.) powinna trwale wystawać od 3 mm do 5 mm powyżej powierzchni tych urządzeń oraz od 3 mm do 10 mm powyżej korytek ściekowych (ścieków).

Do uzupełnienia przestrzeni przy krawężnikach, obrzeżach i studzienkach można używać elementy kostkowe wykończeniowe w postaci tzw. połówek i dziewiątek, mających wszystkie krawędzie równe i odpowiednio fazowane. W przypadku potrzeby kształtek o nietypowych wymiarach, wolną przestrzeń uzupełnia się kostką ciętą, przycinaną na budowie specjalnymi narzędziami tnącymi (przycinarkami, szlifierkami z tarczą itp.).

Dzienną działkę roboczą nawierzchni na podsypce cementowo-piaskowej zaleca się zakończyć prowizorycznie około półmetrowym pasem nawierzchni na podsypce piaskowej w celu wytworzenia oporu dla ubicia kostki ułożonej na stałe. Przed dalszym wznowieniem robót, prowizorycznie ułożoną nawierzchnię na podsypce piaskowej należy rozebrać i usunąć wraz z podsypką.

### 5.7.4. Ubicie nawierzchni z kostek

Ubicie nawierzchni należy przeprowadzić za pomocą zagęszczarki wibracyjnej (płytovej) z osłoną z tworzywa sztucznego. Do ubicia nawierzchni nie wolno używać walca.

Ubijanie nawierzchni należy prowadzić od krawędzi powierzchni w kierunku jej środka i jednocześnie w kierunku poprzecznym kształtek. Ewentualne nierówności powierzchniowe mogą być zlikwidowane przez ubijanie w kierunku wzdłużnym kostki.

Po ubiciu nawierzchni wszystkie kostki uszkodzone (np. pęknięte) należy wymienić na kostki całe.

### 5.7.5. Spoiny i szczeliny dylatacyjne

#### 5.7.5.1. Spoiny

Szerokość spoin pomiędzy betonowymi kostkami brukowymi powinna wynosić od 3 mm do 5 mm.

W przypadku stosowania prostokątnych kostek brukowych zaleca się aby osie spoin pomiędzy dłuższymi bokami tych kostek tworzyły z osią drogi kąt 45°, a wierzchołek utworzonego kąta prostego pomiędzy spoinami miał kierunek odwrotny do kierunku spadku podłużnego nawierzchni.

Po ułożeniu kostek, spoiny należy wypełnić:

- a) piaskiem, spełniającym wymagania pktu 2.3 c), jeśli nawierzchnia jest na podsypce piaskowej,
- b) zaprawą cementowo-piaskową, spełniającą wymagania pktu 2.3 d), jeśli nawierzchnia jest na podsypce cementowo-piaskowej.

Wypełnienie spoin piaskiem polega na rozsypaniu warstwy piasku i wmięceniu go w spoiny na sucho lub, po obfitym polaniu wodą - wmięceniu papki piaskowej szczotkami względnie rozgarniaczkami z piórami gumowymi.

Zaprawę cementowo-piaskową zaleca się przygotować w betoniarce, w sposób zapewniający jej wystarczającą płynność. Spoiny można wypełnić przez rozlanie zaprawy na nawierzchnię i nagarnianie jej w szczeliny szczotkami lub rozgarniaczkami z piórami gumowymi. Przed rozpoczęciem zalewania kostka powinna być oczyszczona i dobrze zwilżona wodą. Zalewa powinna całkowicie wypełnić spoiny i tworzyć monolit z kostkami.

Przy wypełnianiu spoin zaprawą cementowo-piaskową należy zabezpieczyć przed zalaniem nią szczeliny dylatacyjne, wkładając zwinięte paski papy, zwiłki z worków po cementzie itp.

Po wypełnianiu spoin zaprawą cementowo-piaskową nawierzchnię należy starannie oczyścić; szczególnie dotyczy to nawierzchni z kostek kolorowych i z różnymi deseniami układania.

#### 5.7.5.2. Szczeliny dylatacyjne

W przypadku układania kostek na podsypce cementowo-piaskowej i wypełnianiu spoin zaprawą cementowo-piaskową, należy przewidzieć wykonanie szczelin dylatacyjnych w odległościach zgodnych z dokumentacją projektową lub ST względnie nie większych niż co 8 m. Szerokość szczelin dylatacyjnych powinna umożliwiać przejście przez nie przemieszczeń wywołanych wysokimi temperaturami nawierzchni w okresie letnim, lecz nie powinna być mniejsza niż 8 mm. Szczeliny te powinny być wypełnione trwale zalewami i masami określonymi w pktcie 2.3 e). Sposób wypełnienia szczelin powinien odpowiadać wymaganiom ST D-05.03.04a [12].

Szczeliny dylatacyjne poprzeczne należy stosować dodatkowo w miejscach, w których występuje zmiana sztywności podłoża (np. nad przepustami, przy przyczółkach mostowych, nad szczelinami dylatacyjnymi w podbudowie itp.). Zaleca się wykonywać szczeliny podłużne przy ściekach wzdłuż jezdni.

### 5.8. Pielęgnacja nawierzchni i oddanie jej dla ruchu

Nawierzchnię na podsypce piaskowej ze spoinami wypełnionymi piaskiem można oddać do użytku bezpośrednio po jej wykonaniu.

Nawierzchnię na podsypce cementowo-piaskowej ze spoinami wypełnionymi zaprawą cementowo-piaskową, po jej wykonaniu należy przykryć warstwą wilgotnego piasku o grubości od 3,0 do 4,0 cm i utrzymywać ją w stanie wilgotnym przez 7 do 10 dni. Po upływie od 2 tygodni (przy temperaturze średniej otoczenia nie niższej niż 15°C) do 3 tygodni (w porze chłodniejszej) nawierzchnię należy oczyścić z piasku i można oddać do użytku.

## 6. KONTROLA JAKOŚCI ROBÓT

### 6.1. Ogólne zasady kontroli jakości robót

Ogólne zasady kontroli jakości robót podano w ST D-M-00.00.00 „Wymagania ogólne” [5] pkt 6.

### 6.2. Badania przed przystąpieniem do robót

Przed przystąpieniem do robót Wykonawca powinien:

- uzyskać wymagane dokumenty, dopuszczające wyroby budowlane do obrotu i powszechnego stosowania (aprobaty techniczne, certyfikaty zgodności, deklaracje zgodności, ew. badania materiałów wykonane przez dostawców itp.),
- wykonać badania właściwości materiałów przeznaczonych do wykonania robót, określone w pktcie 2,
- sprawdzić cechy zewnętrzne gotowych materiałów z tworzyw i prefabrykowanych.

Wszystkie dokumenty oraz wyniki badań Wykonawca przedstawia Inżynierowi do akceptacji.

### 6.3. Badania w czasie robót

Częstotliwość oraz zakres badań i pomiarów w czasie robót nawierzchniowych z kostki podaje tablica 2.

Tablica 2. Częstotliwość oraz zakres badań i pomiarów w czasie robót

Lp.	Wyszczególnienie badań i pomiarów	Częstotliwość badań	Wartości dopuszczalne
1	Sprawdzenie podłoża i koryta	Wg ST D-04.01.01 [6]	
2	Sprawdzenie ew. podbudowy	Wg ST, norm, wytycznych, wymienionych w pktcie 5.4	
3	Sprawdzenie obramowania nawierzchni	wg ST D-08.01.01a [13]; D-08.01.02 [14]; D-08.03.01 [15]; D-08.05.00 [16]	
4	Sprawdzenie podsypki (przymiarem liniowym lub metodą niwelacji)	Bieżąca kontrola w 10 punktach dziennej działki roboczej: grubości, spadków i cech konstrukcyjnych w porównaniu z dokumentacją projektową i specyfikacją	Wg pktu 5.6; odchyłki od projektowanej grubości $\pm 1$ cm
5	Badania wykonywania nawierzchni z kostki		

a) zgodność z dokumentacją projektową	Sukcesywnie na każdej działce roboczej	-
b) położenie osi w planie (sprawdzone geodezyjnie)	Co 100 m i we wszystkich punktach charakterystycznych	Przesunięcie od osi projektowanej do 2 cm
c) rzędne wysokościowe (pomierzone instrumentem pomiarowym)	Co 25 m w osi i przy krawędziach oraz we wszystkich punktach charakterystycznych	Odchylenia: +1 cm; -2 cm
d) równość w profilu podłużnym łąką czterometrową)	Jw.	Nierówności do 8 mm
e) równość w przekroju poprzecznym (sprawdzona łąką profilową z poziomnicą i pomiarze prześwitu klinem cechowanym oraz przyziarem liniowym względnie metodą niwela-cji)	Jw.	Prześwity między łąką a powierzchnią do 8 mm
f) spadki poprzeczne (sprawdzone metodą niwelacji)	Jw.	Odchyłki od dokumentacji projektowej do 0,3%
g) szerokość nawierzchni (sprawdzona przyziarem liniowym)	Jw.	Odchyłki od szerokości projektowanej do $\pm 5$ cm
h) szerokość i głębokość wypełnienia spoin i szczelin (ogłędziny i pomiar przyziarem liniowym po wykruszeniu dłu. 10 cm)	W 20 punktach charakterystycznych dziennej działki roboczej	Wg pktu 5.7.5
i) sprawdzenie koloru kostek i desenia ich ułożenia	Kontrola bieżąca	Wg dokumentacji projektowej lub decyzji Inżyniera

#### 6.4. Badania wykonanych robót

Zakres badań i pomiarów wykonanej nawierzchni z betonowej kostki brukowej podano w tablicy 3.

Tablica 3. Badania i pomiary po ukończeniu budowy nawierzchni

Lp.	Wyszczególnienie badań i pomiarów	Sposób sprawdzenia
1	Sprawdzenie wyglądu zewnętrznego nawierzchni, krawężników, obrzeży, ścieków	Wizualne sprawdzenie jednorodności wyglądu, prawidłowości desenia, kolorów kostek, spękań, plam, deformacji, wykruszeń, spoin i szczelin
2	Badanie położenia osi nawierzchni w planie	Geodezyjne sprawdzenie położenia osi co 25 m i w punktach charakterystycznych (dopuszczalne przesunięcia wg tab. 2, lp. 5b)
3	Rzędne wysokościowe, równość podłużna i poprzeczna, spadki poprzeczne i szerokość	Co 25 m i we wszystkich punktach charakterystycznych (wg metod i dopuszczalnych wartości podanych w tab. 2, lp. od 5c do 5g)
4	Rozmieszczenie i szerokość spoin i szczelin w nawierzchni, pomiędzy krawężnikami, obrzeżami, ściekami oraz wypełnienie spoin i szczelin	Wg pktu 5.5 i 5.7.5

## 7. OBMIAR ROBÓT

### 7.1. Ogólne zasady obmiaru robót

Ogólne zasady obmiaru robót podano w ST D-M-00.00.00 „Wymagania ogólne” [5] pkt 7.

### 7.2. Jednostka obmiarowa

Jednostką obmiarową jest m<sup>2</sup> (metr kwadratowy) wykonanej nawierzchni z betonowej kostki brukowej.

Jednostki obmiarowe robót towarzyszących budowie nawierzchni z betonowej kostki brukowej (podbudowa, obramowanie itp.) są ustalone w odpowiednich ST wymienionych w pktach 5.4 i 5.5.

## 8. ODBIÓR ROBÓT

### 8.1. Ogólne zasady odbioru robót

Ogólne zasady odbioru robót podano w ST D-M-00.00.00 „Wymagania ogólne” [5] pkt 8.

Roboty uznaje się za wykonane zgodnie z dokumentacją projektową, ST i wymaganiami Inżyniera, jeżeli wszystkie pomiary i badania z zachowaniem tolerancji według pktu 6 dały wyniki pozytywne.

### 8.2. Odbiór robót zanikających i ulegających zakryciu

Odbiorowi robót zanikających i ulegających zakryciu podlegają:

- przygotowanie podłoża i wykonanie koryta,
- ewentualnie wykonanie podbudowy,
- ewentualnie wykonanie ław (podsypek) pod krawężniki, obrzeża, ścieki,
- wykonanie podsypki pod nawierzchnię,
- ewentualnie wypełnienie dolnej części szczelin dylatacyjnych.

Odbiór tych robót powinien być zgodny z wymaganiami pktu 8.2 D-M-00.00.00 „Wymagania ogólne” [5] oraz niniejszej ST.

## 9. PODSTAWA PŁATNOŚCI

### 9.1. Ogólne ustalenia dotyczące podstawy płatności

Ogólne ustalenia dotyczące podstawy płatności podano w ST D-M-00.00.00 „Wymagania ogólne” [5] pkt 9.

### 9.2. Cena jednostki obmiarowej

Cena wykonania 1 m<sup>2</sup> nawierzchni z betonowej kostki brukowej obejmuje:

- prace pomiarowe i roboty przygotowawcze,
- oznakowanie robót,
- przygotowanie podłoża i wykonanie koryta,
- dostarczenie materiałów i sprzętu,
- wykonanie podsypki,
- ustalenie kształtu, koloru i desenia kostek,
- ułożenie i ubicie kostek,
- wypełnienie spoin i ew. szczelin dylatacyjnych w nawierzchni,
- pielęgnację nawierzchni,
- przeprowadzenie pomiarów i badań wymaganych w niniejszej specyfikacji technicznej,
- odwiezienie sprzętu.

Cena wykonania 1 m<sup>2</sup> nawierzchni z betonowej kostki brukowej nie obejmuje robót towarzyszących (jak: podbudowa, obramowanie itp.), które powinny być ujęte w innych pozycjach kosztorysowych, a których zakres jest określony przez ST wymienione w pktach 5.4 i 5.5.

### 9.3. Sposób rozliczenia robót tymczasowych i prac towarzyszących

Cena wykonania robót określonych niniejszą ST obejmuje:

- roboty tymczasowe, które są potrzebne do wykonania robót podstawowych, ale nie są przekazywane Zamawiającemu i są usuwane po wykonaniu robót podstawowych,
- prace towarzyszące, które są niezbędne do wykonania robót podstawowych, niezaliczane do robót tymczasowych, jak geodezyjne wytyczenie robót itd.

## 10. PRZEPISY ZWIĄZANE

### 10.1. Normy

- |    |                  |  |
|----|------------------|--|
| 1. | PN-EN 197-1:2002 | Cement. Część 1: Skład, wymagania i kryteria zgodności dotyczące cementu powszechnego użytku   |
| 2. | PN-EN 1338:2005  | Betonowe kostki brukowe. Wymagania i metody badań  |
| 3. | PN-EN 13242:2004 | Kruszywa do niezwiązanych i związanych hydraulicznie materiałów stosowanych w obiektach budowlanych i budownictwie drogowym (W okresie przejściowym można stosować PN-B-11111:1996 Kruszywa mineralne. Kruszywa naturalne do nawierzchni drogowych. Żwir i mieszanka, PN-B-11112:1996 Kruszywa mineralne. Kruszywo łamane do nawierzchni drogowych, PN-B-11113:1996 Kruszywa mineralne. Kruszywa naturalne do nawierzchni drogowych. Piasek) |
| 4. | PN-EN 1008:2004  | Woda zarobowa do betonu. Specyfikacja pobierania próbek, badanie i ocena przydatności wody zarobowej do betonu, w tym wody odzyskanej z procesów produkcji betonu  |

11. ZAŁĄCZNIKI

ZAŁĄCZNIK 1

Przykłady kształtów betonowej kostki brukowej

a) Najczęściej spotykane kształty kostek i sposoby ich układania  
(wg W. Brylicki: Kostka brukowa z betonu wibroprasowanego, 1998)

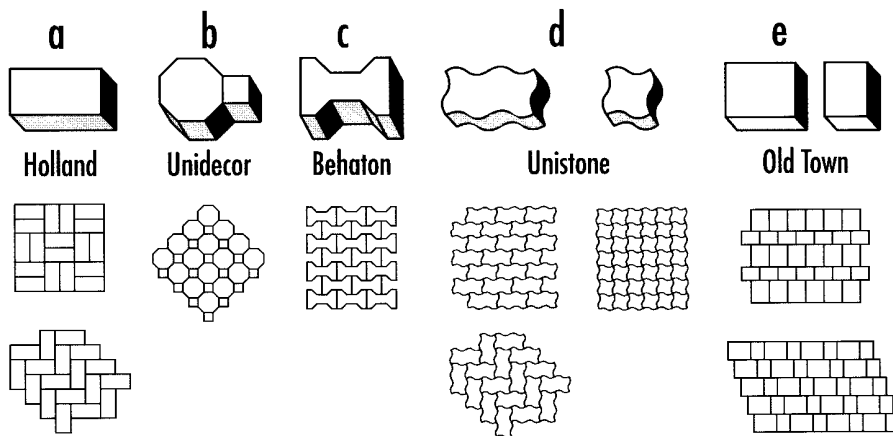

Podstawowe kształty kostek (wg W. Grzybowska, P. Zieliński: Nawierzchnie kostek betonowych w świetle doświadczeń zagranicznych, Drogownictwo 5/1999)

Oznaczenia: (1) - typ kostki charakterystyczny dla wiązań w jodełkę,  
(2) - typ kostki odpowiedni tylko dla wiązań w rzędy proste.  
Kształtki zacienione - typ kostki zapewniający dobry rozkład obciążenia.

Kategoria A						
Kategoria B						
Kategoria C						

- Kategoria A: kostki zazębiające się wzajemnie na wszystkich czterech bocznych ściankach - spoiny nie rozszerzają się pod ruchem
- Kategoria B: kostki zazębiające się wzajemnie na dwóch bocznych ściankach - utrudnione rozszerzanie spoin równoległe do osi podłużnej elementów
- Kategoria C: kostki nie zazębiają się wzajemnie - wymagana jest duża dokładność układania kostek o jednakowych wymiarach

**ZAŁĄCZNIK 2**

## Zalecane grubości betonowej kostki brukowej

(wg: A. Becher, Z. Gustowski – Jak wykonać trwałą nawierzchnię z kostki brukowej, „Materiały Budowlane” nr 5/2005)

W zależności od rodzaju zastosowania kostek w nawierzchni, można przyjmować następującą minimalną jej grubość:

- a) 4 cm – w przypadku ruchu pieszego (np. na przydomowych chodnikach, tarasach),
- b) 6 lub 7 cm – w przypadku ruchu pieszego i pojazdów niemechanicznych oraz mało intensywnego ruchu samochodów o masie do 3,5 t,
- c) 8 cm – w przypadku intensywnego ruchu samochodów osobowych, ciężarowych i innych ciężkich pojazdów,
- d) 10 cm – w przypadku najbardziej intensywnego obciążenia, np. na placach przemysłowych, przy ciągłym ruchu ciężkich pojazdów.



Przykłady deseni układania betonowych kostek brukowych (wg literatury podanej w zał. 1)

a) deseń w jodełkę

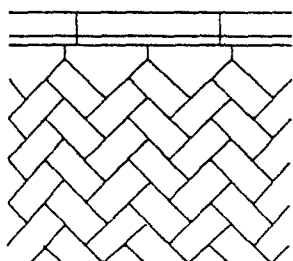

wykończenie z infułami

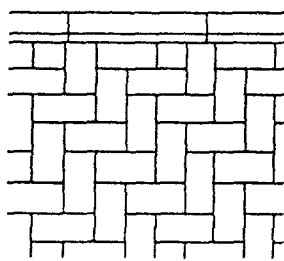

prostopadle

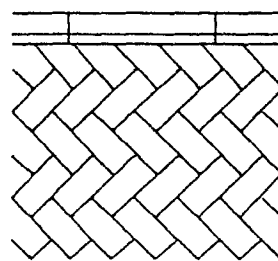

z przycinaniem kostek

b) deseń w rzędy proste

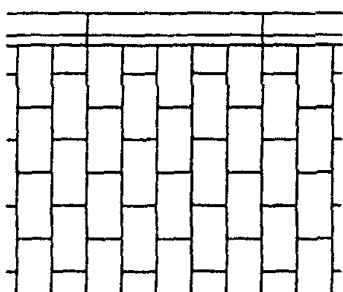

c) deseń koszykowy

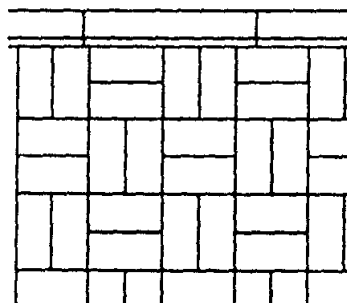

d) wzory dekoracyjne

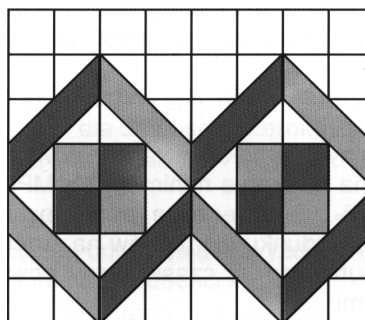
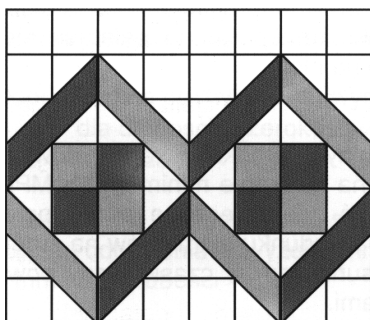

## D - 05.03.23.A NAWIERZCHNIA DRENAŻOWA

### 1. WSTĘP

#### 1.1. Przedmiot ST

Przedmiotem niniejszej specyfikacji technicznej (ST) są wymagania dotyczące wykonania i odbioru robót związanych z wykonaniem nawierzchni z betonowej kostki brukowej lub kamiennej w systemie wodoszczelnym, umożliwiającym odprowadzenie wód powierzchniowo

#### 1.2. Zakres robót objętych ST

Ustalenia zawarte w niniejszej specyfikacji dotyczą zasad prowadzenia robót związanych z wykonaniem i odbiorem nawierzchni z betonowej lub kamiennej kostki brukowej w systemie wodoszczelnym, umożliwiającym odprowadzenie wód powierzchniowo

Kostkę brukową stosuje się do nawierzchni:

- dróg (ulic) lokalnych i dojazdowych, zwłaszcza w strefie zamieszkania,
- przystanków autobusowych, peronów i ciągów pieszo-jezdnich,
- placów ulicznych, parkingów, wjazdów do bram i garaży, placów zabawowych,
- chodników, alei spacerowych, ścieżek, pasaży,

#### 1.3. Określenia podstawowe

**Betonowa kostka brukowa** - prefabrykowany element budowlany, przeznaczony do budowy warstwy ścieralnej nawierzchni, wykonany metodą wibroprasowana z betonu niezbrojonego niebarwionego lub barwionego, jedno- lub dwuwarstwowego, charakteryzujący się kształtem, który umożliwia wzajemne przystawanie elementów.

**Krawężnik** - prosty lub łukowy element budowlany oddzielający jezdnię od chodnika, charakteryzujący się stałym lub zmiennym przekrojem poprzecznym i długością nie większą niż 1,0 m.

**Ściek** - umocnione zagłębienie, poniżej krawędzi jezdni, zbierające i odprowadzające wodę.

**Obrzeże** - element budowlany, oddzielający nawierzchnie chodników i ciągów pieszych od terenów nie przeznaczonych do komunikacji.

**Spoina** - odstęp pomiędzy przylegającymi elementami (kostkami) wypełniony określonymi materiałami wypełniającymi.

**Szczelina dylatacyjna** - odstęp dzielący duży fragment nawierzchni na sekcje w celu umożliwienia odkształceń temperaturowych, wypełniony określonymi materiałami wypełniającymi.

Pozostałe określenia podstawowe są zgodne z obowiązującymi, odpowiednimi polskimi normami i z definicjami podanymi w ST D-M-00.00.00 „Wymagania ogólne” [10] pkt 1.4.

#### 1.4. Ogólne wymagania dotyczące robót

Ogólne wymagania dotyczące robót podano w ST D-M-00.00.00 „Wymagania ogólne” [10] pkt 1.5.

### 2. MATERIAŁY

#### 2.1. Ogólne wymagania dotyczące materiałów

Ogólne wymagania dotyczące materiałów, ich pozyskiwania i składowania, podano w ST D-M-00.00.00 „Wymagania ogólne” [10] pkt 2.

#### 2.2. Betonowa kostka brukowa

##### 2.2.1. Klasyfikacja betonowych kostek brukowych

Betonowa kostka brukowa może mieć następujące cechy charakterystyczne, określone w katalogu producenta:

1. odmiana:
  - a) kostka jednowarstwowa (z jednego rodzaju betonu),
  - b) kostka dwuwarstwowa (z betonu warstwy spodniej konstrukcyjnej i warstwy fakturowej (górnej) zwykle barwionej grubości min. 4mm,
2. gatunek, w zależności od wyglądu zewnętrznego, tj. od rodzaju, liczby i wielkości wad powierzchni, krawędzi i naroży:
  - a) gatunek 1, b) gatunek 2,
3. klasa:
  - a) klasa „50”, o wytrzymałości na ściskanie nie mniejszej niż 50 MPa,
  - b) klasa „35”, o wytrzymałości na ściskanie nie mniejszej niż 35 MPa,
4. barwa:
  - a) kostka szara, z betonu niebarwionego,
  - b) kostka kolorowa, z betonu barwionego (zwykle pigmentami nieorganicznymi),
5. wzór (kształt) kostki: zgodny z kształtami określonymi przez producenta (przykłady podano w załączniku 1),
6. wymiary, zgodne z wymiarami określonymi przez producenta, w zasadzie:
  - a) długość: od 140 mm do 280 mm,

b) szerokość: od 0,5 do 1,0 wymiaru długości, lecz nie mniej niż 100 mm,

c) grubość: od 55 mm do 140 mm, przy czym zalecanymi grubościami są: 60 mm, 80 mm i 100 mm.

Pożądane jest, aby wymiary kostek były dostosowane do sposobu układania i siatki spoin oraz umożliwiały wykonanie warstwy o szerokości 1,0 m lub 1,5 m bez konieczności przecinania elementów w trakcie ich wbudowywania w nawierzchnię.

### 2.2.2. Wymagania techniczne stawiane betonowym kostkom brukowym

Betonowa kostka brukowa powinna posiadać aprobatę techniczną, wydaną przez uprawnioną jednostkę (Instytut Badawczy Dróg i Mostów).

Betonowa kostka brukowa powinna odpowiadać wymaganiom określonym w aprobacie technicznej, a w przypadku braku wystarczających ustaleń, powinna mieć charakterystyki określone przez odpowiednie procedury badawcze IBDiM, zgodne z poniższymi wskazaniami:

- 1) kształt i wymiary powinny być zgodne z deklarowanymi przez producenta, z dopuszczalnymi odchyłkami od wymiarów:
  - długość i szerokość  $\pm 3,0$  mm,
  - grubość  $\pm 5,0$  mm,
- 2) wytrzymałość na ściskanie powinna być nie mniejsza niż:
  - 50 MPa, dla klasy „50”,
  - 35 MPa, dla klasy „35”,
- 3) mrozoodporność: po 30 cyklach zamrażania i rozmrażania próbek w 3% roztworze NaCl lub 150 cyklach zamrażania i rozmrażania metodą zwykłą, powinny być spełnione jednocześnie następujące warunki:
  - próbki nie powinny wykazywać pęknięć i zarysowań powierzchni licowych,
  - łączna masa ubytków betonu w postaci zniszczonych narożników i krawędzi, odprysków kruszywa itp. nie powinna przekraczać 5% masy próbek nie zamrażanych,
  - obniżenie wytrzymałości na ściskanie w stosunku do próbek nie zamrażanych nie powinno być większe niż 20%,
- 4) nasiąkliwość, nie powinna przekraczać 5%,
- 5) ścieralność, sprawdzana na tarczy Boehmego, określona stratą wysokości, nie powinna przekraczać wartości:
  - 3,5 mm, dla klasy „50”,
  - 4,5 mm, dla klasy „35”,
- 6) szorstkość, określona wskaźnikiem szorstkości SRT (Skid Resistance Tester) powierzchni licowej górnej, sprawdzona wahadłem angielskim, powinna wynosić nie mniej niż 50 jednostek SRT,
- 7) wygląd zewnętrzny: powierzchnie elementów nie powinny mieć rys, pęknięć i ubytków betonu, krawędzie elementów powinny być równe, a tekstura i kolor powierzchni licowej powinny być jednorodne. Dopuszczalne wady wyglądu zewnętrznego i uszkodzenia powierzchni nie powinny przekraczać wartości podanych w tabelicy 1.  
(Uwaga: Naloty wapienne - wykwit w postaci białych plam - powstają w wyniku naturalnych procesów fizykochemicznych występujących w betonie podczas jego wiązania i twardnienia; naloty te powoli znikają w okresie do 2 lat).

Tablica 1. Dopuszczalne wady wyglądu zewnętrznego betonowej kostki brukowej

Lp.	Właściwości	Wymagania	
		gatunek 1	gatunek 2
1	Stan powierzchni licowej: – tekstura – rysy i spękania – kolor według katalogu producenta – przebarwienia  – plamy, zabrudzenia niezmywalne wodą – naloty wapienne	jednorodna w danej partii nie dopuszczalne jednolity dla danej partii  dopuszczalne niekontrastowe przebarwienia na pojedynczej kostce  nie dopuszczalne  dopuszczalne	jednorodna w danej partii nie dopuszczalne dopuszczalne różnice w odcieniu tego samego koloru dopuszczalne kontrastowe przebarwienia tego samego koloru na pojedynczej kostce  nie dopuszczalne  dopuszczalne
2	Uszkodzenia powierzchni bocznych: – dopuszczalna liczba w 1 kostce – dopuszczalna wielkość (długość i szerokość)	2  30 mm x 10 mm	2  50 mm x 20 mm
3	Szczerby i uszkodzenia krawędzi i naroży	nie dopuszczalne	nie dopuszczalne

	przylicowych		
4	Uszkodzenia krawędzi pionowych		
	– dopuszczalna liczba w 1 kostce	2	2
	– dopuszczalna wielkość (długość i głębokość)	20 mm x 6 mm	30 mm x 10 mm

### 2.2.3. Składowanie kostek

Kostkę zaleca się składować na paletach. Palety z kostką mogą być składowane na otwartej przestrzeni, przy czym podłoże powinno być wyrównane i odwodnione.

## 2.3. Kamienna kostka drogowa

### 2.3.1. Klasyfikacja

Kamienna kostka drogowa wg PN-B-11100 [8] jest stosowana do budowy nawierzchni z kostki kamiennej wg PN-S-06100 [11] oraz do budowy nawierzchni z kostki kamiennej nieregularnej wg PN-S-96026 [12]

W zależności od kształtów rozróżnia się trzy typy kostki:

- regularną,
- rzędową,
- nieregularną.

Rozróżnia się dwa rodzaje kostki regularnej:

- normalną
- łącznikową.

W zależności od jakości surowca skalnego użytego do wyrobu kostki rozróżnia się dwie klasy kostki: I i II.

W zależności od dokładności wykonania rozróżnia się trzy gatunki kostki: 1, 2, 3.

W zależności od wymiaru zasadniczego - wysokości kostki, rozróżnia się następujące wielkości (cm):

- kostka regularna i rzędowa - 12, 14, 16 i 18,
- kostka nieregularna - 5, 6, 8 i 10.

### 2.3.2. Wymagania

Surowcem do wyrobu kostki kamiennej są skały magmowe, osadowe i przeobrażone. Wymagane cechy fizyczne i wytrzymałościowe przedstawia tablica 2.

Tablica 2. Wymagane cechy fizyczne i wytrzymałościowe dla kostki kamiennej

Lp.	Cechy fizyczne i wytrzymałościowe	Klasa		Badania według
		I	II	
1	Wytrzymałość na ściskanie w stanie powietrzno-suchym, MPa, nie mniej niż	160	120	PN-B-04110 [3]
2	Ścieralność na tarczy Boehmego, w centymetrach, nie więcej niż	0,2	0,4	PN-B-04111 [4]
3	Wytrzymałość na uderzenie (zwięzłość), liczba uderzeń, nie mniej niż	12	8	PN-B-04115 [5]
4	Nasiąkliwość wodą, w %, nie więcej niż	0,5	1,0	PN-B-04101 [1]
5	Odporność na zamrażanie	nie bada się	całkowita	PN-B-04102 [2]

### 2.2.3. Kształt i wymiary kostki regularnej

Kostka regularna normalna powinna mieć kształt sześcianu.

Kostka regularna łącznikowa powinna mieć kształt prostopadłościanu.

Kształt kostki regularnej normalnej i łącznikowej przedstawia rysunek 1.

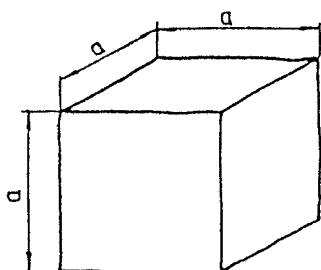

A - normalna

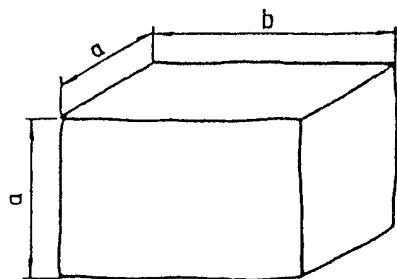

B - łącznikowa

Rysunek 1. Kształt kostki regularnej normalnej i łącznikowej

Wymagania dotyczące wymiarów kostki regularnej normalnej i łącznikowej przedstawia tablica 3

Tablica 3. Wymiary kostki regularnej normalnej i łącznikowej oraz dopuszczalne odchyłki

Wyszczególnienie	Wielkość (cm)				Dopuszczalne odchyłki dla gatunku (cm)		
	12	14	16	18	1	2	3
Wymiar a	12	14	16	18	± 0,5	± 0,7	± 1,0
Wymiar b	18	21	24	27	± 0,7	± 1,0	± 1,2
Stosunek pola powierzchni dolnej (stopki) do górnej (czoła), nie mniejszy niż	-	-	-	-	1,0	0,8	0,7
Nierówności powierzchni górnej (czoła), nie większe niż	-	-	-	-	± 0,4	± 0,4	± 0,6
Wypukłość powierzchni bocznej, nie większa niż	-	-	-	-	0,4	0,8	0,8
Nierówność powierzchni dolnej (stopki), nie większa niż	-	-	-	-	± 0,4	nie bada się	
Pęknięcia kostki	-	-	-	-	niedopuszczalne		

Krawędzie co najmniej jednej powierzchni kostki gatunku 1 powinny być bez uszkodzeń. Pozostałe krawędzie kostki mogą mieć uszkodzenie długości nie większej niż pół wymiaru wysokości kostki (a), natomiast łączna ich długość nie powinna przekraczać wymiaru wysokości kostki (a).

Kostki gatunku 2 i 3 mogą mieć uszkodzenia krawędzi powierzchni czołowej o długości nie większej niż pół wymiaru wysokości kostki (a), natomiast łączna ich długość nie powinna przekraczać wielkości wymiaru wysokości kostki (a).

Uszkodzenia któregośkolwiek z naroży kostki gatunku 1 i naroży powierzchni górnej (czoła) kostki gatunku 2 i 3 są niedopuszczalne.

Szerokość lub głębokość uszkodzenia krawędzi lub naroży nie powinna być większa niż 0,6 cm.

### 2.3.3. Kształt i wymiary kostki rzędowej

Kostka rzędowa powinna mieć kształt zbliżony do prostopadłościanu o równoległej powierzchni dolnej do górnej. Cała bryła kostki powinna mieścić się w prostopadłościanie zbudowanym na powierzchni górnej jako podstawie.

Kształt kostki rzędowej przedstawia rysunek 2.

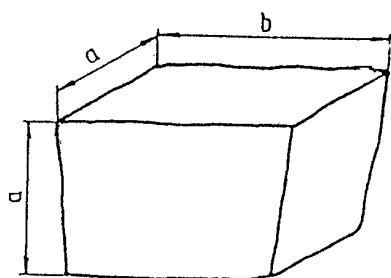

Rysunek 2. Kształt kostki rzędowej

Wymagania dotyczące wymiarów kostki rzędowej przedstawia tablica 3. Uszkodzenia krawędzi i naroży kostki powinny być nie większe niż podane dla gatunku 2 i 3 kostki regularnej.

Szerokość lub głębokość uszkodzenia krawędzi lub naroży nie powinna być większa niż 0,6 cm.

Tablica 4. Wymiary kostki rzędowej oraz dopuszczalne odchyłki

Wyszczególnienie	Wielkość (cm)				Dopuszczalne odchyłki dla gatunku (cm)		
	12	14	16	18	1	2	3
Wymiar a	12	14	16	18	± 0,5	± 0,7	± 1,0
Wymiar b	od 12 do 24	od 14 do 28	od 16 do 32	od 18 do 36	-	-	-
Stosunek pola powierzchni dolnej (stopki) do górnej (czoła), nie mniej niż	-	-	-	-	0,8	0,7	0,6
Nierówności powierzchni górnej (czoła), nie większe niż	-	-	-	-	± 0,4	± 0,6	± 0,8
Pęknięcia kostki	-	-	-	-	niedopuszczalne		

### 2.3.4. Kształt i wymiary kostki nieregularnej

Kostka nieregularna powinna mieć kształt zbliżony do prostopadłościanu. Kształt kostki nieregularnej przedstawia rysunek 3.

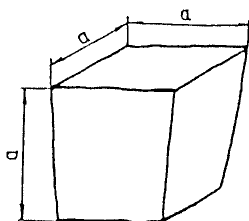

Rysunek 3. Kształt kostki nieregularnej

Wymagania dotyczące wymiarów kostki nieregularnej przedstawia tablica 5.

Uszkodzenie krawędzi powierzchni górnej (czoła) oraz ich szerokość i głębokość nie powinny być większe niż podane dla gatunku 2 i 3 kostki regularnej.

Dopuszcza się uszkodzenie jednego naroża powierzchni górnej kostki o głębokości nie większej niż 0,6 cm.

Tablica 5. Wymiary kostki nieregularnej oraz dopuszczalne odchyłki

Wyszczególnienie	Wielkość (cm)				Dopuszczalne odchyłki dla gatunku		
	5	6	8	10	1	2	3
Wymiar a	5	6	8	10	± 1,0	± 1,0	± 1,0
Stosunek pola powierzchni dolnej (stopki) do górnej (czoła), w cm, nie mniejszy niż	-	-	-	-	0,7	0,6	0,5
Nierówności powierzchni górnej (czoła), w cm, nie większe niż	-	-	-	-	± 0,4	± 0,6	± 0,8
Wypukłość powierzchni bocznej, w cm, nie większa niż	-	-	-	-	0,6	0,6	0,8
Odchyłki od kąta prostego krawędzi powierzchni górnej (czoła), w stopniach, nie większe niż	-	-	-	-	± 6	± 8	± 10
Odchylenie od równoległości płaszczyzny powierzchni dolnej w stosunku do górnej, w stopniach, nie większe niż	-	-	-	-	± 6	± 8	± 10

## 2.4. Materiały na warstwę nośną (podłoże) i do wypełnienia spoin oraz szczelin w nawierzchni

Jeśli dokumentacja projektowa lub ST nie ustala inaczej, to należy stosować następujące materiały:

### 2.4.1. Zaprawy podkładowo-drenażowe

Zaprawa o wysokiej wodoprzepuszczalności i działaniu drenażowo-podkładowym przeznaczona jest do układania kostki granitowej, bruku betonowego, bruku klinkierowego oraz płyt pod duże obciążenia ruchem pieszym i kołowym. W pełni wodoprzepuszczalna zaprawa podkładowo-drenażowa nazywana inaczej betonem porowatym składa się z kruszywa, cementu, modyfikatorów oraz trasu reńskiego. Zaprawa drenażowa służy jako podkład charakteryzujący się swobodną wodoprzepuszczalnością wynoszącą ok. 500 L/m<sup>2</sup>/godz. Oprócz właściwości wodoprzepuszczalności zaprawa drenażowa

ze względu na swoją dużą porowatość ok. 12-15% nie podciąga kapilarnie wody z podłoża. Zaprawa powinna posiadać wynik badań mrozoodporności po 150 cyklach zamrażania i odmrażania w 2% roztworze NaCl.

Dane techniczne:

wytrzymałość na ściskanie po:	Wg procedury <b>IBDiM</b> PN-EN 1015-11 PN-EN 1015-11:2001/A1:2007
28 dniach	≥ 40 MPa
Wytrzymałość na zginanie po:	wg PN-EN 1015-11 PN-EN 1015-11:2001/A1:2007
28 dniach	≥ 5 MPa
Wytrzymałość na odrywanie od podłoża betonowego metodą „pull-off” po:	Wg procedury IBDiM Nr PB/TM-1/6 (PN-EN 1542)
28 dniach	≥ 1,5 MPa
Skurcz po 28 dniach	Od 0,46 do 0,70 (mm/m) wg PN-B-04500:1985 (PN-EN 12617-4)
Mrozoodporność po 150 cyklach zamrażania i rozmrażania w 2% NaCl	Procedura Badawcza IBDiM Nr PB/TM-1/12
Ubytek masy próbek badawczych	≤ 5,0%
Spadek wytrzymałości na ściskanie i zginanie	≤ 20,0%
uziarnienie:	0-4 mm
Zakres stosowania	od 50 mm
czas obróbki:	ok. 2 godz.
temperatura stosowania:	+5 °C do +30 °C
Zawartość nadziarna powyżej wartości deklarowanej przez producenta (metoda badań wg PN-EN 933-1)	≤ 5,0 % (m/m)
Gęstość objętościowa wg PN-B-04500:1985 PN-EN 1015-6:2000 PN-EN 1015-6:2000/A1:2007	Od 1,8 do 2,2 g/cm <sup>3</sup>
Absorpcja kapilarna	Wg procedury IBDiM PN-EN 13057
kg*m <sup>-2</sup> * h <sup>-0,5</sup>	≤ 0,5
Współczynnik wodoprzepuszczalności	Wg procedury IBDiM
m/s	≥ 1,0 x 10 <sup>-6</sup>
	Ok. 500 L/m <sup>2</sup> /h
Stan zaprawy TPM-D po 150 cyklach zamrażania i odmrażania w 2% roztworze soli NaCl	Wg procedury IBDiM Nr PB/TM-1/13
	BRAK USZKODZEN
Wytrzymałość na odrywanie od podłoża metodą „pull-off” po 150 cyklach zamrażania i odmrażania w wodzie	Procedura IBDiM Nr PB/TM-1/6 (PN-EN 1542)
	≥ 1,2 MPa

#### 2.4.2. Elastyczny szlam kontaktowo-szczepny.

Celem poprawy przyczepności ułożonych elementów nawierzchni do podłoża (zaprawy drenażowej) należy użyć szlamu kontaktowego na bazie białego lub szarego cementu. Szlam kontaktowy dzięki swoim właściwościom służy nie tylko do wytwarzania trwałego połączenia kamienia z podłożem ale również tworzy „membranę” na spodzie kamienia uniemożliwiając tym samym przenikanie wilgoci, zanieczyszczeń, soli lub innych niepożądanych związków chemicznych z podłoża. Ma to niebagatelne znaczenie w przypadku układania nawierzchni kamienia naturalnego wrażliwego na przebarwienia tj. marmuru czy piaskowca.

Zaprawa powinna posiadać Aprobatację Techniczną wydaną przez Instytut Badawczy Dróg i Mostów. Zaprawa powinna posiadać wynik badań mrozoodporności po 150 cyklach zamrażania i odmrażania w 2% roztworze NaCl.

Dane techniczne:

Wytrzymałość na odrywanie od podłoża betonowego metodą „pull-off” po:	Wg procedury IBDiM Nr PB/TM-1/6 (PN-EN 1542)
28 dniach	≥ 1,5 MPa
uziarnienie:	0-0,5 mm
czas obróbki:	ok. 1 godz.
temperatura stosowania:	+5 °C do +30 °C
Zawartość nadziarna powyżej wartości deklarowanej przez producenta (metoda badań wg PN-EN 933-1)	≤ 5,0 % (m/m)
Stan zaprawy po 150 cyklach zamrażania i odmrażania w 2% roztworze soli NaCl	Wg procedury IBDiM Nr PB/TM-1/13
	BRAK USZKODZEN
Wytrzymałość na odrywanie od podłoża metodą „pull-off” po 150 cyklach zamrażania i odmrażania w wodzie	Procedura IBDiM Nr PB/TM-1/6 (PN-EN 1542)
	≥ 1,2 MPa

Uziarnienie	0-0,5 mm
Czas obróbki	ok. 1 godz
temperatura stosowania:	+5 °C do +30 °C

## 2.5. Zaprawa do fugowania

Szczeliny należy wypełnić żywicą epoksydową, bądź zaprawą do fugowania według przyjętego kompletnego systemu.

## 2.6. Krawężniki, obrzeża i ścieki

Jeśli dokumentacja projektowa, ST lub Inżynier nie ustalą inaczej, to do obramowania nawierzchni z kostek można stosować:

- krawężniki i obrzeża betonowe wg BN-80/6775-03/04 [7] lub z betonu wibroprasowanego posiadającego aprobatę techniczną,
- krawężniki kamienne wg PN-B-11213:1997 [3].

Przy krawężnikach mogą występować ścieki wg ST D-08.05.00 „Ścieki”.

Krawężniki, obrzeża i ścieki mogą być ustawiane na:

- zaprawie cementowej, spełniających wymagania wg 2.3 a i 2.3 b,
- ławach betonowych, spełniających wymagania wg ST D-08.01.01÷08.01.02 „Krawężniki” [17], D-08.03.01 „Betonowe obrzeża chodnikowe” [18] i D-08.05.00 „Ścieki” [19].

Krawężniki i obrzeża mogą być przechowywane na składowiskach otwartych, posegregowane według typów, rodzajów, odmian i wielkości. Należy układać je z zastosowaniem podkładek i przekładek drewnianych.

## 2.7. Materiały do podbudowy ułożonej pod nawierzchnią z kostki brukowej

Materiały do podbudowy, ustalonej w dokumentacji projektowej, powinny odpowiadać wymaganiom właściwej ST lub innym dokumentom zaakceptowanym przez Inżyniera.

## 3. SPRZĘT

### 3.1. Ogólne wymagania dotyczące sprzętu

Ogólne wymagania dotyczące sprzętu podano w ST D-M-00.00.00 „Wymagania ogólne” [10] pkt 3.

### 3.2. Sprzęt do wykonania nawierzchni

Układanie kostki brukowej może odbywać się ręcznie (zwłaszcza na małych powierzchniach) i mechanicznie, Do przycinania kostek można stosować specjalne narzędzia tnące (np. przycinarki, szlifierki z tarczą).

Do zagęszczania nawierzchni z kostki należy stosować zagęszczarki wibracyjne (płytkowe) z wykładziną elastomerową, chroniące kostki przed ścieraniem i wykruszaniem naroży.

Sprzęt do wykonania koryta, podbudowy i podsypki powinien odpowiadać wymaganiom właściwych ST, wymienionych w punkcie 5.4 lub innym dokumentom (normom PB i BN, wytycznym IBDiM) względnie opracowanym SST zaakceptowanym przez Inżyniera.

Do wypełniania szczelin dylatacyjnych należy stosować sprzęt odpowiadający wymaganiom ST D-05.03.04a „Wypełnianie szczelin w nawierzchniach z betonu cementowego” [16].

## 4. TRANSPORT

### 4.1. Ogólne wymagania dotyczące transportu

Ogólne wymagania dotyczące transportu podano w ST D-M-00.00.00 „Wymagania ogólne” [10] pkt 4.

### 4.2. Transport materiałów do wykonania nawierzchni

Betonowe kostki brukowe mogą być przewożone na paletach - dowolnymi środkami transportowymi po osiągnięciu przez beton wytrzymałości na ściskanie co najmniej 15 MPa. Kostki w trakcie transportu powinny być zabezpieczone przed przemieszczaniem się i uszkodzeniem.

Jako środki transportu wewnątrzzakładowego kostek na środki transportu zewnętrznego mogą służyć wózki widłowe, którymi można dokonać załadunku palet. Do załadunku palet na środki transportu można wykorzystywać również dźwigi samochodowe.

Palety transportowe powinny być spinane taśmami stalowymi lub plastikowymi, zabezpieczającymi kostki przed uszkodzeniem w czasie transportu. Na jednej palecie zaleca się układać do 10 warstw kostek (zależnie od grubości i kształtu), tak aby masa palety z kostkami wynosiła od 1200 kg do 1700 kg. Pożądane jest, aby palety z kostkami były wysyłane do odbiorcy środkiem transportu samochodowego wyposażonym w dźwig do za- i rozładunku.

Krawężniki i obrzeża mogą być przewożone dowolnymi środkami transportowymi. Krawężniki betonowe należy układać w pozycji pionowej z nachyleniem w kierunku jazdy. Krawężniki kamienne należy układać na podkładkach drewnianych, długością w kierunku jazdy. Krawężniki i obrzeża powinny być zabezpieczone przed przemieszczaniem się i uszkodzeniem w czasie transportu.

Kruszywa można przewozić dowolnym środkiem transportu, w warunkach zabezpieczających je przed zanieczyszczeniem i zmieszaniem z innymi materiałami. Podczas transportu kruszywa powinny być zabezpieczone przed wysypianiem, a kruszywo drobne - przed rozpyleniem.



Zalęgę lub masy uszczelniające do szczelin dylatacyjnych można transportować dowolnymi środkami transportu w fabrycznie zamkniętych pojemnikach lub opakowaniach, chroniących je przed zanieczyszczeniem. Materiały do podbudowy powinny być przewożone w sposób odpowiadający wymaganiom właściwej ST.

## 5. WYKONANIE ROBÓT

### 5.1. Ogólne zasady wykonania robót

Ogólne zasady wykonania robót podano w ST D-M-00.00.00 „Wymagania ogólne” [10] pkt 5.

### 5.2. Podłoże i koryto

Grunty podłoża powinny być niewysadzinowe, jednorodne i nośne oraz zabezpieczone przed nadmiernym zawilgoceniem i ujemnymi skutkami przemarzania, zgodnie z dokumentacją projektową.

Koryto pod podbudowę lub nawierzchnię powinno być wyprofilowane zgodnie z projektowanymi spadkami oraz przygotowane zgodnie z wymaganiami ST D-04.01.01 „Koryto wraz z profilowaniem i zagęszczaniem podłoża” [11].

Koryto musi mieć skuteczne odwodnienie, zgodne z dokumentacją projektową

### 5.3. Konstrukcja nawierzchni

Konstrukcja nawierzchni powinna być zgodna z dokumentacją projektową oraz ST. Konstrukcja nawierzchni może obejmować ułożenie warstwy ścieralnej z betonowej lub kamiennej kostki brukowej na:

a) Podłożu (podsypki) z zaprawy drenażowej oraz podbudowie.

Podstawowe czynności przy wykonywaniu nawierzchni, z wykorzystaniem podsypki z zaprawy drenażowej obejmują:

1. wykonanie podbudowy,
2. wykonanie obramowania nawierzchni (z krawężników, obrzeży i ew. ścieków lub opasek),
3. przygotowanie i rozścielenie warstwy nośnej (zaprawa drenażowa)
4. ułożenie kostek z osadzaniem w zaprawie podkładowej przy pomocy szlamu kontaktowego,
5. wypełnienie spoin zaprawą do fugowania,

### 5.4. Podbudowa

Rodzaj podbudowy przewidzianej do wykonania pod warstwą kostki brukowej powinien być zgodny z dokumentacją projektową, spełniać wymagania norm krajowych oraz powinny być zgodne z wytycznymi IBDiM.

Wykonanie podbudowy powinno odpowiadać stawianym wymaganiom projektowym oraz właściwej dokumentacji ST, np.:

a) D-04.01.01÷04.03.01 „Dolne warstwy podbudowy oraz oczyszczenie i skropienie” [11],

b) D-04.04.00÷04.04.03 „Podbudowy z kruszywa stabilizowanego mechanicznie” (z kruszywa naturalnego lub łamanego) [12],

c) D-04.04.04 „Podbudowa z tłuczni kamiennego” [13],

Pozostałe, niewymienione rodzaje podbudowy (np. podbudowa betonowa) powinny również odpowiadać wymaganiom norm, wytycznych IBDiM lub indywidualnie opracowanym SST zaakceptowanym przez Inżyniera.

### 5.5. Obramowanie nawierzchni

Rodzaj obramowania nawierzchni powinien być zgodny z dokumentacją projektową lub ST.

Jeśli dokumentacja projektowa lub ST nie ustala inaczej, to materiały do wykonania obramowań powinny odpowiadać wymaganiom określonym w pkt 2.4.

Ustawianie krawężników, obrzeży i ew. wykonanie ścieków przykrawężnikowych powinno być zgodne z wymaganiami zawartymi w ST D-08.01.01÷08.01.02 „Krawężniki” [17], D-08.03.01 „Betonowe obrzeża chodnikowe” [18].

Krawężniki i obrzeża zaleca się ustawiać przed przystąpieniem do układania nawierzchni z kostki. Przed ich ustawieniem, pożądane jest ułożenie pojedynczego rzędu kostek w celu ustalenia szerokości nawierzchni i prawidłowej lokalizacji krawężników lub obrzeży.

### 5.6. Warstwa podkładowa z zaprawy drenażowej

Rodzaj warstwy podkładowej i jej grubość powinny być zgodne z dokumentacją projektową oraz ST.

#### 5.6.1. Przygotowanie zaprawy podkładowo-drenażowej

Trasowo-cementowa zaprawę podkładowo-drenażową, dostarczaną w workach (30kg), wymieszać z wodą w mieszarce przelotowej lub innymi urządzeniami mieszającymi do żądanej konsystencji (przy konsystencji wilgotnej ziemi) ok. 2,7 – 2,9 l wody na 30 kg).

#### 5.6.2. Układanie warstwy podkładowej

Przygotowaną zaprawę rozścielić równą warstwą na podbudowie.

Grubość podsypki powinna być zgodna z dokumentacją projektową, a wymagania dla materiałów na warstwę nośną powinny być zgodne z punktem 2.5. Dopuszczalne odchyłki od zaprojektowanej grubości podsypki nie powinny przekraczać  $\pm 1$  cm.

Ułożenie okładzin kamiennych w nawierzchni musi być zakończone przed rozpoczęciem wiązania cementu w warstwie drenażowej.

## 5.7. Układanie nawierzchni z kostek brukowych

### 5.7.1. Ustalenie kształtu, wymiaru i koloru kostek oraz desenia ich układania

Kształt, wymiary, barwę i inne cechy charakterystyczne kostek wg punktu 2.2.1 powinny być zgodne z dokumentacją projektową ST lub ustaleniami inżyniera, a w przypadku braku wystarczających ustaleń Wykonawca przedkłada odpowiednie propozycje do zaakceptowania Inżynierowi. Przed ostatecznym zaakceptowaniem kształtu, koloru, sposobu układania i wytwórni kostek, Inżynier może polecić Wykonawcy ułożenie po 1 m<sup>2</sup> wstępnie wybranych kostek, wyłącznie na podsypce piaskowej.

### 5.7.2. Warunki atmosferyczne

Nawierzchnię na podłożu z zaprawy drenażowej wykonywać przy temperaturze w zakresie +5 °C do +30 °C.

### 5.7.3. Ułożenie nawierzchni z kostek

Warstwa nawierzchni z kostki powinna być wykonana z elementów o jednakowej grubości. Na większym fragmencie robót zaleca się stosować kostki dostarczone w tej samej partii materiału, w której niedopuszczalne są różne odcienie wybranego koloru kostki.

Układanie kostki należy wykonywać ręcznie.

Układanie ręczne zaleca się wykonywać na mniejszych powierzchniach, zwłaszcza skomplikowanych pod względem kształtu lub wymagających kompozycji kolorystycznej układanych deseni oraz różnych wymiarów i kształtów kostek. Układanie kostek powinni wykonywać przycuczeni brukarze.

Kostkę układa się około 1,5 cm wyżej od projektowanej niwelety, ponieważ po procesie ubijania zaprawa drenażowa zagęszcza się.

Powierzchnia kostek położonych obok urządzeń infrastruktury technicznej (np. studzienek, włazów itp.) powinna trwale wystawać od 3 mm do 5 mm powyżej powierzchni tych urządzeń oraz od 3 mm do 10 mm powyżej korytek ściekowych (ścieków).

Do uzupełnienia przestrzeni przy krawężnikach, obrzeżach i studzienkach można używać elementy kostkowe wykończeniowe w postaci tzw. połówek i dziewiątek, mających wszystkie krawędzie równe i odpowiednio fazowane. W przypadku potrzeby kształtek o nietypowych wymiarach, wolną przestrzeń uzupełnia się kostką ciętą, przycinaną na budowie specjalnymi narzędziami tnącymi (przycinarkami, szlifierkami z tarczą itp.).

W celu polepszenia przyczepności kostki do podłoża (warstwa wiążąca – zaprawa podkładowo-drenażowa) należy nałożyć na spodnie strony materiału okładzinowego cienką warstwę ok. (1 mm) elastycznego szlamu trasowo-cementowego umocować okładziny w świeżej zaprawie.

Układanie kostek powinno odbywać z dużą starannością wraz zachowaniem odstępów między kostkami lub płytami. Odstępy wytworzone między kostkami będą tworzyły wątek fugowy, który następnie zostanie wypełniony zaprawą do fugowania. Min. szerokość spoiny podczas układania musi wynosić minimum 5 mm do max. 25 mm. Osadzanie poszczególnych elementów powinno odbywać się przy pomocy młotka kamieniarskiego lub gumowego.

Dzienną działkę roboczą nawierzchni na zaprawie drenażowej zaleca się zakończyć prowizorycznie około półmetrowym pasem nawierzchni na podsypce piaskowej w celu wytworzenia oporu dla ubicia kostki ułożonej na stałe. Przed dalszym wznowieniem robót, prowizorycznie ułożoną nawierzchnię na podsypce piaskowej należy rozebrać i usunąć wraz z podsypką.

### 5.7.4. Spoiny i szczeliny dylatacyjne

#### Spoiny

Szerokość spoin pomiędzy betonowymi kostkami brukowymi lub z kamienia naturalnego powinna wynosić od 5 mm do 25 mm.

W przypadku stosowania prostopadłościennych kostek brukowych zaleca się aby osie spoin pomiędzy dłuższymi bokami tych kostek tworzyły z osią drogi kąt 45°, a wierzchołek utworzonego kąta prostego pomiędzy spoinami miał kierunek odwrotny do kierunku spadku podłużnego nawierzchni.

Po ułożeniu kostek, spoiny należy wypełnić zaprawą trasowo-cementową do spoinowania.

Spoinę należy przed fugowaniem odpowiednio przygotować i oczyścić – w razie potrzeby wydrapać do wymaganej głębokości. Powierzchnia bruku bezpośrednio przed fugowaniem powinna być wilgotna lecz nie mokra (obfite zmoczenie rozproszonym strumieniem wody) ponadto w fudze nie może znajdować się woda.

Zaprawę przygotować przez wymieszanie za pomocą powszechnie dostępnych maszyn lub agregatów mieszająco-pompujących. W przypadku mieszania ręcznego, zaprawę dokładnie wymieszać przy użyciu wiertarek z mieszadłem śrubowym, aż do uzyskania jednorodnej masy bez grudek. Zaprawa nadaje się do użycia po ok. 5 min. okresie dojrzewania.

Rozprowadzić zaprawę po powierzchni spoin brukowych rakłą gumową skośnie do przebiegu spoin pod lekkim naciskiem, aby spoiny zostały wypełnione całkowicie, szczelnie i głęboko. Pozostałości zaprawy na powierzchni bruku powinny być jak najmniejsze, ponieważ utrudni to czyszczenie powierzchni. W przypadku stosowania kostki brukowej o krawędziach fazowanych, spoina powinna znajdować się poniżej rozszerzenia się fazowania. W celu oceny optymalnego wyglądu zalecamy ułożenie próbnej powierzchni z wybranego bruku.

W zależności od chłonności i ukształtowania powierzchni bruku jej czyszczenie może być wykonywane w następujący sposób:

- 1) Sflukowanie pod ciśnieniem:

Bezpośrednio po wstępnym związaniu powierzchni spoiny należy powierzchnię bruku oczyścić. Etap związania należy sprawdzić przez nacisk kciukiem. Przy tym resztki zaprawy na powierzchni bruku mogą być zaschnięte. W zależności od zdolności wchłaniania i ukształtowania powierzchni bruku oraz temperatury stosowania, czas wiązania wynosi ok. 30 minut do ok. 3 godzin.

Splukać powierzchnię bruku przy użyciu np. węża ogrodowego lub myjki ciśnieniowej z rozproszonym strumieniem wody i średnio twardej miotły skośnie do przebiegu spoin. Dopilnować, aby zaprawa nie była wymywana ze spoin. Gdy zaprawa będzie miała skłonność do wymywania, to znaczy, że wymagany stopień związania nie został jeszcze osiągnięty. Powtarzać zmywanie do czasu pełnego usunięcia smug bez śladów. W razie potrzeby po pełnym związaniu usunąć resztki zanieczyszczeń myjką wysokociśnieniową.

## 2) Zmywanie:

Bezpośrednio po wstępnym związaniu spoiny należy powierzchnię bruku oczyścić. Związanie należy sprawdzić przez nacisk kciukiem. Przy tym resztki zaprawy na powierzchni bruku mogą być zaschnięte. W zależności od zdolności wchłaniania i ukształtowania powierzchni bruku oraz temperatury stosowania czas wiązania wynosi ok. 30 minut do ok. 3 godzin. Zmywać / (ściągać nadmiar zaprawy) powierzchnię bruku rakłą gumową skośnie do przebiegu spoin. Dopilnować, aby zaprawa nie była wymywana ze spoin. Gdy zaprawa będzie miała skłonność do wymywania, to znaczy, że wymagany stopień stwardnienia nie został jeszcze osiągnięty. Powtarzać zmywanie do czasu pełnego usunięcia smug bez śladów. W razie potrzeby po pełnym stwardnieniu usunąć resztki zanieczyszczeń myjką wysokociśnieniową.

## 3) Czyszczenie za pomocą maszyn czyszczących:

Do zmywania maszynowego należy używać urządzeń specjalistycznych zmywająco-czyszczących. Czas stosowania wynosi około 30 minut. Nie wykonywać prac przy temperaturach powietrza i podłoża poniżej +5 °C. Podane czasy odnoszą się do stosowania w normalnym zakresie temperatur (+20 °C, wilgotność względna powietrza 65 %). Wyższe temperatury skracają czas nanoszenia. Niższe temperatury przedłużają czas stosowania.

## Szczeliny dylatacyjne

W przypadku układania kostki brukowej lub płyt na zaprawie podkładowej w systemie związanym i wypełnianiu spoin zaprawą trasowo-cementową należy przewidzieć wykonanie pól dylatacyjnych zgodnie z charakterem przewidywanych obciążeń oraz w zależności od wielkości elementów w miarę możliwości kwadratowych (*powierzchnie pól powinny być uzależnione od warunków nagrzewania się nawierzchni. Powierzchnia pól nie powinna przekraczać 25-27 m<sup>2</sup> a maksymalna długość boku pola powierzchni powinna wynosić 7 m i nie powinna przekraczać proporcji 1:2*) ograniczonych szczelinami dylatacyjnymi w odległościach zgodnych z dokumentacją projektową względnie nie większych niż co 5 - 8 m. Przy nawierzchniach wykonywanych z płyt kamiennych, zwłaszcza w przypadku nawierzchni ciągłych, należy przewidzieć odstęp między dylatacjami nie więcej niż 5-6 m, ponieważ obok termicznie uwarunkowanych zmian długości, należy również uwzględnić ruchy skurczowe występujące w okładzinach.

Fugi dylatacyjne powinny pokrywać się z dylatacjami wytworzonymi lub istniejącymi w podbudowie.

Szerokość szczelin dylatacyjnych powinna umożliwiać przejście przez nie przemieszczeń wywołanych amplitudami temperatur oddziaływującymi na powierzchnię nawierzchni w okresie letnim (wysokie temperatury), lecz nie powinna być mniejsza niż 8 mm. W przypadku stosowania „Szczeliny” te powinny być wypełnione odpowiednimi elastycznymi masami, określonymi w dokumentacji projektowej (*przykładowym rozwiązaniem jest zastosowanie wkładek z twardej gumy o parametrze wytrzymałości 50-60 w skali wg. Shore lub zastosowanie odpowiedniego elastycznego wypełniacza zgodnie z zaleceniami producenta materiału*). Sposób wypełnienia szczelin powinien odpowiadać wymaganiom stawianym oferentom materiałów przeznaczonych do wypełniania szczelin dylatacyjnych.

Wzdłuż połączeń nawierzchni poprzez fugi z (np. mury, ściany budynków, lub inne elementy budowlane) powinny być zastosowane szersze dylatacje niż w przypadku nawierzchni jezdnej o co najmniej ok. 30 %, celem zmniejszenia przekazywania sił horyzontalnych na sąsiadujące elementy budowlane.

Szczeliny dylatacyjne poprzeczne należy stosować dodatkowo w miejscach, w których występuje zmiana sztywności podłoża (np. nad przepustami, nad szczelinami dylatacyjnymi w podbudowie, zmiany rodzaju nawierzchni np.: z granitowej na betonową itp.) oraz niezbędne są również na styku dwóch zróżnicowanych warstw podbudowy. Ponadto zaleca się wykonywać szczeliny podłużne przy ściekach wzdłuż strefy jezdnej.

Zamieszczone informacje należy traktować jako podstawowe wytyczne i zasady dla tworzenia dylatacji. Natomiast każdy przypadek nawierzchni należy traktować indywidualnie i wykonywać zgodnie ze sztuką budowlaną oraz zaleceniami projektanta.

**5.8. Pielęgnacja nawierzchni i oddanie jej dla ruchu**

Nawierzchnię ułożoną na zaprawie drenażowej z wypełnieniem fug zaprawą można użytkować nieznacznym ruchem pieszym po ok. 3 dniach. Natomiast oddać do użytku pod pełne obciążenie po uzyskaniu pełnej wytrzymałości, t. j. co najmniej 28 dni.

**6. KONTROLA JAKOŚCI ROBÓT****6.1. Ogólne zasady kontroli jakości robót**

Ogólne zasady kontroli jakości robót podano w ST D-M-00.00.00 „Wymagania ogólne” [10] pkt 6.

**6.2. Badania przed przystąpieniem do robót**

Przed przystąpieniem do robót Wykonawca powinien uzyskać:

- a) w zakresie betonowej kostki brukowej
  - aprobatę techniczną,
  - certyfikat zgodności lub deklarację zgodności dostawcy oraz ewentualne wyniki badań cech charakterystycznych kostek, w przypadku żądania ich przez Inżyniera,
  - wyniki sprawdzenia przez Wykonawcę cech zewnętrznych kostek wg pktu 2.2.2.7),
- b) w zakresie innych materiałów
  - sprawdzenie przez Wykonawcę cech zewnętrznych materiałów prefabrykowanych (krawężników, obrzeży),
  - ew. badania właściwości kruszyw, piasku, cementu, wody itp. określone w normach, które budzą wątpliwości Inżyniera.

Wszystkie dokumenty oraz wyniki badań Wykonawca przedstawia Inżynierowi do akceptacji.

**6.3. Badania w czasie robót**

Częstotliwość oraz zakres badań i pomiarów w czasie robót nawierzchniowych z kostki podaje Tablica 6. Częstotliwość oraz zakres badań i pomiarów w czasie robót

Lp.	Wyszczególnienie badań i pomiarów	Częstotliwość badań	Wartości dopuszczalne
1	Sprawdzenie podłoża i koryta	Wg ST D-04.01.01 [11]	
2	Sprawdzenie ew. podbudowy	Wg ST, norm, wytycznych, wymienionych w pktcie 5.4	
3	Sprawdzenie obramowania nawierzchni	wg ST D-08.01.01÷02 [17]; D-08.03.01 [18]; D-08.05.00 [19]	
4	Sprawdzenie podsypki (przymiarem liniowym lub metodą niwelacji)	Bieżąca kontrola w 10 punktach dziennej działki roboczej: grubości, spadków i cech konstrukcyjnych w porównaniu z dokumentacją projektową i specyfikacją	Wg pktu 5.6; odchyłki od projektowanej grubości $\pm 1$ cm
5	Badania wykonywania nawierzchni z kostki		
	a) zgodność z dokumentacją projektową	Sukcesywnie na każdej działce roboczej	-
	b) położenie osi w planie (sprawdzone geodezyjnie)	Co 100 m i we wszystkich punktach charakterystycznych	Przesunięcie od osi projektowanej do 2 cm
	c) rzędne wysokościowe (pomierzone instrumentem pomiarowym)	Co 25 m w osi i przy krawędziach oraz we wszystkich punktach charakterystycznych	Odchylenia: +1 cm; -2 cm
	d) równość w profilu podłużnym (wg BN-68/8931-04 [9] łąką czterometrową)	Jw.	Nierówności do 8 mm
	e) równość w przekroju poprzecznym (sprawdzona łąką profilową z poziomnicą i pomiarze prześwitu klinem cechowanym oraz przymiarem liniowym względnie metodą niwelacji)	Jw.	Prześwity między łąką a powierzchnią do 8 mm
	f) spadki poprzeczne (sprawdzone metodą niwelacji)	Jw.	Odchyłki od dokumentacji projektowej do

			0,3%
g) szerokość nawierzchni (sprawdzona liniowym)	przymiare m	Jw.	Odchyłki od szerokości projektowanej do $\pm 5$ cm
h) szerokość i głębokość wypełnienia spoin i szczelin (ogłędziny i pomiar liniowym po wykruszeniu dług. 10 cm)		W 20 punktach charakterystycznych działki roboczej	Wg pktu 5.7.5
i) sprawdzenie koloru kostek i desenia ich ułożenia		Kontrola bieżąca	Wg dokumentacji projektowej lub decyzji Inżyniera

#### 6.4. Badania wykonanych robót

Zakres badań i pomiarów wykonanej nawierzchni z betonowej kostki brukowej podano w tablicy 7.

Tablica 7. Badania i pomiary po ukończeniu budowy nawierzchni

Lp.	Wyszczególnienie badań i pomiarów	Sposób sprawdzenia
1	Sprawdzenie wyglądu zewnętrznego nawierzchni, krawężników, obrzeży, ścieków	Wizualne sprawdzenie jednorodności wyglądu, prawidłowości desenia, kolorów kostek, spękań, płam, deformacji, wykruszeń, spoin i szczelin
2	Badanie położenia osi nawierzchni w planie	Geodezyjne sprawdzenie położenia osi co 25 m i w punktach charakterystycznych (dopuszczalne przesunięcia wg tab. 2, lp. 5b)
3	Rzędne wysokościowe, równość podłużna i poprzeczna, spadki poprzeczne i szerokość	Co 25 m i we wszystkich punktach charakterystycznych (wg metod i dopuszczalnych wartości podanych w tab. 2, lp. od 5c do 5g)
4	Rozmieszczenie i szerokość spoin i szczelin w nawierzchni, pomiędzy krawężnikami, obrzeżami, ściekami oraz wypełnienie spoin i szczelin	Wg pktu 5.5 i 5.7.5

### 7. OBMIAR ROBÓT

#### 7.1. Ogólne zasady obmiaru robót

Ogólne zasady obmiaru robót podano w ST D-M-00.00.00 „Wymagania ogólne” [10] pkt 7.

#### 7.2. Jednostka obmiarowa

Jednostką obmiarową jest m<sup>2</sup> (metr kwadratowy) wykonanej nawierzchni z betonowej (kamiennej) kostki brukowej.

Jednostki obmiarowe robót towarzyszących budowie nawierzchni z betonowej kostki brukowej (podbudowa, obramowanie itp.) są ustalone w odpowiednich ST wymienionych w pktach 5.4 i 5.5.

### 8. ODBIÓR ROBÓT

#### 8.1. Ogólne zasady odbioru robót

Ogólne zasady odbioru robót podano w ST D-M-00.00.00 „Wymagania ogólne” [10] pkt 8.

Roboty uznaje się za wykonane zgodnie z dokumentacją projektową, SST i wymaganiami Inżyniera, jeżeli wszystkie pomiary i badania z zachowaniem tolerancji według pktu 6 dały wyniki pozytywne.

#### 8.2. Odbiór robót zanikających i ulegających zakryciu

Odbiorowi robót zanikających i ulegających zakryciu podlegają:

- przygotowanie podłoża i wykonanie koryta,
- ewentualnie wykonanie podbudowy,
- ewentualnie wykonanie ław (podsypek) pod krawężniki, obrzeża, ścieki,

- wykonanie podłoża z zaprawy drenażowej pod nawierzchnię,
  - ewentualnie wypełnienie dolnej części szczelin dylatacyjnych.
- Odbiór tych robót powinien być zgodny z wymaganiami pktu 8.2 D-M-00.00.00 „Wymagania ogólne” [10] oraz niniejszej SST.

## 9. PODSTAWA PŁATNOŚCI

### 9.1. Ogólne ustalenia dotyczące podstawy płatności

Ogólne ustalenia dotyczące podstawy płatności podano w ST D-M-00.00.00 „Wymagania ogólne” [10] pkt 9.

### 9.2. Cena jednostki obmiarowej

Cena wykonania 1 m<sup>2</sup> nawierzchni z betonowej kostki brukowej obejmuje:

- prace pomiarowe i roboty przygotowawcze,
- oznakowanie robót,
- przygotowanie podłoża i wykonanie koryta,
- dostarczenie materiałów i sprzętu,
- wykonanie podsypki,
- ustalenie kształtu, koloru i desenia kostek,
- ułożenie i ubicie kostek,
- wypełnienie spoin i ew. szczelin dylatacyjnych w nawierzchni,
- pielęgnację nawierzchni,
- przeprowadzenie pomiarów i badań wymaganych w niniejszej specyfikacji technicznej,
- odwiezienie sprzętu.

Cena wykonania 1 m<sup>2</sup> nawierzchni z betonowej kostki brukowej nie obejmuje robót towarzyszących (jak: podbudowa, obramowanie itp.), które powinny być ujęte w innych pozycjach kosztorysowych, a których zakres jest określony przez SST wymienione w pktach 5.4 i 5.5.

## 10. PRZEPISY

### 10.1. Polskie Normy

- |    |                 |  |
|----|-----------------|--|
| 1. | PN-B-11112:1996 | Kruszywa mineralne. Kruszywa łamane do nawierzchni drogowych                 |
| 2. | PN-B-11113:1996 | Kruszywa mineralne. Kruszywa naturalne do nawierzchni drogowych; piasek      |
| 3. | PN-B-11213:1997 | Materiały kamienne. Elementy kamienne; krawężniki uliczne, mostowe i drogowe |
| 4. | PN-B-19701:1997 | Cement. Cement powszechnego użytku. Skład, wymagania i ocena zgodności       |
| 5. | PN-B-32250:1988 | Materiały budowlane. Woda do betonów i zapraw                                |

### 10.2. Branżowe Normy

- |    |                  |   |
|----|------------------|---|
| 6. | BN-88/6731-08    | Cement. Transport i przechowywanie  |
| 7. | BN-80/6775-03/04 | Prefabrykaty budowlane z betonu. Elementy nawierzchni dróg, ulic, parkingów i torowisk tramwajowych. Krawężniki i obrzeża |
| 8. | BN-64/8931-01    | Drogi samochodowe. Oznaczenie wskaźnika piaskowego  |
| 9. | BN-68/8931-04    | Drogi samochodowe. Pomiar równości nawierzchni planografem i łątą.  |

### 10.3. Ogólne specyfikacje techniczne (ST)

- |     |                     |   |
|-----|---------------------|---|
| 10. | D-M-00.00.00        | Wymagania ogólne  |
| 11. | D-04.01.01÷04.03.01 | Dolne warstwy podbudów oraz oczyszczenie i skropienie   |
| 12. | D-04.04.00÷04.04.03 | Podbudowy z kruszywa stabilizowanego mechanicznie       |
| 13. | D-04.04.04          | Podbudowa z tłucznia kamiennego                         |
| 14. | D-05.03.04a         | Wypełnianie szczelin w nawierzchni z betonu cementowego |
| 15. | D-08.01.01÷02       | Krawężniki  |
| 16. | D-08.03.01          | Betonowe obrzeża chodnikowe                             |
| 17. | D-08.05.00          | Ścieki  |

## D - 07.01.01 OZNAKOWANIE POZIOME

### 1. WSTĘP

#### 1.1. Przedmiot ST

Przedmiotem niniejszej specyfikacji technicznej (ST) są wymagania dotyczące wykonania i odbioru oznakowania poziomego dróg.

#### 1.2. Zakres stosowania ST

Specyfikacja techniczna (ST) stanowi obowiązującą podstawę stosowaną jako dokument przetargowy i kontraktowy przy zlecaniu i realizacji robót na drogach.

#### 1.3. Zakres robót objętych ST

Ustalenia zawarte w niniejszej specyfikacji dotyczą zasad prowadzenia robót związanych z wykonywaniem i odbiorem oznakowania poziomego stosowanego na drogach o nawierzchni twardej.

#### 1.4. Określenia podstawowe

**1.4.1.** Oznakowanie poziome - znaki drogowe poziome, umieszczone na nawierzchni w postaci linii ciągłych lub przerywanych, pojedynczych lub podwójnych, strzałek, napisów, symboli oraz innych linii związanych z oznaczeniem określonych miejsc na tej nawierzchni. W zależności od rodzaju i sposobu zastosowania znaki poziome mogą mieć znaczenie prowadzące, segregujące, informujące, ostrzegawcze, zakazujące lub nakazujące.

**1.4.2.** Znaki podłużne - linie równoległe do osi jezdni lub odchylone od niej pod niewielkim kątem, występujące jako linie: – pojedyncze: przerywane lub ciągłe, segregacyjne lub krawędziowe, – podwójne: ciągłe z przerywanymi, ciągłe lub przerywane.

**1.4.3.** Strzałki - znaki poziome na nawierzchni, występujące jako strzałki kierunkowe służące do wskazania dozwolonego kierunku zjazdu z pasa oraz strzałki naprowadzające, które uprzedzają o konieczności opuszczenia pasa, na którym się znajdują.

**1.4.4.** Znaki poprzeczne - znaki służące do oznaczenia miejsc przeznaczonych do ruchu pieszych i rowerzystów w poprzek drogi, miejsc wymagających zatrzymania pojazdów oraz miejsc lokalizacji progów zwalniających.

**1.4.5.** Znaki uzupełniające - znaki o różnych kształtach, wymiarach i przeznaczeniu, występujące w postaci symboli, napisów, linii przystankowych, stanowisk i pasów postojowych, powierzchni wyłączonych z ruchu oraz symboli znaków pionowych w oznakowaniu poziomym.

**1.4.6.** Materiały do poziomego znakowania dróg - materiały zawierające rozpuszczalniki, wolne od rozpuszczalników lub punktowe elementy odblaskowe, które mogą zostać naniesione albo wbudowane przez malowanie, natryskiwanie, odlewanie, wytłaczanie, rolowanie, klejenie itp. na nawierzchnie drogowe, stosowane w temperaturze otoczenia lub w temperaturze podwyższonej. Materiały te powinny posiadać właściwości odblaskowe.

**1.4.7.** Materiały do znakowania grubowarstwowego - materiały nakładane warstwą grubości od 0,9 mm do 3,5 mm. Należą do nich masy termoplastyczne i masy chemoutwardzalne stosowane na zimno. Dla linii strukturalnych i profilowanych grubość linii może wynosić 5 mm.

**1.4.8.** Kulki szklane – materiał w postaci przezroczystych, kulistych cząstek szklanych do posypywania lub narzucania pod ciśnieniem na oznakowanie wykonane materiałami w stanie ciekłym, w celu uzyskania widzialności oznakowania w nocy przez odbicie powrotne padającej wiązki światła pojazdu w kierunku kierowcy. Kulki szklane są także składnikami materiałów grubowarstwowch.

**1.4.9.** Kruszywo przeciwpoślizgowe – twarde ziarna pochodzenia naturalnego lub sztucznego stosowane do zapewnienia własności przeciwpoślizgowych poziomym oznakowaniem dróg, stosowane samo lub w mieszaninie z kulkami szklanymi.

**1.4.10.** Oznakowanie nowe – oznakowanie, w którym zakończył się czas schnięcia i nie upłynęło 30 dni od wykonania oznakowania. Pomiary właściwości oznakowania należy wykonywać od 14 do 30 dnia po wykonaniu oznakowania.

**1.4.11.** Powyższe i pozostałe określenia są zgodne z odpowiednimi polskimi normami i z definicjami podanymi w ST D-M-00.00.00 „Wymagania ogólne” pkt 1.4.

#### 1.5. Ogólne wymagania dotyczące robót

Ogólne wymagania dotyczące robót podano w ST D-M-00.00.00 „Wymagania ogólne” pkt 1.5.

### 2. MATERIAŁY

#### 2.1. Ogólne wymagania dotyczące materiałów

Ogólne wymagania dotyczące materiałów, ich pozyskiwania i składowania podano w ST D-M-00.00.00 „Wymagania ogólne” pkt 2.

#### 2.2. Dokument dopuszczający do stosowania materiałów

Materiały stosowane przez Wykonawcę do poziomego oznakowania dróg powinny spełniać warunki postawione w rozporządzeniu Ministra Infrastruktury [7].

Producenci powinni oznakować wyroby znakiem budowlanym B, zgodnie z rozporządzeniem Ministra Infrastruktury [8], co oznacza wystawienie deklaracji zgodności z aprobatą techniczną (np. dla farb oraz mas chemoutwardzalnych i termoplastycznych) lub znakiem CE, zgodnie z rozporządzeniem Ministra Infrastruktury [12], co oznacza wystawienie deklaracji zgodności z normą zharmonizowaną (np. dla kulek szklanych [3, 3a] i punktowych elementów odblaskowych [5, 5a]).

Aprobaty techniczne wystawione przed czasem wejścia w życie rozporządzenia [15] nie mogą być zmieniane lecz zachowują ważność przez okres, na jaki zostały wydane. W tym przypadku do oznakowania wyrobu znakiem budowlanym B wystarcza deklaracja zgodności z aprobatą techniczną.

Powyższe zasady należy stosować także do oznakowań tymczasowych wykonywanych materiałami o barwie żółtej.

### 2.3. Badanie materiałów, których jakość budzi wątpliwość

Wykonawca powinien przeprowadzić dodatkowe badania tych materiałów, które budzą wątpliwości jego lub Inżyniera, co do jakości, w celu stwierdzenia czy odpowiadają one wymaganiom określonym w aprobacie technicznej. Badania te Wykonawca zleci IBDiM lub akredytowanemu laboratorium drogowemu. Badania powinny być wykonane zgodnie z PN-EN 1871:2003 [6] lub Warunkami Technicznymi POD-97 [9] lub POD-2006 po ich wydaniu [10].

### 2.4. Oznakowanie opakowań

Wykonawca powinien żądać od producenta, aby oznakowanie opakowań materiałów do poziomego znakowania dróg było wykonane zgodnie z PN-O-79252 [2], a ponadto aby na każdym opakowaniu był umieszczony trwały napis zawierający:

- nazwę i adres producenta,
- datę produkcji i termin przydatności do użycia,
- masę netto,
- numer partii i datę produkcji,
- informację, że wyrób posiada aprobatę techniczną IBDiM i jej numer,
- nazwę jednostki certyfikującej i numer certyfikatu, jeśli dotyczy [8],
- znak budowlany „B” wg rozporządzenia Ministra Infrastruktury [8] i/lub znak „CE” wg rozporządzenia Ministra Infrastruktury [12],
- informację o szkodliwości i klasie zagrożenia pożarowego,
- ewentualne wskazówki dla użytkowników.

W przypadku farb rozpuszczalnikowych i wyrobów chemoutwardzalnych oznakowanie opakowania powinno być zgodne z rozporządzeniem Ministra Zdrowia [13].

### 2.5. Przepisy określające wymagania dla materiałów

Podstawowe wymagania dotyczące materiałów podano w punkcie 2.6, a szczegółowe wymagania określone są w Warunkach technicznych POD-97 [9] lub POD-2006 po ich wydaniu [10].

### 2.6. Wymagania wobec materiałów do poziomego oznakowania dróg

#### 2.6.1. Materiały do oznakowań grubowarstwowych

Materiałami do wykonywania oznakowania grubowarstwowego powinny być materiały umożliwiające nakładanie ich warstwą grubości od 0,9 mm do 5 mm takie, jak masy chemoutwardzalne stosowane na zimno oraz masy termoplastyczne.

Masy chemoutwardzalne powinny być substancjami jedno-, dwu- lub trójskładnikowymi, mieszanymi ze sobą w proporcjach ustalonych przez producenta i nakładanymi na powierzchnię z użyciem odpowiedniego sprzętu. Masy te powinny tworzyć powłokę, której spójność zapewnia jedynie reakcja chemiczna.

Masy termoplastyczne powinny być substancjami nie zawierającymi rozpuszczalników, dostarczonymi w postaci bloków, granulek lub proszku. Przy stosowaniu powinny dać się podgrzewać do stopienia i aplikować ręcznie lub maszynowo. Masy te powinny tworzyć spójną warstwę przez ochłodzenie.

Właściwości fizyczne materiałów do oznakowania grubowarstwowego i wykonanych z nich elementów prefabrykowanych określają aprobaty techniczne.

#### 2.6.2. Kulki szklane

Materiały w postaci kulek szklanych refleksyjnych do posypywania lub narzucania pod ciśnieniem na materiały do oznakowania powinny zapewniać widzialność w nocy poprzez odbicie powrotne w kierunku pojazdu wiązki światła wysyłanej przez reflektory pojazdu.

Kulki szklane powinny charakteryzować się współczynnikiem załamania powyżej 1,50, wykazywać odporność na wodę, kwas solny, chlorek wapniowy i siarczek sodowy oraz zawierać nie więcej niż 20% kulek z defektami w przypadku kulek o maksymalnej średnicy poniżej 1 mm oraz 30 % w przypadku kulek o maksymalnej średnicy równej i większej niż 1 mm. Krzywa uziarnienia powinna mieścić się w krzywych granicznych podanych w wymaganiach aprobaty technicznej wyrobu lub w certyfikacie CE.

Kulki szklane hydrofobizowane powinny ponadto wykazywać stopień hydrofobizacji co najmniej 80%.

Wymagania i metody badań kulek szklanych podano w PN-EN 1423:2000[3, 3a].

Właściwości kulek szklanych określają odpowiednie aprobaty techniczne, lub certyfikaty „CE”.

#### 2.6.3. Materiał uszorstniający oznakowanie



Materiał uszorstniający oznakowanie powinien składać się z naturalnego lub sztucznego twardego kruszywa (np. krystalitu), stosowanego w celu zapewnienia oznakowaniu odpowiedniej szorstkości (właściwości antypoślizgowych). Materiał uszorstniający nie może zawierać więcej niż 1% cząstek mniejszych niż 90 µm. Potrzeba stosowania materiału uszorstniającego powinna być określona w ST. Konieczność jego użycia zachodzi w przypadku potrzeby uzyskania wskaźnika szorstkości oznakowania  $SRT \geq 50$ .

Materiał uszorstniający (kruszywo przeciwoślizgowe) oraz mieszanina kulek szklanych z materiałem uszorstniającym powinny odpowiadać wymaganiom określonym w aprobacie technicznej.

#### 2.6.4. Wymagania wobec materiałów ze względu na ochronę warunków pracy i środowiska

Materiały stosowane do znakowania nawierzchni nie powinny zawierać substancji zagrażających zdrowiu ludzi i powodujących skażenie środowiska.

### 2.7. Przechowywanie i składowanie materiałów

Materiały do oznakowania cienko- i grubowarstwowego nawierzchni powinny zachować stałość swoich właściwości chemicznych i fizykochemicznych przez okres co najmniej 6 miesięcy składowania w warunkach określonych przez producenta.

Materiały do poziomego oznakowania dróg należy przechowywać w magazynach odpowiadających zaleceniom producenta, zwłaszcza zabezpieczających je od napromieniowania słonecznego, opadów i w temperaturze, dla:

- a) farb wodorociekalnych od 5°C do 40°C,
- b) farb rozpuszczalnikowych od -5°C do 25°C,
- c) pozostałych materiałów - poniżej 40°C.

## 3. SPRZĘT

### 3.1. Ogólne wymagania dotyczące sprzętu

Ogólne wymagania dotyczące sprzętu podano w ST D-M-00.00.00 „Wymagania ogólne” pkt 3.

### 3.2. Sprzęt do wykonania oznakowania poziomego

Wykonawca przystępujący do wykonania oznakowania poziomego, w zależności od zakresu robót, powinien wykazać się możliwością korzystania z następującego sprzętu, zaakceptowanego przez Inżyniera:

- szczotek mechanicznych (zaleca się stosowanie szczotek wyposażonych w urządzenia odpylające) oraz szczotek ręcznych,
- frezarek,
- sprężarek,
- malowarek,
- układarek mas termoplastycznych i chemoutwardzalnych,
- wyklejarek do taśm,
- sprzętu do badań, określonego w ST.

Wykonawca powinien zapewnić odpowiednią jakość, ilość i wydajność malowarek lub układarek proporcjonalną do wielkości i czasu wykonania całego zakresu robót.

## 4. TRANSPORT

### 4.1. Ogólne wymagania dotyczące transportu

Ogólne wymagania dotyczące transportu podano w ST D-M-00.00.00 „Wymagania ogólne” pkt 4.

### 4.2. Przewóz materiałów do poziomego znakowania dróg

Materiały do poziomego znakowania dróg należy przewozić w opakowaniach zapewniających szczelność, bezpieczny transport i zachowanie wymaganych właściwości materiałów. Pojemniki powinny być oznakowane zgodnie z normą PN-O-79252 [2]. W przypadku materiałów niebezpiecznych opakowania powinny być oznakowane zgodnie z rozporządzeniem Ministra Zdrowia [13].

Farby rozpuszczalnikowe, rozpuszczalniki palne oraz farby i masy chemoutwardzalne należy transportować zgodnie z postanowieniami umowy międzynarodowej [14] dla transportu drogowego materiałów palnych, klasy 3, oraz szczegółowymi zaleceniami zawartymi w karcie charakterystyki wyrobu sporządzonej przez producenta. Wyroby, wyżej wymienione, nie posiadające karty charakterystyki nie powinny być dopuszczone do transportu.

Pozostałe materiały do znakowania poziomego należy przewozić krytymi środkami transportowymi, chroniąc opakowania przed uszkodzeniem mechanicznym, zgodnie z PN-C-81400 [1] oraz zgodnie z prawem przewozowym.

## 5. WYKONANIE ROBÓT

### 5.1. Ogólne zasady wykonania robót

Ogólne zasady wykonania robót podano w ST D-M-00.00.00 „Wymagania ogólne” pkt 5. Nowe i odnowione nawierzchnie dróg przed otwarciem do ruchu muszą być oznakowane zgodnie z dokumentacją projektową.

## 5.2. Warunki atmosferyczne

W czasie wykonywania oznakowania temperatura nawierzchni i powietrza powinna wynosić co najmniej 5°C, a wilgotność względna powietrza powinna być zgodna z zaleceniami producenta lub wynosić co najwyżej 85%.

## 5.3. Jednorodność nawierzchni znakowanej

Poprawność wykonania znakowania wymaga jednorodności nawierzchni znakowanej. Nierówności i/lub miejsca napraw cząstkowych nawierzchni, które nie wyróżniają się od starej nawierzchni i nie mają większego rozmiaru niż 15% powierzchni znakowanej, uznaje się za powierzchnie jednorodne. Dla powierzchni niejednorodnych należy w ST ustalić: rozmiary powierzchni niejednorodnej zgodnie z Systemem Oceny Stanu Nawierzchni (SOSN), odkształcenia nawierzchni (otwarte złącza podłużne, koleiny, spękania, przełomy, garby), wymagania wobec materiału do oznakowania nawierzchni i wymagania wobec Wykonawcy.

## 5.4. Przygotowanie podłoża do wykonania znakowania

Przed wykonaniem znakowania poziomego należy oczyścić powierzchnię nawierzchni malowanej z pyłu, kurzu, piasku, smarów, olejów i innych zanieczyszczeń, przy użyciu sprzętu wymienionego w ST i zaakceptowanego przez Inżyniera.

Powierzchnia nawierzchni przygotowana do wykonania oznakowania poziomego musi być czysta i sucha.

## 5.5. Przedznakowanie

W celu dokładnego wykonania poziomego oznakowania drogi, można wykonać przedznakowanie, stosując się do ustaleń zawartych w dokumentacji projektowej, w załączniku nr 2 do rozporządzenia Ministra Infrastruktury [7], ST i wskazaniach Inżyniera.

Do wykonania przedznakowania można stosować nietrwałą farbę, np. farbę silnie rozcieńczoną rozpuszczalnikiem. Zaleca się wykonywanie przedznakowania w postaci cienkich linii lub kropek. Początek i koniec znakowania należy zaznaczyć małą kreską poprzeczną.

W przypadku odnawiania oznakowania drogi, gdy stare oznakowanie jest wystarczająco czytelne i zgodne z dokumentacją projektową, można przedznakowania nie wykonywać.

## 5.6. Wykonanie oznakowania drogi

### 5.6.1. Dostarczenie materiałów i spełnienie zaleceń producenta materiałów

Materiały do znakowania drogi, spełniające wymagania podane w punkcie 2, powinny być dostarczone w oryginalnych opakowaniach handlowych i stosowane zgodnie z zaleceniami ST, producenta oraz z wymaganiami znajdującymi się w aprobacie technicznej.

### 5.6.2. Wykonanie oznakowania drogi materiałami grubowarstwowymi

Wykonanie oznakowania powinno być zgodne z zaleceniami producenta materiałów, a w przypadku ich braku lub niepełnych danych - zgodne z poniższymi wskazaniami.

Materiał znakujący należy nakładać równomierną warstwą o grubości (lub w ilości) ustalonej w ST, zachowując wymiary i ostrość krawędzi. Grubość nanoszonej warstwy zaleca się kontrolować przy pomocy grzebienia pomiarowego na płycie metalowej, podkładanej na drodze malowarki. Ilość materiału zużyta w czasie prac, określona przez średnie zużycie na metr kwadratowy, nie może się różnić od ilości ustalonej, więcej niż o 20%.

W przypadku mas chemoutwardzalnych i termoplastycznych wszystkie większe prace (linie krawędziowe, segregacyjne na długich odcinkach dróg) powinny być wykonywane przy użyciu urządzeń samojezdnych z automatycznym podziałem linii i posypywaniem kulkami szklanymi z ew. materiałem uszorstniającym. W przypadku mniejszych prac, wielkość, wydajność i jakość sprzętu należy dostosować do ich zakresu i rozmiaru. Decyzję dotyczącą rodzaju sprzętu i sposobu wykonania znakowania podejmuje Inżynier na wniosek Wykonawcy. W przypadku znakowania nawierzchni betonowej należy przed aplikacją usunąć warstwę powierzchniową betonu metodą frezowania, śrutowania lub waterblasting, aby zlikwidować pozostałości mleczka cementowego i uszorstnić powierzchnię. Po usunięciu warstwy powierzchniowej betonu, należy powierzchnię znakowaną umyć wodą pod ciśnieniem oraz zagruntować środkiem wskazanym przez producenta masy (podkład, grunt, primer) w ilości przez niego podanej.

## 5.7. Usuwanie oznakowania poziomego

W przypadku konieczności usunięcia istniejącego oznakowania poziomego, czynność tę należy wykonać jak najmniej uszkadzając nawierzchnię.

Zaleca się wykonywać usuwanie oznakowania:

- cienkowarstwowego, metodą: frezowania mechanicznego lub wodą pod wysokim ciśnieniem (waterblasting), piaskowania, śrutowania, trawienia, wypalania lub zamalowania,
- grubowarstwowego, metodą piaskowania, kulkowania, frezowania,
- punktowego, prostymi narzędziami mechanicznymi.

Środki zastosowane do usunięcia oznakowania nie mogą wpływać ujemnie na przyczepność nowego oznakowania do podłoża, na jego szorstkość, trwałość oraz na właściwości podłoża.

Usuwanie oznakowania na czas robót drogowych może być wykonane przez zamalowanie nietrwałą farbą barwy czarnej.

Materiały pozostałe po usunięciu oznakowania należy usunąć z drogi tak, aby nie zanieczyszczały środowiska, w miejsce zaakceptowane przez Inżyniera.

## 5.8. Odnowa oznakowania poziomego

Odnawianie oznakowania poziomego, wykonywanego w przypadku utraty wymagań jednej z właściwości, należy wykonać materiałem o sprawdzonej dobrej przyczepności do starej warstwy.

Jako zasadę można przyjąć, że oznakowanie wykonane farbami akrylowymi, należy odnawiać także farbami akrylowymi, oznakowania grubowarstwowe wykonane masami termoplastycznymi – natryskiwany cienką warstwą masy termoplastycznej lub farbą wodorozcieńczalną zalecaną przez producenta masy, oznakowania wykonane masami chemoutwardzalnymi – farbami chemoutwardzalnymi, natryskiwany masami chemoutwardzalnymi (sprayplast) lub odpowiednimi akrylowymi farbami rozpuszczalnikowymi.

Ilość stosowanego do odnowienia materiału, należy dobrać w zależności od rodzaju i stanu oznakowania odnawianego, kierując się wskazówkami producenta materiału i zaleceniami Inżyniera.

## 6. KONTROLA JAKOŚCI ROBÓT

### 6.1. Ogólne zasady kontroli jakości robót

Ogólne zasady kontroli jakości robót podano w ST D-M-00.00.00 „Wymagania ogólne” pkt 6.

### 6.2. Badanie przygotowania podłoża i przedznakowania

Powierzchnia jezdni przed wykonaniem znakowania poziomego musi być całkowicie czysta i sucha. Przedznakowanie powinno być wykonane zgodnie z wymaganiami punktu 5.5.

### 6.3. Badania wykonania oznakowania poziomego

#### 6.3.1. Wymagania wobec oznakowania poziomego

##### 6.3.1.1. Zasady

Wymagania sprecyzowano przede wszystkim w celu określenia właściwości oznakowania dróg w czasie ich użytkowania. Wymagania określa się kilkoma parametrami reprezentującymi różne aspekty właściwości oznakowania dróg według PN-EN 1436:2000 [4] i PN-EN 1436:2000/A1:2005 [4a].

Badania wstępne, dla których określono pierwsze wymaganie, są wykonywane w celu kontroli przed odbiorem. Powinny być wykonane w terminie od 14 do 30 dnia po wykonaniu. Kolejne badania kontrolne należy wykonywać po okresie, od 3 do 6 miesięcy po wykonaniu i przed upływem 1 roku, oraz po 2, 3 i 4 latach dla materiałów o trwałości dłuższej niż 1 rok.

Barwa żółta dotyczy tylko oznakowań tymczasowych, które także powinny być kontrolowane. Inne barwy oznakowań niż biała i żółta należy stosować zgodnie z zaleceniami zawartymi w załączniku nr 2 do rozporządzenia [7].

##### 6.3.1.2. Widzialność w dzień

Widzialność oznakowania w dzień jest określona współczynnikiem luminancji  $\beta$  i barwą oznakowania wyrażoną współrzędnymi chromatycznymi.

Wartość współczynnika  $\beta$  powinna wynosić dla oznakowania nowego w terminie od 14 do 30 dnia po wykonaniu, barwy:

- białej, na nawierzchni asfaltowej, co najmniej 0,40, klasa B3,
- białej, na nawierzchni betonowej, co najmniej 0,50, klasa B4,
- żółtej, co najmniej 0,30, klasa B2.

Wartość współczynnika  $\beta$  powinna wynosić po 30 dniu od wykonania dla całego okresu użytkowania oznakowania, barwy:

- białej, na nawierzchni asfaltowej, co najmniej 0,30, klasa B2,
- białej, na nawierzchni betonowej, co najmniej 0,40, klasa B3,
- żółtej, co najmniej 0,20, klasa B1.

Barwa oznakowania powinna być określona wg PN-EN 1436:2000 [4] przez współrzędne chromatyczne  $x$  i  $y$ , które dla suchego oznakowania powinny leżeć w obszarze zdefiniowanym przez cztery punkty narożne podane w tablicy 1 i na wykresach (rys. 1, 2 i 3).

Tablica 1. Punkty narożne obszarów chromatyczności oznakowań dróg

Punkt narożny nr		1	2	3	4
Oznakowanie białe	x	0,355	0,305	0,285	0,335
	y	0,355	0,305	0,325	0,375
Oznakowanie żółte klasa Y1	x	0,443	0,545	0,465	0,389
	y	0,399	0,455	0,535	0,431
Oznakowanie żółte klasa Y2	x	0,494	0,545	0,465	0,427
	y	0,427	0,455	0,535	0,483
Oznakowanie czerwone	x	0,690	0,530	0,495	0,655
	y	0,310	0,300	0,335	0,345
Oznakowanie niebieskie	x	0,078	0,200	0,240	0,137

	y	0,171	0,255	0,210	0,038
--	---	-------	-------	-------	-------

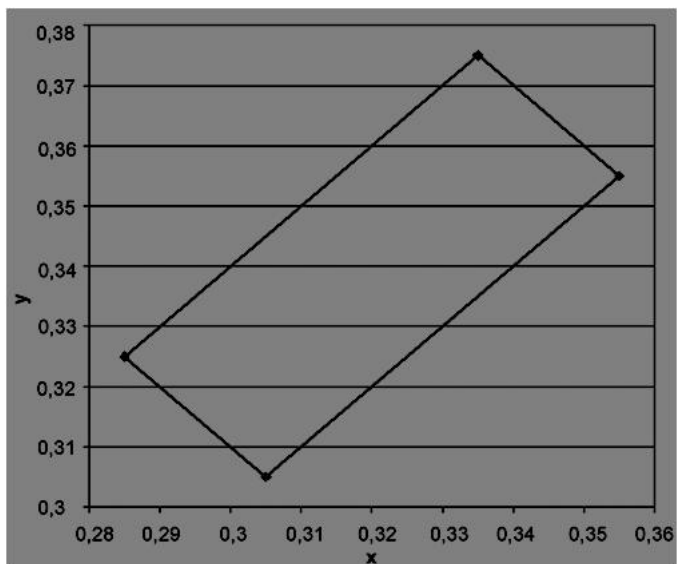

Rys. 1. Współrzędne chromatyczności x,y dla barwy białej oznakowania

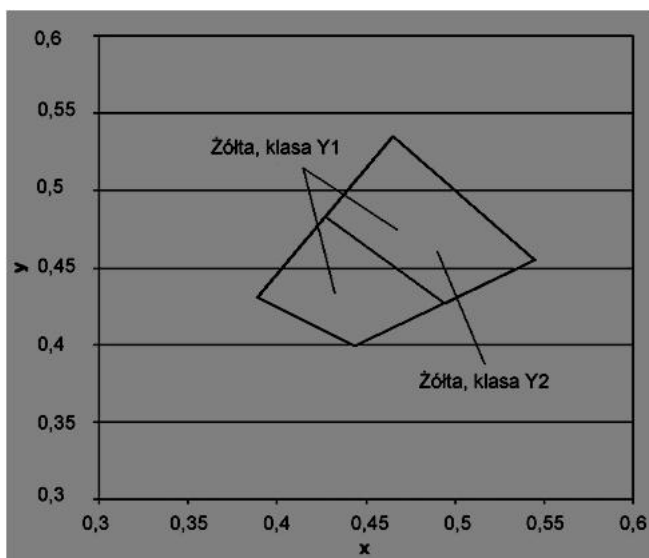

Rys.2. Współrzędne chromatyczności x,y dla barwy żółtej oznakowania

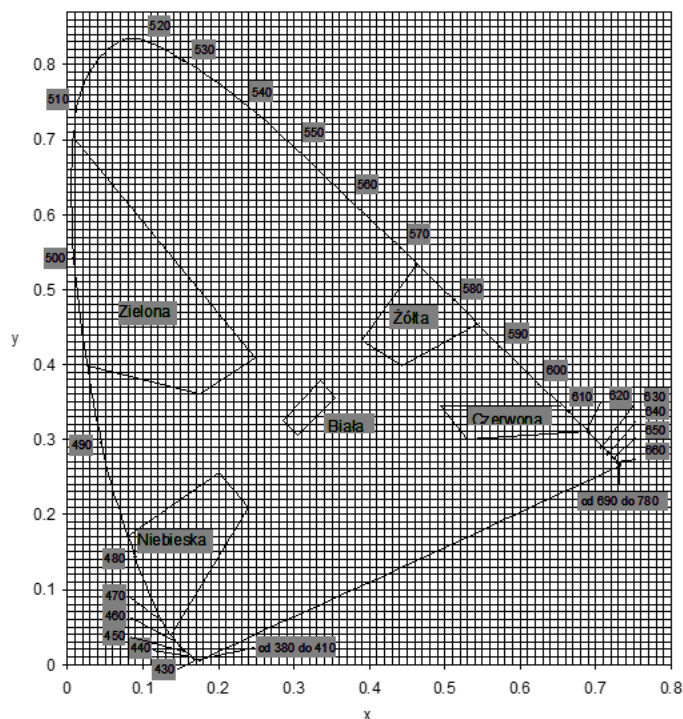

Rys. 3. Granice barw białej, żółtej, czerwonej, niebieskiej i zielonej oznakowania

Pomiar współczynnika luminancji  $\beta$  może być zastąpiony pomiarem współczynnika luminancji w świetle rozproszonym Qd, wg PN-EN 1436:2000 [4] lub wg POD-97 [9] i POD-2006 (po wydaniu) [10].

Do określenia odbicia światła dziennego lub odbicia oświetlenia drogi od oznakowania stosuje się współczynnik luminancji w świetle rozproszonym Qd.

Wartość współczynnika Qd dla oznakowania nowego w ciągu 14 - 30 dni po wykonaniu powinna wynosić dla oznakowania świeżego, barwy:

- białej, co najmniej  $130 \text{ mcd m}^{-2} \text{ lx}^{-1}$  (nawierzchnie asfaltowe), klasa Q3,
- białej, co najmniej  $160 \text{ mcd m}^{-2} \text{ lx}^{-1}$  (nawierzchnie betonowe), klasa Q4,
- żółtej, co najmniej  $100 \text{ mcd m}^{-2} \text{ lx}^{-1}$ , klasa Q2,

Wartość współczynnika Qd powinna wynosić dla oznakowania eksploatowanego po 30 dni od wykonania, w ciągu całego okresu użytkowania, barwy:

- białej, co najmniej  $100 \text{ mcd m}^{-2} \text{ lx}^{-1}$  (nawierzchnie asfaltowe), klasa Q2,
- białej, co najmniej  $130 \text{ mcd m}^{-2} \text{ lx}^{-1}$  (nawierzchnie betonowe), klasa Q3,
- żółtej, co najmniej  $80 \text{ mcd m}^{-2} \text{ lx}^{-1}$ , klasa Q1.

### 6.3.1.3. Widzialność w nocy

Za miarę widzialności w nocy przyjęto powierzchniowy współczynnik odbłasku  $R_L$ , określany według PN-EN 1436:2000 [4] z uwzględnieniem podziału na klasy PN-EN 1436:2000/A1:2005 [4a].

Wartość współczynnika  $R_L$  powinna wynosić dla oznakowania nowego (w stanie suchym) w ciągu 14 - 30 dni po wykonaniu, barwy:

- białej, na autostradach, drogach ekspresowych oraz na drogach o prędkości  $\geq 100 \text{ km/h}$  lub o natężeniu ruchu  $> 2\,500$  pojazdów rzeczywistych na dobę na pas, co najmniej  $250 \text{ mcd m}^{-2} \text{ lx}^{-1}$ , klasa R4/5,
- białej, na pozostałych drogach, co najmniej  $200 \text{ mcd m}^{-2} \text{ lx}^{-1}$ , klasa R4,
- żółtej tymczasowej, co najmniej  $150 \text{ mcd m}^{-2} \text{ lx}^{-1}$ , klasa R3,

Wartość współczynnika  $R_L$  powinna wynosić dla oznakowania eksploatowanego w ciągu od 2 do 6 miesięcy po wykonaniu, barwy:

- białej, na autostradach, drogach ekspresowych oraz na drogach o prędkości  $\geq 100 \text{ km/h}$  lub o natężeniu ruchu  $> 2\,500$  pojazdów rzeczywistych na dobę na pas, co najmniej  $200 \text{ mcd m}^{-2} \text{ lx}^{-1}$ , klasa R4,
- białej, na pozostałych drogach, co najmniej  $150 \text{ mcd m}^{-2} \text{ lx}^{-1}$ , klasa R3
- żółtej tymczasowej, co najmniej  $100 \text{ mcd m}^{-2} \text{ lx}^{-1}$ , klasa R2.

Wartość współczynnika  $R_L$  powinna wynosić dla oznakowania eksploatowanego od 7 miesiąca po wykonaniu, barwy:

- białej, na autostradach, drogach ekspresowych oraz na drogach o prędkości  $\geq 100 \text{ km/h}$  lub o natężeniu ruchu  $> 2\,500$  pojazdów rzeczywistych na dobę na pas, co najmniej  $150 \text{ mcd m}^{-2} \text{ lx}^{-1}$ , klasa R3,
- białej, na pozostałych drogach, co najmniej  $100 \text{ mcd m}^{-2} \text{ lx}^{-1}$ , klasa R2,
- żółtej tymczasowej, co najmniej  $100 \text{ mcd m}^{-2} \text{ lx}^{-1}$ , klasa R2.

Na nawierzchniach o grubej makroteksturze, takich jak: powierzchniowe utrwalanie oraz na nawierzchniach niejednorodnych można wyjątkowo, tylko na drogach określonych w tablicy 5, dopuścić wartość współczynnika odbłasku  $R_L = 70 \text{ mcd m}^{-2} \text{ lx}^{-1}$ , klasa R1 dla oznakowania cienkowarstwowego eksploatowanego od 6 miesiąca po wykonaniu.

Na nawierzchniach nowych lub odnowionych z warstwą ścieralną z SMA zaleca się stosować materiały grubowarstwowe.

W szczególnie uzasadnionych przypadkach możliwe jest ustalenie w ST wyższych klas wymagań wg PN-EN 1436:2000/A1:2005 [4a].

Wartość współczynnika  $R_L$  powinna wynosić dla oznakowania profilowanego, nowego (w stanie wilgotnym) i eksploatowanego w okresie gwarancji wg PN-EN 1436:2000 [4] zmierzona od 14 do 30 dni po wykonaniu, barwy:

- białej, co najmniej  $50 \text{ mcd m}^{-2} \text{ lx}^{-1}$ , klasa RW3,
- w okresie eksploatacji co najmniej  $35 \text{ mcd m}^{-2} \text{ lx}^{-1}$ , klasa RW2.

Powyższe wymaganie dotyczy jedynie oznakowań profilowanych, takich jak oznakowanie strukturalne wykonywane masami termoplastycznymi, masami chemoutwardzalnymi i taśmami w postaci np. poprzecznych wygarbień (baretek), drop-on-line, itp.

Wykonywanie pomiarów na oznakowaniu ciągłym z naniesionymi wygarbieniami może być wykonywane tylko metoda dynamiczną. Pomiar aparatami ręcznymi jest albo niemożliwy albo obciążony dużym błędem.

Wykonywanie pomiarów odbłaskowości na pozostałych typach oznakowania strukturalnego, z uwagi na jego niecałkowite i niejednorodne pokrycie powierzchni oznakowania, jest obarczone większym błędem niż na oznakowaniach pełnych. Dlatego podczas odbioru czy kontroli, należy przyjąć jako dopuszczalne wartości współczynnika odbłasku o 20 % niższe od przyjętych w ST.

#### 6.3.1.4. Szorstkość oznakowania

Miarą szorstkości oznakowania jest wartość wskaźnika szorstkości SRT (Skid Resistance Tester) mierzona wahadłem angielskim, wg PN-EN 1436:2000 [4] lub POD-97 [9] i POD-2006 (po wydaniu) [10]. Wartość SRT symuluje warunki, w których pojazd wyposażony w typowe opony hamuje z blokadą kół przy prędkości 50 km/h na mokrej nawierzchni.

Wymaga się, aby wartość wskaźnika szorstkości SRT wynosiła na oznakowaniu:

- w ciągu całego okresu użytkowania, co najmniej 45 jednostek SRT (klasa S1).

Dopuszcza się podwyższenie w ST wymagania szorstkości do 50 – 60 jednostek SRT (klasy S2 – S3), w uzasadnionych przypadkach. Uzyskanie większej szorstkości oznakowania, wiąże się z zastosowaniem kruszywa przeciwpoślizgowego samego lub w mieszaninie z kulkami szklanymi wg PN-EN 1423:2001 [3]. Należy przy tym wziąć pod uwagę jednoczesne obniżenie wartości współczynnika luminancji i współczynnika odbłasku.

Szorstkość oznakowania, na którym nie zastosowano kruszywa przeciwpoślizgowego, zazwyczaj wzrasta w okresie eksploatacji oznakowania, dlatego nie należy wymagać wyższej jego wartości na starcie, a niższej w okresie gwarancji.

Wykonywanie pomiarów wskaźnika szorstkości SRT dotyczy oznakowań jednolitych, płaskich, wykonanych farbami, masami termoplastycznymi, masami chemoutwardzalnymi i taśmami. Pomiar na oznakowaniu strukturalnym jest, jeśli możliwy, to nie miarodajny. W przypadku oznakowania z wygarbieniami i punktowymi elementami odbłaskowymi pomiar nie jest możliwy.

*UWAGA: Wskaźnik szorstkości SRT w normach powierzchniowych został nazwany PTV (Polishing Test Value) za PN-EN 13 036-4:2004(U)[6a]. Metoda pomiaru i sprzęt do jego wykonania są identyczne z przyjętymi w PN-EN 1436:2000[4] dla oznakowań poziomych.*

#### 6.3.1.5. Trwałość oznakowania

Trwałość oznakowania cienkowarstwowego oceniana jako stopień zużycia w 10-stopniowej skali LCPC określonej w POD-97 [9] lub POD-2006 (po wydaniu) [10] powinna wynosić po 12-miesięcznym okresie eksploatacji oznakowania: co najmniej 6.

Taka metoda oceny znajduje szczególnie zastosowanie do oceny przydatności materiałów do poziomego oznakowania dróg.

W stosunku do materiałów grubowarstwowch i taśm ocena ta jest stosowana dopiero po 2, 3, 4, 5 i 6 latach, gdy w oznakowaniu pojawiają się przetarcia do nawierzchni. Do oceny materiałów strukturalnych, o nieciągłym pokryciu nawierzchni metody tej nie stosuje się.

W celach kontrolnych trwałość jest oceniana pośrednio przez sprawdzenie spełniania wymagań widoczności w dzień, w nocy i szorstkości.

#### 6.3.1.6. Czas schnięcia oznakowania (względnie czas do przejeźdności oznakowania)

Za czas schnięcia oznakowania przyjmuje się czas upływający między wykonaniem oznakowania a jego oddaniem do ruchu.

Czas schnięcia oznakowania nie powinien przekraczać czasu gwarantowanego przez producenta, z tym że nie może przekraczać 2 godzin w przypadku wymalowań nocnych i 1 godziny w przypadku wymalowań dziennych. Metoda oznaczenia czasu schnięcia znajduje się w POD-97 [9] lub POD-2006 (po wydaniu) [10].

#### 6.3.1.7. Grubość oznakowania

Grubość oznakowania, tj. podwyższenie ponad górną powierzchnię nawierzchni, powinna wynosić dla:

- a) oznakowania cienkowarstwowego (grubość na moko bez kulek szklanych), co najwyżej 0,89 mm,
- b) oznakowania grubowarstwowego, co najmniej 0,90 mm i co najwyżej 5 mm,

c) punktowych elementów odblaskowych umieszczanych na części jezdnej drogi, co najwyżej 15 mm, a w uzasadnionych przypadkach ustalonych w dokumentacji projektowej, co najwyżej 25 mm.

Wymagania te nie obowiązują, jeśli nawierzchnia pod znakowaniem jest wyfrezowana.

Kontrola grubości oznakowania jest istotna w przypadku, gdy Wykonawca nie udziela gwarancji lub gdy nie są wykonywane pomiary kontrolne za pomocą aparatury lub poprzez ocenę wizualną.

### 6.3.2. Badania wykonania znakowania poziomego z materiału grubowarstwowego

Wykonawca wykonując znakowanie poziome z materiału grubowarstwowego przeprowadza przed rozpoczęciem każdej pracy oraz w czasie jej wykonywania, co najmniej raz dziennie, lub zgodnie z ustaleniem ST, następujące badania:

a) przed rozpoczęciem pracy:

- sprawdzenie oznakowania opakowań,
- wizualną ocenę stanu materiału, w zakresie jego jednorodności i widocznych wad,
- pomiar wilgotności względnej powietrza,
- pomiar temperatury powietrza i nawierzchni,
- badanie lepkości farby, wg POD-97 [9] lub POD-2006 (po wydaniu) [10],

b) w czasie wykonywania pracy:

- pomiar grubości warstwy oznakowania,
- pomiar czasu schnięcia, wg POD-97 [9] lub POD-2006 (po wydaniu) [10],
- wizualną ocenę równomierności rozłożenia kulek szklanych podczas objazdu w nocy,
- pomiar poziomych wymiarów oznakowania, na zgodność z dokumentacją projektową i załącznikiem nr 2 do rozporządzenia Ministra Infrastruktury [7],
- wizualną ocenę równomierności skropienia (rozłożenia materiału) na całej szerokości linii,
- oznaczenia czasu przejeźdności, wg POD-97 [9] lub POD-2006 (po wydaniu) [10].

Protokół z przeprowadzonych badań wraz z jedną próbką, jednoznacznie oznakowaną, na blasze (300 x 250 x 1,5 mm) Wykonawca powinien przechować do czasu upływu okresu gwarancji.

Do odbioru i w przypadku wątpliwości dotyczących wykonania oznakowania poziomego, Inżynier może zlecić wykonanie badań:

- widzialności w nocy,
- widzialności w dzień,
- szorstkości,

odpowiadających wymaganiom podanym w punkcie 6.3.1 i wykonanych według metod określonych w Warunkach technicznych POD-97 [9] lub POD-2006 (po wydaniu) [10]. Jeżeli wyniki tych badań wykażą wadliwość wykonanego oznakowania to koszt badań ponosi Wykonawca, w przypadku przeciwnym - Zamawiający. Badania powinien zlecać Zamawiający do niezależnego laboratorium badawczego, co gwarantuje większą wiarygodność wyników.

W przypadku konieczności wykonywania pomiarów na otwartych do ruchu odcinkach dróg o dopuszczalnej prędkości  $\geq 100$  km/h należy ograniczyć je do linii krawędziowych zewnętrznych w przypadku wykonywania pomiarów aparatami ręcznymi, ze względu na bezpieczeństwo wykonujących pomiary.

Pomiary współczynnika odbłasku na liniach segregacyjnych i krawędziowych wewnętrznych, na otwartych do ruchu odcinkach dróg o dopuszczalnej prędkości  $\geq 100$  km/h, a także na liniach podłużnych oznakowań z wygarbieniami, należy wykonywać przy użyciu mobilnego reflektometru zainstalowanego na samochodzie i wykonującego pomiary w ruchu.

W przypadku wykonywania pomiarów współczynnika odblaskowości i współczynników luminancji aparatami ręcznymi częstotliwość pomiarów należy dostosować do długości badanego odcinka, zgodnie z tabelicą 2. W każdym z mierzonych punktów należy wykonać po 5 odczytów współczynnika odbłasku i po 3 odczyty współczynników luminancji w odległości jeden od drugiego co minimum 1 m.

Tablica 2. Częstotliwość pomiarów współczynników odblaskowości i luminancji aparatami ręcznymi

Lp.	Długość odcinka, km	Częstotliwość pomiarów, co najmniej	Minimalna ilość pomiarów
1	od 0 do 3	od 0,1 do 0,5 km	3-6
2	od 3 do 10	co 1 km	11
3	od 10 do 20	co 2 km	11
4	od 20 do 30	co 3 km	11
5	powyżej 30	co 4 km	> 11

Wartość wskaźnika szorstkości zaleca się oznaczyć w 2 – 4 punktach oznakowania odcinka.

### 6.3.3. Zbiorcze zestawienie wymagań dla materiałów i oznakowań

W tablicy 3 podano zbiorcze zestawienie dla materiałów. W tablicy 4 podano zbiorcze zestawienie dla oznakowań na pozostałych drogach.

Tablica 3. Zbiorcze zestawienie wymagań dla materiałów

Lp.	Właściwość	Jednostka	Wymagania
1	Zawartość składników lotnych w materiałach do znakowania		

Lp.	Właściwość	Jednostka	Wymagania
	– rozpuszczalników organicznych	% (m/m)	≤ 25
	– rozpuszczalników aromatycznych	% (m/m)	≤ 8
	– benzenu i rozpuszczalników chlorowanych	% (m/m)	0
2	Właściwości kulek szklanych	-	≥ 1,5
	– współczynnik załamania światła	-	≥ 1,5
	– zawartość kulek z defektami	%	20
3	Okres stałości właściwości materiałów do znakowania przy składowaniu	miesiące	≥ 6

Tablica 4. Zbiorcze zestawienie wymagań dla oznakowań

Lp.	Właściwość	Jednostka	Wymagania	Klasa
1	Współczynnik odbłasku $R_L$ dla oznakowania nowego (w ciągu 14 - 30 dni po wykonaniu) w stanie suchym barwy:			
	– białej,	mcd m <sup>-2</sup> lx <sup>-1</sup>	≥ 200	R4
	– żółtej tymczasowej	mcd m <sup>-2</sup> lx <sup>-1</sup>	≥ 150	R3
2	Współczynnik odbłasku $R_L$ dla oznakowania eksploatowanego od 2 do 6 miesięcy po wykonaniu, barwy:			
	– białej,	mcd m <sup>-2</sup> lx <sup>-1</sup>	≥ 150	R3
	– żółtej	mcd m <sup>-2</sup> lx <sup>-1</sup>	≥ 100	R2
3	Współczynnik odbłasku $R_L$ dla oznakowania suchego od 7 miesiąca po wykonaniu barwy białej	mcd m <sup>-2</sup> lx <sup>-1</sup>	≥ 100	R2
4	Współczynnik odbłasku $R_L$ dla grubowarstwowego strukturalnego oznakowania wilgotnego od 14 do 30 dnia po wykonaniu, barwy białej	mcd m <sup>-2</sup> lx <sup>-1</sup>	≥ 50	RW3
5	Współczynnik odbłasku $R_L$ dla grubowarstwowego strukturalnego oznakowania wilgotnego po 30 dniu od wykonania, barwy białej	mcd m <sup>-2</sup> lx <sup>-1</sup>	≥ 35	RW2
6	Współczynnik luminancji $\beta$ dla oznakowania nowego (od 14 do 30 dnia po wykonaniu) barwy:			
	– białej na nawierzchni asfaltowej,	-	≥ 0,40	B3
	– białej na nawierzchni betonowej,	-	≥ 0,50	B4
	– żółtej	-	≥ 0,30	B2
7	Współczynnik luminancji $\beta$ dla oznakowania eksploatowanego (po 30 dniu od wykonania) barwy:			
	- białej	-	≥ 0,30	B2
	- żółtej	-	≥ 0,20	B1
8	Współczynnik luminancji w świetle rozproszonym $Q_d$ (alternatywnie do $\beta$ ) dla oznakowania nowego w ciągu od 14 do 30 dnia po wykonaniu, barwy:			
	– białej na nawierzchni asfaltowej	mcd m <sup>-2</sup> lx <sup>-1</sup>	≥ 130	Q3
	– białej na nawierzchni betonowej	mcd m <sup>-2</sup> lx <sup>-1</sup>	≥ 160	Q4
	– żółtej	mcd m <sup>-2</sup> lx <sup>-1</sup>	≥ 100	Q2
9	Współczynnik luminancji w świetle rozproszonym $Q_d$ (alternatywnie do $\beta$ ) dla oznakowania eksploatowanego w ciągu całego okresu eksploatacji po 30 dniu od wykonania, barwy:			
	– białej na nawierzchni asfaltowej	mcd m <sup>-2</sup> lx <sup>-1</sup>	≥ 100	Q2
	– białej na nawierzchni betonowej	mcd m <sup>-2</sup> lx <sup>-1</sup>	≥ 130	Q3
	– żółtej	mcd m <sup>-2</sup> lx <sup>-1</sup>	≥ 80	Q1
10	Szorstkowość oznakowania eksploatowanego	wskaźnik SRT	≥ 45	S1



Lp.	Właściwość	Jednostka	Wymagania	Klasa
11	Trwałość oznakowania cienkowarstwowego po 12 miesiącach:	skala LCPC	$\geq 6$	-
12	Czas schnięcia materiału na nawierzchni			
	– w dzień	h	$\leq 1$	-
	– w nocy	h	$\leq 2$	-

## 6.4. Tolerancje wymiarów oznakowania

### 6.4.1. Tolerancje nowo wykonanego oznakowania

Tolerancje nowo wykonanego oznakowania poziomego, zgodnego z dokumentacją projektową i załącznikiem nr 2 do rozporządzenia Ministra Infrastruktury z 3.07.2003 r. [7], powinny odpowiadać następującym warunkom:

- szerokość linii może różnić się od wymaganej o  $\pm 5$  mm,
- długość linii może być mniejsza od wymaganej co najwyżej o 50 mm lub większa co najwyżej o 150 mm,
- dla linii przerywanych, długość cyklu składającego się z linii i przerwy nie może odbiegać od średniej liczonej z 10 kolejnych cykli o więcej niż  $\pm 50$  mm długości wymaganej,
- dla strzałek, liter i cyfr rozstaw punktów narożnikowych nie może mieć większej odchyłki od wymaganego wzoru niż  $\pm 50$  mm dla wymiaru długości i  $\pm 20$  mm dla wymiaru szerokości.

Przy wykonywaniu nowego oznakowania poziomego, spowodowanego zmianami organizacji ruchu, należy dokładnie usunąć zbędne stare oznakowanie.

### 6.4.2. Tolerancje przy odnawianiu istniejącego oznakowania

Przy odnawianiu istniejącego oznakowania należy dążyć do pokrycia pełnej powierzchni istniejących znaków, przy zachowaniu dopuszczalnych tolerancji podanych w punkcie 6.4.1.

## 7. OBMIAR ROBÓT

### 7.1. Ogólne zasady obmiaru robót

Ogólne zasady obmiaru robót podano w ST D-M-00.00.00 „Wymagania ogólne” pkt 7.

### 7.2. Jednostka obmiarowa

Jednostką obmiarową oznakowania poziomego jest  $m^2$  (metr kwadratowy) powierzchni naniesionych oznakowań lub liczba umieszczonych punktowych elementów odblaskowych.

## 8. ODBIÓR ROBÓT

### 8.1. Ogólne zasady odbioru robót

Ogólne zasady odbioru robót podano w ST D-M-00.00.00 „Wymagania ogólne” pkt 8.

Roboty uznaje się za wykonane zgodnie z dokumentacją projektową, ST i wymaganiami Inżyniera, jeżeli wszystkie pomiary i badania, z zachowaniem tolerancji wg pkt 6, dały wyniki pozytywne.

### 8.2. Odbiór robót zanikających i ulegających zakryciu

Odbiór robót zanikających i ulegających zakryciu, w zależności od przyjętego sposobu wykonania robót, może być dokonany po:

- oczyszczeniu powierzchni nawierzchni,
- przedznakowaniu,
- frezowaniu nawierzchni przed wykonaniem znakowania materiałem grubowarstwowym,
- usunięciu istniejącego oznakowania poziomego,
- wykonaniu podkładu (primera) na nawierzchni betonowej.

### 8.3. Odbiór ostateczny

Odbioru ostatecznego należy dokonać po całkowitym zakończeniu robót, na podstawie wyników pomiarów i badań jakościowych określonych w punktach od 2 do 6.

### 8.4. Odbiór pogwarancyjny

Odbioru pogwarancyjnego należy dokonać po upływie okresu gwarancyjnego, ustalonego w ST. Sprawdzeniu podlegają cechy oznakowania określone niniejszym ST na podstawie badań wykonanych przed upływem okresu gwarancyjnego.

Zaleca się stosowanie następujących minimalnych okresów gwarancyjnych:

a) dla oznakowania cienkowarstwowego:

- na odcinkach zamiejskich, z wyłączeniem przejść dla pieszych: co najmniej 12 miesięcy,
- na odcinkach przejść przez miejscowości: co najmniej 6 miesięcy,
- na przejściach dla pieszych na odcinkach zamiejskich: co najmniej 6 miesięcy,
- na przejściach dla pieszych w miejscowościach: co najmniej 3 miesiące,

b) dla oznakowania grubowarstwowego, oznakowania taśmami i punktowymi elementami odblaskowymi: co najmniej 24 miesiące.

W niektórych przypadkach można rozważyć ograniczenia okresów gwarancyjnych dla oznakowań:

a) cienkowarstwowych

- dla wymalowań farbami nie udziela się 12 miesięcznej gwarancji na wykonane oznakowanie w przypadku nawierzchni, których czas użytkowania jest krótszy niż jeden rok oraz dla oznakowań wykonanych w okresie od 1 listopada do 31 marca,
- na nawierzchniach bitumicznych niejednorodnych o warstwie ścieralnej spękanej, kruszącej się, z luźnymi grysami, należy skrócić okres gwarancyjny dla linii segregacyjnych do 6 miesięcy, przejść dla pieszych i drobnych elementów do 3 miesięcy,
- na nawierzchniach kostkowych o równej powierzchni w dobrym stanie, pożądane jest skrócić okres gwarancyjny dla linii segregacyjnych do 3 miesięcy, przejść dla pieszych i drobnych elementów do 1 miesiąca,
- na nawierzchniach drogowych o silnie zdeformowanej, spękanej, łuszczącej się powierzchni, na złączach podłużnych jeśli są niejednorodne, tj. ze szczelinami, garbami podłużnymi i poprzecznymi, na nawierzchniach kostkowych w złym stanie (nierówna powierzchnia, kostka uszkodzona, braki kostki, luźne zanieczyszczenia w szczelinach między kostkami niemożliwe do usunięcia za pomocą szczotki i zamiatarki) - gwarancji nie powinno się udzielać,
- w przypadku stosowania piasku lub piasku z solą do zimowego utrzymania dróg, okres gwarancyjny należy skrócić do maksimum 9 miesięcy przy wymalowaniu wiosennym i do 6 miesięcy przy wymalowaniu jesiennym;
- na nawierzchniach bitumicznych ułożonych do 1 miesiąca przed wykonaniem oznakowania (nawierzchnie nowe i odnowione) należy wymagać gwarancji maksymalnie 6 miesięcy przy minimalnych parametrach ( $R_L > 100 \text{ mcd/m}^2\text{x}$ ), po czym należy wykonać oznakowanie stałe z pełnymi wymaganiami odpowiednimi do rodzaju drogi.

## 9. PODSTAWA PŁATNOŚCI

### 9.1. Ogólne ustalenia dotyczące podstawy płatności

Ogólne ustalenia dotyczące podstawy płatności podano w ST D-M-00.00.00 „Wymagania ogólne” pkt 9. Ponadto Zamawiający powinien tak sformułować umowę, aby Wykonawca musiał doprowadzić oznakowanie do wymagań zawartych w ST w przypadku zauważenia niezgodności.

### 9.2. Cena jednostki obmiarowej

Cena 1 m<sup>2</sup> wykonania robót obejmuje:

- prace pomiarowe, roboty przygotowawcze i oznakowanie robót,
- przygotowanie i dostarczenie materiałów,
- oczyszczenie podłoża (nawierzchni),
- przedznakowanie,
- naniesienie powłoki znaków na nawierzchnię drogi o kształtach i wymiarach zgodnych z dokumentacją projektową i załącznikiem nr 2 do rozporządzenia Ministra Infrastruktury [7],
- ochrona znaków przed zniszczeniem przez pojazdy w czasie prowadzenia robót,
- przeprowadzenie pomiarów i badań laboratoryjnych wymaganych w specyfikacji technicznej.

## 10. PRZEPISY ZWIĄZANE

### 10.1. Normy

- |     |                           |  |
|-----|---------------------------|--|
| 1.  | PN-89/C-81400             | Wyroby lakierowe. Pakowanie, przechowywanie i transport  |
| 2.  | PN-85/O-79252             | Opakowania transportowe z zawartością. Znaki i znakowanie. Wymagania podstawowe  |
| 3.  | PN-EN 1423:2000           | Materiały do poziomego oznakowania dróg Materiały do posypywania. Kulki szklane, kruszywo przeciwpślizgowe i ich mieszaniny)                   |
| 3a. | PN-EN 1423:2001/A1:2005   | Materiały do poziomego oznakowania dróg Materiały do posypywania. Kulki szklane, kruszywo przeciwpślizgowe i ich mieszaniny (Zmiana A1)        |
| 4.  | PN-EN 1436:2000           | Materiały do poziomego oznakowania dróg. Wymagania dotyczące poziomego oznakowania dróg  |
| 4a. | PN-EN 1436:2000/A1:2005   | Materiały do poziomego oznakowania dróg. Wymagania dotyczące poziomego oznakowania dróg (Zmiana A1)  |
| 5.  | PN-EN 1463-1:2000         | Materiały do poziomego oznakowania dróg. Punktowe elementy odblaskowe Część 1: Wymagania dotyczące charakterystyki nowego elementu             |
| 5a. | PN-EN 1463-1:2000/A1:2005 | Materiały do poziomego oznakowania dróg. Punktowe elementy odblaskowe Część 1: Wymagania dotyczące charakterystyki nowego elementu (Zmiana A1) |
| 5b. | PN-EN 1463-2:2000         | Materiały do poziomego oznakowania dróg. Punktowe elementy odblaskowe Część 2: Badania terenowe  |

6. Materiały do poziomego oznakowania dróg. Właściwości fizyczne  
PN-EN 1871:2003
- 6a. Drogi samochodowe i lotniskowe – Metody badań – Część 4: Metoda pomiaru oporów  
poślizgu/poślizgnięcia na powierzchni: próba wahadła  
PN-EN 13036-4: 2004(U)

## 10.2. Przepisy związane i inne dokumenty

7. Załącznik nr 2 do rozporządzenia Ministra Infrastruktury z dnia 3 lipca 2003 r. Szczegółowe warunki techniczne dla znaków drogowych poziomych i warunki ich umieszczania na drogach (Dz. U. nr 220, poz. 2181)
8. Rozporządzenie Ministra Infrastruktury z dnia 11 sierpnia 2004 r. w sprawie sposobów deklarowania zgodności wyrobów budowlanych oraz sposobu znakowania ich znakiem budowlanym (Dz. U. nr 198, poz. 2041)
9. Warunki Techniczne. Poziome znakowanie dróg. POD-97. Seria „I” - Informacje, Instrukcje. Zeszyt nr 55. IBDiM, Warszawa, 1997
10. Warunki Techniczne. Poziome znakowanie dróg. POD-2006. Seria „I” - Informacje, Instrukcje. IBDiM, Warszawa, w opracowaniu
11. Prawo przewozowe (Dz. U. nr 53 z 1984 r., poz. 272 z późniejszymi zmianami)
12. Rozporządzenie Ministra Infrastruktury z dnia 11 sierpnia 2004 r. w sprawie systemów oceny zgodności, wymagań jakie powinny spełniać notyfikowane jednostki uczestniczące w ocenie zgodności oraz sposobu oznaczania wyrobów budowlanych oznakowaniem CE (Dz. U. nr 195, poz. 2011)
13. Rozporządzenie Ministra Zdrowia z dnia 2 września 2003 r. w sprawie oznakowania opakowań substancji niebezpiecznych i preparatów niebezpiecznych (Dz. U. nr 73, poz. 1679)
14. Umowa europejska dotycząca międzynarodowego przewozu towarów niebezpiecznych (RID/ADR)
15. Rozporządzenie Ministra Infrastruktury z dnia 8 listopada 2004 r. w sprawie aprobat technicznych oraz jednostek organizacyjnych uprawnionych do ich wydania (Dz. U. nr 249, poz. 2497)

## D - 07.02.01 OZNAKOWANIE PIONOWE

### 1. WSTĘP

#### 1.1. Przedmiot ST

Przedmiotem niniejszej specyfikacji technicznej (ST) są wymagania dotyczące wykonania i odbioru oznakowania pionowego.

#### 1.2. Zakres stosowania ST

Specyfikacja techniczna (ST) stanowi obowiązującą podstawę jako dokument przetargowy i kontraktowy przy zlecaniu i realizacji robót na drogach.

#### 1.3. Zakres robót objętych ST

Ustalenia zawarte w niniejszej specyfikacji dotyczą zasad prowadzenia robót związanych z wykonywaniem i odbiorem oznakowania pionowego stosowanego na drogach, w postaci:

- znaków ostrzegawczych,
- znaków zakazu i nakazu,
- znaków informacyjnych oraz kierunku i miejscowości,
- znaków uzupełniających i tabliczek do znaków drogowych.
- punktowych elementów odblaskowych

#### 1.4. Określenia podstawowe

**1.4.1.** Stały znak drogowy pionowy - składa się z lica, tarczy z uchwytem montażowym oraz z konstrukcji wsporczej.

**1.4.2.** Tarcza znaku - płaska powierzchnia z usztywnioną krawędzią, na której w sposób trwały umieszczone jest lico znaku. Tarcza może być wykonana z blachy stalowej ocynkowanej ogniowo albo aluminiowej zabezpieczona przed procesami korozji powłokami ochronnymi zapewniającymi jakość i trwałość wykonanego znaku.

**1.4.3.** Lico znaku - przednia część znaku, wykonana z samoprzylepnej folii odblaskowej wraz z naniesioną treścią, wykonaną techniką druku sitowego, wyklejaną z transparentnych folii ploterowych lub z folii odblaskowych.

**1.4.4.** Uchwyt montażowy - element stalowy lub aluminiowy zabezpieczony przed korozją, służący do zamocowania w sposób rozłączny tarczy znaku do konstrukcji wsporczej.

**1.4.5.** Znak drogowy odblaskowy - znak, którego lico wykazuje właściwości odblaskowe (wykonane jest z materiału o odbiciu powrotnym - współdrożnym).

**1.4.6.** Konstrukcja wsporcza znaku - każdy rodzaj konstrukcji (słupki, słup, słupy, kratownice, wysięgniki, bramy, wsporniki itp.) gwarantujący przenoszenie obciążeń zmiennych i stałych działających na konstrukcję i zamontowane na niej znaki lub tablice.

**1.4.7.** Znak drogowy podświetlany - znak, w którym wewnętrzne źródło światła jest umieszczone pod przejrzystym licem znaku.

**1.4.8.** Znak drogowy oświetlany - znak, którego lico jest oświetlane źródłem światła umieszczonym na zewnątrz znaku.

**1.4.9.** Znak nowy - znak użytkowany (ustawiony na drodze) lub magazynowany w okresie do 3 miesięcy od daty produkcji.

**1.4.10.** Znak użytkowany (eksploatowany) - znak ustawiony na drodze lub magazynowany przez okres dłuższy niż 3 miesiące od daty produkcji.

**1.4.11.** Pozostałe określenia podstawowe są zgodne z obowiązującymi, odpowiednimi polskimi normami i z definicjami podanymi w ST D-M-00.00.00 „Wymagania ogólne” pkt 1.4.

#### 1.5. Ogólne wymagania dotyczące robót

Ogólne wymagania dotyczące robót podano w ST D-M-00.00.00 „Wymagania ogólne” pkt 1.5.

### 2. MATERIAŁY

#### 2.1. Ogólne wymagania dotyczące materiałów

Ogólne wymagania dotyczące materiałów, ich pozyskiwania i składowania podano w ST D-M-00.00.00 „Wymagania ogólne” pkt 2.

#### 2.2. Dopuszczenie do stosowania

Producent znaków drogowych powinien posiadać dla swojego wyrobu aprobatę techniczną, certyfikat zgodności nadany mu przez uprawnioną jednostkę certyfikującą, znak budowlany „B” i wystawioną przez siebie deklarację zgodności, zgodnie z rozporządzeniem Ministra Infrastruktury [26]. Folie odblaskowe stosowane na lica znaków drogowych powinny posiadać aprobatę techniczną wydaną przez uprawnioną jednostkę oraz deklarację zgodności wystawioną przez producenta. Słupki, blachy i inne elementy konstrukcyjne powinny mieć deklaracje zgodności z odpowiednimi normami.

W załączniku nr 1 do rozporządzenia Ministra Infrastruktury z dnia 3 lipca 2003 w sprawie szczegółowych warunków technicznych dla znaków i sygnałów drogowych oraz urządzeń bezpieczeństwa ruchu drogowego i warunków ich umieszczania na drogach [25], podano szczegółowe informacje odnośnie wymagań dla znaków pionowych.

### 2.3. Materiały stosowane do fundamentów znaków

Fundamenty dla zamocowania konstrukcji wsporczych znaków mogą być wykonywane jako:

- prefabrykaty betonowe,
- z betonu wykonywanego „na mokro”,
- z betonu zbrojonego,
- inne rozwiązania zaakceptowane przez Inżyniera.

Dla fundamentów należy opracować dokumentację techniczną zgodną z obowiązującymi przepisami.

Fundamenty pod konstrukcje wsporcze oznakowania kierunkowego należy wykonać z betonu lub betonu zbrojonego klasy, co najmniej C16/20 wg PN-EN 206-1:2000 [9]. Zbrojenia stalowe należy wykonać zgodnie z normą PN-B-03264:1984 [7]. Wykonanie i osadzenie kotew fundamentowych należy wykonać zgodnie z normą PN-B-03215:1998 [6]. Posadowienie fundamentów należy wykonać na głębokość poniżej przemarzania gruntu.

### 2.4. Konstrukcje wsporcze

#### 2.4.1. Ogólne charakterystyki konstrukcji

Konstrukcje wsporcze znaków pionowych należy wykonać zgodnie z dokumentacją projektową uwzględniającą wymagania postawione w PN-EN 12899-1:2005 [16] i ST, a w przypadku braku wystarczających ustaleń, zgodnie z propozycją Wykonawcy zaakceptowaną przez Inżyniera.

Konstrukcje wsporcze do znaków i tablic należy zaprojektować i wykonać w sposób gwarantujący stabilne i prawidłowe ustawienie w pasie drogowym.

Zakres dokumentacji powinien obejmować opis techniczny, obliczenia statyczne uwzględniające strefy obciążenia wiatrem dla określonej kategorii terenu oraz rysunki techniczne wykonawcze konstrukcji wsporczych. Parametry techniczne konstrukcji uzależnione są od powierzchni montowanych znaków i tablic oraz od ilości i sposobu ich usytuowania w terenie. W miejscach wskazanych przez projektanta inżynierii ruchu, gdzie występuje szczególne niebezpieczeństwo bezpośredniej kolizji z konstrukcją wsporczą, usytuowanie i jej dobór wymagają oddzielnych rozwiązań projektowych spełniających warunek bezpieczeństwa dla użytkowników dróg. W takich przypadkach należy stosować konstrukcje zabezpieczające bierne bezpieczeństwo kategorii HE, zgodne z PN-EN 12 767:2003 [15].

Wyróżnia się trzy kategorie biernego bezpieczeństwa dla konstrukcji wsporczych:

- pochłaniająca energię w wysokim stopniu (HE),
- pochłaniająca energię w niskim stopniu (LE),
- nie pochłaniająca energii (NE).

#### 2.4.2. Rury

Rury powinny odpowiadać wymaganiom PN-H-74200:1998, [22], PN-84/H-74220 [3] lub innej normy zaakceptowanej przez Inżyniera.

Powierzchnia zewnętrzna i wewnętrzna rur nie powinna wykazywać wad w postaci łusek, pęknięć, zwalcowania i naderwań. Dopuszczalne są nieznaczne nierówności, pojedyncze rysy wynikające z procesu wytwarzania, mieszczące się w granicach dopuszczalnych odchyłek wymiarowych.

Końce rur powinny być obcięte równo i prostopadle do osi rury.

Pożądane jest, aby rury były dostarczane o długościach:

- dokładnych, zgodnych z zamówieniem; z dopuszczalną odchyłką  $\pm 10$  mm,
- wielokrotnych w stosunku do zamówionych długości dokładnych poniżej 3 m z naddatkiem 5 mm na każde cięcie i z dopuszczalną odchyłką dla całej długości wielokrotnej, jak dla długości dokładnych.

Rury powinny być proste. Dopuszczalna miejscowa krzywizna nie powinna przekraczać 1,5 mm na 1 m długości rury.

Rury powinny być wykonane ze stali w gatunkach dopuszczonych przez PN-H-84023.07 [5], lub inne normy.

Rury powinny być dostarczone bez opakowania w wiązkach lub luzem względnie w opakowaniu uzgodnionym z Zamawiającym. Rury powinny być cechowane indywidualnie lub na przywieszkach metalowych.

#### 2.4.3. Kształtowniki

Kształtowniki powinny odpowiadać wymaganiom PN-91/H-93010 [23]. Powierzchnia kształtownika powinna być charakterystyczna dla procesu walcowania i wolna od wad jak widoczne łuski, pęknięcia, zwalcowania i naderwania. Dopuszczalne są usunięte wady przez szlifowanie lub dłutowanie z tym, że obrobiona powierzchnia powinna mieć łagodne wycięcia i zaokrąglone brzegi, a grubość kształtownika nie może zmniejszyć się poza dopuszczalną dolną odchyłkę wymiarową dla kształtownika.

Kształtowniki powinny być obcięte prostopadle do osi wzdłużnej kształtownika. Powierzchnia końców kształtownika nie powinna wykazywać rzadzisz, rozwarstwień, pęknięć i śladów jamy skurczowej widocznych nie uzbrojonym okiem.

Kształtowniki powinny być ze stali St3W lub St4W oraz mieć własności mechaniczne według aktualnej normy uzgodnionej pomiędzy Zamawiającym i wytwórcą.

#### 2.4.4. Powłoki metalizacyjne cynkowe

W przypadku zastosowania powłoki metalizacyjnej cynkowej na konstrukcjach stalowych, powinna ona spełniać wymagania PN EN ISO 1461:2000 [12] i PN-EN 10240:2001 [12a]. Minimalna grubość powłoki cynkowej powinna wynosić 60  $\mu\text{m}$ .

Powierzchnia powłoki powinna być ciągła i jednorodna pod względem ziarnistości. Nie może ona wykazywać widocznych wad jak rysy, pęknięcia, pęcherze lub odstawanie powłoki od podłoża.

#### 2.4.5. Gwarancja producenta lub dostawcy na konstrukcję wsporczą

Producent lub dostawca każdej konstrukcji wsporczej, a w przypadku znaków umieszczanych na innych obiektach lub konstrukcjach (wiadukty nad drogą, kładki dla pieszych, słupy latarni itp.), także elementów służących do zamocowania znaków na tym obiekcie lub konstrukcji, obowiązany jest do wydania gwarancji na okres trwałości znaku uzgodniony z odbiorcą. Przedmiotem gwarancji są właściwości techniczne konstrukcji wsporczej lub elementów mocujących oraz trwałość zabezpieczenia przeciwkorozyjnego.

W przypadku słupków znaków pionowych ostrzegawczych, zakazu, nakazu i informacyjnych o standardowych wymiarach oraz w przypadku elementów, służących do zamocowania znaków do innych obiektów lub konstrukcji - gwarancja może być wydana dla partii dostawy. W przypadku konstrukcji wsporczej dla znaków drogowych bramowych i wysięgnikowych gwarancja jest wystawiana indywidualnie dla każdej konstrukcji wsporczej. Minimalny okres trwałości konstrukcji wsporczej powinien wynosić 10 lat.

### 2.5. Tarcza znaku

#### 2.5.1. Trwałość materiałów na wpływy zewnętrzne

Materiały użyte na lico i tarczę znaku oraz połączenie lica znaku z tarczą znaku, a także sposób wykończenia znaku, muszą wykazywać pełną odporność na oddziaływanie światła, zmian temperatury, wpływy atmosferyczne i występujące w normalnych warunkach oddziaływania chemiczne (w tym korozję elektrochemiczną) - przez cały czas trwałości znaku, określony przez wytwórcę lub dostawcę.

#### 2.5.2. Warunki gwarancyjne producenta lub dostawcy znaku

Producent lub dostawca znaku obowiązany jest przy dostawie określić, uzgodnioną z odbiorcą, trwałość znaku oraz warunki gwarancyjne dla znaku, a także udostępnić na życzenie odbiorcy:

- a) instrukcję montażu znaku,
- b) dane szczegółowe o ewentualnych ograniczeniach w stosowaniu znaku,
- c) instrukcję utrzymania znaku.

Trwałość znaku powinna być co najmniej równa trwałości zastosowanej folii. Minimalne okresy gwarancyjne powinny wynosić dla znaków z folią typu 1 – 7 lat, z folią typu 2 – 10 lat, z folią pryzmatyczną – 12 lat.

#### 2.5.3. Materiały do wykonania tarczy znaku

Tarcza znaku powinna być wykonana z :

- blachy ocynkowanej ogniowo o grubości min. 1,25 mm wg PN-EN 10327:2005(U) [14] lub PN-EN 10292:2003/A1:2004/A1:2005(U) [13],
- blachy aluminiowej o grubości min. 1,5 mm wg PN-EN 485-4:1997 [10],
- innych materiałów, np. tworzyw syntetycznych, pod warunkiem uzyskania przez producenta aprobaty technicznej.

Tarcza tablicy o powierzchni  $> 1 \text{ m}^2$  powinna być wykonana z :

- blachy ocynkowanej ogniowo o grubości min. 1,5 mm wg PN-EN 10327:2005 (U) [14] lub PN-EN 10292:2003/A1:2004/A1:2005(U) [13] lub z
- blachy aluminiowej o grubości min. 2 mm wg PN-EN 485-4:1997 [10].

Grubość warstwy powłoki cynkowej na blasze stalowej ocynkowanej ogniowo nie może być mniejsza niż 28  $\mu\text{m}$  (200 g Zn/m<sup>2</sup>).

Znaki i tablice powinny spełniać następujące wymagania podane w tablicy 1.

Tablica 1. Wymagania dla znaków i tarcz znaków drogowych

Parametr	Jednostka	Wymaganie	Klasa wg PN-EN 12899-1: 2005 [16]
Wytrzymałość na obciążenie siłą naporu wiatru	kN m <sup>-2</sup>	≥ 0,60	WL2
Wytrzymałość na obciążenie skupione	kN	≥ 0,50	PL2
Chwilowe odkształcenie zginające	mm/m	≤ 25	TDB4
Chwilowe odkształcenie skrętne	stopień · m	≤ 0,02 ≤ 0,11 ≤ 0,57 ≤ 1,15	TDT1 TDT3 TDT5 TDT6*
Odształcenie trwałe	mm/m lub stopień · m	20 % odkształcenia chwilowego	-
Rodzaj krawędzi znaku	-	Zabezpieczona, krawędź tłoczona, zagięta, prasowana lub zabezpieczona profilem krawędziowym	E2
Przewiercanie lica znaku	-	Lico znaku nie może być przewiercone z żadnego powodu	P3
* klasę TDT3 stosuje się dla tablic na 2 lub więcej podporach, klasę TDT 5 dla tablic na jednej podporze, klasę TDT1 dla tablic na konstrukcjach bramowych, klasę TDT6 dla tablic na konstrukcjach wysięgnikowych			

Przyjęto zgodnie z tablicą 1, że przy sile naporu wiatru równej 0,6 kN (klasa WL2), chwilowe odkształcenie zginające, zarówno znak, jak i samą tarczę znaku nie może być większe niż 25 mm/m (klasa TDB4).

#### 2.5.4. Warunki wykonania tarczy znaku

Tarcze znaków powinny spełniać także następujące wymagania:

- krawędzie tarczy znaku powinny być usztywnione na całym obwodzie poprzez ich podwójne gięcie o promieniu gięcia nie większym niż 10 mm włącznie z narożnikami lub przez zamocowanie odpowiedniego profilu na całym obwodzie znaku,
- powierzchnia czołowa tarczy znaku powinna być równa – bez wgłębień, pofałdowań i otworów montażowych. Dopuszczalna nierówność wynosi 1 mm/m,
- podwójna gięta krawędź lub przymocowane do tylnej powierzchni profile montażowe powinny usztywnić tarczę znaku w taki sposób, aby wymagania podane w tablicy 1 były spełnione a zarazem stanowiły element konstrukcyjny do montażu do konstrukcji wsporczej. Dopuszcza się maksymalne odkształcenie trwałe do 20 % odkształcenia odpowiedniej klasy na zginanie i skręcanie,
- tylna powierzchnia tarczy powinna być zabezpieczona przed procesami korozji ochronnymi powłokami chemicznymi oraz powłoką lakierniczą o grubości min. 60 µm z proszkowych farb poliesterowych ciemnoszarych matowych lub półmatowych w kolorze RAL 7037; badania należy wykonywać zgodnie z PN-88/C-81523 [4] oraz PN-76/C-81521 [1] w zakresie odporności na działanie mgły solnej oraz wody.

Tarcze znaków i tablic o powierzchni > 1 m<sup>2</sup> powinny spełniać dodatkowo następujące wymagania:

- narożniki znaku i tablicy powinny być zaokrąglone, o promieniu zgodnym z wymaganiami określonymi w załączniku nr 1 do rozporządzenia Ministra Infrastruktury z dnia 3 lipca 2003 r. [25] nie mniejszym jednak niż 30 mm, gdy wielkości tego promienia nie wskazano,
- łączenie poszczególnych segmentów tarczy (dla znaków wielkogabarytowych) wzdłuż poziomej lub pionowej krawędzi powinno być wykonane w taki sposób, aby nie występowały przesunięcia i prześwity w miejscach ich łączenia.

## 2.6. Znaki odblaskowe

### 2.6.1. Wymagania dotyczące powierzchni odblaskowej

Znaki drogowe odblaskowe wykonuje się przez naklejenie na tarczę znaku lica wykonanego z samoprzylepnej, aktywowanej przez docisk, folii odblaskowej. Znaki drogowe klasy A, B, C, D, E, F, G, T i urządzenia bezpieczeństwa ruchu drogowego klasy U nie odblaskowe, nie są dopuszczone do stosowania na drogach publicznych.

Folia odblaskowa (odbijająca powrotnie) powinna spełniać wymagania określone w aprobacie technicznej.

Lico znaku powinno być wykonane z:

- samoprzylepnej folii odblaskowej o właściwościach fotometrycznych i kolorymetrycznych typu 1, typu 2 (folia z kulkami szklanymi lub pryzmatyczna) lub typu 3 (folia pryzmatyczna) potwierdzonych uzyskanymi aprobatami technicznymi dla

- poszczególnych typów folii,
- do nanoszenia barw innych niż biała można stosować: farby transparentne do sitodruku, zalecane przez producenta danej folii, transparentne folie ploterowe posiadające aprobaty techniczne oraz w przypadku folii typu 1 wycinane kształty z folii odblaskowych barwnych,
  - dopuszcza się wycinanie kształtów z folii 2 i 3 typu pod warunkiem zabezpieczenia ich krawędzi lakierem zalecanym przez producenta folii,
  - nie dopuszcza się stosowania folii o okresie trwałości poniżej 7 lat do znaków stałych,
  - folie o 2-letnim i 3-letnim okresie trwałości mogą być wykorzystywane do znaków tymczasowych stosowanych do oznakowania robót drogowych, pod warunkiem posiadania aprobaty technicznej i zachowania zgodności z załącznikiem nr 1 do rozporządzenia Ministra Infrastruktury z dnia 3 lipca 2003 w sprawie szczegółowych warunków technicznych dla znaków i sygnałów drogowych oraz urządzeń bezpieczeństwa ruchu drogowego i warunków ich umieszczania na drogach [25].

Minimalna początkowa wartość współczynnika odbłasku  $R'$  ( $\text{cd} \cdot \text{l} \cdot \text{m}^{-2}$ ) znaków odblaskowych, zmierzona zgodnie z procedurą zawartą w CIE No.54 [29], używając standardowego iluminanta A, powinna spełniać odpowiednio wymagania podane w tabelicy 2.

Współczynnik odbłasku  $R'$  dla wszystkich kolorów drukowanych, z wyjątkiem białego, nie powinien być mniejszy niż 70 % wartości podanych w tabelicy 2 dla znaków z folią typu 1 lub typu 2, zgodnie z publikacją CIE No 39.2 [28]. Folie odblaskowe pryzmatyczne (typ 3) powinny spełniać minimalne wymagania dla folii typu 2 lub zwiększone wymagania postawione w aprobacie technicznej dla danej folii.

W przypadku oświetlenia standardowym iluminantem D 65 i pomiaru w geometrii 45/0 współrzędne chromatyczności i współczynnik luminancji  $\beta$  powinny być zgodne z wymaganiami podanymi w tablicach 2 i 3.

Tablica 2. Wymagania dla współczynnika luminancji  $\beta$  i współrzędnych chromatyczności  $x$ ,  $y$  oraz współczynnika odbłasku  $R'$

Lp.	Właściwości	Jednostki	Wymagania	
1	Współczynnik odbłasku $R'$ (kąąt oświetlenia 5°, kąąt obserwacji 0,33°) dla folii: - białej - żółtej - czerwonej - zielonej - niebieskiej - brązowej - pomarańczowej - szarej	$\text{cd}/\text{m}^2 \cdot \text{l} \cdot \text{x}$	typ 1	typ 2
			$\geq 50$ $\geq 35$ $\geq 10$ $\geq 7$ $\geq 2$ $\geq 0,6$ $\geq 20$ $\geq 30$	$\geq 180$ $\geq 120$ $\geq 25$ $\geq 21$ $\geq 14$ $\geq 8$ $\geq 65$ $\geq 90$
2	Współczynnik luminancji $\beta$ i współrzędne chromatyczności $x$ , $y$ *) dla folii: - białej - żółtej - czerwonej - zielonej - niebieskiej - brązowej - pomarańczowej - szarej	-	typ 1	typ 2
			$\beta \geq 0,35$ $\beta \geq 0,27$ $\beta \geq 0,05$ $\beta \geq 0,04$ $\beta \geq 0,01$ $0,09 \geq \beta \geq 0,03$ $\beta \geq 0,17$ $0,18 \geq \beta \geq 0,12$	$\beta \geq 0,27$ $\beta \geq 0,16$ $\beta \geq 0,03$ $\beta \geq 0,03$ $\beta \geq 0,01$ $0,09 \geq \beta \geq 0,03$ $\beta \geq 0,14$ $0,18 \geq \beta \geq 0,12$
*) współrzędne chromatyczności $x$ , $y$ w polu barw według tablicy 3				

Tablica 3. Współrzędne punktów narożnych wyznaczających pola barw

Barwa folii		Współrzędne chromatyczności punktów narożnych wyznaczających pole barwy (źródło światła $D_{65}$ , geometria pomiaru 45/0 °)			
		1	2	3	4
Biała	x	0,355	0,305	0,285	0,335
	y	0,355	0,305	0,325	0,375
Żółta typ 1 folii	x	0,522	0,470	0,427	0,465
	y	0,477	0,440	0,483	0,534



Barwa folii		Współrzędne chromatyczności punktów narożnych wyznaczających pole barwy (źródło światła D <sub>65</sub> , geometria pomiaru 45/0 °)			
		1	2	3	4
Żółta typ 2 folii	x	0,545	0,487	0,427	0,465
	y	0,454	0,423	0,483	0,534
Czerwona	x	0,735	0,674	0,569	0,655
	y	0,265	0,236	0,341	0,345
Niebieska	x	0,078	0,150	0,210	0,137
	y	0,171	0,220	0,160	0,038
Zielona	x	0,007	0,248	0,177	0,026
	y	0,703	0,409	0,362	0,399
Brązowa	x	0,455	0,523	0,479	0,558
	y	0,397	0,429	0,373	0,394
Pomarańczowa	x	0,610	0,535	0,506	0,570
	y	0,390	0,375	0,404	0,429
Szara	x	0,350	0,300	0,285	0,335
	y	0,360	0,310	0,325	0,375

### 2.6.2. Wymagania jakościowe

Powierzchnia licowa znaku powinna być równa, gładka, bez rozwarstwień, pęcherzy i odklejeń na krawędziach. Na powierzchni mogą występować w obrębie jednego pola średnio nie więcej niż 0,7 błędów na powierzchni (kurz, pęcherze) o wielkości najwyżej 1 mm. Rysy nie mają prawa wystąpić.

Sposób połączenia folii z powierzchnią tarczy znaku powinien uniemożliwiać jej odłączenie od tarczy bez jej zniszczenia.

Dokładność rysunku znaku powinna być taka, aby wady konturów znaku, które mogą powstać przy nanoszeniu farby na odbłaskową powierzchnię znaku, nie były większe niż podane w p. 2.6.3.

Lica znaków wykonane drukiem sitowym powinny być wolne od smug i cieni.

Krawędzie lica znaku z folii typu 2 i folii pryzmatycznej powinny być odpowiednio zabezpieczone np. przez lakierowanie lub ramą z profilu ceowego.

Powłoka lakiernicza w kolorze RAL 7037 na tylnej stronie znaku powinna być równa, gładka bez smug i zacieków. Sprawdzenie polega na ocenie wizualnej.

### 2.6.3 Tolerancje wymiarowe znaków drogowych

#### 2.6.3.1 Tolerancje wymiarowe dla grubości blach

Sprawdzenie śrubą mikrometryczną:

- dla blachy stalowej ocynkowanej ogniowo o gr. 1,25 - 1,5 mm wynosi - 0,14 mm,
- dla blach aluminiowych o gr. 1,5 - 2,0 mm wynosi - 0,10 mm.

#### 2.6.3.2 Tolerancje wymiarowe dla grubości powłok malarskich

Dla powłoki lakierniczej na tylnej powierzchni tarczy znaku o grubości 60 µm wynosi ±15 nm. Sprawdzenie wg PN-EN ISO 2808:2000 [22].

#### 2.6.3.3 Tolerancje wymiarowe dla płaskości powierzchni

Odchylenia od poziomu nie mogą wynieść więcej niż 0,2 %, wyjątkowo do 0,5 %. Sprawdzenie szczelinomierzem.

#### 2.6.3.4 Tolerancje wymiarowe dla tarcz znaków

Sprawdzenie przymiarem liniowym:

- wymiary dla tarcz znaków o powierzchni < 1m<sup>2</sup> podane w opisach szczegółowych załącznika nr 1 [25] są należy powiększyć o 10 mm i wykonać w tolerancji wymiarowej ± 5 mm,
- wymiary dla tarcz znaków i tablic o powierzchni > 1m<sup>2</sup> podane w opisach szczegółowych załącznika nr 1 [25] oraz wymiary wynikowe dla tablic grupy E należy powiększyć o 15 mm i wykonać w tolerancji wymiarowej ± 10 mm.

#### 2.6.3.5 Tolerancje wymiarowe dla lica znaku

Sprawdzone przymiarem liniowym:

- tolerancje wymiarowe rysunku lica wykonanego drukiem sitowym wynoszą ± 1,5 mm,
- tolerancje wymiarowe rysunku lica wykonanego metodą wyklejania wynoszą ± 2 mm,
- kontury rysunku znaku (obwódka i symbol) muszą być równe z dokładnością w każdym kierunku do 1,0 mm.

W znakach nowych na każdym z fragmentów powierzchni znaku o wymiarach 4 x 4 cm nie może występować więcej niż 0,7 lokalnych usterek (załamania, pęcherzyki) o wymiarach nie większych niż 1 mm w każdym kierunku. Niedopuszczalne jest występowanie jakichkolwiek zarysowań powierzchni znaku.

Na znakach w okresie gwarancji, na każdym z fragmentów powierzchni znaku o wymiarach 4 x 4 cm dopuszcza się do 2 usterek jak wyżej, o wymiarach nie większych niż 1 mm w każdym kierunku. Na powierzchni tej dopuszcza się do 3 zarysowań o szerokości nie większej niż 0,8 mm i całkowitej długości nie większej niż 10 cm. Na całkowitej długości znaku dopuszcza się nie więcej niż 5 rys szerokości nie większej niż 0,8 mm i długości przekraczającej 10 cm - pod warunkiem, że zarysowania te nie zniekształcają treści znaku.

Na znakach w okresie gwarancji dopuszcza się również lokalne uszkodzenie folii o powierzchni nie przekraczającej 6 mm<sup>2</sup> każde - w liczbie nie większej niż pięć na powierzchni znaku małego lub średniego, oraz o powierzchni nie przekraczającej 8 mm<sup>2</sup> każde - w liczbie nie większej niż 8 na każdym z fragmentów powierzchni znaku dużego lub wielkiego (włączając znaki informacyjne) o wymiarach 1200 × 1200 mm.

Uszkodzenia folii nie mogą zniekształcać treści znaku - w przypadku występowania takiego zniekształcenia znak musi być bezzwłocznie wymieniony.

W znakach nowych niedopuszczalne jest występowanie jakichkolwiek rys, sięgających przez warstwę folii do powierzchni tarczy znaku. W znakach eksploatowanych istnienie takich rys jest dopuszczalne pod warunkiem, że występujące w ich otoczeniu ogniska korozyjne nie przekroczą wielkości określonych poniżej.

W znakach eksploatowanych dopuszczalne jest występowanie co najwyżej dwóch lokalnych ognisk korozji o wymiarach nie przekraczających 2,0 mm w każdym kierunku na powierzchni każdego z fragmentów znaku o wymiarach 4 × 4 cm. W znakach nowych oraz w znakach znajdujących się w okresie wymaganej gwarancji żadna korozja tarczy znaku nie może występować.

Wymagana jest taka wytrzymałość połączenia folii odblaskowej z tarczą znaku, by po zgięciu tarczy o 90° przy promieniu łuku zgięcia do 10 mm w żadnym miejscu nie uległo ono zniszczeniu.

#### **2.6.4 Obowiązujący system oceny zgodności**

Zgodnie z art. 4, art. 5 ust. 1 oraz art. 8, ust. 1 ustawy z dnia 16 kwietnia 2004 r. o wyrobach budowlanych [30] wyrób, który posiada aprobatę techniczną może być wprowadzony do obrotu i stosowania przy wykonywaniu robót budowlanych w zakresie odpowiadającym jego właściwościom użytkowym i przeznaczeniu, jeżeli producent dokonał oceny zgodności, wydał krajową deklarację zgodności z aprobatą techniczną i oznakował wyrób budowlany zgodnie z obowiązującymi przepisami.

Zgodnie z rozporządzeniem Ministra Infrastruktury z dnia 11 sierpnia 2004 r. [26] oceny zgodności wyrobu z aprobatą techniczną dokonuje producent, stosując system 1.

### **2.7. Znaki podświetlane**

#### **2.7.1. Wymagania ogólne dotyczące znaków podświetlanych**

Znaki drogowe podświetlane wykonuje się jako urządzenia, których integralnym składnikiem jest oprawa oświetleniowa wbudowana w znak - osłonięta licem znaku z materiału przepuszczającego światło.

Oprawy oświetleniowe powinny być zgodne z normą PN-EN 60598-2:2003(U) [20].

Znak drogowy podświetlany musi mieć umieszczone w sposób trwały oznaczenia przewidziane na naklejce według ustalenia punktu 5.12 a ponadto oznaczenie oprawy: a) napięcia znamionowego zasilania, b) rodzaju prądu, c) liczby typu i mocy znamionowej źródeł światła, d) symbolu klasy ochronności elektrycznej oprawy wbudowanej w znak, e) symbolu IP stopnia ochrony odporności na wnikanie wilgoci i ciał obcych.

#### **2.7.2. Lico znaku podświetlanego**

Lico znaku powinno być tak wykonane, aby nie występowały niedokładności w postaci pęcherzy, pęknięć itp. Niedopuszczalne są lokalne nierówności oraz cząstki mechaniczne zatopione w warstwie podświetlanej.

### **2.8. Znaki oświetlane**

#### **2.8.1. Wymagania ogólne dotyczące znaków oświetlanych**

Znaki drogowe oświetlane wykonuje się jak znaki nieodblaskowe. Ze znakiem sprzężona jest w sposób sztywny oprawa oświetleniowa, oświetlająca w nocy lico znaku. Oprawa umieszczona jest na zewnątrz znaku.

Jeśli dokumentacja projektowa lub ST przewiduje wykonanie znaku z materiałów odblaskowych, znak musi spełniać dodatkowo wymagania określone w punkcie 2.6.

Oznaczenia na naklejce oprawy muszą spełniać wymagania określone w punkcie 2.7.1.

#### **2.8.2. Lico znaku oświetlanego**

Wymagania dotyczące lica znaku oświetlanego ustala się jak dla znaku podświetlanego (pkt 2.7.2).

### **2.9. Materiały do montażu znaków**

Wszystkie łączniki metalowe przewidywane do mocowania między sobą elementów konstrukcji wsporczych znaków jak śruby, listwy, wkręty, nakrętki itp. powinny być czyste, gładkie, bez pęknięć, naderwań, rozwarstwień i wypukłych korbów.

Łączniki mogą być dostarczane w pudełkach tekturowych, pojemnikach blaszanych lub paletach, w zależności od ich wielkości. Łączniki powinny być ocynkowane ogniowo lub wykonane z materiałów odpornych na korozję w czasie nie krótszym niż tarcza znaku i konstrukcja wsporcza.

### 2.10. Przechowywanie i składowanie materiałów

Prefabrykaty betonowe powinny być składowane na wyrównanym, utwardzonym i odwodnionym podłożu. Prefabrykaty należy układać na podkładach z zachowaniem prześwitu minimum 10 cm między podłożem a prefabrykatem.

Znaki powinny być przechowywane w pomieszczeniach suchych, z dala od materiałów działających korodująco i w warunkach zabezpieczających przed uszkodzeniami.

## 3. SPRZĘT

### 3.1. Ogólne wymagania dotyczące sprzętu

Ogólne wymagania dotyczące sprzętu podano w ST D-M-00.00.00 „Wymagania ogólne” pkt 3.

### 3.2. Sprzęt do wykonania oznakowania pionowego

Wykonawca przystępujący do wykonania oznakowania pionowego powinien wykazać się możliwością korzystania z następującego sprzętu:

- koparek kołowych, np. 0,15 m<sup>3</sup> lub koparek gąsienicowych, np. 0,25 m<sup>3</sup>,
- żurawi samochodowych o udźwigu do 4 t,
- wiertnic do wykonywania dołów pod słupki w gruncie spoistym,
- betoniarek przewoźnych do wykonywania fundamentów betonowych „na mokro”,
- środków transportowych do przewozu materiałów,
- przewoźnych zbiorników na wodę,
- sprzętu spawalniczego, itp.

Pierwsze dwie pozycje dotyczą wykonawcy znaków bramowych.

## 4. TRANSPORT

### 4.1. Ogólne wymagania dotyczące transportu

Ogólne wymagania dotyczące transportu podano w ST D-M-00.00.00 „Wymagania ogólne” pkt 4.

### 4.2. Transport znaków do pionowego oznakowania dróg

Znaki drogowe należy na okres transportu odpowiednio zabezpieczyć, tak aby nie ulegały przemieszczaniu i w sposób nie uszkodzony dotarły do odbiorcy.

## 5. WYKONANIE ROBÓT

### 5.1. Ogólne zasady wykonywania robót

Ogólne zasady wykonywania robót podano w ST D-M-00.00.00 „Wymagania ogólne” pkt 5.

### 5.2. Roboty przygotowawcze

Przed przystąpieniem do robót należy wyznaczyć:

- lokalizację znaku, tj. jego pikietaż oraz odległość od krawędzi jezdni, krawędzi pobocza umocnionego lub pasa awaryjnego postoju,
- wysokość zamocowania znaku na konstrukcji wsporczej.

Punkty stabilizujące miejsca ustawienia znaków należy zabezpieczyć w taki sposób, aby w czasie trwania i odbioru robót istniała możliwość sprawdzenia lokalizacji znaków.

Lokalizacja i wysokość zamocowania znaku powinny być zgodne z dokumentacją projektową.

Miejsce wykonywania prac należy oznakować, w celu zabezpieczenia pracowników i kierujących pojazdami na drodze.

### 5.3. Wykonanie wykopów i fundamentów dla konstrukcji wsporczych znaków

Sposób wykonania wykopu pod fundament znaku pionowego powinien być dostosowany do głębokości wykopu, rodzaju gruntu i posiadanego sprzętu. Wymiary wykopu powinny być zgodne z dokumentacją projektową lub wskazaniem Inżyniera.

Wykopy fundamentowe powinny być wykonane w takim okresie, aby po ich zakończeniu można było przystąpić natychmiast do wykonania w nich robót fundamentowych.

#### 5.3.1. Prefabrykaty betonowe

Dno wykopu przed ułożeniem prefabrykatu należy wyrównać i zagęścić. Wolne przestrzenie między ścianami gruntu i prefabrykatem należy wypełnić materiałem kamiennym, np. kłincem i dokładnie zagęścić ubijakami ręcznymi.

Jeżeli znak jest zlokalizowany na poboczu drogi, to górna powierzchnia prefabrykatu powinna być równa z powierzchnią pobocza lub być wyniesiona nad tę powierzchnię nie więcej niż 0,03 m.

### 5.3.2. Fundamenty z betonu i betonu zbrojonego

Wykopy pod fundamenty konstrukcji wsporczych dla zamocowania znaków wielkowymiarowych (znak kierunku i miejscowości), wykonywane z betonu „na mokro” lub z betonu zbrojonego należy wykonać zgodnie z PN-S-02205:1998 [24].

Posadowienie fundamentów w wykopach otwartych bądź rozpartych należy wykonywać zgodnie z dokumentacją projektową, ST lub wskazaniami Inżyniera. Wykopy należy zabezpieczyć przed napływem wód opadowych przez wyprofilowanie terenu ze spadkiem umożliwiającym łatwy odpływ wody poza teren przylegający do wykopu. Dno wykopu powinno być wyrównane z dokładnością  $\pm 2$  cm.

Przy naruszonej strukturze gruntu rodzimego, grunt należy usunąć i miejsce wypełnić do spodu fundamentu betonem. Płaszczyzny boczne fundamentów stykające się z gruntem należy zabezpieczyć izolacją, np. emulsją asfaltową. Po wykonaniu fundamentu wykop należy zasypać warstwami grubości 20 cm z dokładnym zagęszczeniem gruntu.

### 5.4. Tolerancje ustawienia znaku pionowego

Konstrukcje wsporcze znaków - słupki, słupy, wysięgniki, konstrukcje dla tablic wielkowymiarowych, powinny być wykonane zgodnie z dokumentacją i ST.

Dopuszczalne tolerancje ustawienia znaku:

- odchyłka od pionu, nie więcej niż  $\pm 1$  %,
- odchyłka w wysokości umieszczenia znaku, nie więcej niż  $\pm 2$  cm,
- odchyłka w odległości ustawienia znaku od krawędzi jezdni utwardzonego pobocza lub pasa awaryjnego postoju, nie więcej niż  $\pm 5$  cm, przy zachowaniu minimalnej odległości umieszczenia znaku zgodnie z załącznikiem nr 1 do rozporządzenia Ministra Infrastruktury z dnia 3 lipca 2003 r. w sprawie szczegółowych warunków technicznych dla znaków i sygnałów drogowych oraz urządzeń bezpieczeństwa ruchu drogowego i warunków ich umieszczania na drogach [25].

### 5.5. Konstrukcje wsporcze

#### 5.5.1. Zabezpieczenie konstrukcji wsporczej przed najechaniem

Konstrukcje wsporcze znaków drogowych bramowych lub wysięgnikowych jedno lub dwustronnych, jak również konstrukcje wsporcze znaków tablicowych bocznych o powierzchni większej od 4,5 m<sup>2</sup>, gdy występuje możliwość bezpośredniego najechania na nie przez pojazd - muszą być zabezpieczone odpowiednio umieszczonymi barierami ochronnymi lub innego rodzaju urządzeniami ochronnymi lub przeciwdestrukcyjnymi, zgodnie z dokumentacją projektową, ST lub wskazaniami Inżyniera. Podobne zabezpieczenie należy stosować w przypadku innych konstrukcji wsporczych, gdy najechanie na nie w większym stopniu zagraża bezpieczeństwu użytkowników pojazdów, niż najechanie pojazdu na barierę, jeśli przewiduje to dokumentacja projektowa, ST lub Inżynier.

#### 5.5.2. Łatwo zrywalne złącza konstrukcji wsporczej

W przypadku konstrukcji wsporczych, nie osłoniętych barierami ochronnymi - zaleca się stosowanie łatwo zrywalnych lub łatwo rozłączalnych przekrojów, złączy lub przegubów o odpowiednio bezpiecznej konstrukcji, umieszczonych na wysokości od 0,15 do 0,20 m nad powierzchnią terenu.

W szczególności - zaleca się stosowanie takich przekrojów, złączy lub przegubów w konstrukcjach wsporczych nie osłoniętych barierami ochronnymi, które znajdują się na obszarach zwiększonego zagrożenia kolizyjnego (ostrza rozgałęzień dróg łącznikowych, zewnętrzna strona łuków drogi itp.).

Łatwo zrywalne lub łatwo rozłączalne złącza, przekroje lub przeguby powinny być tak skonstruowane i umieszczone, by znak wraz z konstrukcją wsporczą po zerwaniu nie przewracał się na jezdnię. Wysokość części konstrukcji wsporczej, pozostałej po odłączeniu górnej jej części od fundamentu, nie może być większa od 0,25 m.

#### 5.5.3. Zapobieganie zagrożeniu użytkowników drogi i terenu przyległego - przez konstrukcję wsporczą

Konstrukcja wsporcza znaku musi być wykonana w sposób ograniczający zagrożenie użytkowników pojazdów samochodowych oraz innych użytkowników drogi i terenu do niej przyległego przy najechaniu przez pojazd na znak. Konstrukcja wsporcza znaku musi zapewnić możliwość łatwej naprawy po najechaniu przez pojazdy lub innego rodzaju uszkodzenia znaku.

#### 5.5.4. Tablicowe znaki drogowe na dwóch słupach lub podporach

Przy stosowaniu tablicowych znaków drogowych (drogowskazów tablicowych, tablic przeddrogowskazowych, tablic szlaku drogowego, tablic objazdów itp.) umieszczanych na dwóch słupach lub podporach - odległość między tymi słupami lub podporami, mierzona prostopadle do przewidywanego kierunku najechania przez pojazd, nie może być mniejsza od 1,75 m. Przy stosowaniu większej liczby słupów niż dwa - odległość między nimi może być mniejsza.

#### 5.5.5. Poziom górnej powierzchni fundamentu

Przy zamocowaniu konstrukcji wsporczej znaku w fundamencie betonowym lub innym podobnym - pożądane jest, by górna część fundamentu pokrywała się z powierzchnią pobocza, pasa dzielącego itp. lub była nad tę powierzchnię wyniesiona nie więcej niż 0,03 m. W przypadku konstrukcji wsporczych, znajdujących się poza koroną drogi, górna część fundamentu powinna być wyniesiona nad powierzchnię terenu nie więcej niż 0,15 m.

#### 5.5.6. Barwa konstrukcji wsporczej

Konstrukcje wsporcze znaków drogowych pionowych muszą mieć barwę szarą neutralną z tym, że dopuszcza się barwę naturalną pokryć cynkowanych. Zabrania się stosowania pokryć konstrukcji wsporczych o jaskrawej barwie - z wyjątkiem przypadków, gdy jest to wymagane odrębnymi przepisami, wytycznymi lub warunkami technicznymi.

### 5.6. Połączenie tarczy znaku z konstrukcją wsporczą

Tarcza znaku musi być zamocowana do konstrukcji wsporczej w sposób uniemożliwiający jej przesunięcie lub obrót.

Materiał i sposób wykonania połączenia tarczy znaku z konstrukcją wsporczą musi umożliwiać, przy użyciu odpowiednich narzędzi, odłączenie tarczy znaku od tej konstrukcji przez cały okres użytkowania znaku.

Na drogach i obszarach, na których występują częste przypadki dewastacji znaków, zaleca się stosowanie elementów łączących o konstrukcji uniemożliwiającej lub znacznie utrudniającej ich rozłączenie przez osoby niepowołane.

Nie dopuszcza się zamocowania znaku do konstrukcji wsporczej w sposób wymagający bezpośredniego przeprowadzenia śrub mocujących przez lico znaku.

### 5.7. Urządzenia elektryczne na konstrukcji wsporczej

Przy umieszczaniu na konstrukcji wsporczej znaku drogowego jakichkolwiek urządzeń elektrycznych - obowiązują zasady oznaczania i zabezpieczania tych urządzeń, określone w odpowiednich przepisach i zaleceniach dotyczących urządzeń elektroenergetycznych.

Aparaturę elektryczną należy montować na pojedynczym słupie. Na słupie powinna być zamocowana skrzynka elektryczna zgodnie z PN-EN 40-5:2004 [8]. Każda skrzynka elektryczna powinna być zabezpieczona zamkiem natomiast poziomem zabezpieczenia przed przenikaniem kurzu i wody, określonym w EN 60529:2003 [18], powinien być poziom 2 dla części stałych i poziom 3 dla wody.

### 5.8. Źródło światła znaku podświetlanego i znaku oświetlanego

Źródło światła należy wykonać zgodnie z ustaleniami dokumentacji projektowej, ST lub wskazaniem Inżyniera, jako:

- lampy fluorescencyjne barwy białej lub chłodno białej,
- wysokoprężne lampy rtęciowe o poprawionym współczynniku oddawania barw,
- lampy metalo-halogenowe
- inne źródła światła spełniające wymagania średniej luminancji (tablica 4) i kontrastu luminancji (tablica 5) dla znaków podświetlanych oraz równomierności luminancji (tablica 6) dla znaków oświetlanych.

Tablica 4. Średnia luminancja  $L$  znaków podświetlanych, jednostka:  $\text{cd}\cdot\text{m}^{-2}$

Barwa	Klasa L1	Klasa L2	Klasa L3
Biała	$40 \leq L \leq 150$	$150 \leq L \leq 300$	$300 \leq L \leq 900$
Żółta	$30 \leq L \leq 100$	$100 \leq L \leq 300$	$300 \leq L \leq 900$
Czerwona	$6 \leq L \leq 20$	$20 \leq L \leq 50$	$50 \leq L \leq 110$
Niebieska	$4 \leq L \leq 10$	$10 \leq L \leq 40$	$40 \leq L \leq 80$
Zielona	$8 \leq L \leq 20$	$20 \leq L \leq 70$	$70 \leq L \leq 50$
Ciemnozielona	$4 \leq L \leq 10$	$10 \leq L \leq 40$	$40 \leq L \leq 80$
Brązowa	$4 \leq L \leq 10$	$10 \leq L \leq 40$	$40 \leq L \leq 80$

Kontrast luminancji znaków podświetlanych, jeśli został wyznaczony jako stosunek luminancji barwy kontrastowej do luminancji barwy, powinien spełniać wymagania podane w tablicy 5.

Tablica 5. Kontrast luminancji  $K$  znaków podświetlanych, jednostka:  $\text{cd}\cdot\text{m}^{-2}$

Barwa	Niebieska	Czerwona	Zielona	Ciemnozielona	Brązowa
Barwa kontrastowa	Biała	Biała	Biała	Biała i żółta	Biała
Kontrast luminancji	$5 \leq K \leq 15$	$5 \leq K \leq 15$	$5 \leq K \leq 15$	$5 \leq K \leq 15$	$5 \leq K \leq 15$

Równomierność luminancji dla każdej barwy zewnętrznie oświetlonej i dla znaków podświetlanych, oznaczona jako stosunek najniższej do najwyższej wartości zmierzonej w jakiegokolwiek części znaku, powinna spełniać wymagania podane w tablicy 6.

Tablica 6. Równomierność luminancji

Klasa	Stosunek maksymalny
-------	---------------------

U1	1/10
U2	1/6
U3	1/3

### 5.9. Warunki dla oprawy oświetleniowej znaku podświetlanego

Obudowa znaku podświetlanego powinna być zaprojektowana z uwzględnieniem niezawodnego przenoszenia wszystkich sił statycznych i dynamicznych na zamocowanie i konstrukcje podtrzymującą. Ściany obudowy powinny być zaprojektowane tak, aby spełnić wymagania statyczne. Naroża powinny być zaokrąglone. Projekt powinien zapewniać, że woda deszczowa nie będzie spływała po obudowie i przez lico znaku.

Oprawa wbudowana w znak powinna spełniać następujące wymagania:

- sposób połączeń lica znaku z tarczą znaku w formie komory, w którą wbudowana jest oprawa, powinien zapewnić stopień IP-53 ochrony od wpływu czynników zewnętrznych wg [18],
- komora statecznika powinna zapewnić co najmniej stopień ochrony IP-23 wg [18],
- w oznaczeniu musi być podany rok produkcji.

### 5.10. Warunki dla oprawy oświetleniowej znaku oświetlanego

Zewnętrzne oprawy oświetleniowe powinny być zgodne z PN-EN 60598-1:1990 [19]. Minimalnym poziomem zabezpieczenia konstrukcji wsporczych znaków, skrzynek elektrycznych zawierających urządzenia elektryczne, obudów znaków podświetlanych, opraw oświetleniowych i ich obudów przed przenikaniem kurzu i wody, określonym w PN-EN 60529:2003 [18], powinien być poziom 2 dla cząstek stałych i poziom 3 dla wody. Podstawą do określenia tych poziomów minimalnych powinien być poziom IP podany w wymaganiach klienta lub nabywcy. Zaleca się, aby oprawa była zbudowana jako zamknięta, o stopniu ochrony IP-53 dla komory lampowej i co najmniej IP-23 dla komory statecznika wg [18].

Projekt strukturalny powinien zawierać całą konstrukcję obejmującą obudowę, słupek i zamocowania. Lampy powinny być zabezpieczone obudową osłaniającą od deszczu, wiatru i innych niesprzyjających warunków zewnętrznych. Obudowy lamp i panele oświetleniowe powinny być zgodne z PN-EN 12899-1:2005 [16].

Oprawa oświetleniowa powinna spełniać ponadto następujące wymagania :

- dla opraw zawieszanych na wysokości poniżej 2,5 m klosz oprawy powinien być wykonany z materiałów odpornych na uszkodzenia mechaniczne,
- w oznaczeniu oprawy musi być podany rok produkcji.

Oprawa oświetleniowa stanowiąca integralną część znaku oświetlanego umieszczana jest przed licem znaku i musi być sztywno i trwale związana z tarczą znaku. Zaleca się, aby oprawy były montowane tak, żeby nie zasłaniały kierowcom lica znaku.

### 5.11. Oznakowanie znaku

Każdy wykonany znak drogowy musi mieć naklejoną na rewersie naklejkę zawierającą następujące informacje:

- a) numer i datę normy tj. PN-EN 12899-1:2005 [16],
- b) klasy istotnych właściwości wyrobu,
- c) miesiąc i dwie ostatnie cyfry roku produkcji
- d) nazwę, znak handlowy i inne oznaczenia identyfikujące producenta lub dostawcę jeśli nie jest producentem,
- e) znak budowlany „B”,
- f) numer aprobaty technicznej IBDiM,
- g) numer certyfikatu zgodności i numer jednostki certyfikującej.

Oznakowania powinny być wykonane w sposób trwały i wyraźny, czytelny z normalnej odległości widzenia, a całkowita powierzchnia naklejki nie była większa niż 30 cm<sup>2</sup>. Czytelność i trwałość cechy na tylnej stronie tarczy znaku nie powinna być niższa od wymaganej trwałości znaku. Naklejkę należy wykonać z folii nieodblaskowej.

## 6. KONTROLA JAKOŚCI ROBÓT

### 6.1. Ogólne zasady kontroli jakości robót

Ogólne zasady kontroli jakości robót podano w ST D-M-00.00.00 „Wymagania ogólne” pkt 6.

### 6.2. Badania materiałów do wykonania fundamentów betonowych

Wykonawca powinien przeprowadzić badania materiałów do wykonania fundamentów betonowych „na mokro”. Uwzględniając nieskomplikowany charakter robót fundamentowych, na wniosek Wykonawcy, Inżynier może zwolnić go z potrzeby wykonania badań materiałów dla tych robót.

### 6.3. Badania w czasie wykonywania robót

#### 6.3.1. Badania materiałów w czasie wykonywania robót

Wszystkie materiały dostarczone na budowę powinny być sprawdzone w zakresie powierzchni wyrobu i jego wymiarów.

Częstotliwość badań i ocena ich wyników powinna być zgodna z ustaleniami zawartymi w tabelicy 7.

Tablica 7. Częstotliwość badań przy sprawdzeniu powierzchni i wymiarów wyrobów dostarczonych przez producentów

Lp.	Rodzaj badania	Liczba badań	Opis badań	Ocena wyników badań
1	Sprawdzenie powierzchni	od 5 do 10 badań z wybranych losowo elementów w każdej dostarczonej partii wyrobów	Powierzchnię zbadać nieuzbrojonym okiem. Do ew. sprawdzenia głębokości wad użyć dostępnych narzędzi (np. liniałów z czujnikiem, suwmiarek, mikrometrów itp.)	Wyniki badań powinny być zgodne z wymaganiami punktu 2
2	Sprawdzenie wymiarów	licząc do 1000 elementów	Przeprowadzić uniwersalnymi przyrządami pomiarowymi lub sprawdzianami (np. liniałami, przymiarami itp.)	

W przypadkach budzących wątpliwości można zlecić uprawnionej jednostce zbadanie właściwości dostarczonych wyrobów i materiałów w zakresie wymagań podanych w punkcie 2.

### 6.3.2. Kontrola w czasie wykonywania robót

W czasie wykonywania robót należy sprawdzać:

- zgodność wykonania znaków pionowych z dokumentacją projektową (lokalizacja, wymiary znaków, wysokość zamocowania znaków),
- zachowanie dopuszczalnych odchyłek wymiarów, zgodnie z punktem 2 i 5,
- prawidłowość wykonania wykopów pod konstrukcje wsporcze, zgodnie z punktem 5.3,
- poprawność wykonania fundamentów pod słupki zgodnie z punktem 5.3,
- poprawność ustawienia słupków i konstrukcji wsporczych, zgodnie z punktem 5.4 i 5.5,
- zgodność rodzaju i grubości blachy ze specyfikacją.

## 7. OBMIAR ROBÓT

### 7.1. Ogólne zasady obmiaru robót

Ogólne zasady obmiaru robót podano w ST D-M-00.00.00 „Wymagania ogólne” pkt 7.

### 7.2. Jednostka obmiarowa

Jednostkami obmiarowymi są:

- a) szt. (sztuka), dla znaków drogowych konwencjonalnych oraz konstrukcji wsporczych,
- b) m<sup>2</sup> (metr kwadratowy) powierzchni tablic dla znaków pozostałych.

## 8. ODBIÓR ROBÓT

### 8.1. Ogólne zasady odbioru robót

Ogólne zasady odbioru robót podano w ST D-M-00.00.00 „Wymagania ogólne” pkt 8.

Roboty uznaje się za wykonane zgodnie z dokumentacją projektową, ST i wymaganiami Inżyniera, jeżeli wszystkie pomiary i badania z zachowaniem tolerancji wg pkt 6, dały wyniki pozytywne.

### 8.2. Odbiór ostateczny

Odbiór robót oznakowania pionowego dokonywany jest na zasadzie odbioru ostatecznego.

Odbiór ostateczny powinien być dokonany po całkowitym zakończeniu robót, na podstawie wyników pomiarów i badań jakościowych określonych w punktach 2 i 5.

### 8.3. Odbiór pogwarancyjny

Przed upływem okresu gwarancyjnego należy wykonać przegląd znaków i wybraną grupę poddać badaniom fotometrycznym lica. Pozytywne wyniki przeglądu i badań mogą być podstawą odbioru pogwarancyjnego.

Odbiór pogwarancyjny należy przeprowadzić w ciągu 1 miesiąca po upływie okresu gwarancyjnego, ustalonego w ST.

## 9. PODSTAWA PŁATNOŚCI

### 9.1. Ogólne ustalenia dotyczące podstawy płatności

Ogólne ustalenia dotyczące podstawy płatności podano w ST D-M-00.00.00 „Wymagania ogólne” pkt 9.

### 9.2. Cena jednostki obmiarowej

Cena wykonania jednostki obmiarowej oznakowania pionowego obejmuje:

- prace pomiarowe i roboty przygotowawcze,
- wykonanie fundamentów,

- dostarczenie i ustawienie konstrukcji wsporczych,
- zamocowanie tarcz znaków drogowych,
- przeprowadzenie pomiarów i badań wymaganych w ST.

## 10. NORMY I PRZEPISY ZWIĄZANE

### 10.1. Normy

- |     |   |   |
|-----|---|---|
| 1.  | PN-76/C-81521                           | Wyroby lakierowane - badanie odporności powłoki lakierowanej na działanie wody oraz oznaczanie nasiąkliwości  |
| 2.  | PN-83/B-03010                           | Ściany oporowe - Obliczenia statyczne i projektowanie   |
| 3.  | PN-84/H-74220                           | Rury stalowe bez szwu ciągnione i walcowane na zimno ogólnego zastosowania  |
| 4.  | PN-88/C-81523                           | Wyroby lakierowane - Oznaczanie odporności powłoki na działanie mgły solnej   |
| 5.  | PN-89/H-84023.07                        | Stal określonego zastosowania. Stal na rury. Gatunki  |
| 6.  | PN-B-03215:1998                         | Konstrukcje stalowe - Połączenia z fundamentami - Projektowanie i wykonanie   |
| 7.  | PN-B-03264:2002                         | Konstrukcje betonowe, żelbetowe i sprężone - Obliczenia statyczne i projektowanie   |
| 8.  | PN-EN 40-5:2004                         | Słupy oświetleniowe. Część 5. Słupy oświetleniowe stalowe. Wymagania.   |
| 9.  | PN-EN 206-1:2003                        | Beton Część 1: Wymagania, właściwości, produkcja i zgodność   |
| 10. | PN-EN 485-4:1997                        | Aluminium i stopy aluminium - Blachy, taśmy i płyty - Tolerancje kształtu i wymiarów wyrobów walcowanych na zimno   |
| 11. | PN-EN ISO 1461:2000                     | Powłoki cynkowe nanoszone na stal metodą zanurzeniową (cynkowanie jednostkowe) – Wymaganie i badanie  |
| 12. | PN-EN 10240:2001                        | Wewnętrzne i/lub zewnętrzne powłoki ochronne rur stalowych. Wymagania dotyczące powłok wykonanych przez cynkowanie ogniowe w ocynkowniach zautomatyzowanych |
| 13. | PN-EN 10292:2003/<br>A1:2004/A1:2005(U) | Taśmy i blachy ze stali o podwyższonej granicy plastyczności powlekane ogniowo w sposób ciągły do obróbki plastycznej na zimno. Warunki techniczne dostawy  |
| 14. | PN-EN 10327:2005(U)                     | Taśmy i blachy ze stali niskowęglowych powlekane ogniowo w sposób ciągły do obróbki plastycznej na zimno. Warunki techniczne dostawy                        |
| 15. | PN-EN 12767:2003                        | Bierne bezpieczeństwo konstrukcji wsporczych dla urządzeń drogowych. Wymagania i metody badań   |
| 16. | PN-EN 12899-1:2005                      | Stałe, pionowe znaki drogowe - Część 1: Znaki stałe   |
| 17. | prEN 12899-5                            | Stałe, pionowe znaki drogowe - Część 5 Badanie wstępne typu   |
| 18. | PN-EN 60529:2003                        | Stopnie ochrony zapewnianej przez obudowy (Kod IP)  |
| 19. | PN-EN 60598-1: 1990                     | Oprawy oświetleniowe. Wymagania ogólne i badania  |
| 20. | PN-EN 60598-2:2003(U)                   | Oprawy oświetleniowe - Wymagania szczegółowe - Oprawy oświetleniowe drogowe   |
| 21. | PN-H-74200:1998                         | Rury stalowe ze szwem, gwintowane   |
| 22. | PN-EN ISO 2808:2000                     | Farby i lakiery - oznaczanie grubości powłoki   |
| 23. | PN-91/H-93010                           | Stal. Kształtowniki walcowane na gorąco   |
| 24. | PN-S-02205:1998                         | Drogi samochodowe. Roboty ziemne. Wymagania i badania   |

### 10.2 Przepisy związane

25. Załączniki nr 1 i 4 do rozporządzenia Ministra Infrastruktury z dnia 3 lipca 2003 w sprawie szczegółowych warunków technicznych dla znaków i sygnałów drogowych oraz urządzeń bezpieczeństwa ruchu drogowego i warunków ich umieszczania na drogach (Dz. U. nr 220, poz. 2181)
26. Rozporządzenie Ministra Infrastruktury z dn. 11 sierpnia 2004 r. w sprawie sposobów deklarowania zgodności wyrobów budowlanych oraz sposobu znakowania ich znakiem budowlanym (Dz. U. nr 198, poz. 2041)
27. Rozporządzenie Ministra Infrastruktury z dn. 08 listopada 2004 r. w sprawie aprobat technicznych oraz jednostek organizacyjnych upoważnionych do ich wydawania (Dz. U. nr 249, poz. 2497)



28. CIE No. 39.2 1983 Recommendations for surface colours for visual signalling (Zalecenia dla barw powierzchniowych sygnalizacji wizualnej)
29. CIE No. 54 Retroreflection definition and measurement (Powierzchniowy współczynnik odbłasku definicja i pomiary)
30. Ustawa z dnia 16 kwietnia 2004 r. o wyrobach budowlanych ( Dz. U. nr 92, poz. 881)
31. Stałe odbłaskowe znaki drogowe i urządzenia bezpieczeństwa ruchu drogowego. Zalecenia IBDiM do udzielania aprobat technicznych nr Z/2005-03-009

## D - 07.06.02 URZĄDZENIA BEZPIECZEŃSTWA RUCHU

### 1. WSTĘP

#### 1.1. Przedmiot ST

Przedmiotem niniejszej specyfikacji technicznej (ST) są wymagania dotyczące wykonania i odbioru robót związanych z urządzeniami bezpieczeństwa ruchu.

#### 1.2. Zakres stosowania ST

Specyfikacja techniczna (ST) stanowi obowiązującą podstawę jako dokument przetargowy i kontraktowy przy zlecaniu i realizacji robót na drogach.

#### 1.3. Zakres robót objętych ST

Ustalenia zawarte w niniejszej specyfikacji dotyczą zasad prowadzenia robót związanych z urządzeniami zabezpieczającymi ruch, do których należą:

- bariery drogowe stalowe U-14a jednostronne - przekładkowe spełniające wymagania techniczne: N2 W2 i poziom intensywności zderzenia A,
- balustrady chodnikowe U-11a
- wygrozdzenia segmentowe U-12a
- słupki przeszkodowe U-5A

#### 1.4. Określenia podstawowe

**Metalowa bariera ochronna** – U 14 a zgodnie z Rozporządzeniem Ministra Infrastruktury z zmieniającym rozporządzenie w sprawie szczegółowych warunków technicznych dla znaków i sygnałów drogowych oraz urządzeń bezpieczeństwa ruchu drogowego i warunków ich umieszczania na drogach.

**Bariera skrajna** - bariera ochronna umieszczona przy krawędzi jezdni, korony drogi lub obiektu mostowego.

**Bariera dzieląca** – bariera ochronna umieszczona na pasie dzielącym drogi dwujezdniowej lub bocznym pasie dzielącym, przeciwdziałająca przejechaniu pojazdu na drugą jezdnię.

**Poziom powstrzymywania** - jest to zdolność bariery do powstrzymania uderzającego w nią pojazdu. Poziomy powstrzymywania określane są na podstawie badań zderzeniowych i dzielą się na: - małe: T1, T2, T3 (przeznaczone tylko do tymczasowych barier ochronnych); normalne: N1, N2; podwyższone: H1, H2, H3;bardzo wysokie: H4a, H4b.

**Szerokość pracująca** - jest to odległość między boczną powierzchnią czołową bariery od strony ruchu przed zderzeniem, a maksymalnym dynamicznym bocznym położeniem jakiegokolwiek większej części systemu. Szerokość pracująca jest miarą odkształcenia bariery. Klasyfikacja szerokości pracujących przedstawia się zgodnie z normą PN-EN 1317.

**Poziom intensywności zderzenia** - jest to parametr odzwierciedlający oddziaływanie zderzenia na osoby znajdujące się w pojeździe (określany jako A, B lub C) oceniany wskaźnikami ASI, THIV i PHD.

**ASI - wskaźnik intensywności przyspieszenia** - jest wielkością bezwymiarową obliczaną zgodnie z normą PN-EN 1317. Maksymalna wartość ASI jest uważana za miarę ciężkości wypadku pasażerów w uderzającym w przeszkodę pojeździe. ASI jest jednym z najważniejszych parametrów barier ochronnych.

**THIV - teoretyczna prędkość głowy w czasie zderzenia** - jest to wartość teoretycznej prędkości uderzenia głowy osoby przebywającej w pojeździe w powierzchnię wewnątrz pojazdu na skutek uderzenia pojazdu w barierę ochronną, zmierzona w trakcie badań zderzeniowych wykonywanych zgodnie z normą PN-EN 1317, wyrażona w km/h.

**PHD - opóźnienie głowy po zderzeniu** - jest to wartość opóźnienia, jakiej doznaje głowa osoby znajdującej się w pojeździe w momencie uderzenia pojazdu w barierę ochronną, zmierzona w trakcie badań zderzeniowych wykonywanych zgodnie z warunkami określonymi w normie PN-EN 1317, wyrażona w jednostkach przyspieszenia ziemskiego (g). Maksymalna wartość opóźnienia nie może przekroczyć 20g.

Określenia podane w niniejszej ST są zgodne z obowiązującymi przepisami, ST D-M-00.00.00 „Wymagania ogólne” i odpowiednimi ujednoliconymi normami polskimi i europejskimi.

#### 1.5. Ogólne wymagania dotyczące robót

Wykonawca robót jest odpowiedzialny za jakość ich wykonania oraz za zgodność z Dokumentacją Projektową, ST i poleceniami Inżyniera.

Ogólne wymagania dotyczące robót podano w ST D-M-00.00.00 „Wymagania ogólne”.

Bariery ochronne powinny podlegać badaniom normy PN-EN 1317-2:2001 i wykazywać własności kolizyjne zgodne z tą normą.

Ich sztywność, poziom powstrzymywania, poziom intensywności zderzenia oraz poziom szerokości pracującej powinny wynosić:

Tabela 1

Lp.	Poziom powstrzymywania	Klasa poziomu szerokości pracującej	Wskaźnik uderzenia	Intensywności
1	N2	W2	A	

UWAGA: (rozstaw słupków bariery należy dobrać do odpowiedniego promienia łuku drogi i odcinków prostych jeśli jest to wymagane instrukcją montażu producenta)

## 2.MATERIAŁY

### 2.1. Ogólne wymagania dotyczące materiałów

Wymagania materiałowe dla drogowych barier ochronnych powinny spełniać wymagania zawarte w dokumentacji technicznej producenta, potwierdzone certyfikatami i znakiem budowlanym „B” lub „CE”.

### 2.2. Bariery metalowe

Metalowe bariery ochronne dostarczone na budowę muszą spełniać wymagania normy PN-EN 1317, posiadać znak budowlany B lub znak CE oraz mieć deklarację zgodności producenta. Producent musi udokumentować powyższe posiadaniem Certyfikatów wydanych przez notyfikowaną jednostkę.

Aby bariera mogła zostać oznaczona znakiem B lub CE zgodnie z normą, należy przeprowadzić próby zderzeniowe oraz określić podstawowe parametry funkcjonalne zdefiniowane w tej normie tj.:

- poziom powstrzymywania,

- szerokość pracująca,

- wskaźnik intensywności zderzenia.

Specyfikacja uwzględnia zastosowanie dla odcinków podstawowych (stałych) w przypadku drogi z zastosowaniem barier ochronnych U 14a skrajnych umieszczonych na krawędzi drogi systemu o poziomie powstrzymywania N2 wg normy PN-EN 1317-2:2001 (rozstaw słupków bariery należy dobrać zgodnie z dokumentacją projektową oraz dokumentacją producenta do odpowiedniego promienia łuku i odcinków prostych).

Poziom intensywności uderzenia powinien odpowiadać wartościom wskaźników osiągniętych w próbach zderzeniowych i nie powinien przekraczać:  $ASI \leq 1,0$ ;  $THIV \leq 33$  km/h;  $PHD \leq 20$  g - co odpowiada poziomowi oznaczonym symbolem „A” wg normy PN-EN 1317-2:2001. Przestrzeń robocza powinna wynosić max. W5. Bariery ochronne ze względu na zachowanie prawidłowych właściwości kolizyjnych powinny zachowywać odpowiednią wysokość położenia górnej krawędzi prowadnicy – która musi odpowiadać dokumentacji technicznej producenta uwzględniającej założenia badań zderzeniowych wg normy PN-EN 13172:2001. Wysokość ta powinna być mierzona w miejscu położenia bariery od powierzchni podłoża.

Długość odcinków podstawowych bariery ochronnej uzależniona jest od warunków technicznych przedstawionych przez producenta oraz ukształtowania przekroju podłużnego drogi.

### 2.3. Zabezpieczenie metalowych elementów bariery przed korozją

Sposób zabezpieczenia antykorozyjnego elementów bariery ustala producent w taki sposób, aby zapewnić trwałość powłoki antykorozyjnej przez okres 5 do 10 lat w warunkach normalnych, do co najmniej 3 do 5 lat w środowisku o zwiększonej korozyjności.

Wszystkie uszkodzenia powłoki powinny zostać naprawione, a naprawy zaakceptowane przez Inżyniera. Powłoki ochronne należy wykonać zgodnie z normą PN EN ISO 1461.

### 2.4. Balustrady chodnikowe U-11a

Balustrady ochronne typu U-11a prętowych ze słupkami z kątowników, ramami z kątowników, wypełnienie pręty stalowe.

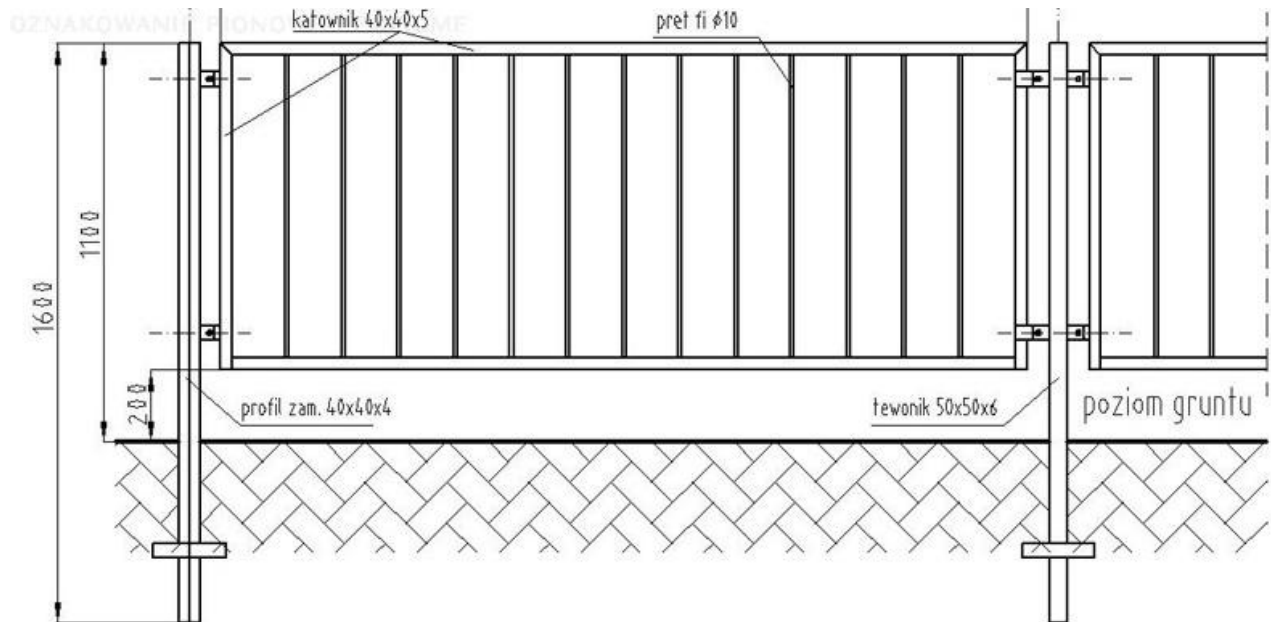

Rys. 1. Balustrady chodnikowe U-11a

## 2.5. Wygradzenia segmentowe U-12a

Schemat zastosowanych wygradzeń U-12a:

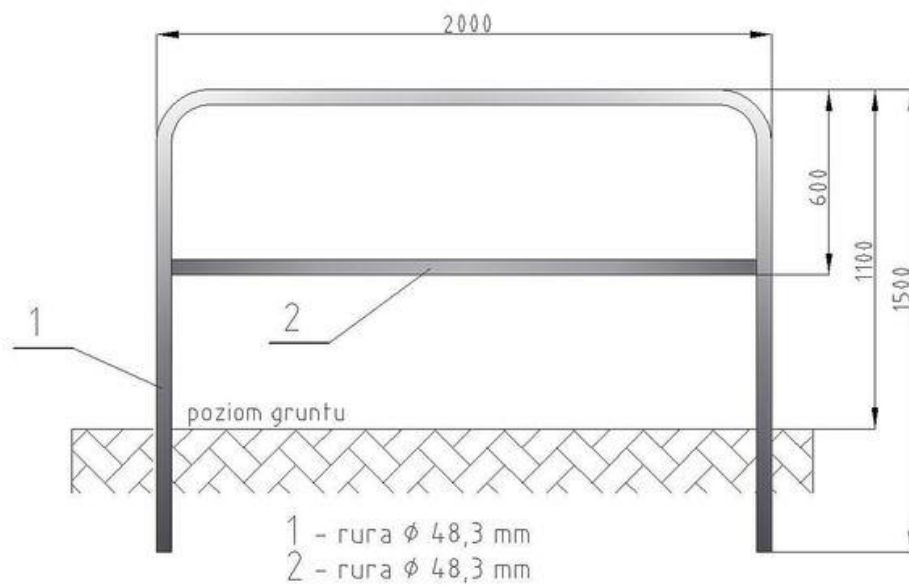

### 3. SPRZĘT

Wykonawca powinien posiadać sprzęt umożliwiający poprawny montaż określonego rodzaju barier ochronnych, aby wykonać poprawnie instalację. Niezbędne wymagania sprzętowe określa instrukcja montażu certyfikowanego systemu, dostarczana wraz z materiałem przez producenta. Powyższy sprzęt powinien uzyskać akceptację Inżyniera i zabezpieczać wbijane słupki przed uszkodzeniem.

Wykonawca przystępujący do wykonania barier ochronnych powinien wykazać się możliwością korzystania z niezbędnego do wykonania zadania sprzętu.

### 4. TRANSPORT

Elementy barier ochronnych mogą być przewożone dowolnymi środkami transportu. Należy je ułożyć równomiernie na całej powierzchni ładunkowej i zabezpieczyć przed możliwością przesuwania się i uszkodzenia podczas transportu, wg zaleceń producenta.

### 5. WYKONANIE ROBÓT

#### 5.1. Ogólne zasady wykonania robót

Ogólne zasady wykonania robót podano w SST D 00.00.00 „Wymagania ogólne”.

#### 5.2. Roboty przygotowawcze

Przed wykonaniem właściwych robót należy:

- wytyczyć trasę bariery,
- ustalić lokalizację słupków,
- określić wysokość prowadnicy bariery,
- określić miejsca odcinków początkowych i końcowych bariery, – ustalić ew. miejsca przerw, przejść i przejazdów w barierze, itp.

#### 5.3. Osadzenie słupków

Osadzenie słupków winno być wykonane zgodnie z instrukcją producenta certyfikowanego systemu barier ochronnych.

##### 5.3.1. Tolerancje osadzenia słupków

Dopuszczalna technologicznie odchyłka odległości między słupkami, wynika z instrukcji producenta.

#### 5.4. Montaż bariery

Sposób montażu bariery proponuje Wykonawca i przedstawi do akceptacji Inżyniera.

Bariera powinna być montowana zgodnie z instrukcją montażową lub zgodnie z zasadami konstrukcyjnymi ustalonymi przez producenta bariery.

Montaż bariery, w ramach dopuszczalnych odchyłek, powinien doprowadzić do zapewnienia równej i płynnej linii prowadnic bariery w planie i profilu.

Przy montażu bariery niedopuszczalne jest wykonywanie jakichkolwiek otworów lub cięć, naruszających powłokę cynkową poszczególnych elementów bariery.

Montaż wszystkich elementów składowych systemu barier ochronnych powinien być wykonany ściśle według zaleceń producenta bariery z zastosowaniem przewidzianych do tego celu elementów (obejm, wsporników itp.) oraz właściwych śrub i podkładek.

Przy montażu barier należy zwracać uwagę na poprawne wykonanie, zgodne z dokumentacją projektową i wytycznymi producenta barier:

- odcinków początkowych i końcowych bariery, o właściwej długości odcinka (12 m), z zastosowaniem łączników ukośnych w miejscach niezbędnych przy połączeniu poziomego odcinka prowadnicy z odcinkiem nachylnym, z odchyleniem odcinka w planie w miejscach przewidzianych dla barier skrajnych,
- odcinków barier osłonowych o właściwej długości odcinka bariery:
  - a) przyległego do obiektu lub przeszkody,
  - b) przed i za obiektem,
  - c) ukośnego początkowego,
  - d) ukośnego końcowego,
  - e) wzmocnionego,

- odcinków przejściowych pomiędzy różnymi typami i odmianami barier, w tym m.in. na dojazdach do mostu z zastosowaniem właściwej długości odcinka ukośnego w planie, jak również połączenia z barierami betonowymi pełnymi i ew. poręczami betonowymi,
- przerw, przejść i przejazdów w barierze w celu np. dojścia do kolumn alarmowych lub innych urządzeń, przejścia pieszych z pobocza drogi za barierę w tym na chodnik mostu, na skrzyżowaniu z drogami, przejścia przez pas dzielący, przejazdu poprzecznego przez pas dzielący,
- dodatkowych urządzeń, jak np. dodatkowej prowadnicy bariery, osłony słupków bariery, itp.
- sposób montażu barier rozbiernych według instrukcji Producenta.  
Na barierze powinny być umieszczone elementy odblaskowe:  
• czerwone - po prawej stronie jezdni.  
Elementy odblaskowe należy umocować do bariery w sposób trwały, zgodny z wytycznymi producenta barier.

## 6. KONTROLA JAKOŚCI ROBÓT

### 6.1. Ogólne zasady kontroli jakości robót

Ogólne zasady kontroli jakości robót podano w ST D-M-00.00.00 „Wymagania ogólne”.

Kontrola polega na ocenie zgodności usytuowania barier z Dokumentacją Projektową i Wytycznymi Zleceniodawcy.

### 6.2. 6.2. Badania przed przystąpieniem do robót

Przed przystąpieniem do robót Wykonawca powinien przedstawić Inżynierowi zaświadczenia o jakości na materiały, do których wydania producenci są zobowiązani przez właściwe normy.

Do materiałów, których badania powinien przeprowadzić Wykonawca należą materiały do wykonania fundamentów betonowych i ew. kotew „na mokro”. Uwzględniając nieskomplikowany charakter robót betonowych, na wniosek Wykonawcy, Inżynier może zwolnić go z potrzeby wykonania badań materiałów dla tych robót.

Wszystkie partie elementów stalowej bariery ochronnej, przed dostarczeniem na budowę powinny zostać zbadane przez Producenta zgodnie z wymaganiami podanymi w odpowiednich Normach oraz według niniejszego punktu.

Wykonawca powinien wymagać od Producenta wykonania odpowiednich badań, tak aby zapewnić odpowiednie właściwości chemiczne cynkowania i grubość powłoki cynkowej. Wykonawca, po dostarczeniu na teren budowy elementów bariery ochronnej, powinien dostarczyć Inżynierowi wyniki badań wykonanych przez Producenta lub odpowiednie Certyfikaty.

### 6.3. Badania w czasie wykonywania robót

#### 6.3.1. Badania materiałów w czasie wykonywania robót

Wszystkie materiały dostarczone na budowę z zaświadczeniem o jakości (certyfikat) producenta powinny być sprawdzone w zakresie powierzchni wyrobu i jego wymiarów.

Częstotliwość badań i ocena ich wyników powinna być zgodna z zaleceniami tablicy 2.

W przypadkach budzących wątpliwości można zlecić uprawnionej jednostce zbadanie właściwości dostarczonych wyrobów i materiałów w zakresie wymagań podanych w punkcie 2.

Tablica 2. Częstotliwość badań przy sprawdzeniu powierzchni i wymiarów wyrobów dostarczonych przez producenta

Lp.	Rodzaj badania	Liczba badań	Opis badań	Ocena wyników badań
1	Sprawdzenie powierzchni	5 do 10 badań z wybranych losowo elementów w każdej dostarczanej partii wyrobów liczącej do 1000 elementów	Powierzchnię zbadać nie uzbrojonym okiem. Do ew. sprawdzenia głębokości wad użyć dostępnych narzędzi (np. liniałów z czujnikiem, suwmiarek, mikrometrów itp.)	Wyniki powinny być zgodne z wymaganiami punktu 2 i katalogiem (informacją) producenta barier
2	Sprawdzenie wymiarów		Przeprowadzić uniwersalnymi przyrządami pomiarowymi lub sprawdzianami	

#### 6.3.2. Kontrola w czasie wykonywania robót

W czasie wykonywania robót należy zbadać:

- zgodność wykonania bariery ochronnej z założeniami (lokalizacja, wymiary, wysokość prowadnicy nad terenem),

– zachowanie dopuszczalnych odchyłek wymiarów, zgodnie z katalogiem (informacją) producenta barier, – poprawność umieszczenia elementów odblaskowych, zgodnie z punktem 5.4.

## 7. OBMIAR ROBÓT

Jednostką obmiaru jest 1 m (metr) ustawionych i zamocowanej stalowych barier ochronnych.

## 8. ODBIÓR ROBÓT

Roboty uznaje się za wykonane zgodnie z dokumentacją projektową, ST i wymaganiami Inżyniera, jeżeli wszystkie pomiary i badania z zachowaniem tolerancji wg pkt 6 dały wyniki pozytywne.

## 9. PODSTAWA PŁATNOŚCI

Ogólne wymagania dotyczące płatności podano w ST D-M-00.00.00 „Wymagania ogólne”.

Cena wykonania robót obejmuje:

- zakup i transport elementów barier ochronnych na miejsce wbudowania,
- wytyczenie odcinków ustawienia barier wraz z miejscami osadzenia słupków,
- oznakowanie robót prowadzonych w pasie drogowym,
- wbicie słupków barier ochronnych,
- przymocowanie przygotowanych słupków bariery,
- montaż innych elementów bariery,
- montaż elementów odblaskowych,
- przeprowadzenie pomiarów i badań, oczyszczenie placu budowy,
- uporządkowanie miejsca prowadzonych robót.

## 10. PRZEPISY ZWIĄZANE

1. Rozporządzenie Ministra Infrastruktury z dnia 12 kwietnia 2010r. zmieniające rozporządzenie w sprawie szczególnych warunków technicznych dla znaków i sygnałów drogowych oraz urządzeń bezpieczeństwa ruchu drogowego i warunków ich umieszczania na drogach (DZ. U. Nr 65 poz.411 z 2010 r.)
2. Rozporządzenie Ministra Infrastruktury z dnia 1 kwietnia 2010 r. zmieniające rozporządzenie w sprawie szczególnych warunków technicznych, jakim powinny odpowiadać drogowe obiekty inżynierskie i ich usytuowanie (DZ. U. Nr 65 poz.408 z 2010 r.)
3. Rozporządzenie Ministra Infrastruktury z dnia 1 kwietnia 2010 r. zmieniające rozporządzenie w sprawie szczególnych warunków technicznych, jakim powinny odpowiadać drogi publiczne i ich usytuowanie (DZ. U. Nr 65 poz.407, z 2010 r)
4. Ustawa z dnia 16 kwietnia 2004 r. o wyrobach budowlanych . (Dz. U. Nr 92 poz. 881 z 2004 r.; Nr 18 poz. 97 z 2009 r.)
5. Rozporządzenie Ministra Infrastruktury z dnia 11 sierpnia 2004 r. w sprawie sposobów deklarowania zgodności wyrobów budowlanych oraz sposobu znakowania ich znakiem budowlanym. (Dz. U. Nr 198 poz.2041 z 2004 r)
6. PN-EN 1317-2 Systemy ograniczające drogę. Część II Klasy działania, kryteria przyjęcia badań zderzeniowych i metody badań barier ochronnych. Sierpień 2001
7. PN-EN 1317-5+A1 Systemy ograniczające drogę. Część 5 : Wymagania w odniesieniu do wyrobów i ocena zgodności dotycząca systemów powstrzymujących pojazd. Sierpień 2009
8. PN-EN ISO 1461 Powłoki cynkowe nanoszone na stal metodą zanurzeniową (cynkowanie jednostkowe. Wymagania i badania. Grudzień 2009
9. PN-EN ISO 14713 Powłoki cynkowe i aluminiowe. Wytyczne. Grudzień 2000.
10. Instrukcja dostawy i montażu barier ochronnych. Producent

## D-08.01.01.A KRAWĘŻNIKI KAMIENNE

### 1. WSTĘP

#### 1.1. Przedmiot ST

Przedmiotem niniejszej Specyfikacji Technicznej (w skrócie ST) są wymagania dotyczące wykonania i odbioru robót budowlanych związanych z ustawieniem krawężników kamiennych wraz z wykonaniem ław betonowych.

#### 1.2. Zakres stosowania ST

Specyfikacja techniczna (ST) stanowi obowiązującą podstawę jako dokument przetargowy i kontraktowy przy zlecaniu i realizacji robót na drogach.

#### 1.3. Zakres robót objętych ST

Ustalenia zawarte w niniejszej specyfikacji dotyczą zasad prowadzenia robót związanych z ustawieniem:

- krawężników kamiennych wtopionych 0,20 x 0,30 m na ławie betonowej z oporem,
- krawężników kamiennych 0,20 x 0,30 m na ławie betonowej z oporem,
- krawężników kamiennych 0,15 x 0,25 m układanych poziomo na ławie betonowej.

#### 1.4. Określenia podstawowe

1.4.1. Krawężnik kamienny – element kamienny, długości większej od 30 cm, powszechnie stosowany jako obramowanie drogi, chodnika, ścieżki. Wymiar nominalny – wymiar krawężnika określony w celu jego wykonania, któremu powinien odpowiadać wymiar rzeczywisty w określonych granicach dopuszczalnych odchyłek.

1.4.2. Obrabianie mechaniczne – wykończenie powierzchni z widocznymi śladami narzędzi, uzyskane z zastosowaniem obróbki mechanicznej.

1.4.3. Ława fundamentowa - warstwa nośna z betonu służąca do umocnienia krawężnika i przenosząca obciążenie krawężnika na podłoże gruntowe.

1.4.4. Podsypka - warstwa ułożona na ławie fundamentowej mająca za zadanie wyrównanie różnic w wysokości krawężnika.

Pozostałe określenia podstawowe są zgodne z odpowiednimi polskimi normami i definicjami podanymi w ST D-M-00.00.00 - "Wymagania ogólne" pkt 1.4.

#### 1.5. Ogólne wymagania dotyczące robót

Wykonawca robót jest odpowiedzialny za jakość ich wykonania oraz za zgodność z Dokumentacją Projektową, ST i poleceniami Inżyniera.

Ogólne wymagania podano w ST D-M-00.00.00 "Wymagania ogólne" pkt 1.5.

### 2. MATERIAŁY

#### 2.1. Ogólne wymagania dotyczące materiałów

Ogólne wymagania dotyczące materiałów, ich pozyskiwania i składowania, podano w ST D-M-00.00.00 "Wymagania ogólne" pkt 2.

#### 2.2. Materiały do wykonania robót.

##### 2.2.1. Krawężniki kamienne

W zależności od przeznaczenia rozróżnia się trzy typy krawężników:

- U - uliczne,
- M - mostowe,
- D - drogowe.

W zależności od kształtu przekroju poprzecznego, względnie od faktury obróbki powierzchni widocznych, rozróżnia się w każdym z typów dwa rodzaje krawężników: A i B.

W zależności od wymiaru wysokości krawężnika rozróżnia się następujące wielkości:

- krawężnik uliczny o wysokości 35 i 25 cm,
- krawężnik mostowy o wysokości 23 i 18 cm,
- krawężnik drogowy o wysokości 22 cm.



W zależności od cech fizycznych i wytrzymałościowych materiału kamiennego, użytego do wyrobu krawężników, rozróżnia się trzy klasy:

- klasa I,
- klasa II,
- klasa III.

Przykład oznaczenia krawężnika kamiennego ulicznego prostego (UP) rodzaju B, wielkości 35, klasy II: krawężnik UPB35II BN-66/6775-01 [9].

### Krawężniki kamienne - wymagania techniczne

Materiałem do wyrobu krawężników są bloki kamienne ze skał magmowych, osadowych lub metamorficznych, klasy I i II wg BN-62/6716-04 o cechach fizycznych i wytrzymałościowych określonych w tabelicy 1.

Tablica 1. Cechy fizyczne i wytrzymałościowe krawężników kamiennych

Lp.	Cechy fizyczne i wytrzymałościowe	Klasa		
		I	II	III
1	Wytrzymałość na ściskanie w stanie powietrzno-suchym, w $\text{kG/cm}^2$ , co najmniej	1200	1000	600
2	Ścieralność na tarczy Boehmego, w cm, nie więcej niż	0,25	0,5	0,75
3	Wytrzymałość na uderzenia, ilość uderzeń, nie mniej niż	13	9	6
4	Nasiąkliwość wodą, w %, nie więcej niż	0,5	1,5	3,0
5	Odporność na zamrażanie, w cyklach	nie bada się	całkowita wg PN-B-01080 [1]	dobra wg PN-B-01080 [1]

#### 2.4.2. Kształt i wymiary

Kształt krawężników ulicznych przedstawiono na rysunkach 1 i 2, wymiary podano w tabelicy 2.

Kształt krawężników mostowych podano na rysunkach 3 i 4, a wymiary w tabelicy 3.

Kształt krawężników drogowych podano na rysunkach 5 i 6, a wymiary w tabelicy 4

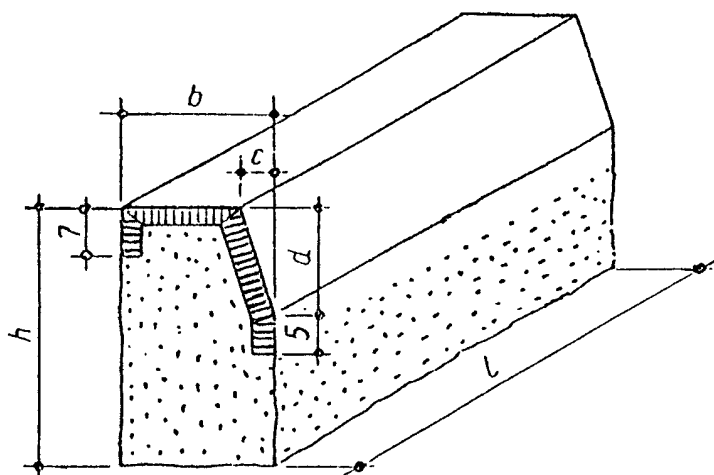

Rys. 1. Krawężnik uliczny odmiany UP, rodzaju A

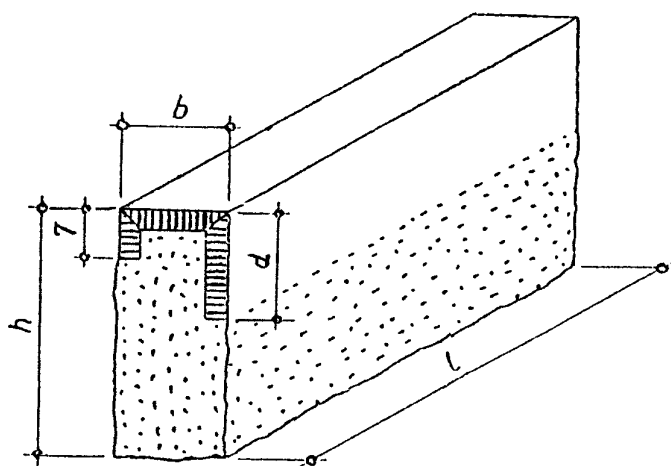

Rys. 2. Krawężnik uliczny odmiany UP, rodzaju B

Tablica 2. Wymiary krawężników ulicznych

Wymiar (w cm)	Rodzaj				Dopuszczalne odchyłki, cm
	A		B		
h	35	25	35	25	$\pm 2$
b	20	20	15	15	$\pm 0,3$
c	4	4	-	-	$\pm 0,3$
d	15	15	15	15	dla A: $\pm 0,2$ dla B: $\pm 2,0$
l	50		od 50 do 200		-

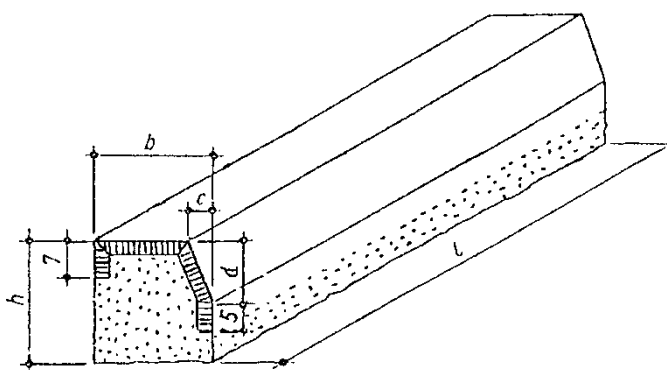

Rys. 3. Krawężnik mostowy rodzaju A

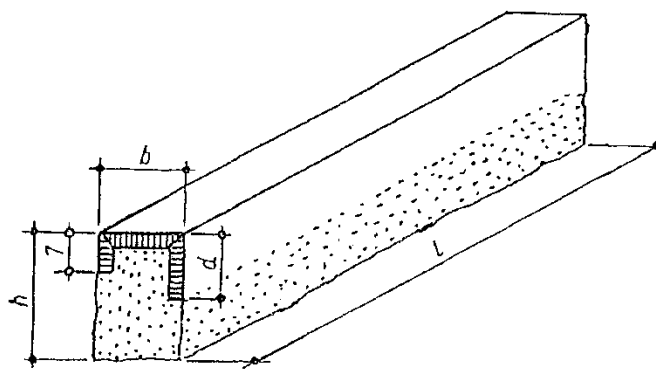

Rys. 4. Krawężnik mostowy rodzaju B

Tablica 3. Wymiary krawężników mostowych

Wymiar (w cm)	Rodzaj				Dopuszczalne odchyłki, cm
	A		B		
h	23	18	23	18	$\pm 2$
b	20	20	15	15	$\pm 0,3$
c	4	4	-	-	$\pm 0,2$
d	12	10	12	10	dla A: $\pm 0,2$ dla B: $\pm 2,0$
l	od 80 do 200				-

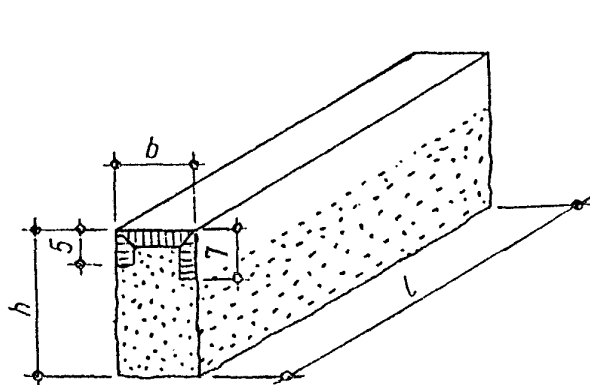

Rys. 5. Krawężnik drogowy rodzaju A

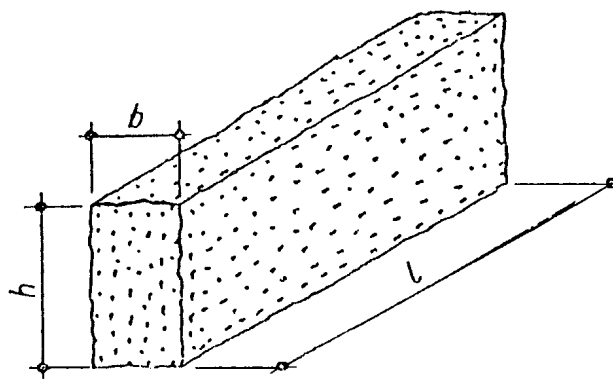

Rys. 6. Krawężnik drogowy rodzaju B

Tablica 4. Wymiary krawężników drogowych

Wymiar (w cm)	Rodzaj A i B	Dopuszczalne odchyłki, cm	
h	22	+ 3	- 2
b	11	dla A: ± 0,5	dla B: ± 1,5
l	od 40 do 120	-	

W ocenie wyglądu zewnętrznego krawężników kamiennych - ulicznych, mostowych i drogowych, należy brać pod uwagę ustalenia normy BN-66/6775-01.

Dopuszczalne wady i uszkodzenia dla wszystkich typów krawężników kamiennych podaje tablica 5.

Tablica 5. Dopuszczalne wady i uszkodzenia

Rodzaj uszkodzeń		Typy krawężników				
		Uliczne		Mostowe	Drogowe	
		proste	łukowe		rodzaj „A”	rodzaj „B”
skrzywienie (wichrowatość powierzchni)	licowych	0,3 cm			0,5 cm	
	bocznych	nie sprawdza się				
	stykowych		0,2 cm		0,3 cm	
	spodu	nie sprawdza się				
wady obróbki powierzchni (włębienia i wypukłości)	licowych	dopuszcza się na długości 1 m danej powierzchni jedno wgłębienie wielkości do 5 cm <sup>2</sup> , nie głębsze niż 0,5 cm, nie wynikające z techniki wykonania faktury				
	bocznych	wgłębienie do 1,5 cm dopuszcza się bez ograniczeń. Wypukłość poza lico pasa obrobionego na powierzchni przedniej (od strony jezdni) niedopuszczalne. Na powierzchni tylnej (od strony chodnika) dopuszcza się wypukłości poza lico pasa obrobionego do 3 cm				
	stykowych	w obrębie pasa dłutowanego wgłębienia niedopuszczalne, pozostała część powierzchni nie podlega sprawdzeniu				
	spodu	nie sprawdza się				
szczyrby i uszkodzenia krawędzi i naroży	ilość w przeliczeniu na 1 m	3			5	
	długość	0,5 cm			1 cm	
	głębokość	0,3 cm			0,5 cm	
odchyłki od kąta prostego		0,2 cm na długości powierzchni			0,3 cm na długości pow.	
odchyłki w krzywiznie łuku		-	1,0 cm	-		

Krawężniki mogą być przechowywane na składowiskach otwartych, posegregowane wg typów, rodzajów, odmian i wielkości.

Krawężniki uliczne, mostowe i drogowe typu „A” należy układać na powierzchniach spodu, w szeregu na podkładkach drewnianych.

Dopuszcza się składowanie krawężników prostych w kilku warstwach, przy zastosowaniu drewnianych podkładek pomiędzy poszczególnymi warstwami, przy czym suma wysokości warstw nie powinna przekraczać 1,2 m.

Krawężnik drogowy rodzaju „B” pozwala się układać w stosy, bez przekładek drewnianych, przy czym wysokość stosów nie powinna przekraczać 1,4 m.

### 2.2.2. Beton na ławę fundamentową.

Beton na ławę fundamentową pod krawężnik powinien być zgodny z normą PN-EN 206-1, klasy C 8/10.

Składniki betonu:

- cement powszechnego użytku wg normy PN-EN-197-1;
- kruszywo grube zgodne z normą PN-EN 12620 o wymiarze ziaren do  $D=16$  mm, kategorii uziarnienia  $G_c90/15$  lub  $G_c85/20$  i zawartości pyłów  $f_{1,5}$ ;
- kruszywo drobne zgodne z normą PN-EN 12620 kategorii uziarnienia  $G_r85$  i zawartości pyłów  $f_3$ ;
- woda - zaleca się stosować wodę pitną z wodociągu, która nie wymaga badań. W przypadku czerpania wody z innych źródeł, woda musi spełniać wymagania normy PN-EN 1008 ;
- domieszki zgodne z normą PN-EN 934.

Kształt i wymiary ławy fundamentowej wg Dokumentacji Projektowej oraz Załącznika Nr 1.

### 2.2.3. Podsypka cementowo-piaskowa.

Jeśli dokumentacja projektowa lub ST nie ustala inaczej to na podsypkę cementowo-piaskową należy stosować następujące materiały:

- cement powszechnego użytku wg. PN-EN 197-1,
- kruszywo drobne 0/2, 0/4 lub 0/5 wg. normy PN-EN 13242 kategorii uziarnienia  $G_r80$ , zawartości pyłów  $f_{10}$ ,
- kruszywo 1/4, 2/5 lub 2/8, wg. normy PN-EN 13242 kategorii uziarnienia  $G_c80-20$ , zawartości pyłów  $f_{Deklarowana}$  (max. do 10% pyłów),
- woda zgodna z normą PN-EN 1008 (bez badań laboratoryjnych można stosować wodę wodociągową pitną).

Zalecane proporcje mieszania cementu i kruszywa to 1:4 (w stosunku wagowym).

Kruszywo nie może być zanieczyszczone ciałami obcymi takimi jak: trawa, szczątki korzeni, konarów, szkło, plastik, grudki gliny.

Składowanie kruszywa powinno odbywać się na podłożu równym, utwardzonym i dobrze odwodnionym, przy zabezpieczeniu kruszywa przed zanieczyszczeniem i zmieszaniem z innymi materiałami kamiennymi.

Cement w workach, o masie np. 25 kg, można przechowywać do:

- 10 dni w miejscach zadaszonych na otwartym terenie o podłożu twardym i suchym,
- terminu trwałości, podanego przez producenta, w pomieszczeniach o szczelnym dachu i ścianach oraz podłogach suchych i czystych.

Cement dostarczony luzem przechowuje się w specjalnych magazynach (zbiornikach stalowych, betonowych), przystosowanych do pneumatycznego załadunku i wyładunku.

## 3. SPRZĘT

### 3.1. Ogólne warunki stosowania sprzętu.

Ogólne warunki stosowania sprzętu podano w ST D-M-00.00.00 "Wymagania ogólne" pkt. 3.

Jakikolwiek sprzęt, maszyny i urządzenia nie gwarantujące zachowania wymagań jakościowych robót, zostaną przez Inżyniera zdyskwalifikowane i niedopuszczone do robót.

### 3.2. Sprzęt

Roboty wykonuje się ręcznie przy zastosowaniu:

- betoniarek do wytwarzania betonu i zapraw oraz przygotowania podsypki cementowo-piaskowej,
- wibratorów płytowych, ubijaków ręcznych lub mechanicznych.

## 4. TRANSPORT

### 4.1. Ogólne warunki transportu.

Ogólne warunki transportu podano w ST D-M-00.00.00 "Wymagania ogólne" pkt 4.

### 4.2. Transport krawężników kamiennych.

Krawężniki kamienne mogą być przewożone dowolnymi środkami transportu.

Krawężniki powinny być zabezpieczone przed przemieszczeniem się i przed uszkodzeniem mechanicznym w czasie transportu, a górna warstwa nie powinna wystawać poza ściany środka transportowego więcej niż 1/3 wysokości tej warstwy.

## 5. WYKONANIE ROBÓT

### 5.1. Ogólne zasady wykonania robót.

Ogólne zasady wykonania robót podano w ST D-M-00.00.00 "Wymagania ogólne" pkt 5.

### 5.2. Wykonanie koryta pod ławę.

Wykop koryta pod ławę należy wykonać zgodnie z normą PN-B-06050.

Wymiary koryta pod ławę powinny być dostosowane do wymiarów fundamentu pod krawężnik oraz do głębokości i usytuowania krawężnika w planie.

Koryto może być wykonane ręcznie lub mechanicznie w sposób nienaruszający struktury naturalnej dna koryta. Dno koryta powinno być równe i w razie potrzeby dogęszczone zagęszczarką stopową. Wskaźnik zagęszczenia dna wykonanego koryta pod ławę powinien wynosić co najmniej 0,97 wg normalnej próby Proctora.

### 5.3. Wykonanie ławy pod krawężnik.

Ławy betonowe w gruntach spoistych wykonuje się zwykle bez szalowania z zastosowaniem warstwy odsączającej z piasku grubości 5 cm. Przy gruntach sypkich ławę należy wykonywać w szalowaniu.

Ławę betonową z oporem wykonuje się w szalunku.

Klasa konsystencji mieszanki betonowej powinna wynosić S1 lub S2 według metody opadu stożka. Beton rozścielony w szalowaniu powinien być zagęszczony i wyrównany, zgodnie z wymaganiami normy PN-EN 13670.

Ława betonowa musi posiadać kształt i wymiary zgodne z Dokumentacją Projektową i załącznikiem 1 do niniejszej Specyfikacji.

### 5.4. Ustawienie krawężników.

Na wykonanej ławie betonowej należy ustawić krawężnik na warstwie podsypki cementowo-piaskowej, o wilgotności optymalnej  $\pm 2\%$  i grubości 3-5 cm po zagęszczeniu. Jeżeli dokumentacja projektowa przewiduje ustawienie krawężników bezpośrednio na niestężonej ławie betonowej dopuszcza się takie rozwiązanie.

Szerokość spoin pionowych między elementami powinna wynosić 5-10 mm. Połączenia między krawężnikami (spoina) powinny być wypełnione masami elastycznymi przeznaczonymi do nawierzchni brukowych. Nie należy wypełniać spoin materiałami sztywnymi.

### 5.5. Pielęgnacja nawierzchni i oddanie jej do ruchu.

Nawierzchnię można oddać do użytku bezpośrednio po jej wykonaniu. Nie należy stosować środków odladzających przed upływem 28 dni od daty produkcji.

## 6. KONTROLA JAKOŚCI ROBÓT

### 6.1. Ogólne zasady kontroli jakości robót

Ogólne zasady kontroli jakości robót podano w ST D-M-00.00.00 "Wymagania ogólne" pkt 6.

### 6.2. Badania przed przystąpieniem do robót

Przed przystąpieniem do robót Wykonawca powinien:

- uzyskać wymagane dokumenty, dopuszczające wyroby budowlane do obrotu i powszechnego stosowania (certyfikaty zgodności, deklaracje zgodności, ewentualnie badania materiałów wykonane przez dostawców itp.),
- ewentualnie wykonać własne badania właściwości materiałów przeznaczonych do wykonania robót, określone w pkt 2.

Wszystkie dokumenty oraz wyniki badań Wykonawca przedstawi Inżynierowi do akceptacji.

### 6.3. Badania odbiorcze krawężników

Badania odbiorcze krawężników oparto o normę PN-EN 1340 Załącznik B. Rozróżnia się dwa przypadki:

- Przypadek I: Wyrób nie został poddany ocenie zgodności przez stronę trzecią;
- Przypadek II: Wyrób został poddany ocenie zgodności przez stronę trzecią.

Jeśli ma miejsce Przypadek II, badanie odbiorcze nie jest konieczne, z wyjątkiem sytuacji spornych.

W przypadku wątpliwości należy badać tylko sporne właściwości.

Wymagana liczba krawężników powinna być pobrana z każdej partii dostawy, w wielkościach nie przekraczających podanych poniżej:

- Przypadek I: 1000 m;
- Przypadek II: zależnie od okoliczności przypadku spornego, do 2000 m.

Krawężniki do badań powinny być reprezentatywne dla dostawy i powinny być pobrane równomiernie z całej dostawy.

Liczba krawężników przeznaczonych do pobrania z każdej partii powinna być zgodna z Tablicą 3.

Tablica 3. Plan pobierania próbek dla badań odbiorczych

Właściwość	Metoda badania	Przypadek I	Przypadek II <sup>3)</sup>
Wygląd	Załącznik J	8 <sup>1)</sup>	4 (16) <sup>1)</sup>
Grubość warstwy ścieralnej	C.6 <sup>2)</sup>	8	4 (16)
Kształt i wymiary	Załącznik C	8 <sup>1)</sup>	4 (16) <sup>1)</sup>
Wytrzymałość na zginanie	Załącznik F	8	4 (16)
Odporność na ścieranie <sup>4)</sup>	Załącznik G lub H	3	3
Odporność na poślizg/poślizgnięcie <sup>4)</sup>	Załącznik I	5 <sup>1)</sup>	5 <sup>1)</sup>
Odporność na warunki atmosferyczne			
- nasiąkliwość	Załącznik E	3	3
- odporność na zamrażanie/ rozmrażanie z udziałem soli odładzającej <sup>4)</sup>	Załącznik D	3 <sup>5)</sup>	3 <sup>5)</sup>
1) Te krawężniki mogą być użyte do dalszych badań. 2) Punkt C.6 stosuje się tylko do krawężników z warstwą ścieralną. 3) Liczba w nawiasie odpowiada liczbie, która powinna być pobrana z partii w celu uniknięcia powtórnego pobierania próbek w przypadku, gdy według kryteriów zgodności należy zbadać dodatkowe krawężniki w celu dokonania oceny zgodności. 4) Badanie wymagane w przypadku wątpliwości lub sytuacji spornej 5) W przypadku krawężników dwuwarstwowych badaniu należy poddać po 3 próbki dla warstwy fakturowej i konstrukcyjnej			

Wyniki badań powinny spełniać wymagania podane w pkt 2.

**6.4. Sprawdzenie przygotowania koryta.**

Kontrola przygotowania koryta polega na sprawdzeniu zgodności jego wykonania z wymaganiami podanymi w pkt. 5.2.

**6.5. Sprawdzenie wykonania ław.**

Sprawdzeniu podlega:

- zgodność profilu podłużnego górnej powierzchni ław z dokumentacją, dopuszczalna tolerancja  $\pm 1$  cm na każde 100 m,
- wysokość (grubość) ław z tolerancją  $\pm 10$  % wysokości projektowanej (w 2 punktach na 100 m),
- szerokość górnej powierzchni ław z tolerancją  $\pm 10$  % szerokości projektowanej (w 2 punktach na 100 m),
- równość górnej powierzchni ławy (w 2 punktach na 100 m) - tolerancja prześwitu  $< 1$  cm,
- odchylenie linii ław od projektowanego kierunku - tolerancja  $\pm 2$  cm na 100 m ław,
- sprawdzenie wytrzymałości na ściskanie betonu użytego do wykonania ław na próbkach sześciennych o boku 15 cm, wg PN-EN 206-1. Należy pobrać do badań co najmniej 3 próbki z partii wbudowanego betonu.

**6.6. Sprawdzenie ustawienia krawężników.**

Sprawdzeniu podlega:

- odchylenie linii krawężników w planie – maksymalne odchylenie może wynieść 1 cm na każde 100 m,
- odchylenie niwelety górnej płaszczyzny krawężnika od niwelety projektowanej - tolerancja  $\pm 1$  cm na każde 100 m badanego krawężnika,
- równość górnej powierzchni krawężników sprawdzana przez przyłożenie trzymetrowej łąty w dwóch punktach, na każde 100 m krawężnika, przy czym prześwit pomiędzy górną powierzchnią krawężnika a przyłożoną łątą nie może przekraczać 1 cm.

Jeżeli wszystkie pomiary i badania dały wynik pozytywny, można uznać, że krawężnik został ustawiony prawidłowo.

**7. OBMIAR ROBÓT**

Ogólne zasady obmiaru robót podano w ST D-M-00.00.00 "Wymagania ogólne" pkt 7. Jednostką obmiarową jest 1 m ustawionego krawężnika kamiennego, na podstawie Dokumentacji Projektowej i obmiaru w terenie.

**8. ODBIÓR ROBÓT**

Ogólne zasady odbioru robót podano w ST D-M-00.00.00 "Wymagania ogólne" pkt 8.

Odbioru dokonuje Inżynier na podstawie wyników badań laboratoryjnych materiałów, kontroli jakości robót, obmiaru w terenie i stwierdzeniu zgodności wykonania tych robót z Dokumentacją Projektową i niniejszą ST.

Odbiorowi robót zanikających i ulegających zakryciu podlegają:

- wykonanie koryta pod łąwę,
- wykonanie ławy,
- wykonanie podsypki.

Odbiór tych robót powinien być zgodny z wymaganiami ST D-M-00.00.00 "Wymagania ogólne" pkt 8.2 oraz niniejszą ST.

**9. PODSTAWA PŁATNOŚCI**

Ogólne ustalenia dotyczące podstawy płatności podano w ST D-M-00.00.00 "Wymagania ogólne" pkt 9.

Płatność za 1 m ustawionego krawężnika kamiennego należy przyjmować zgodnie z obmiarem i oceną jakości wykonanych robót na podstawie pomiarów i badań laboratoryjnych.

Cena robót związanych z ustawieniem krawężnika obejmuje:

- oznakowanie robót,
- prace pomiarowe,

- zakup i dostarczenie potrzebnych materiałów,
- wykonanie wykopu pod ławę
- przygotowanie podłoża i ewentualne wykonanie szalunku,
- rozścielenie, zagęszczenie, pielęgnacja betonu i rozebranie szalunku,
- ustawienie krawężników na warstwie podsypki cementowo-piaskowej grubości 3-5 cm,
- zasypianie zewnętrznej ściany gruntem i jego zagęszczenie,
- przeprowadzenie wymaganych pomiarów i badań.
- odwiezienie sprzętu.

## 10. PRZEPISY ZWIĄZANE

### 10.1. Normy:

- 1) PN-EN 1340 Krawężniki betonowe. Wymagania i metody badań.
- 2) PN-EN 206-1 Beton. Część I: Wymagania, właściwości, produkcja i zgodność.
- 3) PN-EN 12620 Kruszywa do betonu.
- 4) PN-EN-197-1 Cement. Skład wymagania i kryteria zgodności dotyczące cementów powszechnego użytku.
- 5) PN-EN 1008 Woda zarobowa do betonu. Specyfikacja pobierania próbek, badanie i ocena przydatności wody zarobowej do betonu, w tym wody odzyskanej z procesów produkcji betonu”.
- 6) PN-EN 13242 Kruszywa do niezwiązanych i związanych hydraulicznie materiałów stosowanych w obiektach budowlanych i budownictwie drogowym.
- 7) PN-B-06050 Geotechnika. Roboty ziemne. Wymagania ogólne.
- 8) PN-EN 13670 Wykonanie konstrukcji z betonu.

### 10.2. Inne dokumenty

- 9) Katalog powtarzalnych elementów drogowych (KPED), Transprojekt - Warszawa, 1979 i 1982 r.



ZAŁĄCZNIK NR 1.

PRZYKŁADY USTAWIENIA KRAWĘŻNIKÓW BETONOWYCH NA ŁAWACH (wg [13])

a) Krawężnik typu ulicznego 20 x 30 cm na ławie betonowej z oporem

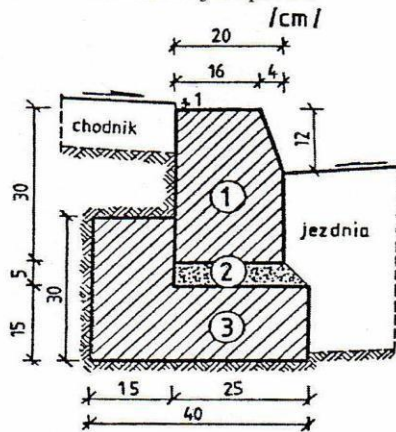

1. krawężnik, typ ciężki 20x30x100 cm
2. podsypka cem.-piaskowa 1:4
3. ława z betonu B10

b) Krawężnik typu ulicznego 15 x 30 cm na ławie betonowej zwykłej

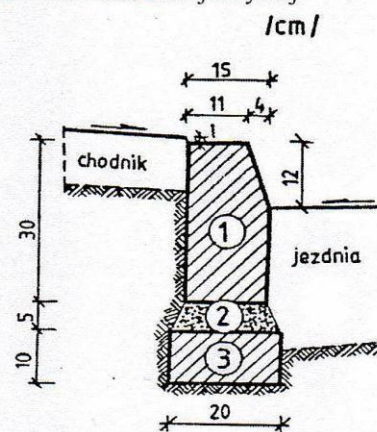

1. krawężnik, typ uliczny 15x30x100 cm
2. podsypka cem.-piaskowa 1:4
3. ława z betonu B10

c) Krawężnik typu ulicznego 15 x 30 cm na ławie żwirowej

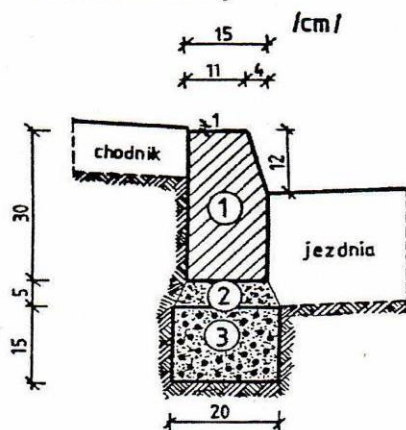

1. krawężnik, typ uliczny 15x30x100 cm
2. podsypka piaskowa lub cem.-piaskowa 1:4
3. ława żwirowa

d) Krawężnik typu ulicznego 15 x 30 cm na ławie tłuczniowej

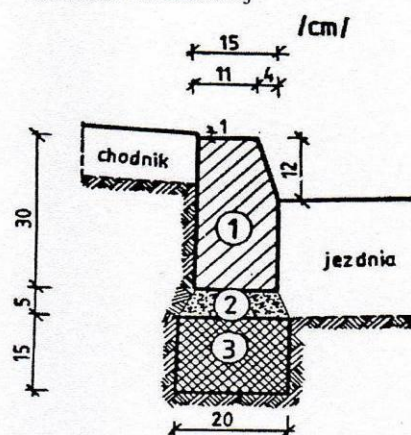

1. krawężnik, typ uliczny 15x30x100 cm
2. podsypka piaskowa lub cem.-piaskowa 1:4
3. ława tłuczniowa

e) Krawężnik typu drogowego 12 x 25 cm na ławie żwirowej lub tłuczniowej

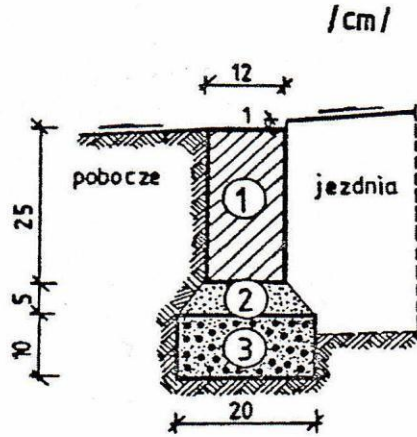

1. krawężnik, typ drogowy 12x25x10 cm
2. podsypka z piasku
3. ława żwirowa lub tłuczniowa

f) Krawężnik typu drogowego 15 x 30 cm na ławie betonowej

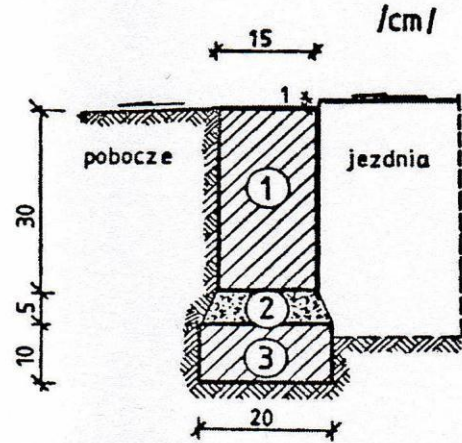

1. krawężnik, typ drogowy 15x30x100 cm
2. podsypka cem.-piaskowa 1:4
3. ława z betonu B10

g) Krawężnik typu ulicznego 20 x 30 cm ułożony na płask (np. przy wjeździe na chodnik, do bramy)

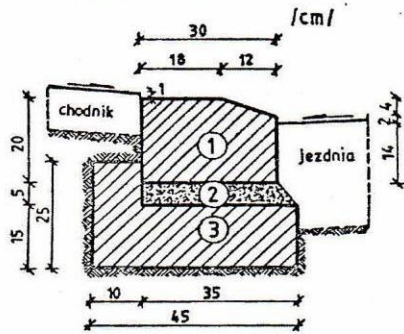

1. krawężnik 20x30x100 cm
2. podsypka cem.-piaskowa 1:4
3. ława z betonu B10

h) Krawężnik typu ulicznego, ze ściekiem betonowym, na ławie betonowej

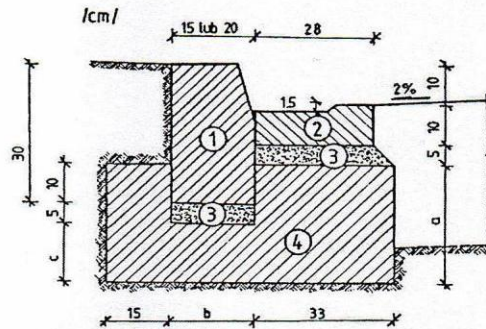

WYMIARY UZUPEŁNIAJĄCE (alternatywne)

krawężnik		a	b	c
betonowy	20 x 30	25	20	15
	15 x 30	20	15	10

1. krawężnik, typ uliczny 15(20)x30x100 cm
2. ściek betonowy
3. podsypka cem.-piaskowa 1:4
4. ława z betonu B10



## D - 08.03.01 BETONOWE OBRZEŻA CHODNIKOWE

### 1. WSTĘP

#### 1.1. Przedmiot ST

Przedmiotem niniejszej Specyfikacji Technicznej (w skrócie ST) są wymagania dotyczące wykonania i odbioru robót budowlanych związanych z ustawieniem betonowego obrzeża chodnikowego.

#### 1.2. Zakres stosowania ST

Specyfikacja techniczna (ST) stanowi obowiązującą podstawę jako dokument przetargowy i kontraktowy przy zlecaniu i realizacji robót na drogach.

#### 1.3. Zakres robót objętych ST

Ustalenia zawarte w niniejszej specyfikacji dotyczą zasad prowadzenia robót związanych z ustawieniem betonowego obrzeża chodnikowego 0,3 x 0,08 m oraz 0,25 x 0,06 m.

#### 1.4. Określenia podstawowe

1.4.1. Obrzeża chodnikowe - prefabrykowane elementy betonowe rozgraniczające jednostronnie lub dwustronnie ciągi komunikacyjne od terenów nieprzeznaczonych do komunikacji.

Pozostałe określenia podstawowe są zgodne z odpowiednimi polskimi normami i definicjami podanymi w ST D-M-00.00.00 - "Wymagania ogólne" pkt 1.4.

#### 1.5. Ogólne wymagania dotyczące robót

Wykonawca robót jest odpowiedzialny za jakość ich wykonania oraz za zgodność z Dokumentacją Projektową, ST i poleceniami Inżyniera.

Ogólne wymagania podano w ST D-M-00.00.00 "Wymagania ogólne" pkt 1.5.

### 2. MATERIAŁY

#### 2.1. Ogólne wymagania dotyczące materiałów

Ogólne wymagania dotyczące materiałów, ich pozyskiwania i składowania, podano w ST D-M-00.00.00 "Wymagania ogólne" pkt 2.

#### 2.2. Materiały do wykonania robót.

##### 2.2.1. Obrzeża betonowe.

W zależności od przekroju poprzecznego rozróżnia się dwa rodzaje obrzeży:

- On – obrzeża niskie
- Ow – obrzeża wysokie

Rodzaj obrzeża powinien być zgodny z określonym w Dokumentacji Projektowej, a jeżeli brak takiego określenia należy stosować obrzeża wysokie o wymiarach 8x30x100, o oznaczeniu Ow-1/8/30/100 BN-80/6775-03/04.

W zależności od dopuszczalnych wielkości i liczby uszkodzeń oraz odchyłek wymiarowych obrzeża dzieli się na:

- gatunek 1 – G1,
- gatunek 2 – G2.

Należy stosować obrzeża betonowe gatunku 1 (G1)

Kształt obrzeży betonowych przedstawiono na rysunku 1, a wymiary podano w tabelicy 1.

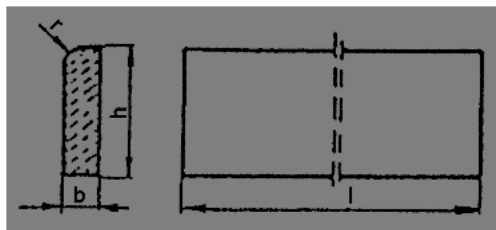

**Rysunek 1.** Kształt betonowego obrzeża chodnikowego

**Tablica 1.** Wymiary obrzeży

Rodzaj obrzeża	Wymiary obrzeży [cm]			
	l	b	h	r
On	75	6	20	3
	100	6	20	3
Ow	75	8	30	3
	90	8	24	3
	100	8	30	3

#### 2.2.1.1. Dopuszczalne odchyłki wymiarów obrzeży

Dopuszczalne odchyłki wymiarów dla obrzeży gatunku 1 wynoszą:

- długość:  $\pm 8$  mm,
- wysokość i grubość:  $\pm 3$  mm.

#### 2.2.1.2. Dopuszczalne wady i uszkodzenia obrzeży

Powierzchnie obrzeży powinny być bez rys, pęknięć i ubytków betonu, o fakturze z formy lub zatartej. Krawędzie elementów powinny być równe i proste.

Dopuszczalne wady oraz uszkodzenia powierzchni i krawędzi elementów nie powinny przekraczać wartości podanych w tablicy 2.

**Tablica 2.** Dopuszczalne wady i uszkodzenia obrzeży

Rodzaj wad i uszkodzeń	Dopuszczalna wielkość wad i uszkodzeń	
	Gatunek 1	
Wklęsłość lub wypukłość powierzchni i krawędzi w mm	2	
Szczerby i uszkodzenia krawędzi i naroży	ograniczających powierzchnie górne (ścieralne)	niedopuszczalne
	Ograniczających pozostałe powierzchnie:	
	Liczba, max	2
	Długość, mm, max	20
	Głębokość, mm, max	6

#### 2.2.1.3. Składowanie

Betonowe obrzeża chodnikowe mogą być przechowywane na składowiskach otwartych, posegregowane według rodzajów i gatunków.

Betonowe obrzeża chodnikowe należy układać z zastosowaniem podkładek i przekładek drewnianych o wymiarach co najmniej: grubość 2,5 cm, szerokość 5 cm, długość minimum 5 cm większa niż szerokość obrzeża.

#### 2.2.1.4. Beton i jego składniki

Do produkcji obrzeży należy stosować beton min. klasy C25/30 według PN-EN 206-1:2003.

#### 2.2.2. Podsypka piaskowa. (Ława)

Jeśli dokumentacja projektowa lub ST nie ustala inaczej to na podsypkę piaskową należy stosować następujące materiały:

- kruszywo drobne 0/2, 0/4 lub 0/5 wg. normy PN-EN 12522 kategorii uziarnienia G<sub>F</sub>80, zawartości pyłów f<sub>10</sub>,
- kruszywo 1/4, 2/5 lub 2/8, wg. normy PN-EN 12522 kategorii uziarnienia G<sub>C</sub>80-20, zawartości pyłów f<sub>Deklarowana</sub> (max. do 10% pyłów),

Kruszywo nie może być zanieczyszczone ciałami obcymi takimi jak: trawa, szczątki korzeni, konarów, szkło, plastik, grudki gliny.

Składowanie kruszywa powinno odbywać się na podłożu równym, utwardzonym i dobrze odwodnionym, przy zabezpieczeniu kruszywa przed zanieczyszczeniem i zmieszaniem z innymi materiałami kamiennymi.

### 3. SPRZĘT

#### 3.1. Ogólne warunki stosowania sprzętu.

Ogólne warunki stosowania sprzętu podano w ST D-M-00.00.00 "Wymagania ogólne" pkt. 3.

Jakikolwiek sprzęt, maszyny i urządzenia niegwarantujące zachowania wymagań jakościowych robót, zostaną przez Inżyniera zdyskwalifikowane i niedopuszczone do robót.

#### 3.2. Sprzęt

Roboty wykonuje się ręcznie przy zastosowaniu drobnego sprzętu pomocniczego.

### 4. TRANSPORT

#### 4.1. Ogólne warunki transportu.

Ogólne warunki transportu podano w ST D-M-00.00.00 "Wymagania ogólne" pkt 4.

#### 4.2. Transport obrzeży betonowych.

Betonowe obrzeża chodnikowe mogą być przewożone dowolnymi środkami transportu po osiągnięciu przez beton wytrzymałości minimum 0,7 wytrzymałości projektowanej.

Obrzeża powinny być zabezpieczone przed przemieszczeniem się i uszkodzeniami w czasie transportu.

### 5. WYKONANIE ROBÓT

#### 5.1. Ogólne zasady wykonania robót.

Ogólne zasady wykonania robót podano w ST D-M-00.00.00 "Wymagania ogólne" pkt 5.

#### 5.2. Wykonanie koryta pod ławę.

Wykop koryta pod ławę należy wykonać zgodnie z normą PN-B-06050.

Wymiary wykopu powinny odpowiadać wymiarom ławy w planie z uwzględnieniem w szerokości dna wykopu ew. konstrukcji szalunku.

Koryto może być wykonane ręcznie lub mechanicznie w sposób nienaruszający struktury naturalnej dna koryta. Dno koryta powinno być równe i w razie potrzeby dogęszczone zagęszczarką stopową. Wskaźnik zagęszczenia dna wykonanego koryta pod ławę powinien wynosić co najmniej 0,97 wg normalnej próby Proctora.

#### 5.3. Wykonanie ławy.

Podłoże pod ustawienie obrzeża stanowi ława z piasku lub z piasku stabilizowanego cementem o R<sub>m</sub>=2,5 MPa o grubości warstwy 5 cm po zagęszczeniu. Dobór ławy zgodnie z dokumentacją projektową. Ławę wykonuje się przez zasypanie koryta piaskiem i zagęszczenie z polewaniem wodą.

#### 5.4. Ustawienie betonowych obrzeży chodnikowych

Betonowe obrzeża chodnikowe należy ustawiać na wykonanej ławie w miejscu i ze światłem (odległością górnej powierzchni obrzeża od ciągu komunikacyjnego) zgodnym z ustaleniami Dokumentacji Projektowej.

Zewnętrzna ściana obrzeża powinna być obsypana piaskiem, żwirem lub miejscowym gruntem przepuszczalnym, starannie ubitym.

Szerokość spoin pionowych między elementami powinna wynosić max 10 mm. Jeśli połączenia między obrzeżami betonowymi (spoina) są mniejsze niż 5 mm można nie wykonywać wypełnienia spoiny. W przypadku większych spoin należy wykonać połączenie obrzeży przy pomocy mas elastycznych do wyrobów brukarskich.

## 6. KONTROLA JAKOŚCI ROBÓT

### 6.1. Ogólne zasady kontroli jakości robót

Ogólne zasady kontroli jakości robót podano w ST D-M-00.00.00 "Wymagania ogólne" pkt 6.

### 6.2. Badania przed przystąpieniem do robót

Przed przystąpieniem do Robót Wykonawca powinien wykonać badania materiałów przeznaczonych do ustawienia betonowych obrzeży chodnikowych i przedstawić wyniki tych badań Inżynierowi do akceptacji.

Sprawdzenie wyglądu zewnętrznego należy przeprowadzić na podstawie oględzin elementu przez pomiar i policzenie uszkodzeń występujących na powierzchniach i krawędziach elementu, zgodnie z wymaganiami tablicy 1. Pomiar długości i głębokości uszkodzeń należy wykonać za pomocą przymiaru stalowego lub suwmiarki z dokładnością do 1 mm, zgodnie z ustaleniami PN-B-10021.

Sprawdzenie kształtu i wymiarów elementów należy przeprowadzić z dokładnością do 1 mm przy użyciu suwmiarki oraz przymiaru stalowego lub taśmy. Sprawdzenie kątów prostych w narożach elementów wykonuje się przez przyłożenie kątownika do badanego naroża i zmierzenia odchyłek z dokładnością do 1 mm.

Badania pozostałych materiałów powinny obejmować wszystkie właściwości określone w normach podanych dla odpowiednich materiałów wymienionych w pkt 2.

### 6.3. Badania odbiorcze betonowych obrzeży chodnikowych

W czasie Robót należy sprawdzać wykonanie:

a) koryta pod ławę - zgodnie z wymaganiami pkt 5.2,

b) ławy z piasku zgodnie z wymaganiami pkt 5.3,

c) ustawienia betonowego obrzeża chodnikowego - zgodnie z wymaganiami pkt 5.4, przy dopuszczalnych odchyleniach:

- linii obrzeża w planie, które może wynosić  $\pm 2$  cm na każde 100 m długości obrzeża,

- niwelety górnej płaszczyzny obrzeża, które może wynosić  $\pm 1$  cm na każde 100 m długości obrzeża,

- wypełnienia spoin, sprawdzane co 10 metrów, które powinno wykazywać całkowite wypełnienie badanej spoiny na pełną głębokość.

### 6.4. Sprawdzenie przygotowania koryta.

Kontrola przygotowania koryta polega na sprawdzeniu zgodności jego wykonania z wymaganiami podanymi w pkt. 5.2.

## 7. OBMIAR ROBÓT

Ogólne zasady obmiaru robót podano w ST D-M-00.00.00 "Wymagania ogólne" pkt 7. Jednostką obmiarową jest 1 m ustawionego betonowego obrzeża chodnikowego, na podstawie Dokumentacji Projektowej i obmiaru w terenie.

## 8. ODBIÓR ROBÓT

Ogólne zasady odbioru robót podano w ST D-M-00.00.00 "Wymagania ogólne" pkt 8.

Odbioru dokonuje Inżynier na podstawie wyników badań laboratoryjnych materiałów, kontroli jakości robót, obmiaru w terenie i stwierdzeniu zgodności wykonania tych robót z Dokumentacją Projektową i niniejszą ST.

Odbiorowi robót zanikających i ulegających zakryciu podlegają:

- wykonanie koryta pod ławę,

- wykonanie ławy,

Odbiór tych robót powinien być zgodny z wymaganiami ST D-M-00.00.00 "Wymagania ogólne" pkt 8.2 oraz niniejszą ST.

## 9. PODSTAWA PŁATNOŚCI

Ogólne ustalenia dotyczące podstawy płatności podano w ST D-M-00.00.00 "Wymagania ogólne" pkt 9.

Cena wykonania 1 m (metra) betonowego obrzeża chodnikowego obejmuje m.in.:

- prace pomiarowe i roboty przygotowawcze,
- dostarczenie materiałów,
- wykonanie koryta,
- rozścielenie i ubicie ławy,
- ustawienie obrzeża,
- wypełnienie spoin,
- obsypanie zewnętrznej ściany obrzeża,
- wykonanie badań i pomiarów wymaganych w specyfikacji technicznej.

## 10. Przepisy związane

### 10.1. Normy:

- |                     |   |
|---------------------|---|
| 1. PN-EN 206-1:2003 | Beton. Część 1: Wymagania, właściwości, produkcja i zgodność.   |
| 2. PN-99/B-06050    | Roboty ziemne budowlane. Wymagania w zakresie wykonywania i badania przy odbiorze.  |
| 3. PN-B-10021/80    | Prefabrykaty budowlane z betonu. Metody pomiaru cech geometrycznych.  |
| 4. PN-EN 13242      | Kruszywa do niezwiązanych i związanych hydraulicznie materiałów stosowanych w obiektach budowlanych i budownictwie drogowym       |
| 5. BN-80/6775-03/04 | Prefabrykaty budowlane z betonu. Elementy nawierzchni dróg, ulic, parkingów i torowisk tramwajowych. Krawężniki i obrzeża.        |
| 6. BN-80/6775-03/01 | Prefabrykaty budowlane z betonu. Elementy nawierzchni dróg, ulic, parkingów i torowisk tramwajowych. Wspólne wymagania i badania. |

### 10.2. Inne dokumenty

- 1) Katalog powtarzalnych elementów drogowych (KPED), Transprojekt - Warszawa, 1979 i 1982 r.

ZAŁĄCZNIK NR 1.

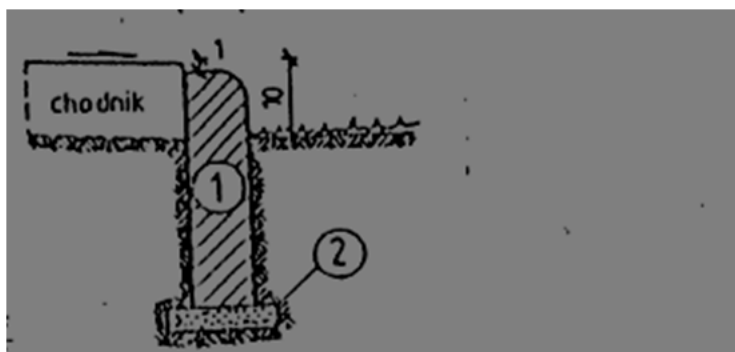

1. Obrzeże betonowe 8x30x100 cm.
2. Podsypka piaskowa gr. 5 cm.



## D - 09.01.01 ZIELEŃ DROGOWA

### 1. WSTĘP

#### 1.1. Przedmiot ST

Przedmiotem niniejszej specyfikacji technicznej (ST) są wymagania dotyczące wykonania i odbioru robót związanych z założeniem i pielęgnacją zieleni drogowej.

#### 1.2. Zakres stosowania ST

Specyfikacja techniczna (ST) stanowi obowiązującą podstawę jako dokument przetargowy i kontraktowy przy zlecaniu i realizacji robót na drogach.

#### 1.3. Zakres robót objętych ST

Ustalenia zawarte w niniejszej specyfikacji dotyczą zasad prowadzenia robót związanych z:

- zakładaniem i pielęgnacją trawników na terenie płaskim i na skarpach,

#### 1.4. Określenia podstawowe

**1.4.1.** Ziemia urodzajna - ziemia posiadająca właściwości zapewniające roślinom prawidłowy rozwój.

**1.4.2.** Pozostałe określenia podstawowe są zgodne z obowiązującymi, odpowiednimi polskimi normami i z definicjami podanymi w ST D-M-00.00.00 „Wymagania ogólne” pkt 1.4.

#### 1.5. Ogólne wymagania dotyczące robót

Ogólne wymagania dotyczące robót podano w ST D-M-00.00.00 „Wymagania ogólne” pkt 1.5.

### 2. MATERIAŁY

#### 2.1. Ogólne wymagania dotyczące materiałów

Ogólne wymagania dotyczące materiałów, ich pozyskiwania i składowania, podano w ST D-M-00.00.00 „Wymagania ogólne” pkt 2.

#### 2.2. Ziemia urodzajna

Ziemia urodzajna, w zależności od miejsca pozyskania, powinna posiadać następujące charakterystyki:

- ziemia rodzima - powinna być zdjęta przed rozpoczęciem robót budowlanych i zmagazynowana w przyzmacz nie przekraczających 2 m wysokości,
- ziemia pozyskana w innym miejscu i dostarczona na plac budowy - nie może być zagruzowana, przerośnięta korzeniami, zasolona lub zanieczyszczona chemicznie.

#### 2.3. Ziemia kompostowa

Do nawożenia gleby mogą być stosowane komposty, powstające w wyniku rozkładu różnych odpadków roślinnych i zwierzęcych (np. torfu, fekaliów, kory drzewnej, chwastów, plewów), przy kompostowaniu ich na otwartym powietrzu w przyzmacz, w sposób i w warunkach zapewniających utrzymanie wymaganych cech i wskaźników jakości kompostu.

Kompost fekalioowo-torfowy - wyrób uzyskuje się przez kompostowanie torfu z fekaliami i ściekami bytowymi z osadników, z osiedli mieszkaniowych.

Kompost fekalowo-torfowy powinien odpowiadać wymaganiom BN-73/0522-01 [5], a torf użyty jako komponent do wyrobu kompostu - PN-G-98011 [1].

Kompost z kory drzewnej - wyrób uzyskuje się przez kompostowanie kory zmieszanej z mocznikiem i osadami z oczyszczalni ścieków pocelulozowych, przez okres około 3-ch miesięcy. Kompost z kory sosnowej może być stosowany jako nawóz organiczny przy przygotowaniu gleby pod zieleń w okresie jesieni, przez zmieszanie kompostu z glebą.

#### 2.4. Nasiona traw

Nasiona traw najczęściej występują w postaci gotowych mieszanek z nasion różnych gatunków.

Gotowa mieszanka traw powinna mieć oznaczony procentowy skład gatunkowy, klasę, numer normy wg której została wyprodukowana, zdolność kiełkowania.

#### 2.5. Nawozy mineralne

Nawozy mineralne powinny być w opakowaniu, z podanym składem chemicznym (zawartość azotu, fosforu, potasu - N.P.). Nawozy należy zabezpieczyć przed zawilgoceniem i zbryleniem w czasie transportu i przechowywania.

### 3. SPRZĘT

#### 3.1. Ogólne wymagania dotyczące sprzętu

Ogólne wymagania dotyczące sprzętu podano w ST D-M-00.00.00 „Wymagania ogólne” pkt 3.

### 3.2. Sprzęt stosowany do wykonania zieleni drogowej

Wykonawca przystępujący do wykonania zieleni drogowej powinien wykazać się możliwością korzystania z następującego sprzętu:

- glebogryzarek, pługów, kultywatorów, bron do uprawy gleby,
- wału koleczki oraz wału gładkiego do zakładania trawników,
- kosiarki mechanicznej do pielęgnacji trawników,
- sprzętu do pozyskiwania ziemi urodzajnej (np. spycharki gąsienicowej, koparki), a ponadto do pielęgnacji zadrzewień:
- pił mechanicznych i ręcznych,
- drabin,
- podnośników hydraulicznych.

## 4. TRANSPORT

### 4.1. Ogólne wymagania dotyczące transportu

Ogólne wymagania dotyczące transportu podano w ST D-M-00.00.00 „Wymagania ogólne” pkt 4.

## 5. WYKONANIE ROBÓT

### 5.1. Ogólne zasady wykonania robót

Ogólne zasady wykonania robót podano w ST D-M-00.00.00 „Wymagania ogólne” pkt 5.

### 5.2. Trawniki

#### 5.2.1. Wymagania dotyczące wykonania trawników

Wymagania dotyczące wykonania robót związanych z trawnikami są następujące:

- teren pod trawniki musi być oczyszczony z gruzu i zanieczyszczeń,
- przy wymianie gruntu rodzimego na ziemię urodzajną teren powinien być obniżony w stosunku do obrzeży lub krawężników o ok. 15 cm - jest to miejsce na ziemię urodzajną (ok. 10 cm) i kompost (ok. 2 do 3 cm),
- przy zakładaniu trawników na gruncie rodzimym krawężnik powinien znajdować się 2 do 3 cm nad terenem,
- teren powinien być wyrównany i splantowany,
- ziemia urodzajna powinna być rozścielona równą warstwą i wymieszana z kompostem, nawozami mineralnymi oraz starannie wyrównana,
- przed siewem nasion trawy ziemię należy wałować wałem gładkim, a potem wałem - koleczką lub zagrabiec,
- siew powinien być dokonany w dni bezwietrzne,
- okres siania - najlepszy okres wiosenny, najpóźniej do połowy września,
- na terenie płaskim nasiona traw wysiewane są w ilości od 1 do 4 kg na 100 m<sup>2</sup>, chyba że ST przewiduje inaczej,
- na skarpach nasiona traw wysiewane są w ilości 4 kg na 100 m<sup>2</sup>, chyba że ST przewiduje inaczej,
- przykrycie nasion - przez przemieszanie z ziemią grabiami lub wałem koleczką,
- po wysiewie nasion ziemia powinna być wałowana lekkim wałem w celu ostatecznego wyrównania i stworzenia dobrych warunków dla podsiąkania wody. Jeżeli przykrycie nasion nastąpiło przez wałowanie koleczką, można już nie stosować wału gładkiego,
- mieszanka nasion trawnikowych może być gotowa lub wykonana wg składu podanego w ST.

#### 5.2.2. Pielęgnacja trawników

Najważniejszym zabiegiem w pielęgnacji trawników jest koszenie:

- pierwsze koszenie powinno być przeprowadzone, gdy trawa osiągnie wysokość około 10 cm,
- następne koszenia powinny się odbywać w takich odstępach czasu, aby wysokość trawy przed kolejnym koszeniem nie przekraczała wysokości 10 do 12 cm,
- ostatnie, przedzimowe koszenie trawników powinno być wykonane z 1-miesięcznym wyprzedzeniem spodziewanego nastania mrozów (dla warunków klimatycznych Polski można przyjąć pierwszą połowę października),
- koszenia trawników w całym okresie pielęgnacji powinny się odbywać często i w regularnych odstępach czasu, przy czym częstość koszenia i wysokość cięcia, należy uzależniać od gatunku wysianej trawy,
- chwasty trwałe w pierwszym okresie należy usuwać ręcznie; środki chwastobójcze o selektywnym działaniu należy stosować z dużą ostrożnością i dopiero po okresie 6 miesięcy od założenia trawnika.

Trawniki wymagają nawożenia mineralnego - około 3 kg NPK na 1 ar w ciągu roku. Mieszanki nawozów należy przygotowywać tak, aby trawom zapewnić składniki wymagane w poszczególnych porach roku:

- wiosną, trawnik wymaga mieszanki z przewagą azotu,
- od połowy lata należy ograniczyć azot, zwiększając dawki potasu i fosforu,
- ostatnie nawożenie nie powinno zawierać azotu, lecz tylko fosfor i potas.

### 5.3. Drzewa i krzewy

#### 5.3.1. Zabezpieczenie drzew podczas budowy

W czasie trwania budowy lub przebudowy dróg, ulic, placów, parkingów itp. w sąsiedztwie istniejących drzew, następuje pogorszenie warunków glebowych, co niekorzystnie wpływa na wzrost i rozwój tych drzew.

Jeżeli istniejące drzewa nie będą wycinane lub przesadzone, to w ST powinny być określone warunki zabezpieczenia drzew na czas trwania budowy oraz po wykonaniu tych robót.

## 6. KONTROLA JAKOŚCI ROBÓT

### 6.1. Ogólne zasady kontroli jakości robót

Ogólne zasady kontroli jakości robót podano w ST D-M-00.00.00 „Wymagania ogólne” pkt 6.

### 6.2. Trawniki

Kontrola w czasie wykonywania trawników polega na sprawdzeniu:

- oczyszczenia terenu z gruzu i zanieczyszczeń,
- określenia ilości zanieczyszczeń (w m<sup>3</sup>),
- pomiaru odległości wywozu zanieczyszczeń na zwałkę,
- wymiany gleby jałowej na ziemię urodzajną z kontrolą grubości warstwy rozścielonej ziemi,
- ilości rozrzuconego kompostu,
- prawidłowego uwałowania terenu,
- zgodności składu gotowej mieszanki traw z ustaleniami dokumentacji projektowej,
- gęstości zasiewu nasion,
- prawidłowej częstotliwości koszenia trawników i ich odchwaszczania,
- okresów podlewania, zwłaszcza podczas suszy,
- dosiewania płaszczyzn trawników o zbyt małej gęstości wykiełkowanych zdziebeł trawy.

Kontrola robót przy odbiorze trawników dotyczy:

- prawidłowej gęstości trawy (trawniki bez tzw. „łysin”),
- obecności gatunków niewysiewanych oraz chwastów.

## 7. OBMIAR ROBÓT

### 7.1. Ogólne zasady obmiaru robót

Ogólne zasady obmiaru robót podano w ST D-M-00.00.00 „Wymagania ogólne” pkt 7.

### 7.2. Jednostka obmiarowa

Jednostką obmiarową jest:

- m<sup>2</sup> (metr kwadratowy) wykonania: trawników,

## 8. ODBIÓR ROBÓT

Ogólne zasady odbioru robót podano w ST D-M-00.00.00 „Wymagania ogólne” pkt 8.

Roboty uznaje się za wykonane zgodnie z dokumentacją projektową, ST i wymaganiami Inżyniera, jeżeli wszystkie pomiary i badania z zachowaniem tolerancji wg pkt 6 dały wyniki pozytywne.

## 9. PODSTAWA PŁATNOŚCI

### 9.1. Ogólne ustalenia dotyczące podstawy płatności

Ogólne ustalenia dotyczące podstawy płatności podano w ST D-M-00.00.00 „Wymagania ogólne” pkt 9.

### 9.2. Cena jednostki obmiarowej

Cena wykonania 1 m<sup>2</sup> trawnika obejmuje:

- roboty przygotowawcze: oczyszczenie terenu, dowóz ziemi urodzajnej, rozścielenie ziemi urodzajnej, rozrzuconie kompostu,
- zakładanie trawników,
- pielęgnację trawników: podlewanie, koszenie, nawożenie, odchwaszczanie.

### 10. przepisy związane

- |    |               |   |
|----|---------------|---|
| 1. | PN-G-98011    | Torf rolniczy   |
| 2. | PN-R-67022    | Materiał szkółkarski. Ozdobne drzewa i krzewy iglaste       |
| 3. | PN-R-67023    | Materiał szkółkarski. Ozdobne drzewa i krzewy liściaste     |
| 4. | PN-R-67030    | Cebule, bulwy, kłącza i korzenie bulwiaste roślin ozdobnych |
| 5. | BN-73/0522-01 | Kompost fekalioowo-torfowy                                  |
| 6. | BN-76/9125-01 | Rośliny kwiatnikowe jednoroczne i dwuletnie.                |

## D-10.11.01 WIATY PRZYSTANKOWE

### 1. WSTĘP

#### 1.1. Przedmiot ST

Przedmiotem niniejszej specyfikacji technicznej (ST) są wymagania dotyczące wykonania i odbioru robót związanych z realizacją wiat przystankowych.

#### 1.2. Zakres stosowania ST

Specyfikacja techniczna (ST) stanowi obowiązującą podstawę stosowaną jako dokument przetargowy i kontraktowy przy zleceniu i realizacji robót na drogach.

#### 1.3. Zakres robót objętych ST

Ustalenia zawarte w niniejszej specyfikacji dotyczą prowadzenia robót związanych z wykonywaniem i montażem wiat przystankowych i innych elementów małej architektury.

#### 1.4. Określenia podstawowe

Stosowane określenia podstawowe są zgodne z obowiązującymi, odpowiednimi polskimi normami oraz z definicjami podanymi w ST D-M-00.00.00 „Wymagania ogólne” pkt 1.4.

#### 1.5. Ogólne wymagania dotyczące robót

Ogólne wymagania dotyczące robót podano w ST D-M-00.00.00 „Wymagania ogólne” pkt 1.5.

### 2. MATERIAŁY

#### 2.1. Ogólne wymagania dotyczące materiałów

Ogólne wymagania dotyczące materiałów, ich pozyskiwania i składowania podano w ST D-M-00.00.00 „Wymagania ogólne” pkt 2.

#### 2.2. Wiaty przystankowe

Podstawowa powierzchnia rzutu dachu wiaty około 12 m<sup>2</sup>. Szerokość przejścia pomiędzy skrajnymi elementami wiaty przystankowej w poziomie ruchu a krawędzią platformy przystanku od strony pojazdów komunikacji miejskiej powinna być nie mniejsza niż 150 centymetrów. Minimalna odległość pomiędzy krawędzią dachu wiaty a krawężnikiem jezdni lub krawędzią platformy (skrajnia wiaty) powinna wynosić 50 cm. Prześwit pomiędzy wysokością dolnej krawędzi zadaszenia a poziomem platformy przystanku powinna wynosić minimum 250 cm.

Wiata powinna skutecznie chronić pasażerów przed opadami atmosferycznymi (deszcz, śnieg), przed nagrzewaniem od nadmiernego słońca i przed wiatrem, zapewniając jednocześnie warunki do przewietrzania oraz odpływu wody opadowej. Woda odprowadzana z dachu nie może ochlapywać pasażerów oraz przedostawać się pod zadaszenie wiaty. Forma wiaty musi zapewniać oczekującym pasażerom dobrą widoczność nadjeżdżających pojazdów transportu miejskiego.

Wiata powinna być wyposażona w ławkę, umożliwiającą siedzenie (lub podparcie) zgodne z zasadami ergonomii.

Konstrukcja i forma wiaty musi umożliwić umieszczenie znaku D-15 lub D-17 o wielkości min. (400x400 mm), w sposób umożliwiający dobrą ekspozycję znaku dla pasażerów i nadjeżdżających pojazdów. Znak D-15 lub D-17 musi być umieszczony płaszczyzną ekspozycyjną w stronę najazdu.

Konstrukcja wiaty musi zapewnić miejsce na ekspozycję elementów informacyjnych dla pasażerów i prowadzących pojazd w taki sposób, aby zamontowane etykiety o wysokości min. 140 mm, zawierające nazwę przystanku i oznaczenie linii, były widoczne i czytelne. Pas na etykiety powinien być usytuowany wzdłuż dachu od frontu wiaty oraz wzdłuż dachu od strony nadjeżdżającego pojazdu. Mocowanie powinno uniemożliwiać usunięcie tego elementu poprzez osoby niepowołane.

Konstrukcja wiaty przystankowej musi posiadać zabezpieczoną i podświetlaną gablotę przeznaczoną na zamieszczenie rozkładów jazdy i innych ważnych dla pasażerów informacji np. regulamin, cennik, schemat linii itp. Ewentualnie można rozpatrzyć zamontowanie gabloty na promocję miasta lub inne ważne dla mieszkańców informacje. Należy przewidzieć w wiacie możliwość montowania w przyszłości systemu informacji elektronicznej (mocowanie o udźwigu min. 100 KG). W skład systemu będą wchodzić m.in.:

a) wyświetlacz podający w sposób ciągły czas przyjazdu najbliższego pojazdu danej linii; ponadto:

- b) komputer typu panel PC z ekranem dotykowym o przekątnej 15", o głębokości 110 mm; z modulem łączności bezprzewodowej,
- c) drukarka termiczna drukująca na papierze o szerokości 80 mm,
- d) miniaturowa kamera VGA sprzężona z komputerem,
- e) listwa zasilająca z przyłączem elektrycznym,
- f) wyświetlacz podający w sposób ciągły czas przyjazdu najbliższego pojazdu danej linii i inne komunikaty.

Konstrukcja ma zapewnić możliwość przyłączenia sieci energetycznej i informatycznej. Wyświetlacz, o którym mowa może być również stosowany jako wolnostojący poza wiatą. Wiata powinna być trwała, odporna na wandalizm i łatwa do utrzymania w czystości. Konstrukcja segmentowa wiaty umożliwiająca tworzenie wiat o różnej długości powinna być wykonana z zamkniętych profili stalowych o przekroju kwadratu min. 50x50x5 mm i prostokąta min. 100x50x5 mm ze stali nierdzewnej lub ocynkowanej lakierowanej proszkowo

Trwałość w warunkach aglomeracji miejskiej ma zapewnić bezinwestycyjną eksploatację (nie dotyczy dewastacji) przez okres nie krótszy niż 10 lat. Wszystkie materiały użyte do budowy wiat muszą posiadać stosowne atesty i aprobaty techniczne.

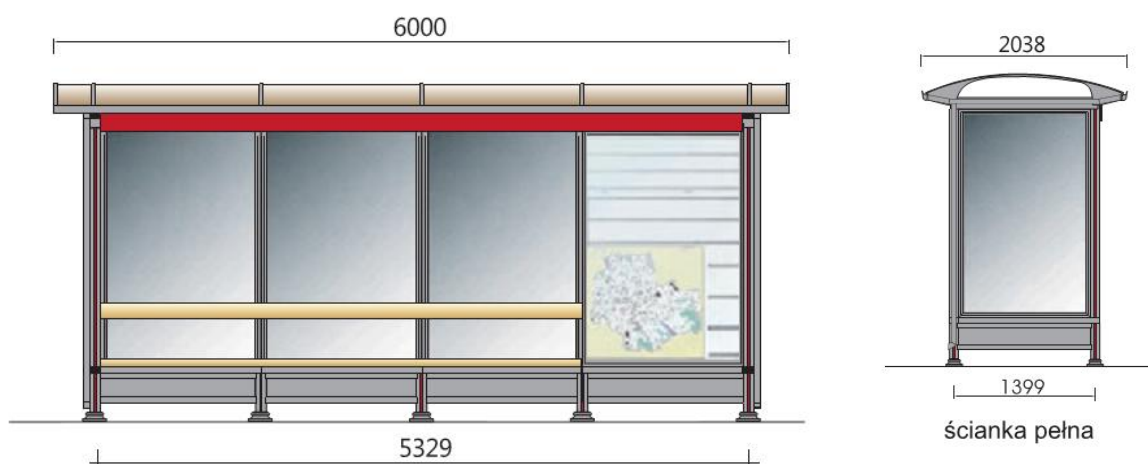

Rys. 1 Widok wiaty przystankowej.

### 2.3. Słupki przystankowe

Konstrukcja słupka przystankowego musi być wykonana z zamkniętych profili ze stali nierdzewnej lub ocynkowanej lakierowanej proszkowo o trwałości minimum 10 lat. Konstrukcja słupka przystankowego musi być wyposażona w tabliczkę z nazwą i numerem przystanku, numerami linii komunikacyjnych oraz zabezpieczoną gablotę (ramkę) przeznaczoną na zamieszczenie rozkładów jazdy. **KOSZ NA ŚMIECI PRZY PRZYSTANKACH**

Na przystanku należy przewidzieć ustawianie wolnostojącego kosza na śmieci nie znajdującego się w ciągu pieszym. Pojemność kosza ok. 50 litrów. Nie dopuszcza się montowania wiszącego kosza na śmieci na wiacie lub słupku przystankowym. Kosz na śmieci w kolorze konstrukcji wiaty przystankowej lub słupka przystankowego z napisem w kolorze czarnym ZDM.

### 2.4. Słupek informacyjny

Słupek informacyjny przystankowy, stanowiący nośnik znaku D-15/17 i informacji przystankowej stosuje się gdy brak jest wiaty lub gdyby wiata miała być umieszczana w odległości większej niż 2 metry od krawędzi platformy przystanku. Znak D-15/17 na słupku należy przyjąć w wielkości średniej (600x600 mm). Należy zakładać, że słupek jest elementem występującym sporadycznie.

### 2.5. Kosz uliczny

Kosze zamontowane w sposób trwały - wolnostojące na słupku, nie mogą być zamontowane na sygnalizatorach świetlnych, słupach oświetleniowych i znakach drogowych. Kosz stalowy zabezpieczony antykorozyjnie o pojemności nie mniejszej niż 45 l, w kolorze ciemno-zielonym z napisem w kolorze czarnym ZDM.

### 3. SPRZĘT

#### 3.1. Ogólne warunki stosowania sprzętu.

Ogólne warunki stosowania sprzętu podano w ST D-M-00.00.00 "Wymagania ogólne" pkt. 3.

### 4. TRANSPORT

#### 4.1. Ogólne warunki transportu.

Ogólne warunki transportu podano w ST D-M-00.00.00 "Wymagania ogólne" pkt 4.

Transport materiałów powinien się odbywać środkami transportowymi w sposób uniemożliwiający ich przesuwanie się w czasie transportu i uszkodzenie.

### 5. WYKONANIE ROBÓT

#### 5.1. Ogólne zasady wykonania robót.

Ogólne zasady wykonania robót podano w ST D-M-00.00.00 "Wymagania ogólne" pkt 5.

#### 5.2. Ogólna charakterystyka robót

Wiatę należy zamontować na fundamentach wylewanych na mokro z betonu klasy C20/25. Wyprowadzenie kotwy nad poziom chodnika należy wykonać w szalunku z rury PVC 80.

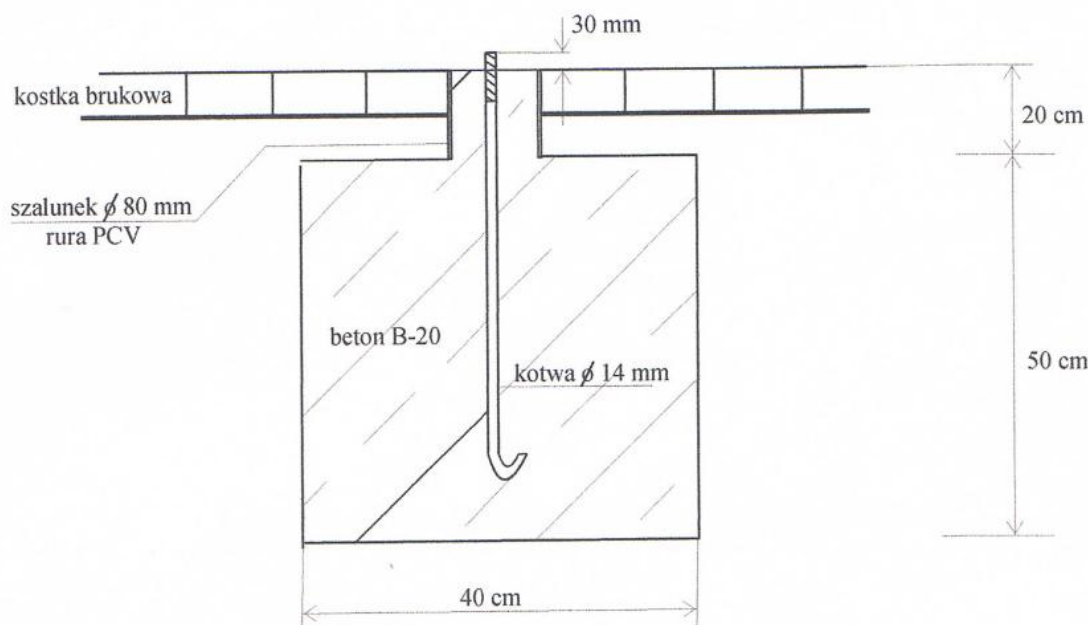

Rys. 2 Szczegół fundamentu punktowego i montażu kotwy stalowej gwintowanej o śr. 14 mm

### 6. KONTROLA JAKOŚCI ROBÓT

#### 6.1. Ogólne zasady kontroli jakości robót

Ogólne zasady kontroli jakości robót podano w ST D-M-00.00.00 "Wymagania ogólne" pkt 6 .

Prace należy wykonać zgodnie z normami i przepisami budowy, bezpieczeństwa i higieny pracy.

Wszelkie zabiegi podczas montażu i eksploatacji wiat należy wykonywać z wg zaleceń producenta

### 7. OBMIAR ROBÓT

Ogólne zasady obmiaru robót podano w ST D-M-00.00.00 "Wymagania ogólne" pkt 7.

Jednostką obmiarową wiat przystankowych dla ich zakupu i montażu jest sztuka (szt.)

## 8. ODBIÓR ROBÓT

Ogólne zasady odbioru robót podano w ST D-M-00.00.00 „Wymagania ogólne” pkt 8.

Badania oraz odbiór ostateczny należy przeprowadzić po całkowitym zmontowaniu konstrukcji oraz wykonaniu wszystkich połączeń.

Odbiorom częściowym podlegają:

- elementy konstrukcji,
- zamocowania i wykonania elementów konstrukcji
- mocowania przeszklenia ścian z poliwęglanu

Odbiór końcowy zakończony powinien być spisaniem protokołu.

Roboty uznaje się za wykonane zgodnie z dokumentacją projektową, ST i wymaganiami Inżyniera, jeżeli wszystkie pomiary i badania z zachowaniem tolerancji dały wyniki pozytywne.

## 9. PODSTAWA PŁATNOŚCI

Ogólne ustalenia dotyczące podstawy płatności podano w ST D-M-00.00.00 „Wymagania ogólne” pkt 9.

Płatność tą ustala się na podstawie obmiaru oceny jakości wykonanych robót, atestów producenta urządzeń, oględzin i pomiarów sprawdzających..

Cena sztuki (szt.) wykonanej wiaty obejmuje:

- wykonanie niezbędnych uzgodnień,
- wykonanie wykopów pod fundamenty,
- zasypianie wykopów piaskiem z zagęszczeniem,
- zakup i dostarczenie na plac budowy wszystkich niezbędnych materiałów,
- zastosowanie materiałów pomocniczych koniecznych do prawidłowego wykonania robót lub wynikających z przyjętej technologii robót,
- warsztatowe wykonanie konstrukcji stalowej,
- montaż, wypełnienie przeszklenia,
- transport,
- zabezpieczenia antykorozyjne,
- posadowienie na fundamentach punktowych,
- oczyszczenie terenu Robót z odpadów,
- wykonanie wszystkich niezbędnych pomiarów, prób i sprawdzeń,
- oznakowanie miejsca Robót i jego utrzymanie.

**D-15.04.01 NAWIERZCHNIA Z ŻYWIC SYNTETYCZNYCH****1. WSTĘP****1.1. Przedmiot ST**

Przedmiotem niniejszej Specyfikacji Technicznej Wykonania i Odbioru Robót Budowlanych (ST) są wymagania dotyczące wykonania i odbioru robót budowlanych związanych z wykonaniem nawierzchni z żywic syntetycznych.

**1.2. Zakres stosowania ST**

Specyfikacja jest stosowana jako dokument kontraktowy przy realizacji Robót wymienionych w punkcie 1.1.

**1.3. Zakres robót objętych ST**

Ustalenia zawarte w niniejszej specyfikacji dotyczą zasad prowadzenia robót związanych z wykonaniem i odbiorem nawierzchni układanych na powierzchniach bitumicznych.

Kolor nawierzchni powinien być zgodny z dokumentacją projektową i zatwierdzony przez Inżyniera / Inspektora Nadzoru.

**1.4. Określenia podstawowe**

**1.4.1.** Izolacja-nawierzchnia – powłoka grubowarstwowa pełniąca jednocześnie funkcję izolacji i nawierzchni na obiektach drogowych

**1.4.2.** Pozostałe określenia podstawowe są zgodne z obowiązującymi, odpowiednimi polskimi normami i z definicjami podanymi w D-M-00.00.00 „Wymagania ogólne” [1] pkt 1.4.

**1.5. Ogólne wymagania dotyczące robót**

Ogólne wymagania dotyczące robót podano w D-M-00.00.00 „Wymagania ogólne” [1], pkt 1.5.

**2. MATERIAŁY****2.1. Ogólne wymagania dotyczące materiałów**

Ogólne wymagania dotyczące materiałów, ich pozyskiwania i składowania, podano w D-M-00.00.00 „Wymagania ogólne” [1] pkt 2.

**2.2. Materiały do wykonania robót****2.2.1. Zgodność materiałów z dokumentacją projektową**

Materiały do wykonania robót powinny być zgodne z ustaleniami dokumentacji projektowej.

Należy stosować materiały oznakowane znakiem CE lub B zgodnie z Ustawą o wyrobach budowlanych[20].

Wykonawca dostarczy Inżynierowi / Inspektorowi Nadzoru zaświadczenia producenta potwierdzające spełnienie przez materiał izolacji-nawierzchni wymaganych właściwości oraz trwałości, a także wyniki przeprowadzonych badań.

Grubość izolacji nawierzchni powinna wynosić min. 3 mm na kapach nieużytkowych i min. 5 mm na zabudowach chodnikowych i powinna być zgodna z zaleceniami producenta.

**2.2.2. Materiały do wykonania izolacji-nawierzchni****2.2.2.1. Spoiwo**

Należy stosować izolację-nawierzchnię elastyczną o spoiwie epoksydowo-poliuretanowym o wymaganiach podanych w tablicy 1.

**Tabela 1 Właściwości izolacji-nawierzchni o spoiwie epoksydowo-poliuretanowym**

Właściwości	Jedn.	Wymagania	Metody badań według
powłoki wytrzymałość na odrywanie od podłoża betonowego metodą „pull-off” - wartość średnia - wartość pojedynczego wyniku	MPa MPa	≥2,0 ≥1,2	Procedura badawcza IBDiM PB/TM-1/6 [13] PN-EN 1542[11]
Wskaźnik ograniczenia chłonności wody	%	≥90	Procedura IBDiM PB-TM-X5 [15]
Stan powierzchni betonu pokrytej powłoką po 200 cyklach zamrażania i odmrażania w wodzie w temp. -18±2 <sup>0</sup> C/+18±2 <sup>0</sup> C	–	Powłoka bez zmian	Procedura IBDiM Nr PB/TM-1/13[16]
Wytrzymałość na odrywanie od podłoża betonowego metodą „pull off” po 200 cyklach zamrażania i odmrażania w wodzie w temp. -18±2 <sup>0</sup> C/+18±2 <sup>0</sup> C	MPa	≥1,0	Procedura badawcza IBDiM PB/TM-1/6 [13] PN-EN 1542[11]
Wytrzymałość na odrywanie od podłoża stalowego po utwardzeniu powłoki metodą „pull-off”	MPa	≥2,0	Procedura badawcza IBDiM PB/TM-1/6 [13] PN-EN 1542[11]
Ścieralność	mm <sup>3</sup> /5000 mm <sup>2</sup>	≤12500	PN-EN 1338 [2]
Wskaźnik szorstkości	SRT	≥40	PN-EN 1436:2000 [3]

**Materiał do wykonania izolacji nawierzchni musi być odporny na działanie promieniowania UV.**



## 2.2.2.2. Kruszywo

Do wykonania izolacyjno-nawierzchni należy stosować kruszywa odporne na ścieranie: piaski kwarcowe, gryszy ze skał łamanych (bazaltowe, granitowe itp), kruszywa spiekane (boksytowe, miedziowe lub podobne).

Ilość, rodzaj i granulacja kruszywa dla danego rodzaju izolacyjno-nawierzchni powinny być określone przez jej producenta i uzależnione od grubości układanej izolacyjno-nawierzchni.

Maksymalna średnica ziaren kruszywa nie powinna przekraczać ¼ grubości układanej warstwy.

Kruszywa stosowane do uszorstnienia izolacyjno-nawierzchni powinny być suche: suszone ogniowo i dostarczane na budowę w szczelnych opakowaniach z folii.

Piaski kwarcowe do wykonywania izolacyjno-nawierzchni powinny spełniać wymagania klasy 6 wg BN-80/6811-01 [5].

Wymagania dla innych kruszyw zestawiono w tabeli 2.

**Tabela 2. Wymagania dla kruszyw**

Właściwości	Jedn.	Wymagania	Metody badań wg
Zawartość nadziarna	% (m/m)	≤5	PN-EN 933-1:2000[6]
Zawartość podziarna	% (m/m)	≤1	PN-EN 933-1:2000[6]
Zawartość zanieczyszczeń obcych	% (m/m)	0,1	PN-B-06714.12:1976[7]
Mrozoodporność wg zmodyfikowanej metody bezpośredniej	% (m/m)	≤2 (kategoria F <sub>2</sub> )	PN-EN 1367-1:2007 [8]
Ścieralność w bębnie Los Angeles	% (m/m)	≤25(kategoria LA <sub>25</sub> )	PN-EN 1097-2[9]

### 3. SPRZĘT

#### 3.1. Ogólne wymagania dotyczące sprzętu

Ogólne wymagania dotyczące sprzętu podano w D-M-00.00.00 „Wymagania ogólne”[1], pkt 3.

#### 3.2. Sprzęt do wykonania robót

##### 3.2.1. Sprzęt do czyszczenia podłoża

Do czyszczenia podłoża Wykonawca powinien zastosować:

- piaskownicę
- śrutownicę  
Śrutownica powinna być wyposażona w odkurzacz przemysłowy, który zbiera śrut i pył powstający podczas czyszczenia. Śrut oddzielany jest od pyłu i może być używany ponownie.
- sprężarkę śrubową z filtrem olejowym  
Filtr olejowy przy sprężarce jest bezwzględnie wymagany z uwagi na możliwość zanieczyszczonej odpylonej powierzchni olejem. Zanieczyszczenie podłoża olejem zmniejsza przyczepność izolacyjno-nawierzchni do podłoża.
- odkurzacz przemysłowy  
Używanie odkurzaczy przemysłowych jest korzystniejsze niż sprężarek, ponieważ nie powodują one zapylenia sąsiednich części powierzchni roboczej.

##### 3.2.2. Sprzęt do nakładania izolacyjno-nawierzchni

Do nakładania izolacyjno-nawierzchni Wykonawca powinien stosować:

- wolnoobrotowe (max 300 obr./min) mieszadło mechaniczne do mieszania składników,
- pędzle,
- wałki malarskie,
- szpachle zębate,
- gumowe grace,
- packi tynkarskie
- sprzęt do wykonywania robót w niesprzyjających warunkach atmosferycznych (namioty, urządzenia klimatyzacyjne, urządzenia wentylacyjne)

##### 3.2.3. Wyposażenie laboratoryjne

Do wykonania badań podłoża, kontroli warunków atmosferycznych oraz wykonania badań izolacyjno-nawierzchni w dyspozycji Wykonawcy powinny się znajdować:

- termometr do pomiaru temperatury powietrza
- termometr do pomiaru temperatura podłoża
- termometr do pomiaru temperatury materiałów
- higrometr
- aparat „pull-off”
- wilgotnościomierz

### 4. TRANSPORT

#### 4.1. Ogólne wymagania dotyczące transportu

Ogólne wymagania dotyczące transportu podano w D-M-00.00.00 „Wymagania ogólne” [1], pkt 4.

#### 4.2. Transport, pakowanie i przechowywanie materiałów do wykonania izolacyjno-nawierzchni

Materiały do wykonywania izolacyjno-nawierzchni powinny być pakowane w oryginalne opakowania producenta. Na każdym opakowaniu powinna być umieszczona etykieta zawierająca dane:

- nazwę i adres producenta,

- nazwę wyrobu,
- oznaczenie,
- datę produkcji,
- masę netto,
- termin przydatności do użycia,
- nr odpowiedniej normy lub aprobaty technicznej,
- informację o proporcji mieszania,
- sposób przechowywania i stosowania materiałów i zachowania przy tym niezbędnych środków ostrożności, BHP i ochrony środowiska,

Materiały powinny być przechowywane w suchych, chłodnych pomieszczeniach, w oryginalnych, szczelnie zamkniętych opakowaniach, z dala od źródeł ognia i elementów grzejnych, w warunkach zabezpieczających je przed nasłonecznieniem i wpływami atmosferycznymi.

Materiały należy transportować krytymi środkami transportu chroniąc opakowania przed uszkodzeniami mechanicznymi.

Składniki żywiczne powinny być pakowane i przechowywane zgodnie z PN-C-81400:1989 [10] w taki sposób, aby na jedno opakowanie żywicy przypadało jedno opakowanie utwardzacza z zachowaniem proporcji mieszania.

## 5. WYKONANIE ROBÓT

### 5.1. Ogólne zasady wykonywania robót

Ogólne zasady wykonywania robót podano w D-M-00.00.00 „Wymagania ogólne”[1], pkt 5.

Izolacyjno-nawierzchnie powinny być wykonane zgodnie z „Rozporządzeniem Ministra Transportu i Gospodarki Morskiej z dnia 30 maja 2000 r. w sprawie warunków technicznych, jakim powinny odpowiadać obiekty inżynierskie i ich usytuowanie” [18] oraz , zgodnie z Katalogiem Zabezpieczeń Powierzchniowych Drogowych Obiektów Inżynierskich, zwanym dalej Katalogiem [19].

Wykonawca przed przystąpieniem do Robót przedstawi Inżynierowi / Inspektorowi Nadzoru do akceptacji Dokumentację Technologiczną zawierającą: Projekt Technologii i Organizacji Robót, Program Zapewnienia Jakości dla Robót uwzględniający wszystkie warunki, w jakich będą wykonywane Roboty.

### 5.2. Zasady wykonywania robót

Izolacyjno-nawierzchnie powinny być wykonane zgodnie z dokumentacją projektową określającą rodzaj podłoża, rodzaj materiałów, wymaganą jakość wykonania.

Podstawowe czynności przy wykonywaniu robót obejmują:

- roboty przygotowawcze,
- przygotowanie podłoża betonowego,
- ułożenie izolacyjno-nawierzchni,
- roboty wykończeniowe.

### 5.3. Roboty przygotowawcze

Przed przystąpieniem do robót należy:

- ustalić materiały niezbędne do wykonania robót,
- określić kolejność, sposób i termin wykonania robót.

### 5.4. Ogólne warunki prowadzenia robót

Przy wykonywaniu robót należy bezwzględnie przestrzegać zaleceń producenta materiału dotyczących wymaganych warunków atmosferycznych: temperatury i wilgotności powietrza. Podczas wykonywania prac Wykonawca zobowiązany jest monitorować wilgotność i temperaturę powietrza. Parametry te muszą odpowiadać wymaganiom podanym w kartach technicznych, Polskich Normach i aprobatkach technicznych. Jeżeli warunki pogodowe odbiegają od wymagań kart technicznych, roboty należy przerwać i wznowić je dopiero po poprawie pogody. Pomiarów warunków atmosferycznych należy wykonywać co 3-4 godziny i przy każdej odczuwalnej zmianie pogody.

Jeżeli producent materiałów nie podaje inaczej, to prace związane z układaniem izolacyjno-nawierzchni należy wykonywać w sprzyjających warunkach atmosferycznych, przy dobrej i suchej pogodzie. Dla większości stosowanych żywic temperatura otoczenia powinna być wyższa od +8°C (większość żywic epoksydowych i poliuretanów przestaje sieciować w niższej temperaturze) oraz nie przekraczać +30°C (czas przydatności do użycia żywic chemoutwardzalnych stosowanych do wykonywania izolacyjno-nawierzchni gwałtownie maleje w podwyższonej temperaturze i żywice mogą się utwardzić, zanim zostaną naniesione na powierzchnię płyty pomostu).

Nie należy prowadzić robót podczas silnego wiatru, ze względu na możliwość zapylenia podłoża. Nie wolno także prowadzić robót podczas opadów deszczu oraz bezpośrednio przed opadami lub przed prognozowanym spadkiem temperatury poniżej minimalnej temperatury sieciowania żywic. Temperatura powietrza i konstrukcji w czasie wykonywania robót powinna być, o co najmniej o 3°C wyższa od temperatury punktu rosy.

W przypadku konieczności wykonywania robót w niesprzyjających warunkach pogodowych (opady, niskie temperatury otoczenia), należy je wykonywać pod namiotem. W takim przypadku należy zastosować urządzenia klimatyzacyjne o odpowiedniej wydajności, pozwalające na uzyskanie i utrzymanie pod namiotem odpowiedniej: temperatury powietrza i podłoża oraz wentylacji.

Uwaga:

Stosowane do wykonywania izolacji nawierzchni żywice chemoutwardzalne zawierają często substancje lotne, które są nieszkodliwe przy pracy na otwartym powietrzu, ale przy pracy pod namiotem mogą gromadzić się w stężeniach powodujących zatrucie pracujących robotników.

Z pomiarów warunków klimatycznych Wykonawca powinien prowadzić protokół. Przykład protokołu podano w Załączniku 4. W Załączniku 6 podano temperatury punktu rosy w [°C] dla podłoża, w zależności od wilgotności względnej powietrza.

## 5.5. Przygotowanie powierzchni do ułożenia izolacji nawierzchni

### 5.5.1. Przygotowanie powierzchni betonowej do ułożenia izolacji nawierzchni

Czyszczenie podłoża należy wykonać przez śrutowanie lub piaskowanie. Z podłoża betonowego należy dokładnie zdjąć mleczko cementowe z izolowanej powierzchni. Następnie oczyszczoną powierzchnię należy odpylić odkurzaczem przemysłowym lub przez zdmuchnięcie sprężonym powietrzem za pomocą sprężarki śrubowej.

Podłoże betonowe przygotowane do układania izolacji nawierzchni powinno spełniać wymagania:

Wytrzymałość na ścislenie nie mniejsza niż:

- wytrzymałość gwarantowana wynikająca z klasy betonu przyjętej w dokumentacji projektowej,
- wytrzymałość na odrywanie wg normy PN-EN 1542:2000 [11] średnio nie mniej niż 2,0 MPa,
- podłoże suche - beton w stanie powietrzno-suchym, bez widocznych śladów wilgoci i spowodowanych wilgocią zacieśnień; przy pomiarze wilgotności wilgotnościomierzem elektronicznym za podłoże suche należy przyjąć beton o wilgotności mniejszej od 4%; pomiary wilgotności betonu konstrukcyjnego (płyty mostowej) należy wykonywać przyrządem wycechowanym do pomiaru wilgotności materiałów o porowatości nie przekraczającej 10%,
- podłoże czyste - powierzchnia betonu wolna od luźnych frakcji, pyłów, plam, olejów, smarów i innych zanieczyszczeń; ocenę czystości podłoża wykonuje się wizualnie,
- podłoże gładkie - lokalne nierówności i zagłębienia powierzchni betonu nie powinny przekraczać  $\pm 1$  mm,
- Podłoże równe - szczeliny pomiędzy powierzchnią podłoża a łata o długości 3 m ułożoną na betonie nie powinny przekraczać 4 mm, pomiar równości podłoża wykonuje się mierząc cechowanym klinem prześwity pod aluminiową łata o długości 3 m ułożoną na badanej powierzchni.

Na nowych płytach betonowych układanie izolacji nawierzchni jest możliwe co najmniej po 14 dniach dojrzewania betonu. W przypadkach płyt naprawianych (jeżeli z jakiegoś powodu izolacja nawierzchni nie będzie układana bezpośrednio po stwardnieniu płyty), należy przestrzegać zaleceń producentów materiałów naprawczych i odpowiednich aprobat technicznych; jeżeli odpowiednie aprobaty techniczne nie stanowią inaczej należy przyjąć, że dojrzewanie zapraw typu PC następuje w ciągu 24 h, a zapraw typu PCC w ciągu 10 dni (w temperaturze otoczenia 20°C).

W przypadku drobnych nierówności (o głębokości do 5 mm) podłoże betonowe należy wyrównać zaprawą typu PCC lub PC kompatybilną do stosowanych materiałów. Rysy występujące w podłożu betonowym powinny być zainiektowane. Natomiast w przypadku, gdy beton jest uszkodzony, albo zawiera substancje chemiczne o stężeniu przekraczającym dopuszczalne normy, należy go usunąć lub zneutralizować substancje szkodliwe, a następnie naprawić np. zaprawami typu PCC. Nierówności podłoża przekraczające 5 mm należy naprawić. Wystające fragmenty należy odkuć lub zeszlifować, a zagłębienia wypełnić zaprawami typu PC lub PCC.

## 5.6. Wykonanie izolacji nawierzchni

Roboty związane z wykonywaniem izolacji nawierzchni powinny być wykonywane przez specjalistyczne firmy. Przy wykonywaniu robót należy zawsze i bezwzględnie przestrzegać zaleceń technologicznych określonych przez producenta materiału. Zalecenia te powinny być zawarte w kartach technicznych materiałów i opracowane przez ich producentów. Zalecenia te dotyczą m.in. proporcji mieszania składników, okresu czasu, jaki musi upłynąć między nakładaniem kolejnych warstw, grubości nakładanych warstw, ilości zastosowanego kruszywa.

Materiały do wykonania izolacji nawierzchni dostarczane są jako materiały dwu lub trójskładnikowe, których komponenty należy mieszać bezpośrednio przed użyciem w odpowiednich proporcjach. Bardzo ważne jest ścisłe przestrzeganie wymaganych proporcji mieszania składników.

W celu zwiększenia odporności na ścieranie izolacji nawierzchni oraz nadania im właściwości antypoślizgowych, do wykonywania tych powłok używane są odporne na ścieranie kruszywa, spełniające wymagania pkt.2.2.2.2.

Izolacja nawierzchni powinna być barwiona przez dodanie odpowiedniego pigmentu. Kolor powinien być zgodny z dokumentacją projektową i uzgodniony z Inżynierem / Inspektorem Nadzoru.

Izolacja nawierzchni z materiałów chemoutwardzalnych wykonywane są zwykle z trzech warstw:

- warstwy gruntującej, nanoszonej pędzlem lub wałkiem malarskim
- warstwy podstawowej, nanoszonej wałkiem malarskim, szpachlą zębatą lub gumową gracą
- warstwy zamykającej, nanoszonej pędzlem lub wałkiem malarskim

Zużycie żywicy powinno wynosić minimum 0.8 kg/m<sup>2</sup>/mm, tak aby nie dopuścić do wykonywania warstwy z samego kruszywa.

Dopuszczenie izolacji nawierzchni do użytku może nastąpić tylko po jej całkowitym utwardzeniu. Czas ten powinien być podany przez producenta w kartach technicznych stosowanych materiałów.

## 5.7. Roboty wykończeniowe

Roboty wykończeniowe powinny być zgodne z dokumentacją projektową. Do robót wykończeniowych należą prace związane z dostosowaniem wykonanych robót do warunków budowy obiektu i roboty porządkujące.

## 6. KONTROLA JAKOŚCI ROBÓT

### 6.1. Ogólne zasady kontroli jakości robót

Ogólne zasady kontroli jakości robót podano w D-M-00.00.00 [1] „Wymagania ogólne”, pkt 6.

Podczas wykonywania robót Wykonawca zobowiązany jest prowadzić protokół prac izolacyjnych, w którym w formie tabelarycznej powinien podać wszystkie niezbędne informacje o warunkach atmosferycznych, stanie stosowanych materiałów, parametrach technologicznych wbudowania materiałów, ilości zastosowanych materiałów oraz wyniki badań wykonanej izolacji-nawierzchni. Przykłady protokołów kontroli zostały podane w załącznikach.

### 6.2. Badania materiałów

Przed przystąpieniem do robót Wykonawca powinien:

- uzyskać wymagane dokumenty, dopuszczające wyroby budowlane do obrotu i powszechnego stosowania (certyfikaty zgodności, deklaracje zgodności, aprobaty techniczne, ew. badania materiałów wykonane przez dostawców itp.), potwierdzające zgodność materiałów z wymaganiami pktu 2 niniejszej specyfikacji,
- przedstawić karty techniczne stosowanych materiałów,
- ew. wykonać własne badania właściwości materiałów przeznaczonych do wykonania robót, określone w pktcie 2 lub przez Inżyniera / Inspektora Nadzoru.

Wszystkie dokumenty oraz wyniki badań Wykonawca przedstawi Inżynierowi / Inspektorowi Nadzoru do akceptacji.

Na żądanie Inżyniera / Inspektora Nadzoru Wykonawca powinien przedstawić aktualne wyniki badań materiałów wykonywanych

w ramach nadzoru wewnętrznego przez producenta.

Przed zastosowaniem materiałów Wykonawca zobowiązany jest sprawdzić:

- nr produktu,
- stan opakowań materiału,
- warunki przechowywania materiału,
- datę produkcji i datę przydatności do stosowania.

Dodatkowo po otwarciu pojemnika ze środkiem gruntującym Wykonawca powinien ocenić jego wygląd.

Przykłady protokołów z kontroli jakości materiałów podano w Załącznikach 2A i 2B.

### 6.3. Badania w czasie robót

Kontrola wykonania robót obejmuje:

- badanie przygotowania podłoża,
- kontrolę wykonania warstwy gruntującej,
- kontrolę wykonania izolacji-nawierzchni.

Poza tym w trakcie wykonywania robót należy wykonywać na bieżąco:

- kontrolę proporcji mieszania składników stosowanych materiałów (dotyczy materiałów dwu lub kilkuskładnikowych),
- kontrolę czasu i sposobu mieszania składników,
- kontrolę czasu pomiędzy układaniem kolejnych warstw.

#### 6.3.1. Badanie przygotowania podłoża

Podłoże przygotowane do układania izolacji-nawierzchni powinno spełniać wymagania podane w pkt.5.5.

Przykład protokołu z kontroli przygotowania podłoża podano w Załączniku 3.

#### 6.3.2. Kontrola zagruntowania podłoża betonowego

Kontrola grubości układanej powłoki gruntującej powinna być wykonywana na bieżąco przez sprawdzenie ilości zużytych materiałów, ilości dozowanych składników, czasu mieszania, czasu aplikacji (dotyczy żywicznych środków gruntujących).

##### 6.3.2.1. Gruntowanie podłoża pod materiały chemoutwardzalne

Po zagruntowaniu podłoża stan powłoki gruntującej należy ocenić wizualnie:

- przy stosowaniu asfaltowych środków gruntujących: prawidłowo zagruntowana powierzchnia powinna być czarna lub ciemnobrązowa i matowa. Po dotknięciu ręką nie powinna brudzić skóry,
- przy zastosowaniu żywicznych środków gruntujących: prawidłowo zagruntowana powierzchnia powinna być sucha i lekko błyszcząca. Po dotknięciu ręką nie powinna brudzić skóry. Posypka piaskowa powinna być mocno przyklejona do żywicy i częściowo w nią wtopiona.

#### 6.3.3. Kontrola wykonania izolacji-nawierzchni

Podczas wykonywania izolacji-nawierzchni należy kontrolować:

- grubość nakładanej izolacji-nawierzchni - kontrolę zużycia materiału w kg/m<sup>2</sup>,
- wygląd zewnętrzny - powierzchnia powłoki powinna mieć wygląd jednolity bez smug, widocznych szwów, przerw roboczych, rys, pęknięć, spłynieć, sfaldowań, pęcherzy i łat; barwa powłoki powinna być jednolita i zgodna ze specyfikacją i dokumentacją projektową; posypka uszorstniająca powinna być mocno wklejona w podłoże oraz rozłożona równomiernie.
- Przyczepność izolacji-nawierzchni do podłoża:  
Badanie przyczepności izolacji-nawierzchni do podłoża powinno być wykonywane na kilku polach, wybranych losowo przez Inżyniera / Inspektora Nadzoru. Na każdym polu należy wykonać badania w 5 punktach pomiarowych. Na

objektach o powierzchni mniejszej od 1000 m<sup>2</sup> należy wyznaczyć 2 pola badawcze. Na obiektach większych należy dodać jedno pole badawcze na każde dodatkowo rozpoczęte 1000 m<sup>2</sup> izolowanej powierzchni.

Badanie przyczepności do podłoża wykonuje się metoda „pull-off”, która polega na odrywaniu metalowych krążków o średnicy zewnętrznej  $\varnothing$  50 mm, naklejonych na powierzchni izolacji-nawierzchni, przy zastosowaniu specjalnego aparatu i zmierzeniu siły zrywającej. Przed naklejeniem krążka izolacji-nawierzchnię należy naciąć koronką o średnicy rdzenia równej średnicy krążka. Nacięcie należy wykonać przez całą grubość izolacji-nawierzchni, w taki sposób aby, naciąć także beton podłoża na głębokość od 1 do 3 mm. Na każdym polu należy nakleić po 5 krążków, oderwać aparatem „pull-off” i obliczyć średnią arytmetyczną z pomiarów. Zmierzona średnia wartość przyczepności do podłoża nie powinna być mniejsza od wartości wymaganej podanej w tabeli 4.

**Tabela 4 Ocena przyczepności izolacji-nawierzchni do podłoża betonowego**

Rodzaj izolacji-nawierzchni	Rodzaj podłoża	Wymagania
na spoiwie epoksydowo-poliuretanowym	beton: - wartość średnia - wartość pojedynczego wyniku	$\geq 2,0$ MPa $\geq 1,5$ MPa

Jeżeli wartość średnia ze wszystkich pomiarów będzie wyższa od wartości średniej określonej w tabeli 4, to można uznać, że warunek wytrzymałości na odrywanie został spełniony.

Miejsca uszkodzone podczas badań należy naprawić przy użyciu tych samych materiałów, które były stosowane do wykonania izolacji-nawierzchni, zachowując wymagania techniczne odnośnie ich stosowania.

Z kontroli jakości wykonanej izolacji-nawierzchni Wykonawca powinien wykonać protokoły. Przykład protokołu podano w Załącznikach 5A i 5B.

## 7. OBMIAR ROBÓT

### 7.1. Ogólne zasady obmiaru robót

Ogólne zasady obmiaru robót podano w D-M-00.00.00 „Wymagania ogólne” [1], pkt 7.

### 7.2. Jednostka obmiarowa

Jednostką obmiarową jest 1 m<sup>2</sup> (metr kwadratowy) ułożonej izolacji-nawierzchni danej grubości.

## 8. ODBIÓR ROBÓT

### 8.1. Ogólne zasady odbioru robót

Ogólne zasady odbioru robót podano w D-M-00.00.00 „Wymagania ogólne” [1], pkt 8.

Roboty uznaje się za wykonane zgodnie z dokumentacją projektową, ST i wymaganiami Inżyniera / Inspektora Nadzoru, jeżeli wszystkie pomiary i badania z zachowaniem tolerancji wg punktu 6 dały wyniki pozytywne.

### 8.2. Odbiór robót z zanikających i ulegających zakryciu

Odbiorowi robót zanikających i ulegających zakryciu podlegają:

- podłoże betonowe przygotowane do ułożenia izolacji-nawierzchni,
- zagruntowane podłoże betonowe.

Odbiór tych robót powinien być zgodny z wymaganiami D-M-00.00.00 „Wymagania ogólne” [1] oraz niniejszej ST.

## 9. PODSTAWA PŁATNOŚCI

### 9.1. Ogólne wymagania jednostki obmiarowej

Ogólne ustalenia dotyczące podstawy płatności podano w ST D-M.00.00.00 „Wymagania ogólne” pkt 9.

### 9.2. Cena jednostki obmiarowej

Cena jednostkowa uwzględnia:

- prace przygotowawcze,
- zakup i dostarczenie materiałów,
- przygotowanie podłoża,
- wykonanie powłok nawierzchniowych,
- pielęgnację powłok,
- oczyszczenie i uporządkowanie terenu Robót,
- wykonanie wszystkich niezbędnych pomiarów, prób i sprawdzeń,
- oznakowanie miejsca Robót i jego utrzymanie.

## 10. PRZEPISY ZWIĄZANE

### 10.1. Specyfikacje techniczne (ST)

1. D-M-00.00.00 Wymagania ogólne

### 10.2. Normy

2. PN-EN 1338 Betonowe kostki brukowe – Wymagania i metody badań
3. PN-EN 1436:2000 Materiały do poziomego oznakowania dróg-Wymagania dotyczące poziomych oznakowań dróg
4. PN-85/B-04500 Zaprawy budowlane-Badania cech fizycznych i wytrzymałościowych

5. BN-80/6811-01 Surowce szklarskie. Piaski szklarskie. Wymagania i badania.
6. PN-EN 933-1:2000 Badanie geometrycznych właściwości kruszyw-Oznaczenie składu ziarnowego-  
Metoda przesiewania
7. PN-B-06714.12:1976 Kruszywa mineralne-Badania-Oznaczenie zawartości zanieczyszczeń obcych
8. PN-EN 1367-1:2007 Badanie właściwości cieplnych i odporności kruszyw na działanie czynników  
atmosferycznych - Część1: Oznaczenie mrozoodporności (oryg.) (wersja polska  
2001)
9. PN-EN 1097-2:2000 Badania mechanicznych i fizycznych właściwości kruszyw. Metody oznaczania  
odporności na rozdrabnianie
10. PN-C-81400:1989 Wyroby lakierowe. Pakowanie, przechowywanie i transport.
11. PN-EN 1542:2000 Wyroby i systemy do ochrony i napraw konstrukcji betonowych. Metody badań.  
Oznaczenie narastania wytrzymałości na rozciąganie polimerów.
12. PN ISO 8501-1:202 Przygotowanie podłoży stalowych przed nakładaniem farb i podobnych  
produktów. Wzrokowa ocena czystości powierzchni. Stopnie skorodowania i  
stopnie przygotowania niezabezpieczonych podłoży stalowych oraz podłoży  
stalowych po całkowitym usunięciu wcześniej nałożonych powłok.

### 10.3. Inne dokumenty

13. Procedura badawcza IBDiM PB/TM-1/6 Pomiar przyczepności przez odrywanie
14. Procedura IBDiM nr PM-TM-X4 Oznaczenie przyczepności powłoki ochronnej do stali metoda „pull-off”
15. Procedura IBDiM nr PM-TM-X5 Oznaczenie wskaźnika ograniczenia chłonności wody
16. Procedura IBDiM Nr PB/TM-1/13 Ocena stanu powłoki (lub wyprawy) ochronnej po próbie  
mrozoodporności
17. Procedura IBDiM nr TW-31/97 Badanie skurczu i pęcznienia zapraw modyfikowanych
18. Rozporządzenie Ministra Transportu i Gospodarki Morskiej z dnia 30 maja 2000 r. w sprawie warunków  
technicznych, jakim powinny odpowiadać obiekty inżynierskie i ich usytuowanie (Dz.U. nr 63, poz. 735)
19. Katalog zabezpieczeń powierzchniowych drogowych obiektów inżynierskich, Załącznik do Zarządzenia  
Nr 11 Generalnego Dyrektora Dróg Krajowych i Autostrad z dnia 19 września 2003 r.
20. Ustawa z dnia 16.IV.2004 o wyrobach budowlanych (Dz.U. z dnia 30.IV.2004 r)



**D - 20.01.05 UMOCNIE NIE SKARP****1. WSTĘP****1.1. Przedmiot Specyfikacji Technicznej Wykonania i Odbioru Robót Budowlanych**

Przedmiotem niniejszej Specyfikacji Technicznej Wykonania i Odbioru Robót Budowlanych (zwanej dalej ST) są wymagania dotyczące wykonania i odbioru robót związanych z wykonaniem umocnienia skarp.

**1.2. Zakres stosowania ST**

Specyfikacja Techniczna jest stosowana jako dokument przetargowy i kontraktowy przy zlecaniu i realizacji Robót wymienionych w punkcie 1.1.

**1.3. Zakres robót objętych ST**

Ustalenia zawarte w niniejszej specyfikacji dotyczą zasad prowadzenia robót związanych z wykonaniem i odbiorem umocnienia skarp przez:

- humusowanie z obsianiem,
- darniowanie,
- umocnienie obiektami drobnowymiarowymi elementami betonowymi na podsypce cementowo-piaskowej z wykonaniem podwaliny z betonu zbrojonego klasy C25/30(B30) pod stożkami,
- goekratę komórkową wypełnioną narzutem kamiennym.

**1.4. Określenia podstawowe**

Określenia podstawowe są zgodne z obowiązującymi, odpowiednimi polskimi normami i z definicjami podanymi w D-M-00.00.00 „Wymagania ogólne” [1] pkt 1.4.

- 1.4.1.** Humusowanie – zespół czynności przygotowujących powierzchnię gruntu do obudowy rośliny, obejmujący dogęszczenie gruntu, rowkowanie, naniesienie ziemi urodzajnej z jej grabieniem (bronowaniem) i dogęszczeniem.
- 1.4.2.** Ziemia urodzajna – roślin ziemia posiadająca właściwości zapewniające roślinom prawidłowy rozwój
- 1.4.3.** Betonowa kostka brukowa - prefabrykowany element budowlany, przeznaczony do budowy warstwy ścieralnej nawierzchni, wykonany metodą wibroprasowania z betonu niezbrojonego niebarwionego lub barwionego, jedno- lub dwuwarstwowego, charakteryzujący się kształtem, który umożliwia wzajemne przystawanie elementów.
- 1.4.6.** Spoina - odstęp pomiędzy przylegającymi elementami (kostkami) wypełniony określonymi materiałami wypełniającymi.
- 1.4.7.** Obrzeże - element budowlany, oddzielający nawierzchnie chodników i ciągów pieszych od terenów nie przeznaczonych do komunikacji.
- 1.4.8.** Darnina – płat lub taśma wierzchniej warstwy gleby, przerośniętej i związanej korzeniami roślinności trawiastej.
- 1.4.9.** Darniowanie – pokrycie darniną powierzchni korpusu drogowego w taki sposób, aby darnina do niej przyrosła.
- 1.4.10.** Geokrata komórkowa – geosyntetyczny system komórkowy zbudowany z kilkudziesięciu odpowiednio połączonych (spawanych ultradźwiękowo) taśm z polietylenu o wysokiej gęstości PE-HD. Jej kształt przypomina plastry miodu.

**1.5. Ogólne wymagania dotyczące robót**

Ogólne wymagania dotyczące robót podano w D-M-00.00.00 „Wymagania ogólne” [1], pkt 1.5.

Wykonawca robót jest odpowiedzialny za jakość ich wykonania oraz za zgodność z dokumentacją projektową, ST, poleceniami Inżyniera / Inspektora Nadzoru i Inspektora Nadzoru Terenów Zieleni.

**2. MATERIAŁY****2.1. Ogólne wymagania dotyczące materiałów**

Ogólne wymagania dotyczące materiałów, ich pozyskiwania i składowania, podano w D-M-00.00.00 „Wymagania ogólne” [1] pkt 2.

Należy stosować materiały, które są oznakowane CE lub B, dla których Wykonawca przedstawi deklarację zgodności z Polską Normą, Normą Zharmonizowaną, aprobatą techniczną wydaną przez IBDiM lub europejską aprobatą techniczną.

**2.2. Materiały do wykonania umocnienia przez humusowanie z obsianiem i darniowanie****2.2.1. Humus**

Do umocnienia skarp i stożków można zastosować humus zdjęty z pasa robót. Humus należy zdejmować mechanicznie z zastosowaniem równiarek lub spycharek. W wyjątkowych sytuacjach, gdy zastosowanie maszyn nie jest wystarczające dla prawidłowego wykonania robót, względnie może stanowić zagrożenie dla bezpieczeństwa robót (zmienna grubość warstwy humusu, sąsiedztwo budowli), należy dodatkowo stosować ręczne wykonanie robót, jako uzupełnienie prac wykonywanych mechanicznie. Grubość zdejmowanej warstwy humusu powinna być zgodna z grubością projektowaną lub wskazana przez Inżyniera / Inspektora Nadzoru, według faktycznego stanu występowania.

Zdjęty humus należy składować w regularnych przyzmacach. Humus powinien być zabezpieczony przed zanieczyszczeniem, a także najeżdżaniem przez pojazdy. Nie należy zdejmować humusu w czasie intensywnych opadów i bezpośrednio po nich, aby uniknąć zanieczyszczenia gliną lub innym gruntem nieorganicznym.



## POLSKA INŻYNIERIA | D - 20.01.05 UMOCNIE NIE SKARP

Ziemia urodzajna powinna zawierać co najmniej 2% części organicznych, być wilgotna oraz wolna od zanieczyszczeń obcych i kamieni większych od 5 cm.

W przypadkach wątpliwych należy sprawdzić, czy humus spełnia wymagania:

- |  |                            |
|--|----------------------------|
| a) optymalny skład granulometryczny:   |                            |
| – frakcja ilasta ( $d < 0,002$ mm)     | 12 – 18%,                  |
| – frakcja pylasta (0,002 do 0,05 mm)   | 20 – 30%,                  |
| – frakcja piaszczysta (0,05 do 2,0 mm) | 45 – 70%,                  |
| b) zawartość fosforu                   | $>20$ mg/m <sup>2</sup> ,  |
| c) zawartość potasu                    | $>30$ mg/dm <sup>2</sup> , |
| d) kwasowość pH                        | $\geq 5,5$ .               |

### 2.2.2. Nasiona traw

Należy stosować nasiona traw w postaci gotowych mieszanek z nasion różnych gatunków. Gotowa mieszanka powinna mieć oznaczony procentowy skład gatunkowy, klasę, nr normy, w której została wyprodukowana, zdolność kiełkowania.

Wybór gatunków traw należy dostosować do rodzaju gleby i stopnia jej zawilgocenia. Należy stosować mieszanki traw o drobnym, gęstym ukorzeniu, spełniające wymagania PN-R-65023:1999[13].

Proponowana mieszanka traw:

- |  |     |
|--|-----|
| • Rajgras angielski ( <i>Lolium perenne</i> )      | 50% |
| • Kostrzewa czerwona ( <i>Festuca rubra</i> )      | 40% |
| • Wierchłina łąkowa ( <i>Poa pretensis</i> )       | 5%  |
| • Mietlica pospolita ( <i>Agrostis Capilaris</i> ) | 5%  |

### 2.2.3. Darnina

Należy stosować darninę wycinaną z obszarów położonych najbliżej miejsca wbudowania (z odległości do 200 m od obiektu). Cięcie należy przeprowadzać przy użyciu specjalnych pługów i krojów. Płaty lub taśmy wyciętej darniny, w zależności od gruntu na jakim będą układane, powinny mieć szerokość od 25 cm do 50 cm i grubość od 6 do 10 cm.

Wycięta darnina powinna być w krótkim czasie wbudowana.

Darninę, jeśli nie jest od razu wbudowana, należy układać warstwami w stosy, strona porostu do siebie, na wysokość nie większą niż 1 m. Ułożone stosy winny być utrzymywane w stanie wilgotnym w warunkach zabezpieczających darninę przed zanieczyszczeniem.

Szpilki do przybijania darniny powinny być wykonane z gałęzi, żerdzi lub drewna szczapowego. Szpilki powinny być proste, ostro zaciosane. Grubość szpilek powinna wynosić od 1,5 do 2,5 cm, a długość od 20 do 30 cm.

## 2.3. Materiały do wykonania umocnienia z elementów betonowych

Należy stosować drobnowymiarowe elementy betonowe lub płyty ażurowe

### 2.3.1. Drobnowymiarowe elementy betonowe

Należy stosować elementy prefabrykowane, grubości min. 80 mm. Kostki mogą być barwione lub nie. Naloty wapienne (wykwity w postaci białych plam) mogą pojawić się na powierzchni kostek w początkowym okresie eksploatacji. Zastosowane elementy betonowe powinny ząbieć się na „jaskółczy ogon”, „podwójne T” itp.

Zastosowana kostka powinna spełniać wymagania określone w PN-EN 1338 [6].

Produkt powinien spełniać wymagania:

- charakterystyczna wytrzymałość na zginanie  $\geq 5,0$  MPa
- minimalna wytrzymałość na zginanie  $\geq 4,0$  MPa (Znak „U”)
- średnia nasiąkliwość  $\leq 6\%$
- średni ubytek masy po badaniu zamrażania/rozmarzania z udziałem soku odladzających poniżej 1,0 kg/m<sup>2</sup>(klasa 3-D)
- ścieralność na tarczy Boehme'go nie większa niż 20000 mm<sup>3</sup>/5000 mm<sup>2</sup>(klasa 3-H)
- odporność na poślizg zadowalająca

Dopuszczalne odchyłki od deklarowanych wymiarów:

- długość, szerokość, wysokość:  $\pm 2$  mm
- grubość :  $\pm 3$  mm

Kostkę zaleca się pakować na paletach. Palety z kostką mogą być składowane na otwartej przestrzeni, przy czym podłoże powinno być wyrównane i odwodnione.

### 2.3.2. Płyty ażurowe

Należy stosować płyty ażurowe wykonane zgodnie z PN-EN 1339:2005[14]. Minimalna grubość elementu powinna wynosić 10 cm.

Produkt powinien spełniać wymagania:

- charakterystyczna wytrzymałość na zginanie  $\geq 5,0$  MPa
- minimalna wytrzymałość na zginanie  $\geq 4,0$  MPa (Znak „U”)
- średnia nasiąkliwość  $\leq 6\%$
- średni ubytek masy po badaniu zamrażania/rozmarzania z udziałem soku odladzających poniżej 1,0 kg/m<sup>2</sup>(klasa 3-D)
- ścieralność na tarczy Boehme'go nie większa niż 20000 mm<sup>3</sup>/5000 mm<sup>2</sup>(klasa 3-H)

– odporność na poślizg zadowalająca

Tekstura i zabarwienie powinny być zgodne z próbkami dostarczonymi przez Producenta i zatwierdzonymi przez Inżyniera / Inspektora Nadzoru. Wykwity wapienne są dopuszczalne. Niedopuszczalne są rysy i odpryski na górnej powierzchni elementów.

Dopuszczalne odchyłki od deklarowanych wymiarów:

- długość, szerokość, długość:  $\pm 2$  mm
- grubość:  $\pm 3$  mm

### 2.3.3. Obrzeże betonowe 8x30x100

Należy stosować obrzeża betonowe o wymiarach 8x30x100 cm, produkowane wg PN-EN 1340:2004[7]

Produkt powinien spełniać wymagania:

- charakterystyczna wytrzymałość na zginanie nie mniejsza niż 5,0 MPa (klasa 2-T)
- średnia nasiąkliwość poniżej 6%
- średni ubytek masy po badaniu zamrażania/rozmarzania z udziałem soku odladzających poniżej 1,0 kg/m<sup>2</sup> (klasa 3-D)
- ścieralność na tarczy Boehme'go nie większa niż 20 000 mm<sup>3</sup>/5000 mm<sup>2</sup> (klasa 3-H)
- odporność na poślizg zadowalająca

Tekstura i zabarwienie powinny być zgodne z próbkami dostarczonymi przez Producenta i zatwierdzonymi przez Inżyniera / Inspektora Nadzoru. Wykwity wapienne są dopuszczalne. Niedopuszczalne są rysy i odpryski na górnej powierzchni elementów.

Dopuszczalne odchyłki od deklarowanych wymiarów:

- długość:  $\pm 8$  mm
  - pozostałe wymiary:  $\pm 3$  mm
- Dopuszczalne wady i uszkodzenia obrzeży wynoszą:
- wklęsłość lub wypukłości powierzchni i krawędzi -2 mm
  - szczyby i uszkodzenia krawędzi i naroży ograniczających powierzchni górne (ścieralne) są niedopuszczalne

### 2.3.3. Podwalina pod umocnienie

Podwalinę pod umocnienie z kostki betonowej należy wykonać z betonu klasy C25/30(B30) wg ST M-13.01.00 [3], pkt.2. zbrojonego stalą A-IIIN wg ST M-12.01.02.[4].

### 2.3.4. Materiały na podsypkę i do wypełnienia spoin oraz szczelin w umocnieniu

Materiały do wykonania podsypki:

- cement klasy 32,5 N wg PN-EN 197-1:2002[10],
- piasek średnio lub drobnoziarnisty wg PN-EN 13242[8], o kategorii zawartości pyłów  $f_7$
- woda wg PN-EN 1008:2004[9], lub woda pitna.

Materiały do wykonania zaprawy 1:2 do wypełniania spoin:

- cement klasy 32,5 N wg PN-EN 197-1:2002[10],
- piasek drobnoziarnisty wg PN-EN 13139[5], o kategorii zawartości pyłów 1 (max zawartość pyłów 3%)
- woda wg PN-EN 1008:2004[9], lub woda pitna.

Zaprawa powinna mieć konsystencję półciekłą.

Użyty piasek nie może zawierać gliny w ilościach przekraczających 5%.

### 2.3.5. Materiały na podbudowę pod chodnik

Materiałem do wykonania podbudowy z kruszyw łamanych stabilizowanych mechanicznie powinno być kruszywo łamane, uzyskane w wyniku przekruszenia surowca skalnego litego lub kruszywo naturalne kruszone uzyskane w wyniku przekruszenia kamieni narzutowych i otaczaków o średnicy większej niż 8mm.

W kruszywie uzyskanym z przekruszenia kamieni narzutowych i otaczaków, procentowa zawartość ziaren o powierzchni przekruszonej lub łamanych oraz zawartości całkowicie zaokrąglonych, kategoria nie niższa niż C 50/10.

Kruszywo powinno być jednorodne bez zanieczyszczeń obcych i bez domieszek gliny

Kruszywa naturalne oraz woda do zraszania kruszywa przeznaczone do wytwarzania mieszanek niezwiązanych do podbudowy powinny spełniać wymagania podane w ST D-04.04.02[1a].

## 2.4. Materiały do wykonania umocnienia terenu pod obiektem

Do utwardzenia powierzchni pod obiektem należy stosować geokratę komórkową o tzw. małych komórkach (ok. 210 x 260 mm) i wysokości 15 cm ( $\pm 10\%$ ) oraz spełniającej parametry jak poniżej. Geokratę należy wypełnić narzutem kamiennym.

Materiał geokraty:

Tablica 1: Wymagania dotyczące taśmy stosowanej do produkcji maty komórkowej (geokraty):

Właściwości	Jedn.	Parametry maty komórkowej					Metody badania według
Szerokość taśmy	mm	50	75	100	150	200	Przymiarem z dokładnością do 1 mm

Wytrzymałość taśmy na rozciąganie	kN	≥ 1,2*	≥ 1,8*	≥ 2,4*	≥ 3,6*	≥ 4,8*	PN-EN ISO 527-3: 1998
Wytrzymałość złącza na ścinanie	kN	≥ 1,2*	≥ 1,2*	≥ 1,2*	≥ 1,2*	≥ 1,2*	PN-EN 12814-2 PN-EN 12814-4 PN-EN ISO 527-3: 1998
Wytrzymałość złącza na oddzieranie (badanie typu T)	kN	≥ 1,2*	≥ 1,2*	≥ 1,2*	≥ 1,2*	≥ 1,2*	

Należy stosować geokratę z taśm perforowanych, pozwalających na poziomy przepływ wody opadowej i gruntowej oraz lepszą przyczepność z zasypką.

Taśmy maty komórkowej powinny być wykonane z polietylenu dużej gęstości (HDPE). Pigmenty użyte do kolorowania taśm nie mogą zawierać metali ciężkich.

Tablica 2: Wymagania dotyczące materiału stosowanego do produkcji maty komórkowe (geokraty):

Właściwości	Jednostki	Wymagania	Metody badań wg
Gęstość	g/cm <sup>3</sup>	0,935 ÷ 0,965	PN-EN ISO 1183-1:2006
Wytrzymałość na rozciągnięcie	kN/m <sup>2</sup>	> 21 000	PN-EN ISO 527-2:1998
Odporność na korozję naprężeniową	h	> 3 000	Procedura badawcza IBDiM nr PB-TG-038/2006

Wszystkie taśmy powinny mieć obie powierzchnie teksturowane romboidalnymi wgłębieniami. Teksturowanie powinno stanowić od 22 do 31 wgłębien o amplitudzie 0,5 mm na powierzchni 1 cm<sup>2</sup> taśmy. Grubość taśmy przed teksturowaniem wynosi 1,27 mm z tolerancją -5% +10%. Po teksturowaniu grubość taśmy wzrasta do 1,52 ± 0,15 mm. Taśmy perforowane powinny mieć rozmieszczone otwory średnicy 10 mm z tolerancją średnicy i rozmieszczenia otworów ± 0,5 mm (lub ± 2%). Szerokość taśmy mierzona przymiarem z dokładnością 1 mm może różnić się o 3%, ale nie więcej jak 3 mm.

Sekcja geosiatki rozłożona na płaskiej, poziomej powierzchni powinna mieć kształt prostopadłościanu. Górna powierzchnia siatki powinna być płaska bez widocznych sfalowań.

Kamień:

Kamień naturalny, kamień do robót hydrotechnicznych, łamany lub brukowiec do umocnień ze skał magmowych – wg PN-EN 13383-1 i 2, sortowany, nieobrobiony, wielkości 10 ÷ 20 cm.

### 3. SPRZĘT

#### 3.1. Ogólne wymagania dotyczące sprzętu

Ogólne wymagania dotyczące sprzętu podano w D-M-00.00.00 „Wymagania ogólne”[1], pkt 3.

#### 3.2. Sprzęt do wykonania robót

Sprzęt powinien odpowiadać pod względem typów i ilości wskazaniom zawartym w ST lub projekcie organizacji robót, zaakceptowanym przez Inżyniera / Inspektora Nadzoru i Inspektora Nadzoru Terenów Zieleni, a w przypadku braku takich dokumentów powinien być uzgodniony i zaakceptowany przez Inżyniera / Inspektora Nadzoru i Inspektora Nadzoru Terenów Zieleni.

Jakikolwiek sprzęt, maszyny, urządzenia i narzędzia nie gwarantujące zachowania wymagań jakościowych zostaną przez Inżyniera / Inspektora Nadzoru i Inspektora Nadzoru Terenów Zieleni zdyskwalifikowane i niedopuszczone do robót.

Wykonawca przystępujący do wykonania umocnienia powinien wykazać się możliwością korzystania z następującego sprzętu:

- betoniarki do wytwarzania zapraw i przygotowania podsypki cementowo-piaskowej,
- równiarki,
- walce kołowe gładkie i żebrowane,
- ubijaki o ręcznym prowadzeniu,
- wibratory samobieżne,
- płyty ubijające,
- zagęszczarki wibracyjne

Elementy betonowe, ze względu na niewielkie powierzchnie umocnienia, zaleca się układać ręcznie.

Do zagęszczania umocnienia z elementów betonowych należy stosować sprzęt chroniący kostki przed ścieraniem i wykruszaniem naroży.

Do wytwarzania podsypki cementowo-piaskowej i zapraw należy stosować betoniarki.

Do wykonania podwaliny pod umocnienie należy stosować sprzęt wg ST M-13.01.00[3] i M-12.01.02[4] pkt.3.

### 4. TRANSPORT

#### 4.1. Ogólne wymagania dotyczące transportu

Ogólne wymagania dotyczące transportu podano w D-M-00.00.00 „Wymagania ogólne”[1], pkt 4.

#### 4.2. Transport materiałów do wykonania umocnienia

- Transport ziemi urodzajnej może być wykonany dowolnymi środkami transportu wybranymi przez Wykonawcę. W trakcie załadunku materiałów Wykonawca powinien usunąć z ziemi urodzajnej zanieczyszczenia obce - korzenie, kamienie itp.
- Darninę można przewozić dowolnymi środkami transportu w warunkach zabezpieczających przed obsypaniem się ziemi roślinnej i odkryciem korzonków trawy oraz przed ich uszkodzeniami.
- Betonowe elementy prefabrykowane mogą być przewożone na paletach - dowolnymi środkami transportowymi po osiągnięciu przez beton wytrzymałości na ściskanie co najmniej 80% projektowej wytrzymałości. Elementy w trakcie transportu powinny być zabezpieczone przed przemieszczaniem się i uszkodzeniem.  
Jako środki transportu wewnątrzzakładowego mogą służyć wózki widłowe, którymi można dokonać załadunku palet. Do załadunku palet na środki transportu można wykorzystywać również dźwigi samochodowe. Palety transportowe powinny być spinane taśmami stalowymi lub plastikowymi, zabezpieczającymi elementy betonowe przed uszkodzeniem w czasie transportu. Na jednej palecie zaleca się układać do 10 warstw elementów (zależnie od grubości i kształtu), tak aby masa palety z kostkami wynosiła od 1200 kg do 1700 kg. Pożądane jest, aby palety z elementami betonowymi były wysyłane do odbiorcy środkiem transportu samochodowego wyposażonym w dźwig do za- i rozładunku.
- Składowanie kruszywa, nie przeznaczonego do bezpośredniego wbudowania po dostarczeniu na budowę, powinno odbywać się na podłożu równym, utwardzonym i dobrze odwodnionym, przy zabezpieczeniu kruszywa przed zanieczyszczeniem i zmieszaniem z innymi materiałami kamiennymi. Kruszywo można przewozić dowolnymi środkami transportowymi w warunkach zabezpieczających je przed rozsypaniem i zanieczyszczeniem.
- Sekcje geokraty są dostarczane i powinny być przechowywane w stanie złożonym. Każda sekcja powinna mieć etykietę zawierającą jej oznaczenie. Przechowywanie geokraty w warunkach bezpośredniego działania światła nie powinno trwać dłużej niż 2 miesiące. Zalecane jest jej przechowywanie w pomieszczeniach zadaszonych.
- Przechowywanie cementu powinno być zgodne z ST M-13.01.00[4].
- transport materiałów do wykonania podwaliny pod umocnienie – wg ST M-13.01.00[3] i M-12.01.02.[4] pkt.4.

## 5. WYKONANIE ROBÓT

### 5.1. Ogólne zasady wykonywania robót

Ogólne zasady wykonywania robót podano w D-M-00.00.00 „Wymagania ogólne”[1], pkt 5.

Wykonawca przed przystąpieniem do Robót przedstawi Inżynierowi / Inspektorowi Nadzoru do akceptacji Projekt Technologii i Organizacji Robót oraz Program Zapewniania Jakości dla Robót (PZJdR) uwzględniający wszystkie warunki, w jakich będą wykonywane Roboty. W Projekcie Technologii i Organizacji Robót Wykonawca zawrze metody wbudowania materiałów do umocnienia, karty techniczne materiałów, opis prac przygotowawczych, ewentualne pomosty i podesty robocze, zagadnienia bezpieczeństwa pracy i bezpieczeństwa ruchu w trakcie prowadzenia Robót.

### 5.2. Zasady wykonywania robót

Podstawowe czynności przy wykonywaniu robót obejmują:

1. roboty przygotowawcze,
2. wykonanie umocnienia,
3. roboty wykończeniowe.

### 5.3. Roboty przygotowawcze

Przed przystąpieniem do robót należy:

- ustalić materiały niezbędne do wykonania robót,
- określić kolejność, sposób i termin wykonania robót.

### 5.4. Umocnienie skarpy przez obsianie i darniowanie

#### 5.4.1. Humusowanie

Wymagania dotyczące wykonania robót związanych z humusowaniem są następujące:

przed przystąpieniem do humusowania skarpy i stożków ich powierzchnie powinny odpowiadać wymaganiom określonym w Dokumentacji Projektowej i ST M.11.01.04[2]. Nierówność powierzchni wykonanego stożka lub skarpy (wybrzuszenia i wklęsnięcia) mierzona łata długości 3 m nie powinna przekraczać  $\pm 3$  cm. teren musi być wyrównany i splantowany,

- w celu lepszego powiązania warstwy ziemi urodzajnej z gruntem, na powierzchni skarpy i stożków przed rozłożeniem ziemi urodzajnej należy wykonać rowki poziome lub pod kątem  $30^\circ$  do  $45^\circ$  o głębokości od 15 do 20 cm w odstępach co 0,5 do 1,0 m,
- humusowanie powinno być wykonane od górnej krawędzi skarpy do jej dolnej krawędzi. ziemię urodzajną należy rozkładać na zagęszczonym gruncie, grubość warstwy ziemi urodzajnej pod darniowanie powinna wynosić po zagęszczeniu 10 cm,
- ziemia urodzajna powinna być rozścielona równą warstwą oraz starannie wyrównana,
- warstwę ziemi urodzajnej należy lekko zagęścić przez ubicie ręczne lub mechaniczne.

**5.4.2. Obsianie nasionami traw**

Obsianie należy wykonywać wczesną wiosną do końca maja, a w razie, konieczności we wrześniu i październiku. W okresach suchych powierzchnie obsiane należy polewać wodą w godzinach popołudniowych przez okres 2 do 3 tygodni. Można stosować inne zabiegi chroniące trawniki przed wysychaniem, zaakceptowane przez Inżyniera / Inspektora Nadzoru.

**5.4.3. Darniowanie**

Darniowanie należy wykonywać wczesną wiosną do końca maja, a w razie, konieczności we wrześniu i październiku. W okresach suchych powierzchnie darniowane należy polewać wodą w godzinach popołudniowych przez okres 2 do 3 tygodni. Można stosować inne zabiegi chroniące darni przed wysychaniem, zaakceptowane przez Inżyniera / Inspektora Nadzoru.

Darni należy układać pasami poziomymi, rozpoczynając od dołu skarpy. Pas dolny darniny powinien być zagłębiony w teren na głębokość 5 do 8 cm. Pasy darniny należy układać tak, aby ściśle przylegały do siebie, ale nie zachodziły na siebie. Powstałe szpary należy wypełnić odpowiednio przyciętymi kawałkami darniny. Ułożoną darninę należy uklepać drewnianym ubijakiem tak, aby darnina od strony korzeni przylegała ściśle do podłoża.

Płaty darniny należy przybić szpilkami, w ilości nie mniejszej niż 1 szt./2m<sup>2</sup> i nie mniej niż 2 szt. na płyt.

**5.5. Wykonanie umocnienie drobnowymiarowymi elementami betonowymi na podsypce cementowo-piaskowej****5.5.1 Podłoże**

Przed przystąpieniem do wykonania umocnienia należy sprawdzić stopień zagęszczenia gruntu wg ST M.11.01.04.[2] oraz równość powierzchni, na której będzie wykonywane umocnienie. Koryto pod umocnienie powinno być wyprofilowane zgodnie z projektowanymi spadkami i zagęszczone do  $I_s \geq 0,97$  wg Proctora. Nierówność powierzchni wykonanego stożka lub skarpy (wybrzuszenia i wklęsnięcia) mierzona łata długości 3 m nie powinna przekraczać  $\pm 1$  cm. Dopuszczalne odchylenie od projektowanego spadku nie może przekraczać 0,5%.

**5.5.2 Konstrukcja umocnienia**

Podstawowe czynności przy wykonywaniu umocnienia obejmują:

1. wykonanie podwaliny żelbetowej.
2. wykonanie obramowania umocnienia (z obrzeży),
3. przygotowanie i rozścielenie podsypki cementowo-piaskowej,
4. ułożenie kostek z ubiciem,
5. przygotowanie zaprawy cementowo-piaskowej i wypełnienie nią szczelin,
6. pielęgnację umocnienia

**5.5.3 Podwalina pod umocnienie z elementów betonowych**

Podwalinę należy wykonać z betonu C25/30(B30), zgodnie z ST M.13.01.00 [3], pkt.5. Zbrojenie należy wykonać zgodnie z ST M.12.01.02.[4] pkt.5.

**5.5.4 Obramowanie umocnienia**

Obrzeża zaleca się ustawiać przed przystąpieniem do układania umocnienia z kostki. Przed ich ustawieniem, pożądane jest ułożenie pojedynczego rzędu kostek lub płyt w celu ustalenia szerokości umocnienia i prawidłowej lokalizacji obrzeży.

Roboty należy rozpocząć od wytyczenia linii obrzeża. Wymiary wykopów pod umocnienie powinny odpowiadać wymiarom obrzeża w planie. Dno wykopu powinno być wyprofilowane i zagęszczone. Wskaźnik zagęszczenia  $\geq 0,97$ .

W tak wykonanym wykopie ustawia się obrzeża o wymiarach 30x8x100 cm na podsypce (ławie) z piasku o grubości 5 cm, obsypując zewnętrzną ścianę obrzeży gruntem i ubijając go. Szerokość spoin między obrzeżami nie powinna przekraczać 0,5 cm. Przed zalaniem spoin zaprawą należy je oczyścić i zmyć wodą. Spoiny muszą być pielęgnowane wodą.

**5.5.5. Podsypka**

Grubość podsypki powinna wynosić po zagęszczeniu 3÷5 cm, a wymagania dla materiałów na podsypkę powinny być zgodne z pkt. 2.3.4. Dopuszczalne odchyłki od zaprojektowanej grubości podsypki nie powinny przekraczać  $\pm 1$  cm.

Podsypkę cementowo-piaskową przygotowuje się w betoniarkach, a następnie rozściela się na uprzednio zwilżonej podbudowie, przy zachowaniu:

- współczynnika wodnocementowego od 0,20 do 0,25,
- wytrzymałości na ściskanie nie mniejszej niż  $R_7 = 10$  MPa,  $R_{28} = 14$  MPa.

W praktyce, wilgotność układanej podsypki powinna być taka, aby po ściśnięciu podsypki w dłoni podsypka nie rozsypywała się i nie było na dłoni śladów wody, a po naciśnięciu palcami podsypka rozsypywała się. Rozścielona podsypka powinna być wyprofilowana i zagęszczona w stanie wilgotnym, lekkimi walcami (np. ręcznymi) lub zagęszczarkami wibracyjnymi.

Jeśli podsypka jest wykonana z suchej zaprawy cementowo-piaskowej to po zawałowaniu nawierzchni należy ją połączyć wodą w takiej ilości, aby woda zwilżyła całą grubość podsypki. Całkowite ubicie umocnienia i wypełnienie spoin zaprawą musi być zakończone przed rozpoczęciem wiązania cementu w podsypce.

**5.5.6 Układanie umocnienia z betonowych kostek brukowych****5.5.6.1. Warunki atmosferyczne**

Ułożenie umocnienia z elementów betonowych na podsypce cementowo-piaskowej należy wykonywać przy temperaturze otoczenia nie niższej niż +5°C. Dopuszcza się wykonanie umocnienia jeśli w ciągu dnia temperatura utrzymuje się w

granicach od 0°C do +5°C, przy czym jeśli w nocy spodziewane są przymrozki elementy betonowe należy zabezpieczyć materiałami o złym przewodnictwie ciepła (np. matami ze słomy, papą itp.).

#### 5.5.6.2. Ułożenie umocnienia z elementów betonowych (kostek lub płyt ażurowych)

Warstwa umocnienia powinna być wykonana z elementów o jednakowej grubości. Zaleca się stosować kostki lub płyty dostarczone w tej samej partii materiału, w której niedopuszczalne są różne odcienie wybranego koloru elementów.

Układanie elementów można wykonywać ręcznie lub mechanicznie.

Element do układania mechanicznego nie może mieć dużych odchyłek wymiarowych i musi być odpowiednio przygotowana przez producenta, tj. ułożona na palecie w odpowiedni wzór, bez dołożenia połówek i dziewiątek, przy czym każda warstwa na palecie musi być dobrze przesypana bardzo drobnym piaskiem, by kostki nie przywierały do siebie. Układanie mechaniczne zawsze musi być wsparte pracą brukarzy, którzy uzupełniają przerwy, wyrabiają łuki, dokładają elementy w okolicach obrzeży i krawężników.

Kostkę i płyty układa się około 1,5 cm wyżej od projektowanej niwelety, ponieważ po procesie ubijania podsypka zagęszcza się.

Powierzchnia umocnienia powinna trwale wystawać od 3 mm do 10 mm powyżej powierzchni korytek ściekowych (ścieków).

Do uzupełnienia przestrzeni przy obrzeżach można używać elementy wykończeniowe w postaci tzw. połówek i dziewiątek, mających wszystkie krawędzie równe i odpowiednio fazowane. W przypadku potrzeby kształtek o nietypowych wymiarach, wolną przestrzeń uzupełnia się elementami ciętymi, przycinanymi na budowie specjalnymi narzędziami tnącymi (przycinarkami, szlifierkami z tarczą itp.).

Dzienną działkę roboczą umocnienia na podsypce cementowo-piaskowej zaleca się zakończyć prowizorycznie około półmetrowym pasem nawierzchni na podsypce piaskowej w celu wytworzenia oporu dla ubicia umocnienia ułożonego na stałe. Przed dalszym wznowieniem robót, prowizorycznie ułożone umocnienie na podsypce piaskowej należy rozebrać i usunąć wraz z podsypką.

#### 5.5.6.3. Ubicie umocnienia z kostek

Ubicie umocnienia należy przeprowadzić za pomocą zagęszczarki wibracyjnej (płytovej) z osłoną z tworzywa sztucznego. Do ubicia nawierzchni nie wolno używać walca.

Ubijanie umocnienia należy prowadzić od krawędzi powierzchni w kierunku jej środka i jednocześnie w kierunku poprzecznym elementów. Ewentualne nierówności powierzchniowe mogą być zlikwidowane przez ubijanie w kierunku wzdłużnym elementu.

Po ubiciu umocnienia wszystkie elementy uszkodzone (np. pęknięte) należy wymienić na całe.

Otwory w płytach ażurowych należy wypełnić żwirem (w umocnieniu w cieniu obiektu) lub humusem jak w pkt.2.2.1. (w umocnieniu wyeksponowanym na słońce).

#### 5.5.6.4. Spoiny

Po ułożeniu elementów betonowych, spoiny należy wypełnić zaprawą cementowo-piaskową, spełniającą wymagania pktu 2.3.4.

Zaprawa cementowo-piaskowa powinna całkowicie wypełnić spoiny i tworzyć monolit z kostkami.

Po wypełnianiu spoin zaprawą cementowo-piaskową umocnienie należy starannie oczyścić; szczególnie dotyczy to umocnienia z kostek kolorowych i z różnymi deseniami układania.

#### 5.5.6.6. Pielęgnacja umocnienia

Umocnienie na podsypce cementowo-piaskowej ze spoinami wypełnionymi zaprawą cementowo-piaskową, po jej wykonaniu należy przykryć warstwą wilgotnego piasku o grubości od 3,0 do 4,0 cm i utrzymywać ją w stanie wilgotnym przez 7 do 10 dni. Po upływie od 2 tygodni (przy temperaturze średniej otoczenia nie niższej niż 15°C) do 3 tygodni (w porze chłodniejszej) umocnienie należy oczyścić z piasku i można oddać do użytku.

### 5.7. Umocnienie geokratą komórkową z wypełnieniem narzutek kamiennym

Pod obiektami, w miejscach określonych w dokumentacji projektowej należy wykonać umocnienie z geokraty komórkowej wypełnionej narzutem kamiennym.

Przed ułożeniem geokraty należy wyrównać i zagęścić podłoże. Równość podłoża należy sprawdzać łatą 3-metrową – prześwit pod łatą nie powinien przekraczać 3 cm. Następnie należy rozłożyć geokratę i zastabilizować palikami w komórkach skrajnych i przy połączeniach. Następnie komórki wypełnić geokratę narzutem kamiennym i tłuczniem wraz z jego zagęszczeniem.

## 6. KONTROLA JAKOŚCI ROBÓT

### 6.1. Ogólne zasady kontroli jakości robót

Ogólne zasady kontroli jakości robót podano w D-M-00.00.00 [1] „Wymagania ogólne”, pkt 6.

### 6.2. Badania przed przystąpieniem do robót

Przed przystąpieniem do robót Wykonawca powinien:

- uzyskać wymagane dokumenty, dopuszczające wyroby budowlane do obrotu i powszechnego stosowania (certyfikaty zgodności, deklaracje zgodności, aprobaty techniczne, ew. badania materiałów wykonane przez dostawców itp.), potwierdzające zgodność materiałów z wymaganiami pkt. 2 niniejszej specyfikacji,
- wykonać własne badania właściwości materiałów przeznaczonych do wykonania robót, określone w pkt 2 lub przez Inżyniera / Inspektora Nadzoru:
  - sprawdzenie cech zewnętrznych materiałów prefabrykowanych. Sprawdzenie kształtu i wymiarów kostek betonowych powinno być przeprowadzone wg PN-EN 1338:2005[6].
  - Dodatkowo należy sprawdzić wygląd zewnętrzny prefabrykatów na podstawie oględzin elementu przez pomiar i policzenie uszkodzeń występujących na powierzchniach i krawędziach elementu, dopuszczalne wady i uszkodzenia podano odpowiednio w PN-EN 1338:2005[6]. Pomiary długości i głębokości uszkodzeń należy wykonać za pomocą przymiaru stalowego lub suwmiarki z dokładnością do 1 mm, zgodnie z PN-B-10021[11]. Sprawdzenie kształtu i wymiarów elementu należy przeprowadzić z dokładnością do 1 mm przy użyciu suwmiarki oraz przymiaru stalowego lub taśmy, dopuszczalne odchyłki wymiarów podano w pkt.2. Sprawdzenie kątów prostych w narożach elementów wykonuje się przez przyłożenie kątownika do badanego naroża i zmierzenie odchyłek z dokładnością do 1 mm.
  - ew. badania właściwości kruszyw, piasku, cementu, wody itp.

Przed przystąpieniem do umocnienia skarp należy sprawdzić równość skarpy i stopień zagęszczenia, zgodnie z ST M-11.01.04.[2]

Wszystkie dokumenty oraz wyniki badań Wykonawca przedstawia Inżynierowi / Inspektorowi Nadzoru do akceptacji.

### 6.3. Kontrola umocnienia elementami betonowymi

#### 6.3.1. Wykonanie obrzeża i podwaliny pod umocnienie

Tolerancje dla wykonania obrzeży:

- odchylenie linii obrzeży w planie - max. odchylenie może wynieść 1%,
- odchylenie niwelety - max.  $\pm 1\%$ ,
- równość górnej powierzchni obrzeży - tolerancja prześwitu pod łatą 3-metrową  $\leq 1$  cm,

Tolerancje dla wykonania podwaliny:

- wykonanie robót betonowych – wg ST M-13.01.00[3] pkt.6
- wykonanie robót zbrojarskich – wg ST M-12.01.02.[4] pkt.6
- odchylenie linii podwaliny w planie - max. odchylenie może wynieść 1%,
- odchylenie niwelety - max.  $\pm 1\%$ ,
- równość górnej powierzchni podwaliny - tolerancja prześwitu pod łatą 3-metrową  $\leq 1$  cm,
- gabaryty przekroju mierzone co 10 m nie mogą się różnić od projektowanych o więcej niż  $\pm 1$  cm.

#### 6.3.2. Wykonanie podbudowy pod chodnik

Kontrola wykonania podbudowy pod chodnik z drobnowymiarowych elementów betonowych – wg ST D-04.04.02[1a] pkt.6.

#### 6.3.3. Wykonanie podsypki

Podsypka powinna spełniać wymagania podane w pkt. 5.5.5.

Grubość podsypki mierzona w 10 punktach dziennej działki roboczej nie powinna się różnić od projektowanej o więcej niż  $\pm 1$  cm.

#### 6.3.4. Wykonanie umocnienia z elementów betonowych

- Rzędne wysokościowe umocnienia mierzone co 1 m w osi i przy krawędziach oraz we wszystkich punktach charakterystycznych nie powinny się różnić od projektowanych o + 1 cm, -2 cm,
- Nierówności w profilu podłużnym mierzone łatą trzy-metrową nie powinny przekraczać 20 mm
- Spadki umocnienia sprawdzone metodą niwelacji nie powinny różnić się od projektowanych o więcej niż 0,5%
- Szerokość umocnienia nie powinna różnić się od projektowanej o więcej niż  $\pm 2$  cm

Szerokość i głębokość wypełnienia spoin należy sprawdzać w 20 punktach działki roboczej przez oględziny i wykruszenie materiału na długości 10 cm – spoiny powinny być wypełnione na co najmniej  $\frac{3}{4}$  grubości elementów. W tych miejscach należy zbadać szerokość spoiny – nie powinna być szersza niż 3 mm.

### 6.4. Kontrola umocnienia skarp przez humusowanie z obsianiem i darniowania

Kontrola w czasie wykonywania humusowania skarp i obsiania oraz pielęgnacji powierzchni trawników polega na sprawdzeniu:

- oczyszczenia terenu z gruzu i zanieczyszczeń,
- grubości warstwy rozścielonej ziemi urodzajnej i jej jakości,
- prawidłowego zagęszczenia i uwałowania warstwy ziemi urodzajnej,
- wartości materiału siewnego lub wartości darniny,

– równości zatrawionej powierzchni lub zadarniowanej, czy nie ma widocznych szczelin i obsunięć, czy poszczególne płyty darniny nie wyróżniają się barwą charakteryzującą jej nieprzydatność oraz czy szpilki nie wystają ponad powierzchnię. Na powierzchni około 1 m<sup>2</sup> należy sprawdzić szczelność przylegania poszczególnych płyt darniny do siebie i do powierzchni gruntu,

– okresów podlewania, zwłaszcza podczas suszy,

Po wzejściu roślin, łączna powierzchnia nie porośniętych miejsc nie powinna być większa niż 2% powierzchni zatrawionej skarpy, a maksymalny wymiar pojedynczych nie zatrawionych miejsc nie powinien przekraczać 0,2 m<sup>2</sup>. Na zarośniętej powierzchni nie mogą występować wyłobienia erozyjne ani lokalne zsuwy.

### 6.5. Kontrola wykonania umocnienia geokratą komórkową z wypełnieniem narzute m kamiennym

Należy skontrolować:

- przygotowanie podłoża (oczyszczenie, wyrównanie, zagęszczenie),
- ułożenie geokraty,
- wypełnienie geokraty materiałem kamiennym.

## 7. OBMIAR ROBÓT

### 7.1. Ogólne zasady obmiaru robót

Ogólne zasady obmiaru robót podano w D-M-00.00.00 „Wymagania ogólne” [1], pkt 7.

### 7.2. Jednostka obmiarowa

Jednostkami obmiarowymi dla M.20.01.05. są:

- m<sup>2</sup> (metr kwadratowy) umocnienia przez humusowanie z obsianiem
- m<sup>2</sup> (metr kwadratowy) umocnienia przez humusowanie i darniowanie
- m<sup>2</sup> (metr kwadratowy) umocnienia elementami betonowymi
- m<sup>2</sup> (metr kwadratowy) umocnienia elementami betonowymi na podbudowie (chodnik)
- m<sup>3</sup>(metr sześcienny) podwaliny żelbetowej
- m<sup>2</sup> (metr kwadratowy) umocnienia geokratą komórkową z narzutem kamiennym.

## 8. ODBIÓR ROBÓT

### 8.1. Ogólne zasady odbioru robót

Ogólne zasady odbioru robót podano w D-M-00.00.00 „Wymagania ogólne” [1], pkt. 8.

Roboty uznaje się za wykonane zgodnie z dokumentacją projektową, ST i wymaganiami Inżyniera / Inspektora Nadzoru, jeżeli wszystkie pomiary i badania z zachowaniem tolerancji wg punktu 6 dały wyniki pozytywne.

### 8.2. Odbiór robót zanikających i ulegających zakryciu

Odbiorowi robót zanikających i ulegających zakryciu podlegają:

- Równość i stopień zagęszczenia podłoża gruntowego,
- ułożenie humusu,
- ułożenie podsypki pod umocnienie z elementów betonowych

Odbiór tych robót powinien być zgodny z wymaganiami D-M-00.00.00 „Wymagania ogólne” [1] oraz niniejszej ST.

### 8.3. Odbiór ostateczny

Roboty uznaje się za wykonane zgodnie z dokumentacją projektową, ST i wymaganiami Inżyniera / Inspektora Nadzoru, jeżeli wszystkie pomiary i badania z zachowaniem tolerancji wg punktu 6 dały wyniki pozytywne.

Podstawą dokonania odbioru są następujące dokumenty:

- a) Dziennik Budowy
- b) Dokumentacja Projektowa, Projekt Technologii i Organizacji Robót oraz PZJdR z naniesionymi zmianami dokonywanymi w trakcie budowy i uzasadnienia dokonywanych zmian
- c) dokumenty dotyczące jakości wbudowywanych materiałów
- d) pisemne stwierdzenia przez Inżyniera / Inspektora Nadzoru w Dzienniku Budowy wykonania określonych Robót zgodnie z dokumentacją projektową oraz wymaganiami zawartymi w ST oraz wyrażenie zgody na przystąpienie przez Wykonawcę do realizacji kolejnej fazy robót.

## 9. PODSTAWA PŁATNOŚCI

### 9.1. Ogólne wymagania jednostki obmiarowej

Ogólne ustalenia dotyczące podstawy płatności podano w ST D-M.00.00.00 „Wymagania ogólne” pkt 9.

### 9.2. Cena jednostki obmiarowej

Cena jednostkowa uwzględnia:

- roboty pomiarowe i przygotowawcze,
- dostarczenie i wbudowanie materiałów,
- ew. pielęgnacja spoin,



- uporządkowanie terenu,
- przeprowadzenie badań i pomiarów wymaganych w specyfikacji technicznej.

## 10. PRZEPISY ZWIĄZANE

### 10.1. Specyfikacje Techniczne Wykonania i Odbioru Robót Budowlanych (ST)

1. D-M-00.00.00.	Wymagania ogólne
1a D-04.04.02	Podbudowa z mieszanki niewiązanej
2. M.11.01.04	Zasypanie wykopów wraz z zagęszczeniem
3.M.13.01.00	Beton konstrukcyjny
4.M.12.01.02	Zbrojenie betonu

### 10.2. Normy

5	PN-EN 13139	Cement. Część 1: Skład, wymagania i kryteria zgodności dotyczące cementu powszechnego użytku.
6	PN-EN 1338:2005	Betonowe kostki brukowe. Wymagania i metody badań
7	PN-EN 1340:2004	Krawężniki betonowe. Wymagania i metody badań
8	PN-EN 13242:2004	Kruszywa do niezwiązanych i związanych hydraulicznie materiałów stosowanych w obiektach budowlanych i budownictwie drogowym
9	PN-EN 1008:2004	Woda zarobowa do betonów
10	PN-EN 197-1:2002	Cement. Część 1: Skład, wymagania i kryteria zgodności dotyczące cementu powszechnego użytku
11	PN-B-10021	Prefabrykaty budowlane z betonu. Metody pomiaru cech geometrycznych.
12	BN-77/8931-12	Oznaczanie wskaźnika zagęszczenia gruntu
13	PN-R-65023:1999	Materiał siewny-nasiona roślin rolniczych
14	PN-EN 1339:2005	Betonowe płyty brukowe. Wymagania i metody badań