

Pracownia Projektowa **R&R** Renata i Rajmund Pluto-Prądyńscy
75-839 Koszalin ; ul. Łużycka 70/1 ; NIP 669-23-03-813
Tel. 605 542 546 ; 602 579 677

TOM II/A

PROJEKT WYKONAWCZY przebudowy i remontu pomieszczeń dydaktycznych BUDYNEK GŁÓWNY SZKOŁY

Obiekt: Zespół Szkół Nr 12 w Koszalinie - budynek główny

Kategoria obiektu budowlanego: IX (budynek szkolny)

Adres: 75-064 Koszalin, ul. Bolesława Krzywoustego 5
działka nr 106, obręb 0021

Branża: **Architektura**

Inwestor: Gmina Miasto Koszalin
ul. Rynek Staromiejski 6-7
75-007 Koszalin

Projektant:
mgr inż. arch. Mikołaj Krajewski
(projektant w specjalności architektonicznej)
A/PB/8300/153/83
ZP-0250

Sprawdził:
mgr inż. arch. Jan Drzazga
(projektant w specjalności architektonicznej)
A/PB/8300/240/83
ZP-0349

Zawartość opracowania

B - Projekt architektoniczno-wykonawczy - budynek główny

1. Opis techniczny
2. Dokumentacja fotograficzna istniejącej stolarki drzwiowej
3. Karty zabezpieczeń ogniochronnych ścian i sufitów
4. Część rysunkowa:

Budynek główny

A-1 - Rzut piwnic – inwentaryzacja	1:100
A-2 - Rzut parteru – inwentaryzacja	1:100
A-3 - Rzut I piętra – inwentaryzacja	1:100
A-4 - Rzut II piętra – inwentaryzacja	1:100
A-5 - Rzut piwnic – projekt	1:100
A-6 - Rzut parteru – projekt	1:100
A-7 - Rzut I piętra – projekt	1:100
A-8 - Rzut II piętra – projekt	1:100
A-9 - Przekrój A-A - projekt	1:100
A-10 - Przekrój B- B - projekt	1:100
A-11 - Rzut dachu – projekt	1:100
A-12 - Elewacje - projekt	1:100
A-13 - Zestawienie stolarki	1:100

OPIS TECHNICZNY DO PROJEKTU ARCHITEKTONICZNEGO WYKONAWCZEGO

1.0 Podstawa opracowania

- 1.1 Zlecenie inwestora.
- 1.2 Miejscowy plan zagospodarowania przestrzennego w Koszalinie uchwała nr XLII/594/2018
- 1.3 Koncepcja rozwiązania obiektu uzgodniona z Inwestorem.
- 1.4 Obowiązujące przepisy i normy.
- 1.5 Inwentaryzacja obiektu do celów projektowych
- 1.6 Opinia techniczna dot. budynku istniejącego
- 1.7 Obowiązujące przepisy i normy.

2.0 Zakres opracowania

Opracowanie zawiera projekt remontu i przebudowy budynku dydaktycznego głównego, bez zmiany gabarytów i elewacji w branży architektonicznej.

Wg uchwały nr XLII/594/2018 z dnia 15 marca 2018 r. Rady Miejskiej w Koszalinie §26 pkt.24 poz. 3d obiekty w gminnej ewidencji zabytków: ul. Bolesława Krzywoustego 5 - obowiązuje zakaz nadbudowy, nakaz utrzymania gabarytów budynku, gabarytu i formy dachu, kompozycji i detalu elewacji oraz podziałów stolarki okiennej. Oznacza to, że wszelkie zmiany w elewacji są niedozwolone.

Budynek główny

3.0 Opis stanu istniejącego obiektu

Budynek główny szkoły Koszalinie wybudowany został w początkowych latach XX wieku. Budowany metodą tradycyjną z czerwonej cegły ceramicznej na fundamentach kamiennych i ceglanych. Jest to budynek podpiwniczony, o trzech kondygnacjach nadziemnych i poddaszem nieużytkowym. Dach wielospadowy, pokryty papą asfaltową termozgrzewalną. Budynek wpisany jest do gminnej ewidencji zabytków i podlega ochronie.

Wysokość pomieszczeń w świetle w piwnicy wynosi ok. 2,45 m.

Wysokość pomieszczeń na parterze wynosi ok. 3,30 m, na piętrze ok. 3,54 m, natomiast na II piętrze 3,30 m i 3,74 m do sufitu podwieszonego w pomieszczeniach dawnej auli.

Posadzka w piwnicy od strony ulicy B. Krzywoustego zagłębiona jest ca 1,60 m poniżej otaczającego terenu. Od szczytu z lewej strony budynku zagłębienie jest zmienne i wynosi 1,17 - 0,80 m. Posadzka w pomieszczeniach zlokalizowanych od strony podwórka obniżona jest ca 0,70 m poniżej otaczającego terenu.

Budynek posiada podpiwniczenie oraz 3 kondygnacje nadziemne i poddasze nieużytkowe.

Pokrycie dachu papą termozgrzewalną na deskowaniu ułożonym na nośnej konstrukcji drewnianej o pochyleniu połaci ok. 15%.

Dotychczasowa funkcja obiektu - budynek szkolny z pomieszczeniami dydaktycznymi.

Budynek wyposażony jest w instalacje: kanalizacji sanitarnej, wody ciepłej i zimnej, ogrzewania centralnego i elektryczną.

4.1 Opis rozwiązania

W ramach remontu i przebudowy istniejących pomieszczeń w budynku szkolnym zostanie dokonany nowy podział z dostosowaniem do aktualnych potrzeb inwestora:

- w piwnicy zlokalizowano pomieszczenia szatni dla uczniów, jadalnię, pomieszczenia socjalne, magazyny, gabinet pielęgniarki i węzeł c.o.
- na parterze zlokalizowano gabinety dyrektora z sekretariatem, pokój nauczycielski, księgowość, pomieszczenia socjalne, pomieszczenia WC dla dziewcząt i chłopców oraz personelu jak również klasę chemiczną z zapleczem.
- na I piętrze zlokalizowano pomieszczenia świetlicy, biblioteki, klasy lekcyjne przedmiotowe, pomieszczenia WC dla dziewcząt i chłopców.
- na II piętrze zlokalizowano klasy lekcyjne przedmiotowe, pomieszczenia WC dla dziewcząt i chłopców, gabinet psychologa, pedagoga, logopedy, rewalidacji.

Do pomieszczeń dydaktycznych zlokalizowanych na poszczególnych kondygnacjach osoby niepełnosprawne przemieszczać się będą za pomocą schodołazu.

Zgodnie z § 86 Warunków technicznych w budynku na kondygnacjach dla osób niepełnosprawnych, co najmniej jedno z ogólnie dostępnych pomieszczeń higieniczno-sanitarnych powinno być przystosowane dla tych osób.

WC dla osób niepełnosprawnych zlokalizowano na parterze i na I piętrze, które są dostępne za pomocą schodołazu. Na drugim piętrze nie będą przebywali uczniowie z niepełnosprawnością ruchową.

Wszelkie zmiany dotyczą wnętrza budynku, bez zmiany elewacji, poza uzupełnieniem wylotów przewodów wentylacyjnych nad dachem i klap dymowych nad klatkami schodowymi.

4.2 Dane liczbowe

powierzchnia zabudowy	- 610,7 m ²
powierzchnia użytkowa	- 1872,28 m ²
kubatura	- 9209,00 m ³
ilość kondygnacji nadziemnych	- 3

W budynku głównym Zespołu Szkół nr 12 zaprojektowano następujące pomieszczenia:

Tabela Nr 1 – Zestawienie pomieszczeń.

Nr pom.	Nazwa pomieszczenia	Powierzchnia pomieszczenia m ²	Powierzchnia Komunikacja m ²
PIWNICA			
01	Jadalnia	41,21	
02	Komunikacja		14,61
03	Pomieszczenie porządkowe	7,72	
04	Szatnia dla klas 4 - 8 + szkoła zawodowa	51,74	
05	WC personelu	2,93	
06	Gabinet pielęgniarski	21,45	
07	Korytarz		3,96
08	Komunikacja		14,61
09	Pomieszczenie socjalne pracowników obsługi	27,80	
010	Magazyn sprzętu ogrodniczego	14,49	
011	Wiatrołap		7,99
012	Magazyn	3,96	

013	Węzeł c.o.	27,36	
014	Pomieszczenie higieniczno-sanitarne	6,02	
015	Korytarz		6,70
016	WC	3,12	
017	Pomieszczenie techniczne	13,48	
017a	Pomieszczenie techniczne	14,44	
018	Archiwum	13,16	
019	Magazyn	9,07	
020	WC chłopców	10,50	
021	WC dziewcząt	8,03	
022	Komunikacja		36,90
023	Zaplecze jadalni	13,13	
024	Szatnia dla dzieci 1-3	35,30	
	Razem	324,91	84,77
PARTER			
1	Klasa chemiczna	47,56	
2	Klatka schodowa KL 1		23,12
3	Sekretariat	20,19	
4	Gabinet dyrektora	19,27	
5	Zaplecze	7,86	
6	Pokój nauczycielski	49,88	
7	Klatka schodowa KL 2		23,08
8	Kadry	17,40	
9	Księgozbiór	29,58	
10	Pomieszczenie socjalne	16,86	
11	WC dziewcząt	7,05	
12	WC personelu męskiego	3,97	
13	WC personelu damskiego	7,54	
14	Pomieszczenie woźnej	12,42	
15	Korytarz		20,24
16	HOLL		101,43
17	Wiatrołap		13,41
18	Korytarz		15,52
19	Pomieszczenie porządkowe	1,60	
20	WC chłopców	8,44	
21	Gabinet zastępcy dyrektora	14,23	
22	Zaplecze klasy chemicznej	15,17	
	Razem	279,02	196,80
I PIĘTRO			
101	Biblioteka	49,16	
102	Klatka schodowa KL 1		23,73
103	Klasa matematyczna	51,90	
104	Klasa informatyczna	17,29	
105	Klasa informatyczna	34,09	
106	Klatka schodowa KL 2		24,00
107	Gabinet logopedy	14,93	
108	Klasa języka angielskiego	29,48	
109	Korytarz		4,65
110	Korytarz		8,88
111	Klasa fizyki	21,53	
112	Klasa matematyczna	17,93	

113	WC dziewcząt	14,06	
114	Korytarz		8,70
115	Klasa języka polskiego	22,74	
116	Klasa historii	22,74	
117	Klasa nauk technicznych i plastycznych	21,97	
118	Korytarz		34,24
119	Korytarz		12,55
120	WC chłopców	14,59	
121	Pomieszczenie porządkowe	1,67	
121a	WC chłopców + niepełnosprawni	3,98	
122	Świetlica	39,02	
	Razem	377,08	116,75
II PIĘTRO			
201	Zajęcia plastyczne	28,67	
202	Gabinet psychologa	14,93	
203	Korytarz		4,41
204	Klatka schodowa KL 1		23,33
205	Gabinet rewalidacji	23,39	
206	Nauczanie początkowe dzieci autystycznych	27,70	
207	Nauczanie początkowe dzieci autystycznych	27,72	
208	Gabinet pedagoga	23,37	
209	Klatka schodowa KL 2		23,39
210	Gabinet rewalidacji	14,89	
211	Nauczanie początkowe dzieci autystycznych	29,42	
212	Korytarz		4,65
213	Korytarz		6,82
214	Korytarz		7,88
215	Nauczanie początkowe dzieci autystycznych	21,46	
216	Nauczanie początkowe dzieci autystycznych	20,38	
217	WC dziewcząt	15,37	
218	WC personelu damskiego	2,97	
219	Klasa muzyczna	20,73	
220	Nauczanie początkowe dzieci autystycznych	21,25	
221	Klasa języka angielskiego	21,97	
222	Korytarz		33,88
223	Korytarz		7,14
224	WC chłopców	13,92	
225	Pomieszczenie porządkowe	2,25	
226	WC personelu męskiego	5,76	
227	Gabinet pedagoga	11,93	
228	Klasa języka angielskiego	21,58	
229	Korytarz		7,94
	Razem	369,66	119,44
	Powierzchnia całkowita:	1'350,67	517,76
	W tym:		
	- piwnica	324,91	84,77
	- parter, I i II piętro	1'025,76	432,99

5.0 Dane konstrukcyjno-materiałowe

5.1 Fundamenty – istniejące kamienne i ceglane

5.2 Ściany zewnętrzne i wewnętrzne konstrukcyjne istniejące - murowane z cegły pełnej ceramicznej

5.3 Ściany działowe:

- istniejące - murowane z cegły pełnej gr. 12 cm
- projektowane - murowane z gazobetonu - w piwnicy i na parterze
- projektowane na I i II piętrze - z płyt gipsowo-kartonowych na ruszcie stalowym z izolacją z wełny mineralnej (profil stalowy 75, wypełnienie wełną mineralną gr. 6 cm, płyty GK obustronnie 2 razy). Ścianki działowe w części środkowej II piętra na pełną wysokość do istniejącego stropu (pom. 205÷208 i 218÷222) t.j. 5,50 m

- ścianka oddzielenia pożarowego REI 120 przy przejściu do kłapy dymowej 2 x płyta gipsowo-kartonowa ogniowa o gr. 12,5 mm obustronnie na ruszcie stalowym 75 z wypełnieniem wełną mineralną gr. 7 cm.

Zasadnicze charakterystyki płyt gipsowo-kartonowych:

- Reakcja na ogień (dla produktu nieosłoniętego) - A2-s1, d0 (C2)
- Wytrzymałość na zginanie: kierunek wzdłużny - 550 N
kierunek poprzeczny - 210 N
- Opór cieplny (wyrażony jako przewodność cieplna) - 0,25 W/(mK)

5.4 Stropy międzykondygnacyjne

- nad piwnicą – ceramiczny murowany z cegieł
- na wyższych kondygnacjach - drewniany belkowy (ze ślepym pułapem)

przewidziane do zabezpieczenia p.pożarowego do klasy REI60

5.5 Dach wielospadowy – o konstrukcji drewnianej, pokrycie papą termozgrzewalną na deskowaniu.

5.6 Przewody wentylacyjne

- istniejące murowane z cegły pełnej (nad dachem cegła klinkierowa)
- nowe przewody z rur PCV trudnopalnych obudowane płytami gipsowo-kartonowymi g/k na ruszcie stalowym (nad dachem obudowane struktonitem na ruszcie drewnianym)

5.7 Stolarka okienna – okna istniejące z PCV. W istniejących oknach PCV zamontować nawiewnik okienny o wydajności 27÷30 m³/h z możliwością ręcznej regulacji z okapem akustycznym 38 dB.

5.8 Stolarka drzwiowa

- drzwi zewnętrzne od strony ul. Krzywoustego - drewniane istniejące pozostawić.
- drzwi zewnętrzne istniejące od strony podwórza aluminiowe pozostawić i wyposażać w siłownik z samozamykaczem,

- ścianka wewnętrzna na piętrze pomiędzy pomieszczeniami 104 i 105 - składana zawieszona tylko na górnej szynie nośnej - bez profili podłogowych. ścianka wykonana z płyt MDF lub HPL. Ścianka o wartości izolacji akustycznej od 28-31 dB Rw.

- ścianka przeszklona w pomieszczeniu nr 7 na parterze (księgowość) wykonać z profili aluminiowych z wypełnieniem szkłem bezpiecznym.

- drzwi wewnętrzne – projektowane drewniane ramowe w okleinie CPL z zachowaniem podziałów jak istniejące (patrz zdjęcia wg rzutów inwentaryzacyjnych nr 14 ; 16 ; 20 ; 26 ; 36) oraz aluminiowe. Wszystkie drzwi, które pozostały montowane w latach 60-tych i później wg zdj. jak wyżej nie spełniają aktualnych wymogów oraz są w miejscach gdzie będą zamurowania lub przejścia korytarzowe.

6.0 Izolacje

6.1 Izolacje przeciwwilgociowe

- izolacja posadzki piwnic (całkowita wymiana istniejącej posadzki) - 2xfolia

polietylenowa PE gr. 0,3 mm

- izolacja pozioma posadzki w pom. sanit. - folia w płynie
- izolacja dachu – papa termozgrzewalna (z uwagi na dużą ilość nowych przebiegów związanych z pionami wentylacyjnymi, należy zastosować na istniejące pokrycie dachu dodatkową warstwę papy asfaltowej termozgrzewalnej nawierzchniowej).

6.2 Izolacje termiczne

- izolacja posadzki:
 - proj. styropian 8 cm na całej powierzchni w posadzce piwnicy
 - proj. styropian 3 cm na istniejącej polepie w stropie nad piwnicą po demontażu istniejącej posadzki
 - proj. wełna mineralna na istniejącej polepie w stropach nad parterem i I piętrzem po demontażu istniejącej posadzki
 - istn. wełna mineralna w stropie nad II piętrzem

UWAGA: Po demontażu posadzek na parterze oraz I i II piętrze wykonać nadbitki na belkach stropowych wyrównujące poziom na poszczególnych kondygnacjach. Następnie po uzupełnieniu wełną mineralną przestrzeni pomiędzy belkami wykonać warstwę nośną posadzki z zastosowaniem płyt OSB gr. 32 mm.

7.0 Wykończenie wewnętrzne

7.1 Tynki:

- w pomieszczeniach piwnic - istniejący tynk całkowicie do skucia - nowy tynk wykonać jako renowacyjny typu WTA na ścianach istniejących we wszystkich pomieszczeniach. Na ściankach działowych nowo projektowanych wykonać tynk cem.wap. kat. IV.

- w pomieszczeniach parteru, I i II piętra - istn. tynk do skucia w całości na ścianach murowanych (nie dotyczy po. nr 217 - WC dziewcząt). Nowo projektowany tynk na ścianach wykonać jako cem.-wap. kat.IV.

7.2 Okładziny ścienne

- w pomieszczeniach piwnic - glazura do wys. 2,0 m na ścianach konstrukcyjnych wewnętrznych, natomiast na ścianach konstrukcyjnych zewnętrznych po wykonaniu tynku renowacyjnego malowanie farbami oddychającymi

- w pomieszczeniach sanitarnych parteru, I i II piętra - glazura do wys. 2,0 m
- na klatkach schodowych i korytarzach lamperia malowana farbami olejnymi do wys. 2,0 m

UWAGA!!!!

W pomieszczeniach piwnicy, w których zaprojektowano wykonanie glazury i malowanie farbami olejnymi lamperii na ścianach konstrukcyjnych po wykonaniu iniekcji należy wykonać tynk renowacyjny i pomalować ściany farbami oddychającymi. Glazurę oraz malowanie farbami olejnymi wykonać tylko na ścianach konstrukcyjnych wewnętrznych dopiero po wyschnięciu ścian lub po około 2 latach z uwagi na stworzenie możliwości odparowania wilgoci ze ścian.

7.3 Podłogi i posadzki

- pomieszczenia w piwnicy:
 - wykładzina pcv, płytki gresowe, terakota
 - podkład cem. 5 cm z siatką zbrojeniową
 - styropian 8 cm o wytrzymałości min. 80 kPa i współczynnika przenikania ciepła 0,031÷0,040 W/mK
 - izolacja przeciwwilgociowa:
 1. izolacja polimerowo-bitumiczna łączona z izolacją pionową ścian (w pomieszczeniach sanitarnych wywinięta 10 cm na ściany)

2. szlam uszczelniający
3. gruntowanie podłoża preparatem krzemionkowym
 - chudy beton C 8/10 gr. 10 cm

UWAGA: Grubość demontażu warstw posadzki piwnic zależna jest od możliwości osiągnięcia projektowanej wysokości pomieszczeń piwnicy

- pomieszczenia na parterze:
 - wykładzina pcv, płytki gresowe, terakota
 - podkład betonowy z siatką zbr. gr. 4 cm
 - styropian gr. 3 cm na istn. polepie o wytrzymałości min. 80 kPa i współczynniku przenikania ciepła 0,031÷0,040 W/mK
 - w pom. sanit. folia w płynie na warstwie wyrównawczej
 - istn. strop ceramiczny
 - tynk cem.-wap. kat. IV
- pomieszczenia na I i II piętrze:
 - wykładzina pcv, płytki gresowe, terakota
 - klej
 - folia w płynie (w pom. sanit. z wywinięciem na ściany 10 cm)
 - płyty OSB po demontażu istn. desek podłogowych
 - wełna mineralna - uzupełnienie nad polepą ok. 4÷8 cm
 - nadbitka wyrównująca na istn. belki
 - istn. belki stropowe 17x27 cm
 - istn. tynk na trzcinie na dekowaniu
 - okładzina sufitowa z 2 x płyt GKF o odporności ogniowej EI 60 z profilami stalowymi o wys. 60 mm
 - wszystkie elementy konstrukcji drewnianej więźby dachowej należy pokryć środkiem ogniochronnym zabezpieczający konstrukcję do min. R30.

7.4 Podokienniki wewnętrzne - z marmuru syntetycznego istniejące pozostawić

7.5 Malowanie wewnętrzne:

- Ściany i sufity piwnic malowane farbami krzemianowymi w kolorach pastelowych.
- Ściany i sufity parteru oraz I i II piętra malowane farbami emulsyjnymi w kolorach pastelowych.
- Sufity:
 - nad piwnicą: tynk cem.-wap. malowany farbami krzemianowymi
 - nad parterem, I i II piętrzem - okładzina sufitowa 2xGKF o odporności ogniowej EI 60 montowana do istniejącego sufitu i malowana farbami emulsyjnymi.

7.6 WYTYCZNE WYKOŃCZENIA POMIESZCZEŃ

Zestawienie wykończenia pomieszczeń objętych zakresem opracowania przedstawiono w Tabeli Nr 2.

Tabela Nr 2 – Zestawienie wykończenia pomieszczeń

NR. POM	NAZWA POMIESZCZ.	POW. [m ²]	POSADZKI	ŚCIANY	SUFITY
			PIWNICA		
01	Jadalnia	41,21	Skucie istn. posadzki. Wykładzina PCV	Skucie wszystkich tynków Wykonanie tynków WTA Farba krzemianowa	Skucie tynków. Nowy tynk cem.-wap. kat IV Farba krzemianowa
02	Komunikacja KL 1	14,61	Gres - istn. pozostaje	Malowanie na wysokość 150 cm lamperia - olejna farba oddychającej, powyżej farba krzemianowa	Malowanie farbą krzemianową
03	Pomieszczenie porządkowe	7,72	Skucie istn. posadzki Terakota	Skucie wszystkich tynków. Wykonanie tynków WTA Fartuch z glazury, wokół zlewu o szerokości 60 cm poza obrys zlewu na wysokość 140 cm, farba krzemianowa,	Skucie tynków. Nowy tynk cem.-wap. kat IV Farba krzemianowa
04	Szatnia klas 4 - 8 + szkoła zawodowa	51,74	Skucie istn. posadzki. Wykładzina PCV	Skucie wszystkich tynków Wykonanie tynków WTA Farba krzemianowa	j.w.
05	WC personelu	2,93	Skucie istn. posadzki. Terakota	Skucie wszystkich tynków Wykonanie tynków WTA. Na nowych ścianach tyk cem.-wap. Farba krzemianowa. Glazura na wysokość 2,0 m	j.w.
06	Gabinet pielęgniarki	21,45	Skucie istn. posadzki. Terakota	Skucie wszystkich tynków Wykonanie tynków WTA. Na nowych ścianach tynk cem.-wap. Farba krzemianowa. Glazura na wysokość 2,0 m	j.w.
07	Korytarz	3,96	Skucie istn. posadzki. Terakota	Skucie wszystkich tynków Wykonanie tynków WTA. Na nowych ścianach tynk cem.-wap. Na wysokość 150 cm lamperia z farby olejnej, powyżej farba krzemianowa	j.w.
08	Komunikacja KL 2	13,49	Gres - istn. pozostaje	Skucie wszystkich tynków Wykonanie tynków WTA Malowanie na wysokość 150 cm lamperia - olejna farba oddychająca, powyżej farba krzemianowa	Malowanie farbą krzemianową
09	Pomieszczenie socjalne pracowników	27,8	Skucie istn. posadzki. Wykładzina PCV	Skucie wszystkich tynków Wykonanie tynków WTA. Na	Skucie tynków. Nowy tynk cem.-wap. kat IV Farba

	obsługi			nowych ścianach tynk cem.-wap. Fartuch z glazury nad szafkami kuchennymi na wys. 2,0 m, farba krzemianowa.	krzemianowa
010	Magazyn sprzętu ogrodniczego	14,49	Skucie istn. posadzki. Posadzka betonowa	Skucie wszystkich tynków Wykonanie tynków WTA. Na nowych ścianach tynk cem.-wap. Farba krzemianowa.	j.w.
011	Wiatrołap	7,99	Skucie istn. posadzki. Posadzka betonowa	Skucie wszystkich tynków Wykonanie tynków WTA. Farba krzemianowa.	j.w.
012	Magazyn	3,96	Skucie istn. posadzki. Posadzka betonowa	Skucie wszystkich tynków Wykonanie tynków WTA. Farba krzemianowa.	j.w.
013	Węzeł c.o.	27,36	Skucie istn. posadzki. Posadzka betonowa	Skucie wszystkich tynków Wykonanie tynków WTA. Farba krzemianowa.	j.w.
014	Pomieszczenie higieniczno-sanitarne	6,02	Skucie istn. posadzki. Terakota	Skucie wszystkich tynków Wykonanie tynków WTA. Na nowych ścianach tynk cem.-wap. Glazura na wys. 2,0 m, powyżej krzemianowa	j.w.
015	Korytarz	6,70	Skucie istn. posadzki. Posadzka betonowa	Skucie wszystkich tynków Wykonanie tynków WTA. Na nowych ścianach tynk cem.-wap. Na wysokość 150 cm, lamperia z farby olejnej, powyżej farba krzemianowa.	j.w.
016	WC personelu	3,12	Skucie istn. posadzki. Terakota	Skucie wszystkich tynków Wykonanie tynków WTA. Na nowych ścianach tynk cem.-wap. Na wysokość 2,0 m glazura, powyżej farba krzemianowa.	j.w.
017	Pomieszczenie techniczne	13,48	Skucie istn. posadzki. Posadzka betonowa	Skucie wszystkich tynków Wykonanie tynków WTA. Farba krzemianowa.	j.w.
017a	Pomieszczenie techniczne	14,44	Skucie istn. posadzki. Posadzka betonowa	Skucie wszystkich tynków Wykonanie tynków WTA. Farba krzemianowa.	j.w.
018	Archiwum	13,16	Skucie istn. posadzki. Wykładzina PCV	Skucie wszystkich tynków Wykonanie tynków WTA. Farba krzemianowa.	j.w.
019	Magazyn	9,07	Skucie istn. posadzki. Wykładzina PCV	Skucie wszystkich tynków Wykonanie tynków WTA. Na nowych ścianach tynk cem.-wap. Farba krzemianowa.	j.w.
020	WC chłopców	10,50	Skucie istn.	Skucie wszystkich tynków	j.w.

			posadzki. Terakota	Wykonanie tynków WTA. Na nowych ścianach tynk cem.-wap. Głazura na wysokość 2,0 m, powyżej farba krzemianowa	
021	WC dziewcząt	8,03	Skucie istn. posadzki. Terakota	Skucie wszystkich tynków Wykonanie tynków WTA. Na nowych ścianach tynk cem.-wap. Głazura na wysokość 2,0 m, powyżej farba krzemianowa	j.w.
022	Komunikacja	36,90	Skucie istn. posadzki. Gres	Skucie wszystkich tynków Wykonanie tynków WTA. Na nowych ścianach tynk cem.-wap. Farba krzemianowa	j.w.
023	Zaplecze jadalni	13,13	Wyrównanie posadzki do poziomu -2,805 Terakota	j.w.	j.w.
024	Szatnia klas 1 - 3 + dzieci autystyczne	35,30	Skucie istn. posadzki. Wykładzina PCV	j.w.	j.w.
			PARTER		
1	Klasa chemiczna	47,56	Demontaż istn. posadzki. Wykładzina PCV	Skucie wszystkich tynków Nowe tynki cem.-wap. kat. IV. Farba emulsyjna akrylowa.	Okładzina sufitowa z 2 x płyt GKF o odporności ogniowej EI 60 z profilami stalowymi o wys. 60 mm. Farba akrylowa.
2	Klatka schodowa KL 1	23,12	Gres - istniejący pozostaje	Na wysokość 150 cm lamperia z farby olejnej, powyżej farba akrylowa	Farba emulsyjna akrylowa
3	Sekretariat	20,19	Demontaż istn. posadzki. Wykładzina PCV	Skucie wszystkich tynków Nowe tynki cem.-wap. kat. IV. Farba emulsyjna akrylowa.	Okładzina sufitowa z 2 x płyt GKF o odporności ogniowej EI 60 z profilami stalowymi o wys. 60 mm. Farba akrylowa.
4	Gabinet dyrektora	19,27	j.w.	j.w.	j.w.
5	Zaplecze sekretariatu	7,86	j.w.	j.w.	j.w.
6	Pokój nauczycielski	49,88	j.w.	j.w.	j.w.
7	Klatka schodowa KL 2	23,08	Gres- istniejący pozostaje	Skucie wszystkich tynków Nowe tynki cem.-wap. kat. IV. Na wysokość 150 cm lamperia z farby olejnej, powyżej farba akrylowa	Farba emulsyjna akrylowa

8	Kadry	17,40	Demontaż istn. posadzki. Wykładzina PCV	Skucie wszystkich tynków Nowe tynki cem.-wap. kat IV. Farba emulsyjna akrylowa.	Okładzina sufitowa z 2 x płyt GKF o odporności ogniowej EI 60 z profilami stalowymi o wys. 60 mm. Farba akrylowa.
9	Księgowość	29,58	j.w.	j.w.	j.w.
10	Pomieszczenie socjalne	16,86	j.w.	j.w.	j.w.
11	WC dziewcząt	7,05	Demontaż istn. posadzki. Terakota	Skucie wszystkich tynków Nowe tynki cem.-wap. kat IV. Glazura do wys. 2,0 m, powyżej farba akrylowa	j.w.
12	WC personelu męskiego	3,97	j.w.	j.w.	j.w.
13	WC personelu damskiego	7,54	j.w.	j.w.	j.w.
14	Pomieszczenie wóźnej	12,42	Demontaż istn. posadzki. Wykładzina PCV	Skucie wszystkich tynków Nowe tynki cem.-wap. kat IV. Farba emulsyjna akrylowa.	j.w.
15	Korytarz	20,24	Demontaż istn. posadzki. Gres	Skucie wszystkich tynków Nowe tynki cem.-wap. kat IV. Na wysokość 150 cm lamperia z farby olejnej, powyżej farba akrylowa.	j.w.
16	Holl	101,43	Demontaż istn. posadzki Gres	Skucie wszystkich tynków Nowe tynki cem.-wap. kat IV. Farba emulsyjna akrylowa.	j.w.
17	Wiatrołap	13,41	Gres istn. pozostaje	Na wysokość 150 cm lamperia z farby olejnej, powyżej farba akrylowa	Sufit podwieszony systemowy
18	Korytarz	15,52	Demontaż istn. posadzki Gres	Skucie wszystkich tynków Nowe tynki cem.-wap. kat IV. Farba emulsyjna akrylowa.	Okładzina sufitowa z 2 x płyt GKF o odporności ogniowej EI 60 z profilami stalowymi o wys. 60 mm. Farba akrylowa.
19	Pomieszczenie porządkowe	1,60	Demontaż istn. posadzki Terakota	Skucie wszystkich tynków Nowe tynki cem.-wap. kat IV. Wokół zlewu fartuch z glazury , o szerokości 60 cm poza obrys zlewu i na wysokość 140 cm, Powyżej farba emuls. akrylowa.	j.w.
20	WC chłopców	8,44	Demontaż istn. posadzki Terakota	Skucie wszystkich tynków Nowe tynki cem.-wap. kat IV. Glazura do wys. 2,0 m, powyżej farba akrylowa j.w.	j.w.
21	Gabinet zastępcy dyrektora	14,23	Demontaż istn. posadzki Wykładzina PCV	Skucie wszystkich tynków Nowe tynki cem.-wap. kat IV. Farba emulsyjna akrylowa.	j.w.
22	Zaplecze klasy chemicznej	15,17	j.w.	j.w.	j.w.

			I PIĘTRO		
101	Biblioteka	49,16	Demontaż istn. posadzki Wykładzina PCV	Skucie wszystkich tynków Nowe tynki cem.-wap. kat IV. Farba emulsyjna akrylowa.	Okładzina sufitowa z 2 x płyt GKF o odporności ogniowej EI 60 z profilami stalowymi o wys. 60 mm. Farba akrylowa.
102	Klatka schodowa KL 1	23,73	Gres - istniejący pozostaje	Na wysokość 150 cm lamperia z farby olejnej, powyżej farba akrylowa	Farba emulsyjna akrylowa
103	Klasa matematyczna	51,90	Demontaż istn. posadzki Wykładzina PCV	Skucie wszystkich tynków Nowe tynki cem.-wap. kat IV. Farba emulsyjna akrylowa.	Okładzina sufitowa z 2 x płyt GKF o odporności ogniowej EI 60 z profilami stalowymi o wys. 60 mm. Farba akrylowa.
104	Klasa informatyczna	17,29	Demontaż istn. posadzki Wykładzina PCV	j.w.	j.w.
105	Klasa informatyczna	34,09	Demontaż istn. posadzki Wykładzina PCV	j.w.	j.w.
106	Klatka schodowa KL 2	24,00	Gres - istniejący pozostaje	Skucie wszystkich tynków Nowe tynki cem.-wap. kat. IV. Na wysokość 150 cm lamperia z farby olejnej, powyżej farba akrylowa	Farba emulsyjna akrylowa
107	Gabinet logopedy	14,93	Demontaż istn. posadzki Wykładzina PCV	Skucie wszystkich tynków Nowe tynki cem.-wap. kat IV. Farba emulsyjna akrylowa.	Okładzina sufitowa z 2 x płyt GKF o odporności ogniowej EI 60 z profilami stalowymi o wys. 60 mm. Farba akrylowa.
108	Klasa języka angielskiego	29,48	Demontaż istn. posadzki Wykładzina PCV	j.w.	j.w.
109	Korytarz	4,65	Demontaż istn. posadzki Wykładzina PCV	Skucie wszystkich tynków Nowe tynki cem.-wap. kat IV. Na wysokość 150 cm lamperia z farby olejnej, powyżej farba emulsyjna akrylowa	j.w.
110	Korytarz	8,88	Demontaż istn. posadzki Gres	Skucie wszystkich tynków Nowe tynki cem.-wap. kat IV. Na wysokość 150 cm lamperia z farby olejnej, powyżej farba emulsyjna akrylowa	j.w.

111	Klasa fizyki	21,53	Demontaż istn. posadzki Wykładzina PCV	Skucie wszystkich tynków Nowe tynki cem.-wap. kat IV. Farba emulsyjna akrylowa.	j.w.
112	Klasa matematyki	17,93	Demontaż istn. posadzki Wykładzina PCV	j.w.	j.w.
113	WC dziewcząt	14,06	Demontaż istn. posadzki Terakota	Skucie wszystkich tynków Nowe tynki cem.-wap. kat IV. Glazura do wys. 2,0m, powyżej farba akrylowa	j.w.
114	Korytarz	8,70	Demontaż istn. posadzki Gres	Skucie wszystkich tynków Nowe tynki cem.-wap. kat IV. Na wysokość 150 cm lamperia z farby olejnej, powyżej farba emulsyjna akrylowa	j.w.
115	Klasa języka polskiego	22,74	Demontaż istn. posadzki Wykładzina PCV	Skucie wszystkich tynków Nowe tynki cem.-wap. kat IV. Farba emulsyjna akrylowa.	j.w.
116	Klasa historii	22,74	Demontaż istn. posadzki Wykładzina PCV	j.w.	j.w.
117	Klasa nauk techniczno-plast.	21,97	Demontaż istn. posadzki Wykładzina PCV	j.w.	j.w.
118	Korytarz	34,24	Demontaż istn. posadzki Gres	Skucie wszystkich tynków Nowe tynki cem.-wap. kat IV. Na wysokość 150 cm lamperia z farby olejnej, powyżej farba emulsyjna akrylowa	j.w.
119	Korytarz	12,55	Demontaż istn. posadzki Gres	j.w.	j.w.
120	WC chłopców	14,59	Demontaż istn. posadzki Terakota	Skucie wszystkich tynków Nowe tynki cem.-wap. kat IV. Na wysokość 2,0 m glazura, powyżej farba emulsyjna akrylowa	j.w.
121	Pomieszczenie porządkowe	1,67	Demontaż istn. posadzki Terakota	Skucie wszystkich tynków Nowe tynki cem.-wap. kat IV. Gładź gipsowa na tynkach cem.-wap.,i na ścianach z płyt g/k/ , wokół zlewu fartuch z glazury o szerokości 60 cm poza obrys zlewu i na wysokość 140 cm, Pozostałe farba akrylowa.	j.w.
121a	WC chłopców + niepełnosprawni	3,98	Demontaż istn. posadzki Terakota	Skucie wszystkich tynków Nowe tynki cem.-wap. kat IV. Gładź gipsowa na tynkach cem.-wap.,i na ścianach z płyt g/k/ ,Glazura do wys. 2,0 m, powyżej farba akrylowa	j.w.
122	Świetlica	39,02	Demontaż istn. posadzki Wykładzina PCV	Skucie wszystkich tynków Nowe tynki cem.-wap. kat IV. Gładź gipsowa na tynkach cem.-wap.,i na ścianach z płyt	j.w.

				g/k. Farba akrylowa	
			II PIĘTRO		
201	Zajęcia plastyczne	28,67	Demontaż istn. posadzki Wykładzina PCV	Skucie wszystkich tynków Nowe tynki cem.-wap. kat IV. Gładz gipsowa na ścianach z płyt g/k. Farba akrylowa	Okładzina sufitowa z 2 x płyt GKF o odporności ogniowej EI 60 z profilami stalowymi o wys. 60 mm. Farba akrylowa.
202	Gabinet psychologa	14,93	Demontaż istn. posadzki Wykładzina PCV	j.w.	j.w.
203	Korytarz	4,41	Demontaż istn. posadzki Wykładzina PCV	j.w.	j.w.
204	Klatka schodowa KL1	23,33	Gres - istniejący pozostaje	Na wysokość 150 cm lamperia z farby olejnej, powyżej farba akrylowa	Okładzina sufitowa z 2 x płyt GKF o odporności ogniowej EI 60 z profilami stalowymi o wys. 60 mm. Farba emulsyjna akrylowa
205	Gabinet rewalidacji	23,39	Demontaż istn. posadzki Wykładzina PCV	Skucie wszystkich tynków Nowe tynki cem.-wap. kat IV. Gładz gipsowa na ścianach z płyt g/k. Farba akrylowa	Sufit podwieszony z płyt g/k. Obniżenie wysokości. Farba akrylowa.
206	Nauczanie początkowe dzieci autystycznych	27,70	j.w.	j.w.	j.w.
207	Nauczanie początkowe dzieci autystycznych	27,72	j.w.	j.w.	j.w.
208	Gabinet pedagoga	23,37	j.w.	j.w.	j.w.
209	Klatka schodowa KL 2	23,39	Gres - istniejący pozostaje	Skucie wszystkich tynków Nowe tynki cem.-wap. kat. IV. Na wysokość 150 cm, lamperia z farby olejnej, powyżej farba akrylowa	Okładzina sufitowa z 2 x płyt GKF o odporności ogniowej EI 60 z profilami stalowymi o wys. 60 mm. Farba emulsyjna akrylowa
210	Gabinet rewalidacji	14,89	Wykładzina PCV istn.	Malowanie farbą akrylową.	Okładzina sufitowa z 2 x płyt GKF o odporności ogniowej EI 60 z profilami

					stalowymi o wys. 60 mm. Farba akrylowa.
211	Nauczanie początkowe dzieci autystycznych	29,42	j.w.	j.w.	j.w.
212	Korytarz	4,65	j.w.	Na wysokość 150 cm lamperia z farby olejnej, powyżej farba akrylowa	j.w.
213	Korytarz	6,82	j.w.	j.w.	j.w.
214	Korytarz	7,88	Demontaż istn. posadzki Gres	j.w.	Malowanie farbą akrylową.
215	Nauczanie początkowe dzieci autystycznych	21,46	Wykładzina PCV istn.	Malowanie farbą akrylową.	Okładzina sufitowa z 2 x płyt GKF o odporności ogniowej EI 60 z profilami stalowymi o wys. 60 mm. Farba akrylowa.
216	Nauczanie początkowe dzieci autystycznych	20,38	j.w.	j.w.	j.w.
217	WC dziewcząt istniejące	15,37	Terakota istn.	Podwyższyć ścianę z płyt g/k między kabinami WC a umywalkami na pełną wysokość. Farba akrylowa	j.w.
218	WC damski personelu	2,97	Demontaż istn. posadzki Terakota	Skucie wszystkich tynków Nowe tynki cem.-wap. kat IV. Gładź gipsowa na ścianach z płyt g/k. Glazura do wys. 2,0 m, powyżej farba akrylowa	Sufit podwieszony z płyt g/k. Obniżenie wysokości. Farba akrylowa.
219	Klasa muzyczna	20,73	Demontaż istn. posadzki Wykładzina PCV	Skucie tynków na ścianach murowanych. Nowe tynki cem.-wap. kat IV. Gładź gipsowa na ścianach z płyt g/k. Malowanie farba akrylowa	j.w.
220	Nauczanie początkowe dzieci autystycznych	21,25	j.w.	j.w.	j.w.
221	Klasa języka angielskiego	21,97	j.w.	j.w.	j.w.
222	Korytarz	33,88	Demontaż istn. posadzki Gres	Skucie tynków na ścianach murowanych. Nowe tynki cem.-wap. kat IV. Na wysokość 150 cm lamperia z farby olejnej, powyżej farba akrylowa	j.w.

223	Korytarz	7,14	Demontaż istn. posadzki Gres	Skucie tynków na ścianach murowanych. Nowe tynki cem.-wap. kat IV. Na wysokość 150 cm lamperia z farby olejnej, powyżej farba akrylowa	Malowanie farbą akrylową.
224	WC chłopców	13,92	Demontaż istn. posadzki Terakota	Skucie tynków na ścianach murowanych. Nowe tynki cem.-wap. kat IV. Gładź gipsowa na ścianach z płyt g/k.. Glazura do wys. 2,0 m, powyżej farba akrylowa.	Okładzina sufitowa z 2 x płyt GKF o odporności ogniowej EI 60 z profilami stalowymi o wys. 60 mm. Farba akrylowa.
225	Pomieszczenie porządkowe	2,25	Demontaż istn. posadzki Terakota	Skucie tynków na ścianach murowanych. Nowe tynki cem.-wap. kat IV. Gładź gipsowa na ścianach z płyt g/k.. Wokół zlewu fartuch z glazury , o szerokości 60 cm poza obrys zlewu i na wysokość 140 cm, pozostałość farba akrylowa,	j.w.
226	WC męski personelu	5,76	Demontaż istn. posadzki Terakota	Skucie tynków na ścianach murowanych. Nowe tynki cem.-wap. kat IV. Gładź gipsowa na ścianach z płyt g/k.. Glazura do wys. 2,0 m, powyżej farba akrylowa.	j.w.
227	Gabinet pedagoga	11,93	Demontaż istn. posadzki Wykładzina PCV	Skucie tynków na ścianach murowanych. Nowe tynki cem.-wap. kat IV. Gładź gipsowa na ścianach z płyt g/k. Mal. farbą akrylową.	j.w.
228	Klasa języka angielskiego	21,58	Demontaż istn. posadzki Wykładzina PCV	j.w.	j.w.
229	Korytarz	7,94	Demontaż istn. posadzki Gres	Skucie tynków na ścianach murowanych. Nowe tynki cem.-wap. kat IV. Gładź gipsowa na ścianach z płyt g/k. Mal. farbą akrylową.	j.w.

8.0 Elewacje i wykończenie zewnętrzne

8.1 Cokół budynku – istniejący z żywic epoksydowych oraz malowany farbami silikonowymi, fragmenty cokołu kamienne - całość pozostaje bez zmian

8.2 Ściany zewnętrzne – istn. malowane farbami silikonowymi pozostają bez zmian

8.3 Pokrycie dachu – istn. papa termozgrzewalna (z uwagi na dużą ilość nowych przebić związanych z pionami wentylacyjnymi, należy zastosować na istniejące pokrycie dachu dodatkową warstwę papy asfaltowej termozgrzewalnej nawierzchniowej).

8.4 Rury spustowe i rynny Ø150 z blachy ocynk - istniejące pozostają bez zmian

8.5 Obróbki blacharskie z blachy ocynk pozostają bez zmian

8.6 Podokienniki betonowe istniejące pozostają bez zmian

9.0 Instalacje w budynku

- instalacja wody zimnej
- instalacja wody ciepłej
- ogrzewanie z sieci miejskiej
- wentylacja mechaniczna wywiewna, nawiew przez nawiewniki w oknach
- kanalizacja sanitarna i deszczowa
- instalacja elektryczna oświetleniowa i gniazd wtykowych
- instalacja ochrony od porażen
- instalacja przeciw włamaniowa

10.0. WARUNKI OCHRONY PRZECIWOPOŻAROWEJ

Dla budynku głównego szkoły oraz budynku sali gimnastycznej została opracowana w 2017 r. instrukcja bezpieczeństwa pożarowego przez p. Romana Gadomskiego.

10.1. Informacje ogólne.

Budynek jest zrealizowany metodą tradycyjną murowaną z podpiwniczeniem, trzema kondygnacjami nadziemnymi i poddaszem nieużytkowym. Dach wielospadowy, pokryty papą asfaltową termozgrzewalną. Budynek wpisany jest do gminnej ewidencji zabytków i podlega ochronie.

Wysokość pomieszczeń w świetle w piwnicy wynosi ok. 2,45 m.

Wysokość pomieszczeń na parterze wynosi ok. 3,30 m, na piętrze ok. 3,54 m, natomiast na II piętrze 3,30 m i 3,74 m do sufitu podwieszonego w pomieszczeniach dawnej auli.

Dotychczasowa funkcja obiektu - budynek szkolny z pomieszczeniami dydaktycznymi.

Budynek wyposażony jest w instalacje: kanalizacji sanitarnej, wody ciepłej i zimnej, ogrzewania centralnego i elektryczną.

10.2. Dane pożarowe obiektu - charakterystyka pożarowa budynku.

10.2.1. Kategoria zagrożenia ludzi: ZL III

10.2.2. Wysokość budynku.

- budynek główny o wysokości 13,20 m (do wierzchu stropu nad II piętrzem) jest zaliczony do kategorii budynków średniowysokich - SW.

10.2.3. Parametry pożarowe występujących substancji palnych:

W budynku nie przewiduje się występowania substancji i materiałów łatwopalnych w rozumieniu przepisu w sprawie ochrony przeciwpożarowej budynków.

10.2.4. Ocena zagrożenia wybuchem:

W obiekcie nie występują pomieszczenia lub strefy zagrożone wybuchem.

10.2.5. Zabezpieczenie pożarowe obiektu.

Lokalizacja:

Budynek jest wolnostojący w odległości od obiektów i granic działki:

- od strony północnej budynek przylega do granicy działki drogowej
- odległość od budynków najbliższych 14,00 m (na innych działkach)
- odległość od budynku sali gimnastycznej na tej samej działce 28,50 m

10.2.6. Podział obiektu na strefy pożarowe.

Ze względu na funkcję i przeznaczenie budynku wydzielono następujące strefy pożarowe:

- Klatki schodowe przeznaczone do ewakuacji - obudowane i zamykane drzwiami dymoszczelnymi oraz wyposażone w klapy oddymiające. Powierzchnia czynna klap oddymiających $F=23,31 \times 5\%=1,17 \text{ m}^2$. Przyjęto 2 klapy o powierzchni czynnej $F=2 \times 0,62=1,24 \text{ m}^2$ dla każdej klatki schodowej.
- Pomieszczenia dydaktyczne, administracyjne i sanitarne na każdej kondygnacji stanowiące oddzielną strefę zaliczono do kategorii zagrożenia ludzi ZL III

Powierzchnia strefy pożarowej ZL III - $1986,0 \text{ m}^2 < \text{dop. } 5000 \text{ m}^2$.

Podział budynku na strefy pożarowe poprzez:

- ściany murowane z cegły pełnej i betonu komórkowego – w klasie REI 120

10.2.7. Klasa odporności ogniowej.

Odporność ogniowa elementów budynku:

	Dla ZL III - B
- ściany konstrukcyjne	R 120
- strop	REI 60
- ściany zewnętrzne	EI 60
- ściany wewnętrzne	EI 30
- przekrycie dachu	RE30
- drzwi wewnętrzne	EI 60
- konstrukcja nośna dachu	R 30
- wszystkie materiały należą do grupy nie rozprzestrzeniających ognia	

10.2.8. Drogi ewakuacyjne.

Strefa ZL III:

Maksymalna długość dojścia ewakuacyjnego $9,00 \text{ m} < \text{max. } 30 \text{ m}$

10.2.9. Instalacje i urządzenia przeciwpożarowe - wewnętrzne.

Oświetlenie awaryjne ewakuacyjne

Wymagane na drogach ewakuacyjnych oświetlonych wyłącznie światłem sztucznym oraz przy wyjściu ewakuacyjnym na zewnątrz budynku.

Oświetlenie awaryjne ewakuacyjne należy wykonać według PN-EN 1838. Oznakowanie awaryjne, ewakuacyjne kierunków ewakuacji – znaki na oprawach podświetlonych lub oprawach oświetlenia ewakuacyjnego – wg odrębnego projektu branżowego.

Instalacja wodociągowa przeciwpożarowa

Obiekt wyposażony jest w hydranty wewnętrzne HP Ø25 z węzłem półsztywnym o długości 30,0 m - istniejące pozostają bez zmian z korektą usytuowania hydrantu wg projektu branżowego.

Przeciwpożarowy wyłącznik prądu

Ppoż. wyłącznik prądu odłączający strefy pożarowe i cały budynek znajduje się na poziomie parteru przy wejściu głównym do budynku na przeciw klatki schodowej KL1.

Instalacja odgromowa

Obiekt jest wyposażony w instalację odgromową.

Wyposażenie w gaśnice

Budynek należy wyposażyć w gaśnice ze środkiem gaśniczym przeznaczonym do gaszenia pożarów grup ABC.

Normatyw – jednostka 2 kg na każde 100 m² powierzchni budynku.

Zaleca się zastosowanie gaśnic proszkowych GP-6 (ABC) lub GP-4 (ABC).

ZABEZPIECZENIA PRZECIWOŻAROWE INSTALACJI UŻYTKOWYCH

Izolacje cieplne i akustyczne instalacji wykonać w sposób zapewniający nierozprzestrzenianie ognia (NRO).

Przepusty instalacyjne w ścianach oddzielenia pożarowego muszą mieć klasę odporności ogniowej EI wymaganą jak dla tych elementów.

10.2.10. Instalacje i urządzenia przeciwpożarowe - zewnętrzne

Wymagana ilość wody do celów przeciwpożarowych do zewnętrznego gaszenia pożaru dla projektowanego budynku – 10 dm³/s z co najmniej jednego hydrantu o śr. 80 mm jest zapewniona.

Zapewnione jest wymagane zaopatrzenie wodne do zewnętrznego gaszenia pożaru z 2-ch istniejących hydrantów zlokalizowanych w ul. Krzywoustego przed budynkiem oraz na skrzyżowaniu ul. Komisji Edukacji Narodowej i Harcerskiej w odległości mniejszej niż 75,0 m od ściany budynku. Przedmiotowe hydranty widnieją na mapie do celów projektowych, na której sporządzony został projekt zagospodarowania terenu.

10.2.11. Droga pożarowa

Do budynku zapewniona jest droga pożarowa o nawierzchni z kostki brukowej szerokości 6,0 m wzdłuż ul. Bp. Czesława Domina oraz ul. Bolesława Krzywoustego.

Droga pożarowa zapewniona jest zgodnie z Rozporządzeniem Ministra Spraw Wewnętrznych i Administracji z dnia 24 lipca 2009 r. w sprawie przeciwpożarowego zaopatrzenia w wodę i dróg pożarowych (Dz.U.2009 nr 124 poz.1030):

§12.1 pkt 2 - drogę pożarową o utwardzonej nawierzchni, umożliwiającej dojazd jednostek ochrony przeciwpożarowej do obiektu budowlanego o każdej porze roku, należy doprowadzić do budynku należącego do grupy wysokości: średniowysoki, wysoki lub wysokościowy, zawierającego strefę pożarową zakwalifikowaną do kategorii zagrożenia ludzi ZL III, ZL IV lub ZL V;

§ 12.2 - droga pożarowa powinna przebiegać wzdłuż dłuższego boku budynku, o którym mowa w ust. 1 pkt 1-4, na całej jego długości, a w przypadku gdy krótszy bok budynku ma więcej niż 60 m - z jego dwóch stron, przy czym bliższa krawędź drogi pożarowej musi być oddalona od ściany budynku o 5-15 m dla obiektów zaliczanych do kategorii zagrożenia ludzi i o 5-25 m dla pozostałych obiektów. Pomędzy tą drogą i ścianą budynku nie mogą występować stałe elementy zagospodarowania terenu lub drzewa i krzewy o wysokości przekraczającej 3,0 m, uniemożliwiające dostęp do elewacji budynku za pomocą podnośników i drabin mechanicznych oraz

§ 12.6 pkt 2 - droga pożarowa jest doprowadzona do budynku tak, że najbliższa krawędź jest oddalona o 5-10 m od rzutu pionowego na poziom terenu każdego z okien, o których mowa w pkt 1, a między tą drogą i wymienionymi oknami nie występują stałe elementy zagospodarowania terenu lub drzewa o wysokości przekraczającej 3,0 m, uniemożliwiające dotarcie do tych okien za pomocą podnośników i drabin mechanicznych.

WYMAGANIA PRZECIWOŻAROWE DLA ELEMENTÓW WYKOŃCZENIA WNĘTRZ I WYPOSAŻENIA STAŁEGO.

Nie wolno stosować:

Materiałów i wyrobów łatwo zapalnych, których produkty rozkładu technicznego są bardzo toksyczne lub intensywnie dymiące.

Podłogi powinny mieć niepalną konstrukcję nośną oraz niezapalne płyty podłogi o REI 30.

Sufity nad parterem I piętrem i II piętrem zabezpieczyć wykonując przegrodę ognioochronną przyjmując okładzinę sufitową 2x15GKF o odporności ogniowej EI 60 na profilach stalowych o wys. 60 mm.

Okładziny sufitów oraz sufity podwieszane muszą być wykonane z materiałów niezapalnych, nie kapiących i nie opadających pod wpływem ognia

Belki konstrukcyjne drewniane więźby dachowej poddasza (krokwie, płatwie, słupki) należy zabezpieczyć powłoką ognioochronną do min. R30.

UWAGI:

- Przed rozpoczęciem użytkowania opracować dla obiektu dokumentację ppoż. pn. "Instrukcja Bezpieczeństwa Pożarowego" w sposób zgodny z § 6 Rozporządzenia Ministra Spraw Wewnętrznych i Administracji z dnia 7 czerwca 2010 r. w sprawie ochrony przeciwpożarowej budynków, innych obiektów budowlanych i terenów. (Dz. U. Nr 109, poz. 719).
- Materiały, elementy budynku, instalacje, systemy i urządzenia przeciwpożarowe zastosowane w obiekcie muszą posiadać prawem przewidziane dopuszczenia, adekwatnie do wymaganych cech i właściwości pożarowych.
- Stosowane sufity podwieszane nie kapiące i nie opadające pod wpływem ognia.
- Wykonanie systemów zabezpieczeń przeciwpożarowych należy powierzyć firmie, która poddała się procesowi certyfikacji usług przeciwpożarowych.

Podstawa prawna:

- Rozporządzenie Ministra Infrastruktury z dnia 12 kwietnia 2002 r. w sprawie warunków technicznych, jakim powinny odpowiadać budynki i ich usytuowanie (Dz. U. Nr 75, poz. 690 z późniejszymi zmianami).
- Rozporządzenie Ministra Spraw Wewnętrznych z dnia 24 lipca 2009 r. w sprawie przeciwpożarowego zaopatrzenia w wodę oraz dróg pożarowych (Dz. U. Nr 124, poz. 1030)
- Rozporządzenie Ministra Spraw Wewnętrznych i Administracji z dnia 7 czerwca 2010 r. w sprawie ochrony przeciwpożarowej budynków, innych obiektów budowlanych i terenów (Dz. U. Nr 109, poz. 719).
- Rozporządzenie Ministra Spraw Wewnętrznych i Administracji z dnia 2 grudnia 2015 r. w sprawie uzgadniania projektu budowlanego pod względem ochrony przeciwpożarowej (Dz. U. z 14 grudnia 2015 r. , poz. 2117).

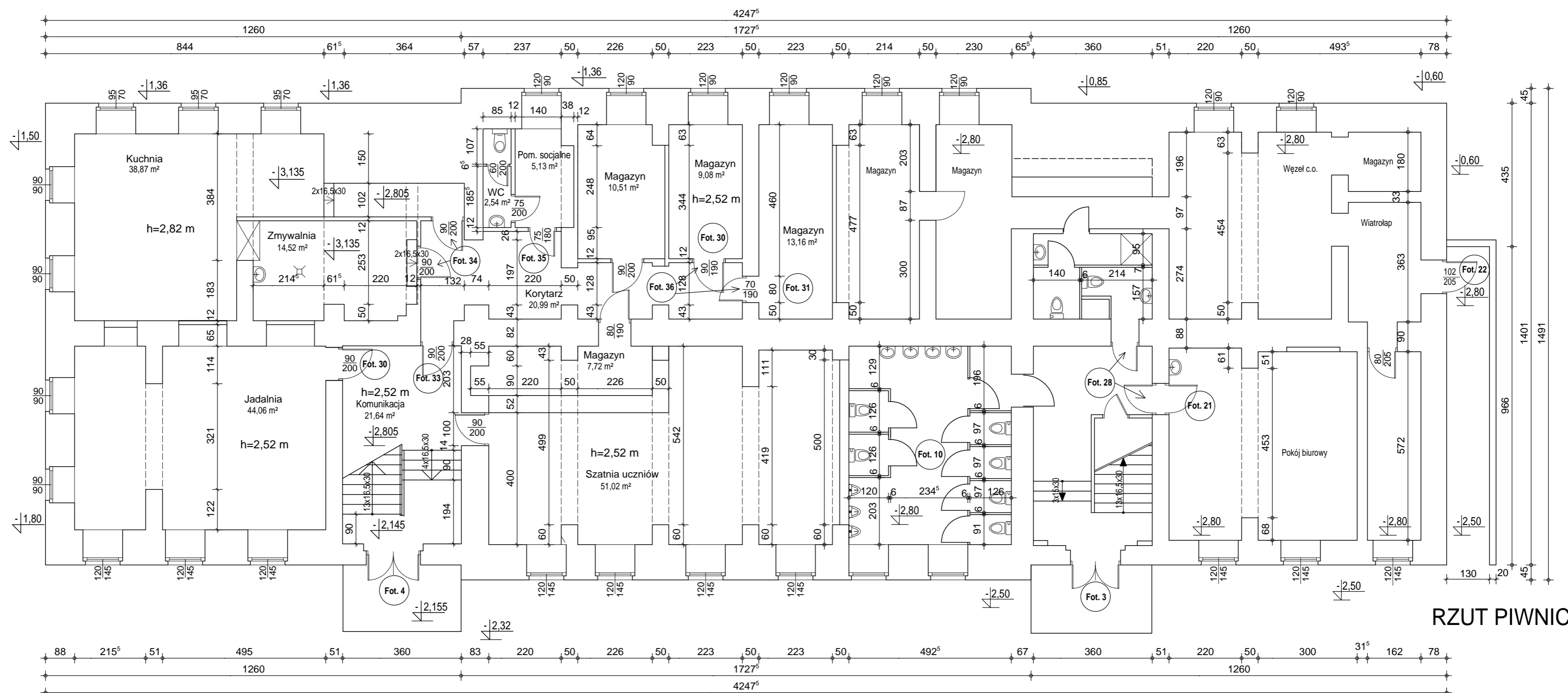

RZUT PIWNIC

Pracownia Projektowa R&R 75-838 Koszalin ul. Łużycka 70/1 NIP 669-23-03-813	Obiekt:	Zespół Szkół nr 12 - budynek główny	Skala:	1:100
	Adres:	75-064 Koszalin, ul. B. Krzywoustego 5, dz. 106 obręb 0021	Stadium:	Projekt wykonawczy
BRANŻA:	Temat:	Rzut piwnic - inwentaryzacja	Nr rys.:	A-1
DATA:	Projektant:	arch. Mikołaj Krajewski	A/PB/8300/153/83 ZP-0250	
01.2021 r.	Sprawdził:	arch. Jan Drzazga	A/PB/8300/240/83 ZP-0349	

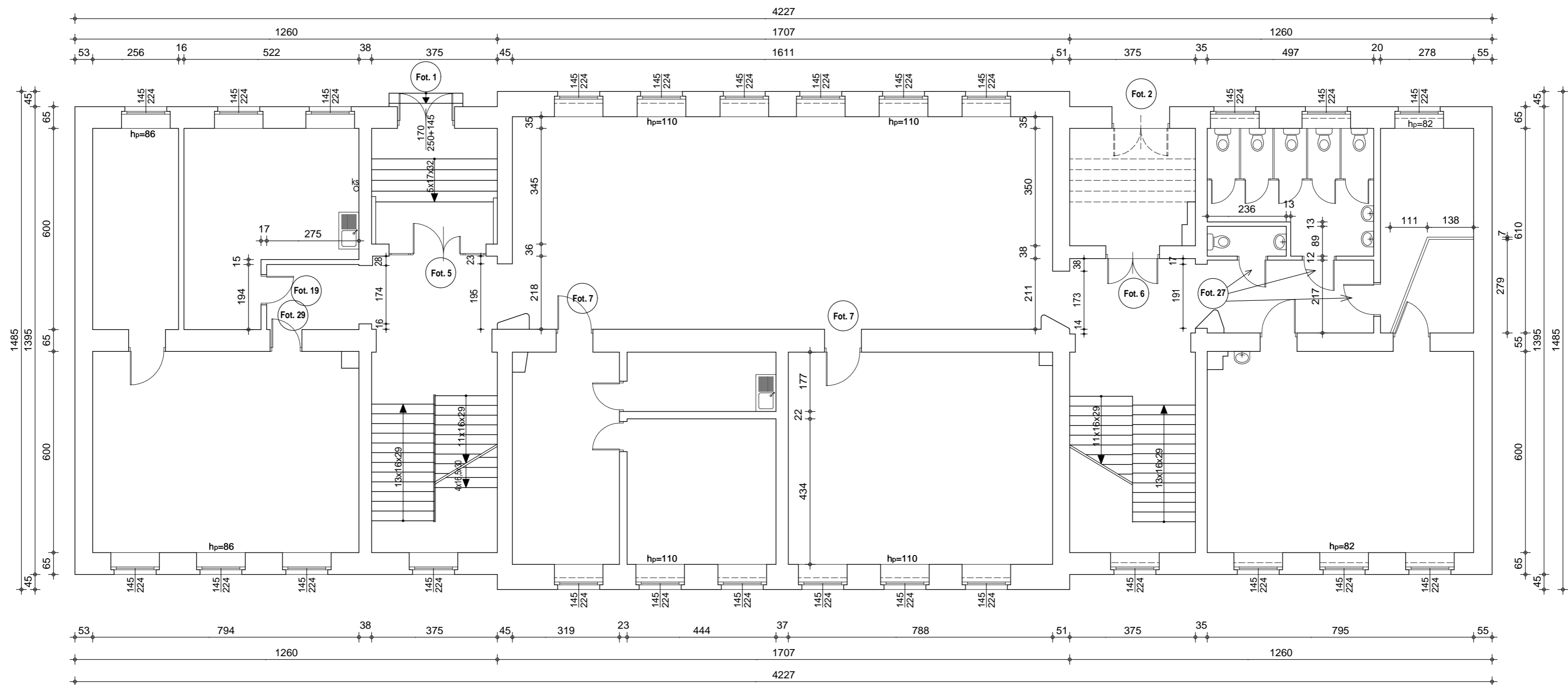

RZUT PARTERU

Pracownia Projektowa R&R 75-838 Koszalin ul. Łużycka 70/1 NIP 669-23-03-813	Obiekt:	Zespół Szkół nr 12 - budynek główny	Skala:	1:100
	Adres:	75-064 Koszalin, ul. B. Krzywoustego 5, dz. 106 obręb 0021	Stadium:	Projekt
BRANŻA:	Temat:	Rzut parteru - inwentaryzacja	Nr rys.	A-2
DATA:	Projektant:	arch. Mikołaj Krajewski	A/PB/8300/153/83 ZP-0250	
01.2021 r.	Sprawdził:	arch. Jan Drzazga	A/PB/8300/240/83 ZP-0349	

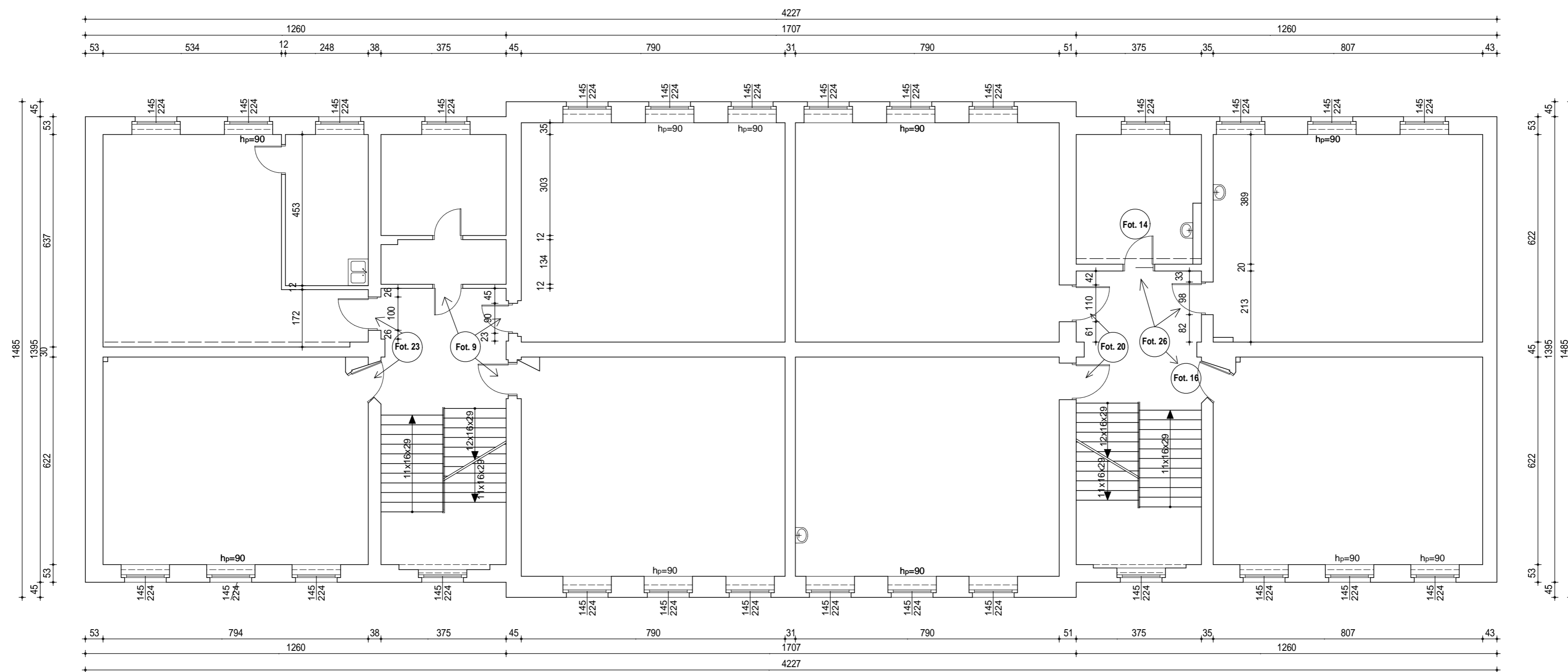

RZUT I PIĘTRA

Pracownia Projektowa R&R 75-838 Koszalin ul. Łużycka 70/1 NIP 669-23-03-813	Obiekt:	Zespół Szkół nr 12 - budynek główny	Skala	1:100
	Adres:	75-064 Koszalin, ul. B. Krzywoustego 5, dz. 106 obręb 0021	Stadium:	Projekt
BRANŻA:	Temat:	Rzut I piętra - inwentaryzacja	Nr rys.	A-3
DATA:	Projektant:	arch. Mikołaj Krajewski	A/PB/8300/153/83 ZP-0250	
01.2021 r.	Sprawdził:	arch. Jan Drzazga	A/PB/8300/240/83 ZP-0349	

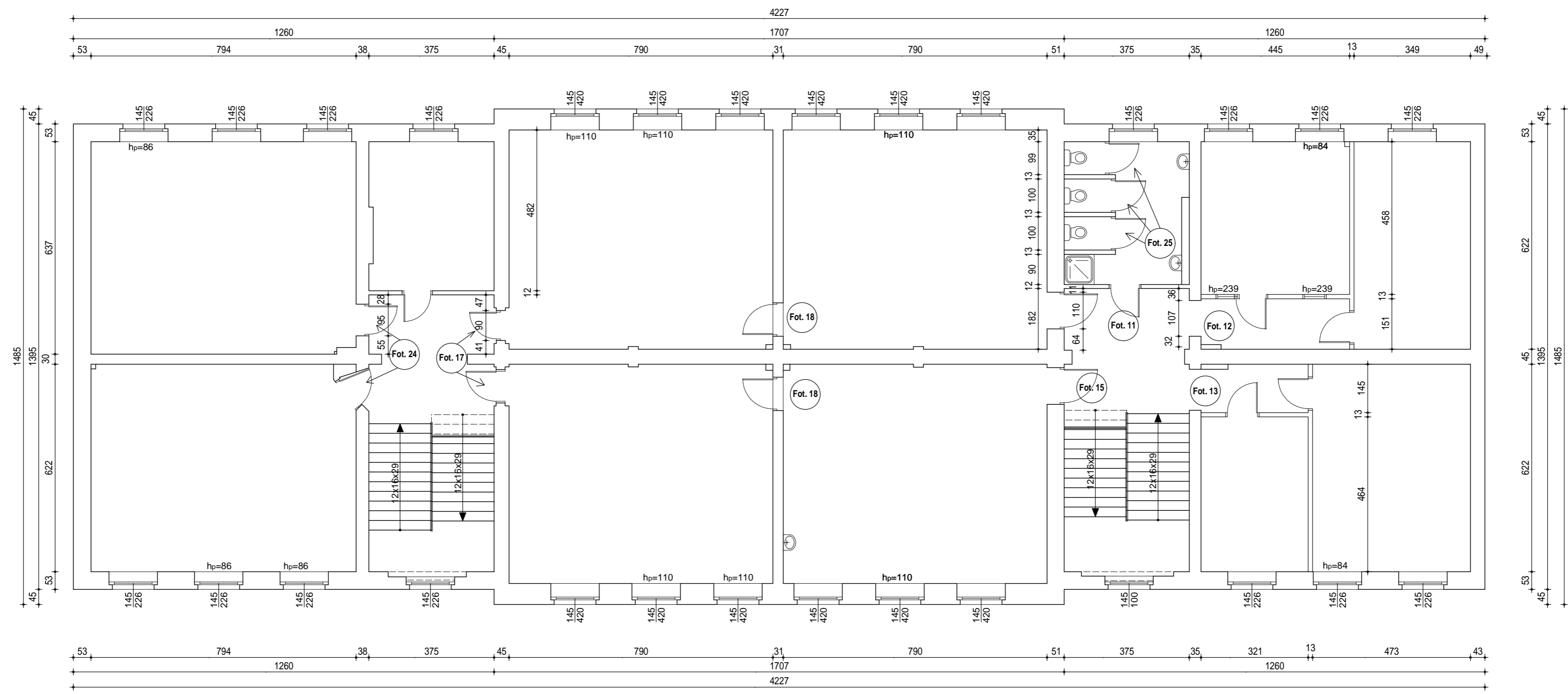

RZUT II PIĘTRA

Pracownia Projektowa R&R 75-830 Koszalin ul. Lużycka 70/1 NIP 669-23-03-813	Obiekt:	Zespół Szkół nr 12 - budynek główny	Skala	1:100
	Adres:	75-064 Koszalin, ul. B. Krzywoustego 5, dz. 106 obręb 0021	Stadium:	Projekt wykonawczy
BRANŻA: A	Temat:	Rzut II piętra - inwentaryzacja	Nr rys.	A-4
	Projektant:	arch. Mikołaj Krajewski	A/PB/8300/153/83 ZP-0250	
DATA: 01.2021 r.	Sprawdził:	arch. Jan Drzazga	A/PB/8300/240/83 ZP-0349	

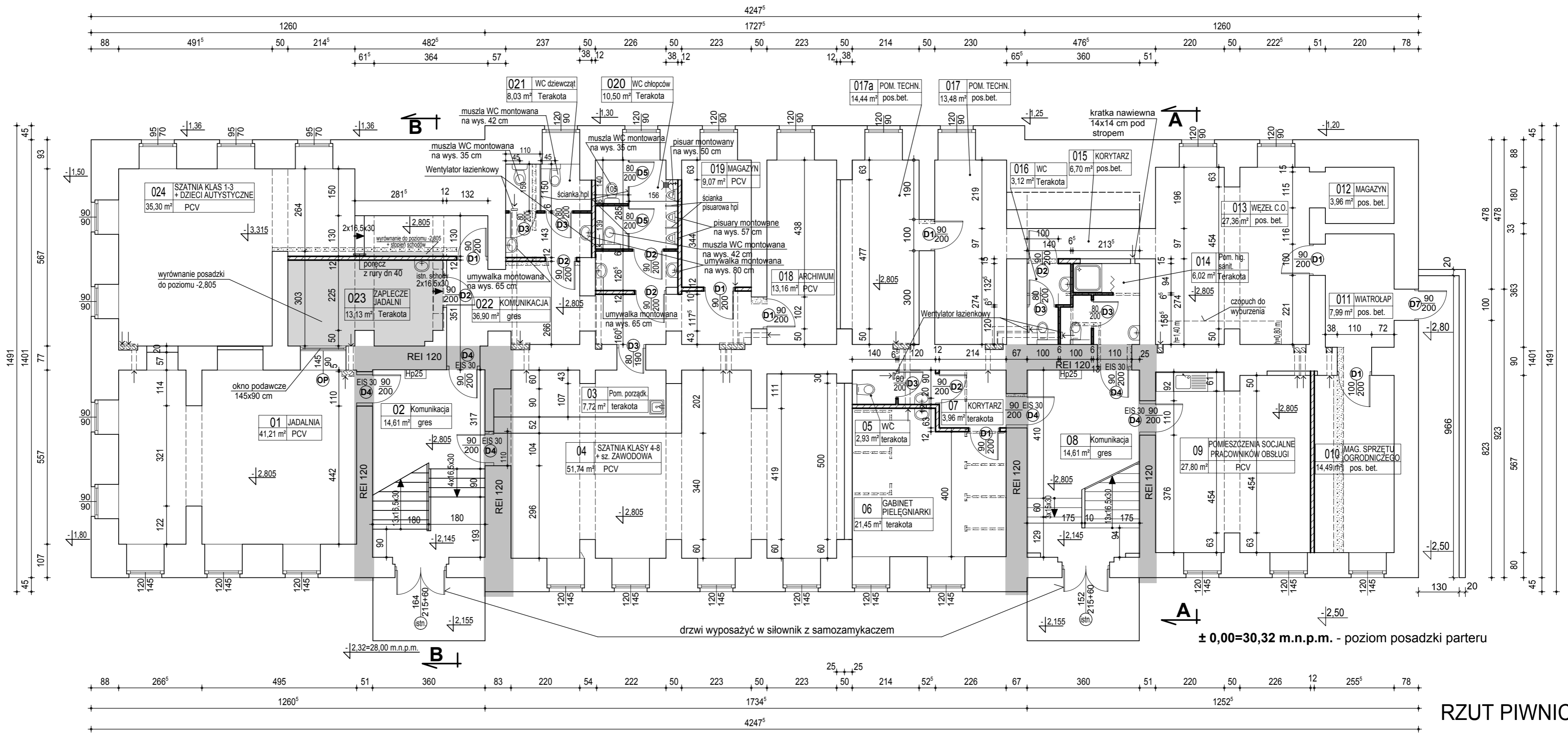

Uwaga:

- 1) Projektowane pionowe wentylacyjne wykonać z rur PCV trudnopalnych i montować w brzdach obudowując płytami GKF. Spód pionu rur wentylacyjnych zakończyć około 25 cm poniżej montowanej kratki wentylacyjnej montując na spodzie stalową zaślepkę dn 160.
- 2) Zwrócić uwagę podczas przejścia pionów wentylacyjnych przez strop, aby omijać istniejące belki stropowe.

Legenda:

- ściany istniejące
- ściany projektowane i zamurowania
- ściany i otwory do wyburzenia
- linia podziału na strefy pożarowe

RZUT PIWNIC

Pracownia Projektowa R&R 75-839 Koszalin ul. Łużycka 70/1 NIP 669-23-03-813	Objekt:	Zespół Szkół nr 12 - budynek główny	Skala	1:100
	Adres:	75-064 Koszalin, ul. B. Krzywoustego 5, dz. 106 obręb 0021	Stadium:	Projekt wykonawczy
BRANŻA: A	Investor:	Gmina Miasto Koszalin 75-007 Koszalin ; ul. Rynek Staromiejski 6-7	Temat:	Rzut piwnic - projekt
	Projektant:	arch. Mikołaj Krajewski	Nr rys.	A-5
DATA: 08.2021 r.	Sprawdził:	arch. Jan Drzazga	A/PB/8300/153/83 ZP-0250	A/PB/8300/240/83 ZP-0349

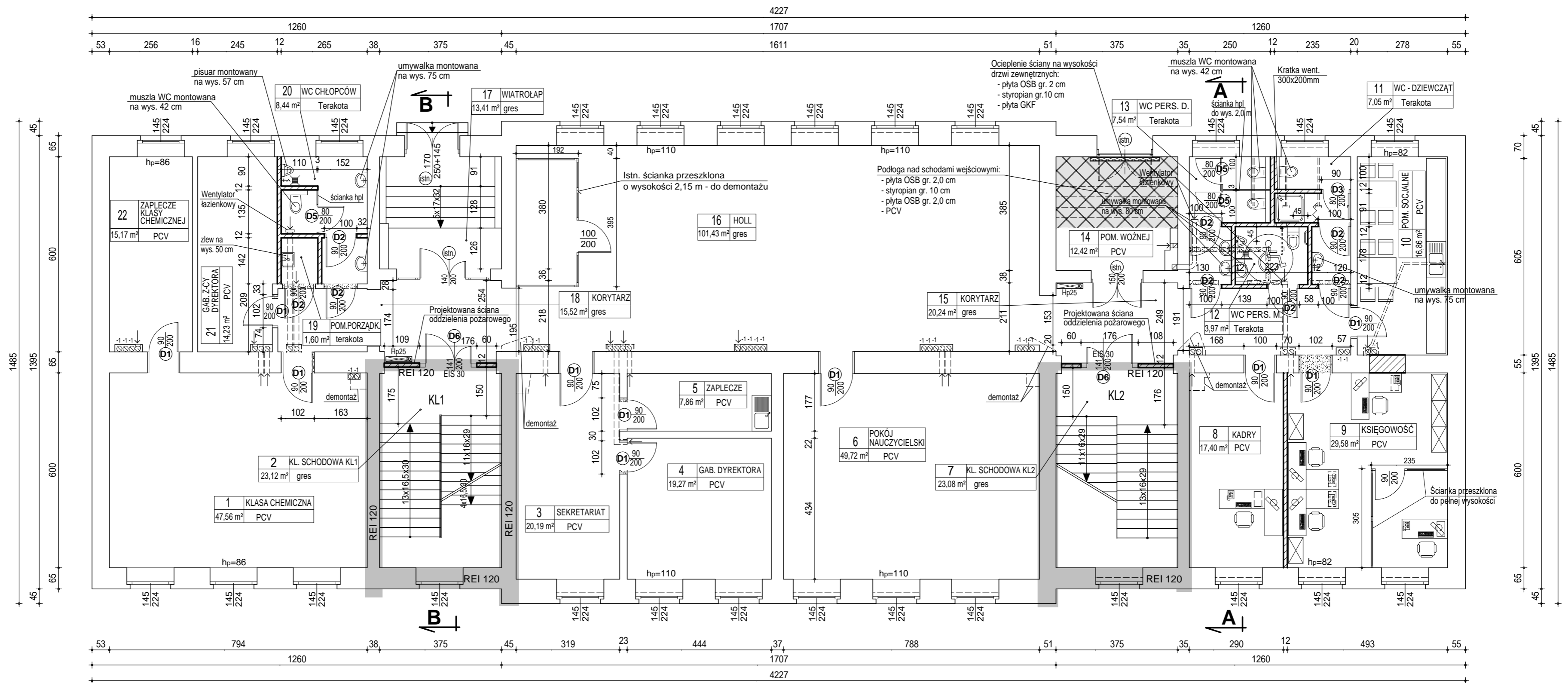

± 0,00=30,32 m.n.p.m. - poziom posadzki parteru

RZUT PARTERU

Uwaga:

- 1) Projektowane pionowe wentylacyjne wykonać z rur PCV trudnopalnych i montować w brzdach obudowując płytami GKF.
- 2) Zwrócić uwagę podczas przejścia pionów wentylacyjnych przez strop, aby omijać istniejące belki stropowe.
- 3) Spód projektowanych pionów wentylacyjnych z rur spiro wykonać około 15 cm poniżej montowanej kratki wentylacyjnej montując na spodzie stalową zaślepkę dn 160.

Legenda:

- ściany istniejące
- ściany projektowane i zamurowania
- ściany i otwory do wyburzenia
- ścianka boksów sanitarnego do demontażu
- ścianka boksów sanitarnego projektowana hpl
- linia podziału na strefy pożarowe

Pracownia Projektowa R&R 75-839 Koszalin ul. Łużycka 70/1 NIP 669-23-03-813	Objekt:	Zespół Szkół nr 12 - budynek główny	Skala:	1:100
	Adres:	75-064 Koszalin, ul. B. Krzywoustego 5, dz. 106 obręb 0021	Stadium:	Projekt
BRANŻA: A	Inwestor:	Gmina Miasto Koszalin 75-007 Koszalin ; ul. Rynek Staromiejski 6-7	Projekt wykonawczy	Nr rys.
	Temat:	Rzut parteru - projekt		
DATA: 08.2021 r.	Projektant:	arch. Mikołaj Krajewski	A/PB/8300/153/83 ZP-0250	A-6
	Sprawdzik:	arch. Jan Drzazga	A/PB/8300/240/83 ZP-0349	

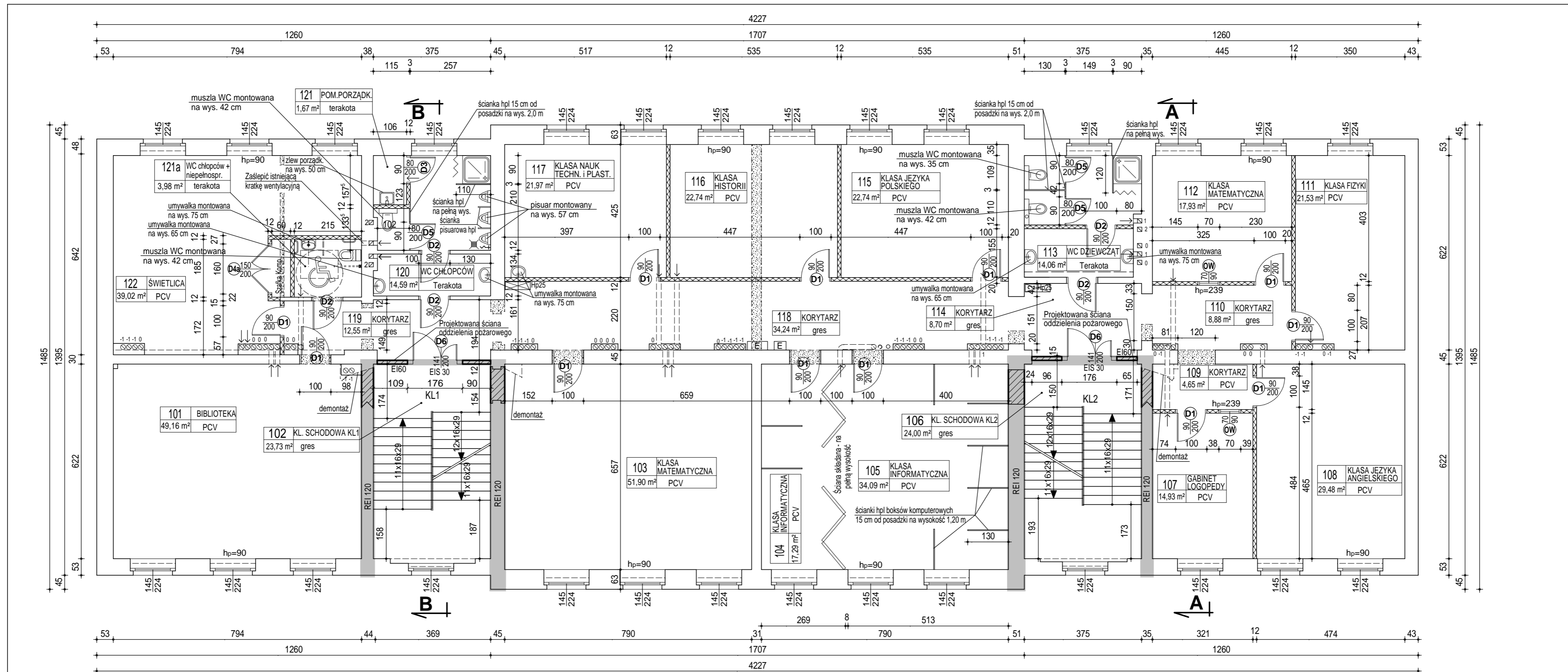

± 0,00=30,32 m.n.p.m. - poziom posadzki parteru

RZUT I PIĘTRA

Uwaga:

- 1) Projektowane pionowe wentylacyjne wykonać z rur PCV trudnopalnych i montować w brzdach obudowując płytami GKF.
- 2) Zwrócić uwagę podczas przejścia pionów wentylacyjnych przez strop, aby omijać istniejące belki stropowe.
- 3) Spód projektowanych pionów wentylacyjnych z rur spiro wykonać około 15 cm poniżej montowanej kratki wentylacyjnej montując na spodzie stalową zaślepkę dn 160.

- Legenda:**
- ściany istniejące
 - ściany projektowane i zamurowania
 - ściany i otwory do wyburzenia
 - proj. ścianka z płyt GKF na ruszcie stalowym z wypełnieniem wełną mineralną
 - linia podziału na strefy pożarowe

Pracownia Projektowa R&R 75-839 Koszalin ul. Łużycka 70/1 NIP 668-23-03-813	Objekt:	Zespół Szkół nr 12 - budynek główny	Skala:	1:100
	Adres:	75-064 Koszalin, ul. B. Krzywoustego 5, dz. 106 obręb 0021	Stadium:	Projekt wykonawczy
BRANŻA: A	Inwestor:	Gmina Miasto Koszalin 75-007 Koszalin; ul. Rynek Staromiejski 6-7	Nr rys.:	A-7
	Temat:	Rzut I piętra - projekt		
DATA: 08.2021 r.	Projektant:	arch. Mikołaj Krajewski	A/PB/8300/153/83 ZP-0250	
	Sprawdził:	arch. Jan Drzazga	A/PB/8300/240/83 ZP-0349	

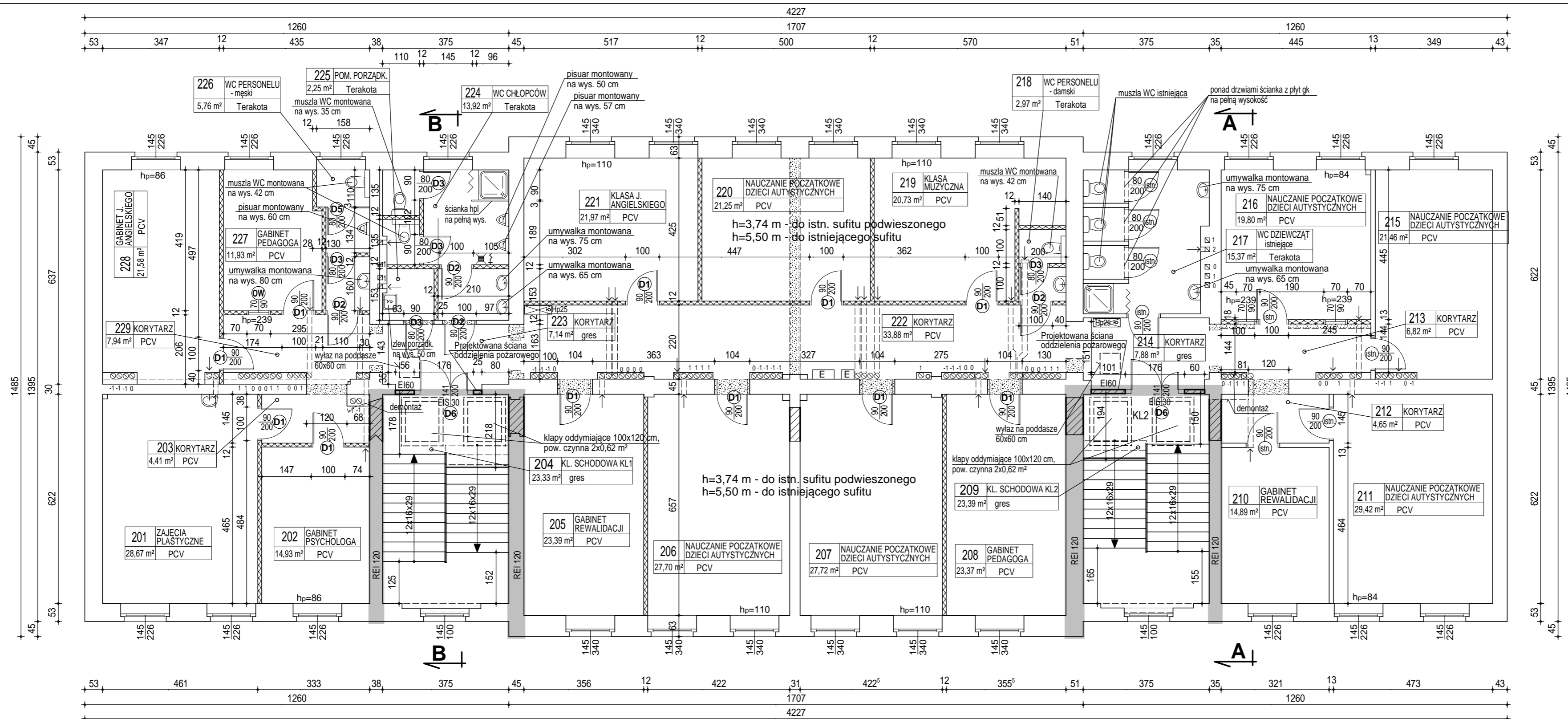

Uwaga:

- 1) Projektowane pionowe wentylacyjne wykonać z rur spiro obudowując płytami GKF.
- 2) Zwrócić uwagę podczas przejścia pionów wentylacyjnych przez strop, aby omijać istniejące belki stropowe.
- 3) Spód projektowanych pionów wentylacyjnych z rur spiro wykonać około 15 cm poniżej montowanej kratki wentylacyjnej montując na spodzie stalową zaślepkę dn 160.
- 4) Klapy dymowe oraz wylaz na poddasze montować pomiędzy istniejącymi belkami stropowymi.

± 0,00=30,32 m.n.p.m. - poziom posadzki parteru

RZUT II PIĘTRA

Ściana strefy oddzielenia pożarowego REI 120 przy przejściu do klapy dymowej:

- 2 x płyta gipsowo-kartonowa ognioowa o gr. 12,5 mm
- ruszt stalowy 75 lub 50 z wypełnieniem wełną mineralną gr. 5-7 cm
- 2 x płyta gipsowo-kartonowa ognioowa o gr. 12,5 mm

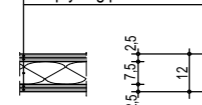

Legenda:

- ściany istniejące
- ściany projektowane i zamurowania
- ściany i otwory do wyburzenia
- proj. ścianka z płyt GKF na ruszcie stalowym z wypełnieniem wełną mineralną
- linia podziału na strefy pożarowe

Pracownia Projektowa R&R 75-838 Koszalin ul. Łużycka 70/1 NIP 669-23-03-913	Objekt:	Zespół Szkół nr 12 - budynek główny	Skala 1:100
	Adres:	75-064 Koszalin, ul. B. Krzywoustego 5, dz. 106 obręb 0021	
BRANŻA: A	Investor:	Gmina Miasto Koszalin 75-007 Koszalin ; ul. Rynek Staromiejski 6-7	Nr rys. A-8
	Temat:	Rzut II piętra - projekt	
DATA: 04.2021 r.	Projektant:	arch. Mikołaj Krajewski A/PB/8300/153/83 ZP-0250	A/PB/8300/240/83 ZP-0349
	Sprawdził:	arch. Jan Drzazga	

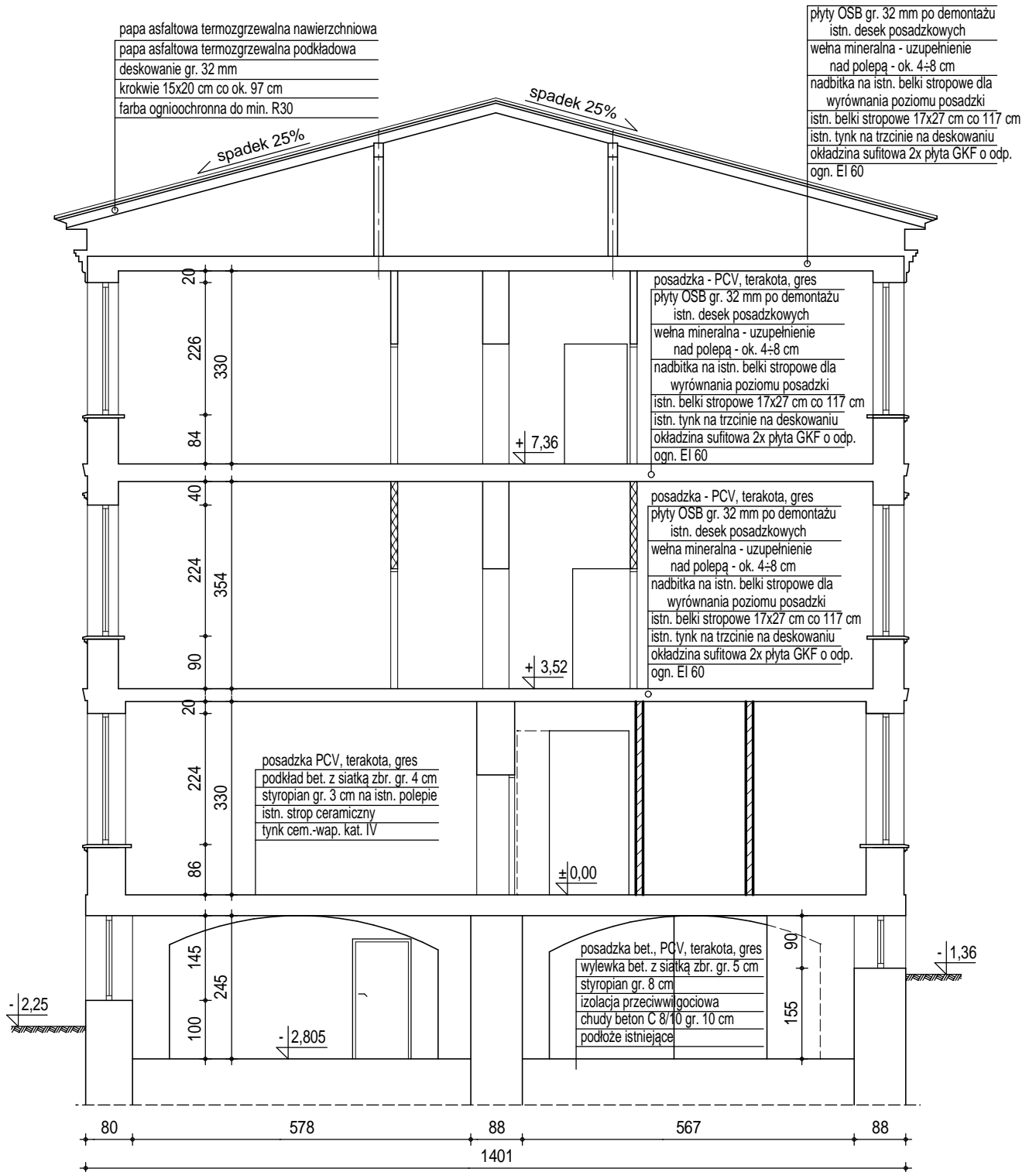

UWAGA:

- Jako przegrodę ognioochronną sufitu przyjęto 2 x płyta GKF o odporności ogniowej EI 60 z profilami stalowymi o wys.60 mm.
- Zabezpieczenie ognioochronne konstrukcji drewnianej więźby dachowej poprzez zastosowanie powłoki ognioochronnej do min R30.

Legenda:

- ściany istniejące
- ściany projektowane i zamurowania
- ściany i otwory do wyburzenia
- proj. ścianka z płyt GKF na ruszcie stalowym z wypełnieniem wełną mineralną

Pracownia Projektowa R&R 75-839 Koszalin ul. Łużycka 70/1 NIP 669-23-03-813	Objekt:	Zespół Szkół nr 12 - budynek główny		Skala 1:100
	Adres:	75-064 Koszalin, ul. B. Krzywoustego 5, dz. 106 obręb 0021		
BRANŻA: A	Inwestor:	Gmina Miasto Koszalin 75-007 Koszalin ; ul. Rynek Staromiejski 6-7		Nr rys. A-9
	Temat:	Przekrój A - A		
DATA: 04.2021 r.	Projektant:	arch. Mikołaj Krajewski	A/PB/8300/153/83 ZP-0250	
	Sprawdził:	arch. Jan Drzazga	A/PB/8300/240/83 ZP-0349	

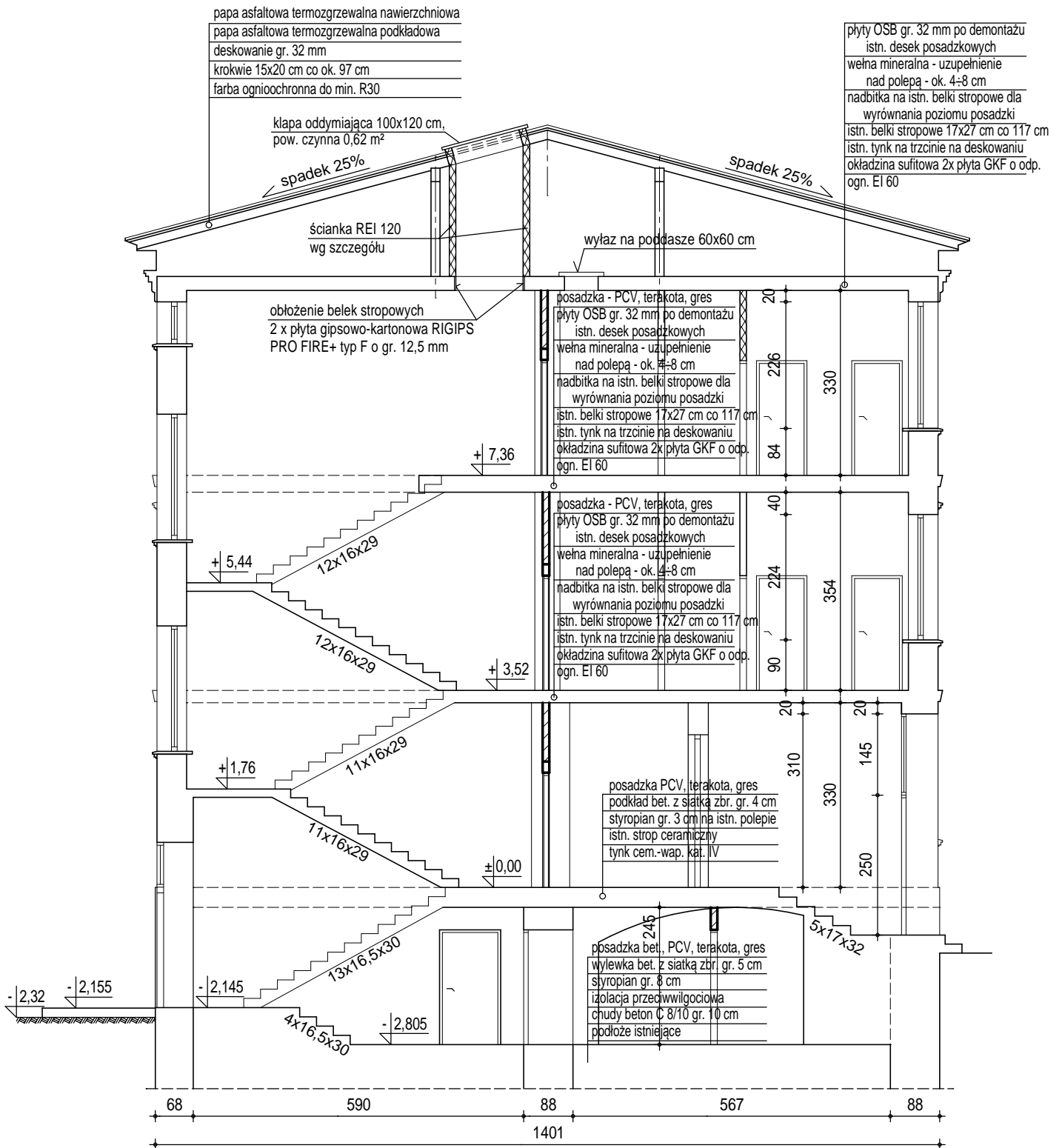

**Ściana strefy oddzielenia pożarowego
REI 120 przy wyjściu do klapy dymowej:**

2 x płyta gipsowo-kartonowa ogniowa o gr. 12,5 mm
 ruszt stalowy 75 lub 50 z wypełnieniem wełną mineralną gr. 5-7 cm
 2 x płyta gipsowo-kartonowa ogniowa o gr. 12,5 mm

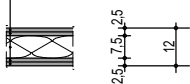

Legenda:

- ściany istniejące
- ściany projektowane i zamurowania
- ściany i otwory do wyburzenia
- proj. ścianka z płyt GKF na ruszcie stalowym z wypełnieniem wełną mineralną

UWAGA:

- 1) Jako przegrodę ogniochronną sufitu przyjęto 2 x płyta GKF o odporności ogniowej EI 60 z profilami stalowymi o wys. 60 mm.
- 2) Zabezpieczenie ogniochronne konstrukcji drewnianej więźby dachowej poprzez zastosowanie powłoki ogniochronnej do min R30.

Pracownia Projektowa
R&R
 75-839 Koszalin
 ul. Łużycka 70/1
 NIP 669-23-03-813

BRANŻA:
A

DATA:
 04.2021 r.

Objekt:	Zespół Szkół nr 12 - budynek główny		Skala 1:100
Adres:	75-064 Koszalin, ul. B. Krzywoustego 5, dz. 106 obręb 0021		
Inwestor:	Gmina Miasto Koszalin 75-007 Koszalin ; ul. Rynek Staromiejski 6-7		Nr rys. A-10
Temat:	Przekrój B - B		
Projektant:	arch. Mikołaj Krajewski	A/PB/8300/153/83 ZP-0250	
Sprawdził:	arch. Jan Drzazga	A/PB/8300/240/83 ZP-0349	

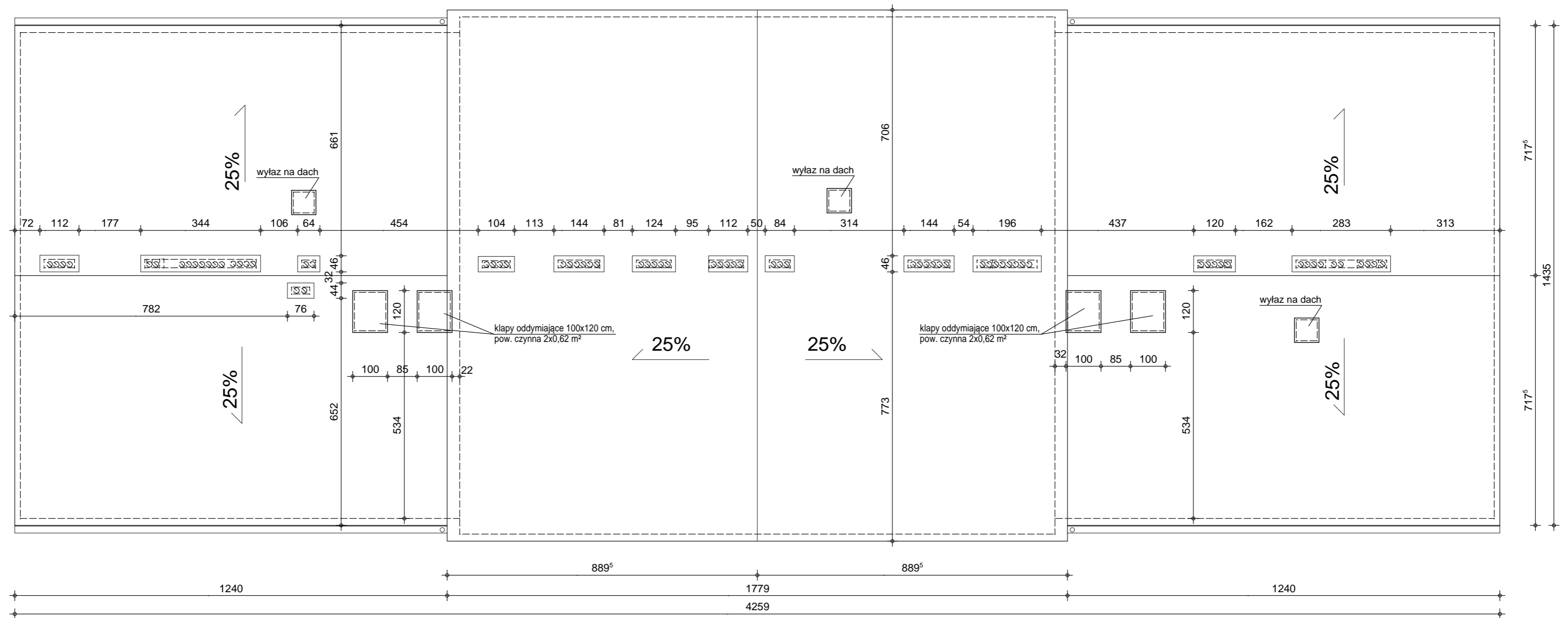

Pracownia Projektowa R&R 75-839 Koszalin ul. Łużycka 70/1 NIP 669-23-03-813	Obiekt:	Zespół Szkół nr 12 - budynek główny	Skala:	1:100
	Adres:	75-064 Koszalin, ul. B. Krzywoustego 5, dz. 106 obręb 0021	Stadium:	Projekt wykonawczy
BRANŻA:	Temat:	Rzut dachu - projekt		Nr rys.:
DATA:	Projektant:	arch. Mikołaj Krajewski	A/PB/8300/153/83 ZP-0250	A-11
08.2021 r.	Sprawdził:	arch. Jan Drzazga	A/PB/8300/240/83 ZP-0349	

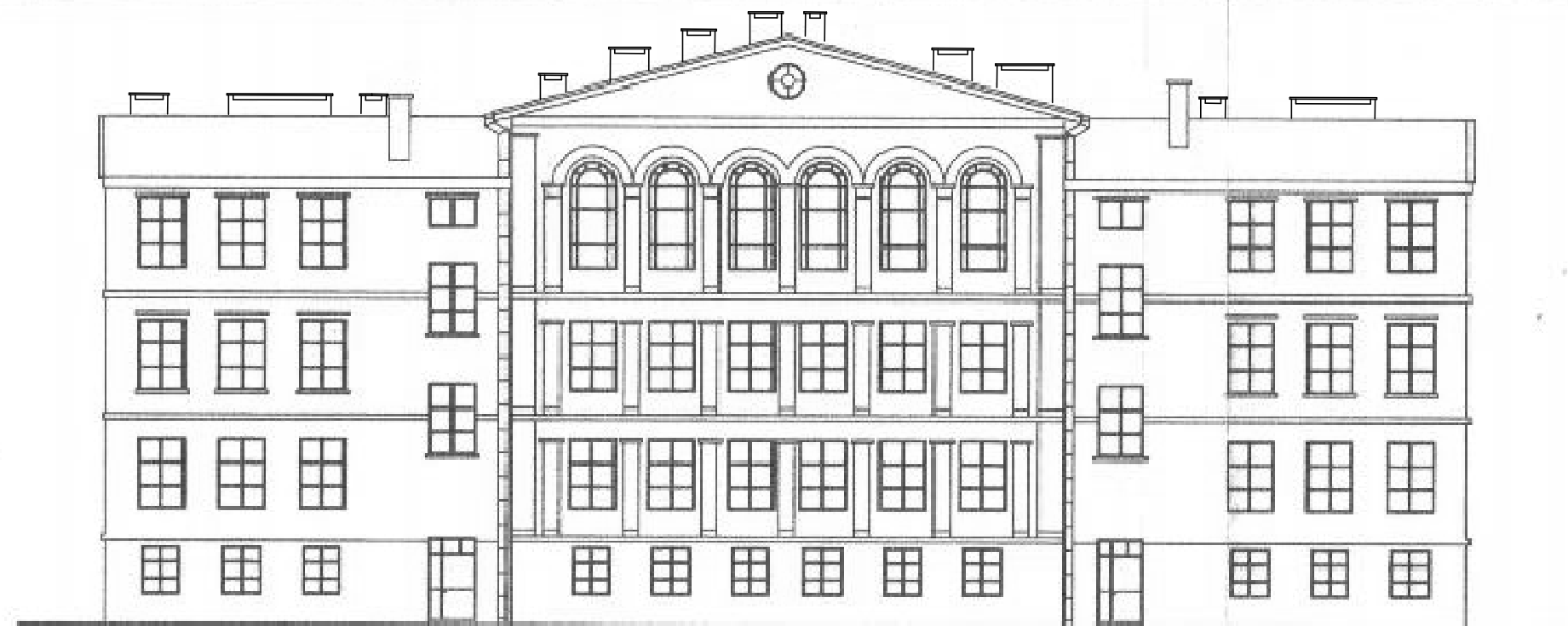

Elewacja południowa

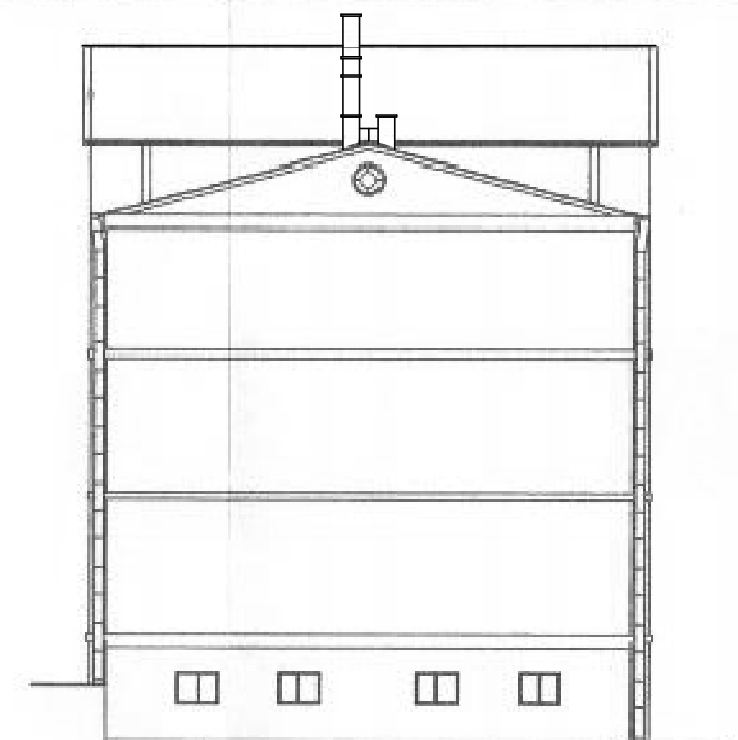

Elewacja zachodnia

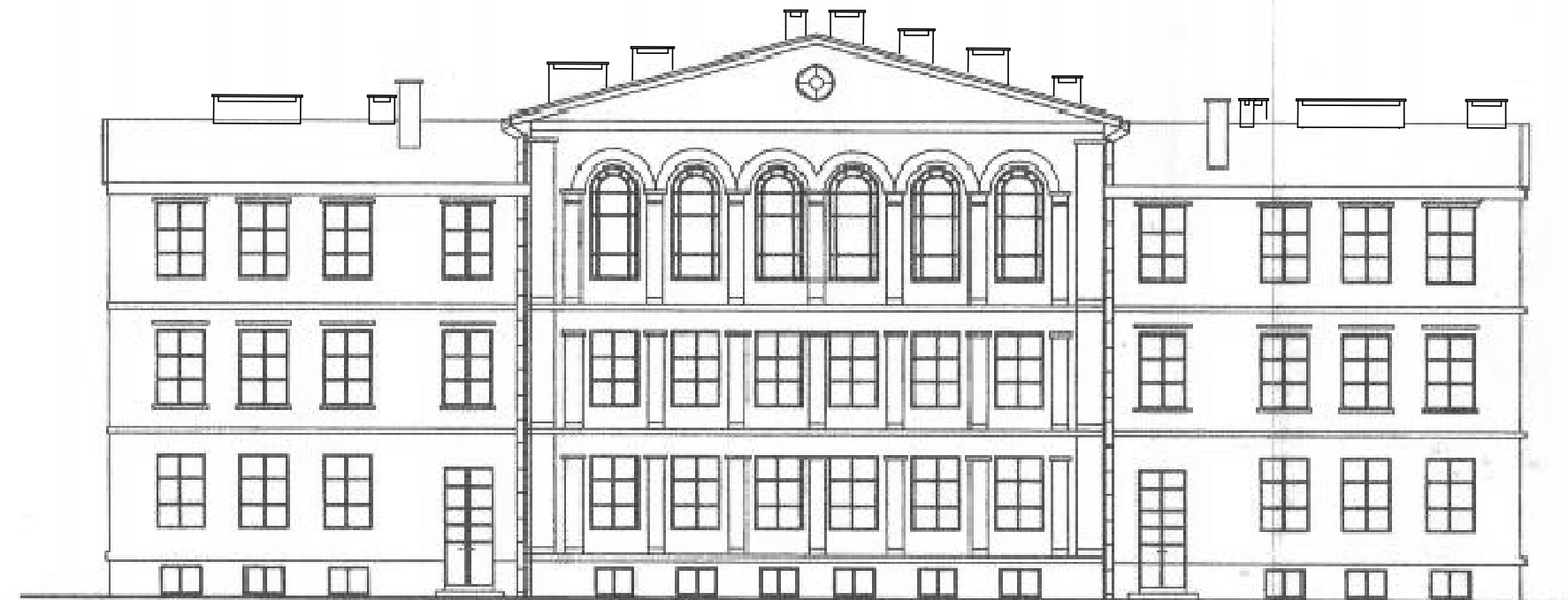

Elewacja północna

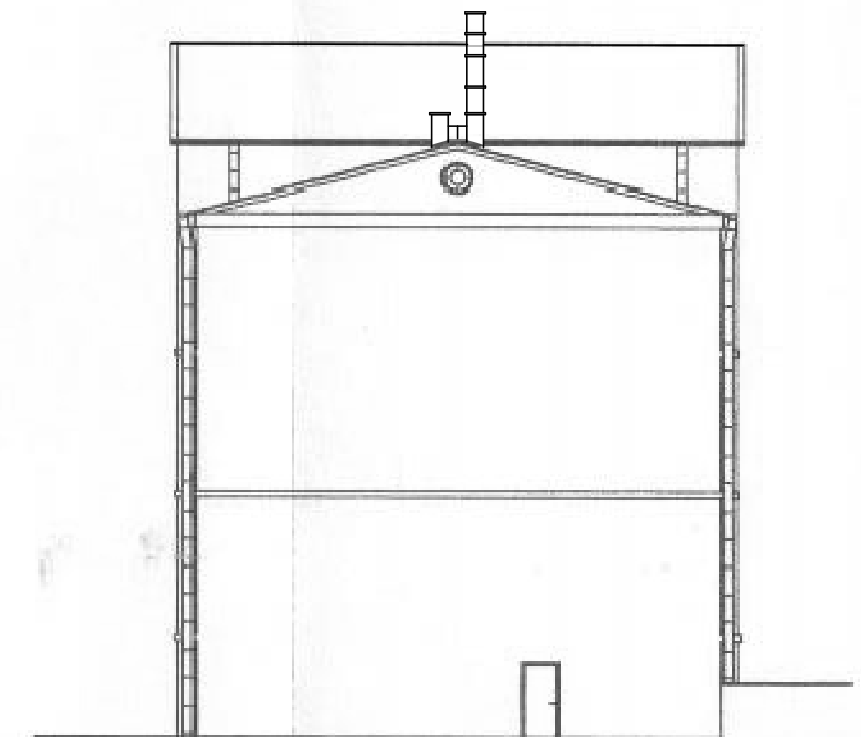

Elewacja wschodnia

Pracownia Projektowa R&R 75-839 Koszalin ul. Łużycka 70/1 NIP 669-23-03-813	Obiekt:	Zespół Szkół nr 12 - budynek główny	Skala 1:200
	Adres:	75-064 Koszalin, ul. B. Krzywoustego 5, dz. 106 obręb 0021	Stadium: Projekt wykonawczy
BRANŻA: A	Inwestor:	Gmina Miasto Koszalin 75-007 Koszalin ; ul. Rynek Staromiejski 6-7	Nr rys. A-12
	Temat:	Elewacje - projekt	
DATA: 08.2021 r.	Projektant:	arch. Mikołaj Krajewski A/PB/8300/153/83 ZP-0250	
	Sprawdził:	arch. Jan Drzazga A/PB/8300/240/83 ZP-0349	

ZESTAWIENIE STOLARKI OKIENNEJ WEWNĘTRZNEJ

oznaczenia		Okno PCV	
		OW	OP
SCHEMAT 1:100			
			okno podawcze
zew. wymiar w św. ościeżnicy	Sz	700	1450
wymiar w św. ościeży	H _z	900	900
	S _o	700	1450
	H _b	900	900
ilość (szt.)	piwnice	-	1
	parter	-	-
	I piętro	2	-
	II piętro	1	-
	razem	3	1

Ścianka przeszklona w pomieszczeniu nr 7 (księgowość) na parterze

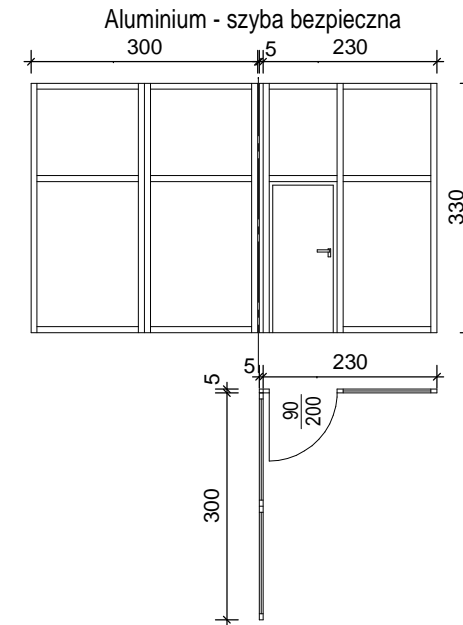

Ścianka składana pomiędzy pomieszczeniami 104 i 105 na piętrze

Ścianka o wartości izolacji akustycznej od 28-31 dB Rw.
Ścianka składana zawieszona tylko na górnej szynie nośnej - bez profili podłogowych. Ścianka wykonana z płyt MDF lub HPL.

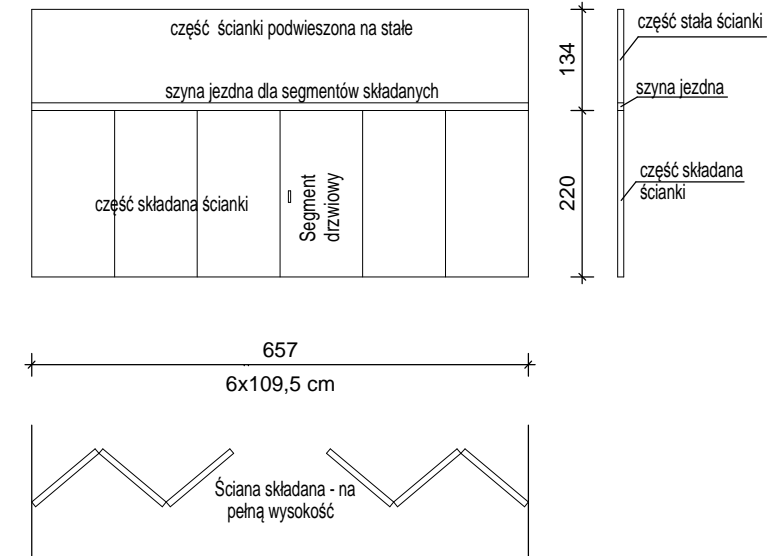

ZESTAWIENIE STOLARKI DRZWIOWEJ

oznaczenia		D1	D2	D3	D4	D4a	D5	D6	D7
		Drewniane w okleinie CPL						Drzwi systemu hpl	Aluminium
SCHEMAT 1:100									
			drzwi ze szczeliną wentylacyjną	drzwi ze szczeliną wentylacyjną	Drzwi p-poż. dymoszczelne EIS 30				
zew. wymiar w św. ościeżnicy	S _o	1000	1000	900	1100	1600	800	1760	1000
	H _o	2050	2050	2050	2050	2050	1850	2050	2050
wymiar w św. ościeży	S	900	900	800	900	1500	800	1410	900
	H	2000	2000	2000	2000	2000	1850	2000	2000
ilość (szt.)	Piwnica	L P 2 5	1 5	1 5	5 1	- -	- 2	- -	- 1
	Parter	L P 6 4	5 3	- 1	- -	- -	2 1	- 2	- -
	I Piętro	L P 9 3	4 1	- 1	- -	- 1	- 3	- 2	- -
	II Piętro	L P 6 5	4 -	3 2	- -	- -	1 -	- 2	- -
Ilość razem	L P	40	23	13	6	1	9	6	1

Uwaga!!

- 1) Drzwi D1 ÷ D3 wykonać z podziałami analogicznie jak istniejące - patrz zdjęcia inwentaryzacyjne nr 14 ; 16 ; 20 ; 26 ; 36.
- 2) Przed zamówieniem stolarki sprawdzić wymiary otworów na budowie.

Pracownia Projektowa R&R 75-639 Koszalin ul. Łużycka 70/1 NIP 669-23-03-813	Obiekt:	Zespół Szkół nr 12 - budynek główny	Skala 1:100
	Adres:	75-064 Koszalin, ul. B. Krzywoustego 5, dz. 106 obręb 0021	Stadium: Projekt wykonawczy
BRANŻA: A	Inwestor:	Gmina Miasto Koszalin 75-007 Koszalin ; ul. Rynek Staromiejski 6-7	Nr rys. A-13
	DATA: 08.2021 r.	Temat: Zestawienie stolarki okiennej i drzwiowej	
	Projektant:	arch. Mikołaj Krajewski	A/PB/8300/153/83 ZP-0250
	Sprawdził:	arch. Jan Drzazga	A/PB/8300/240/83 ZP-0349